

МАТЕРИАЛЬНАЯ  
КУЛЬТУРА  
НАРОДОВ  
СРЕДНЕЙ АЗИИ  
И КАЗАХСТАНА

А К А Д Е М И Я   Н А У К   С С С Р  
И Н С Т И Т У Т   Э Т Н О Г Р А Ф И И   И М .   Н .   Н .   М И К Л У Х О - М А К Л Я Я

МАТЕРИАЛЬНАЯ КУЛЬТУРА  
НАРОДОВ СРЕДНЕЙ АЗИИ  
И КАЗАХСТАНА



ИЗДАТЕЛЬСТВО «НАУКА»  
МОСКВА 1986

Ответственные редакторы:

*доктор исторических наук* Н. А. КИСЛЯКОВ,  
*кандидат исторических наук* М. Г. БОРОБЬЕВА

# ЧАГЫЛЛЫ-ДЕПЕ — НОВЫЙ ПАМЯТНИК НЕОЛИТИЧЕСКОЙ ДЖЕЙТУНСКОЙ КУЛЬТУРЫ

О. К. БЕРДЫЕВ

Археологическими исследованиями, проводившимися за послевоенные годы ИИАпЭ (Институту истории, археологии и этнографии) АН ТССР и ЮТАКЭ (Южно-Туркменистанской археологической комплексной экспедиции), были открыты древнейшие памятники земледельческой культуры, позволившие совершенно по-новому рассматривать определенные этапы развития человеческого общества на территории Южного Туркменистана.

Открытие и изучение таких памятников, как Джейтун и Чопан-депе, дали возможность выделить предшествовавший Анау I А этап в развитии местной древней земледельческо-скотоводческой культуры. Больше того, эти памятники заставили по-новому поставить вопрос о возникновении земледелия на территории Южного Туркменистана и его месте в общей истории Древнего Востока<sup>1</sup>. Поэтому изучение поселений джейтунской культуры имеет большое научное значение для общего понимания истории Туркменистана.

До недавнего времени предполагалось, что древнейшие памятники земледельческо-скотоводческой культуры распространены только в западном районе подгорной равнины, между Ашхабадом и Кызыл-Арватом. Археологическими исследованиями, проводившимися ИИАпЭ АН ТССР в 1959—1963 гг., удалось выявить памятники этого времени не только в западных районах подгорной полосы Копет-Дага, но и на юго-востоке, в районе селений Меана и Чаача.

Одно из них (Чагыллы-депе) находится близ поселения Йылгынлы-депе, в 8—9 км к востоку от современного селения Меана. Поселение Чагыллы-депе обнаружено А. Ф. Ганялиным в 1961 г. во время одного из разведочных исследований. На поверхности холма найдены фрагменты глиняных сосудов, кремневые орудия и отщепы. Тогда же А. А. Марущенко и Д. Дурдыев произвели сбор материала и заложили небольшой разведочный шурф, что позволило установить наличие мощных культурных напластований джейтунского типа.

Поселение имело вид небольшого холма овальной формы высотой 0,6—0,7 м; диаметр его с запада на восток 25 м, с севера на юг — 45 м, причем последний размер весьма условен, потому что на юге часть холма размыва и находки встречаются здесь прямо на поверхности такры.

Раскопки производились в течение двух полных сезонов: в июле 1962 и июне-июле 1963 г. Во время работ 1962 г. заложен стратиграфический шурф, вскрывший толщу культурных слоев мощностью в 6,5 м, разделяющуюся на 12 строительных горизонтов. Первый строительный комплекс почти полностью смыт и развеян, и судить о его планировке было затруднительно. По второму строительному горизонту выявлена планировка на площади 450 м<sup>2</sup>. В 1963 г. расширена планировка третьего строительного горизонта на площади около 600 м<sup>2</sup>.

Второй строительный горизонт. По второму строительному горизонту выявлено несколько отдельно стоящих однокомнатных домов, с примыкающими к ним подсобными хозяйственными помещениями (рис. 1). Стены сохранились на высоту 0,4—0,7 м. Они были сложены из сырцовых кирпичей батонообразной формы, аналогичных так называемым будкам, из которых строились дома на поселении

<sup>1</sup> А. А. Марущенко. Сообщение об археологических работах в Туркмении. Протокол № 11 заседания сектора бронзы ЛОИИМК АН СССР от 15 мая 1964 г., стр. 2. Архив ЛОИИМК; В. М. Массон. Джейтунская культура. «Труды ЮТАКЭ», т. X. Ашхабад, 1961; С. А. Еришов. Чопан-депе (отчет о стратиграфическом шурфе). «ТИАИ АН Туркм. ССР», т. 2. Ашхабад, 1956.



Рис. 1. Чагылы-депе. План второго строительного горизонта

Джейтун<sup>2</sup>. Эти булки изготовлялись из глины с большой примесью самана; их размеры  $60 \times 20 \times 10$  см. В строительстве жилых домов наряду с подобными протокирпичами употреблялись и плоские, прямоугольные того же размера, что свидетельствует уже о переходе к изготовлению стандартных кирпичей. Стены сложены на глиняном растворе толщиной в 2—3 см и покрыты штукатуркой из глины с большой примесью самана. Почти все стены примыкающих друг к другу помещений поставлены впритык, принцип кладки кирпича в перевязку был еще неизвестен. Полы жилых помещений плотно утрамбовывались, после чего поверхность их покрывалась одним или чаще несколькими слоями глиняной обмазки. В некоторых помещениях поверх штукатурки наносилась краска красного или черного цветов.

<sup>2</sup> В. М. Массон. Джейтунская культура, стр. 41.

Планировка помещений № 1, 2, 3, 12, 17 и 18 идентична планировке джейтунических домов. Особенно в этом отношении показательно первое. В северо-восточной стене его, как и на Джейтуне, имеется большой каминобразный очаг. Внутри помещения и на полу очага сохранились следы глиняной обмазки, нанесенной в несколько слоев. Очаг устроен с уклоном во внутрь. С обеих сторон его — отгороженные участки, по всей вероятности, служившие местом, куда складывалась домашняя утварь. Подобные отсеки также характерны для жилых помещений Джейтуна<sup>3</sup>.

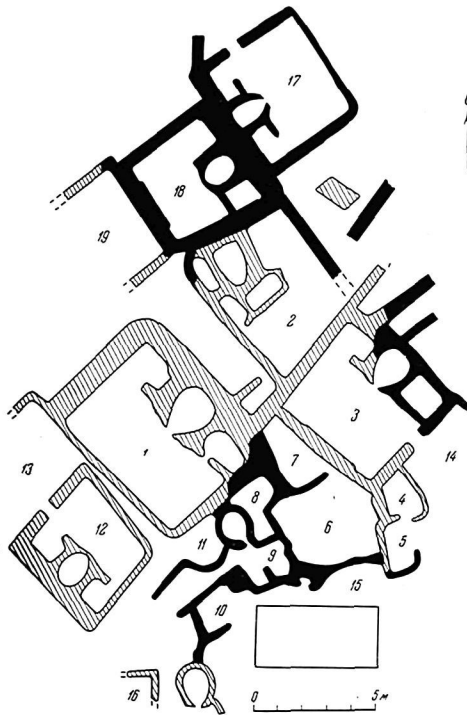
К югу от жилого дома № 1 расположены подобные помещения № 8 и 9, а к западу от них находился двор. У северо-восточной стены помещения № 9 обнаружены пестик со ступкой, а также большое количество фрагментов толстостенных сосудов, часть которых была закопчена с внутренней стороны. К северо-западной стене был пристроен довольно большой овальный очаг, а в юго-восточном углу обнаружены остатки другого, сильно разрушенного очага, конструкцию которого установить не удалось. Все отмеченное выше, как нам кажется, может указывать на использование помещения в качестве кухни.

К северо-востоку от помещения № 1 находился жилой дом № 2. Он отделен от предыдущего довольно широким переулком. Они различаются по размерам и в деталях внутренней планировки. Очаг, по конструкции сходный с очагом помещения № 1, расположен у северной стены. Перед ним сделана жаровня, куда, очевидно, выгребались угли. На полу помещения найдены остатки плетеной тростниковой циновки. Подобная циновка обнаружена на полу помещений в Джармо<sup>4</sup>. Видимо, обитатели этих поселений устилали пол жилых помещений саманом, а иногда камышом.

К южной стене дома № 2 был пристроен дом № 3. Он сначала был жилым и повторял планировку джейтунических домов. У его северо-восточной стены располагался каминобразный очаг, с обеих сторон которого находились хозяйственные отсеки, образованные невысоким кирпичным барьером. В дальнейшем помещении было перестроено, и пол его покрыт плотным слоем глины с примесью золы.

Южнее дома № 3 расположены небольшие хозяйственные помещения № 4 и 5. В первом из них (вход в него закрывался деревянной

<sup>3</sup> Там же, стр. 48.

<sup>4</sup> R. J. Braithwood, B. Howe. Pzehistoric in Iraqi Kurdistan; «Studies in Ancient Oriental Civilization». The Oriental Institute University of Chicago, 1960, № 31, стр. 62.

дверью, судя по найденному с внутренней стороны каменному подпятнику) обнаружены: зернотерка, небольшая ступка, пестик и две бусины. Отсутствие иных находок позволяет предполагать, что помещение, возможно, предназначалось для размалывания зерна. К востоку от этих помещений находился дворик.

Жилой дом № 1 с примыкающими к нему хозяйственными строениями сначала был отделен небольшим переулком от домов № 2 и 3. Позднее переулоч в южной части был загорожен с обеих сторон и посередине разделен поперечной стеной. Таким образом, образовалось два помещения № 6 и 7.

Очаг и бытовые находки указывают на использование помещения № 6 в качестве жилого дома. В седьмом не было очага, оно, по-видимому, служило хранилищем запасов и домашней утвари. Так как эти помещения оказались втиснутыми между ранее описанными комплексами, встает вопрос об их освещении. Возможно, что свет проникал через световые люки в крышах. Вход в помещение № 6, по всей вероятности, находился в южной стене, но точное место его установить не удалось. Возможно, что в дверном проеме был высокий порог.

К северной стене помещения № 2 примыкает жилой дом № 18, существовавший в пору двух строительных горизонтов (второго и третьего). Его очаг, овальной формы, размером  $1,2 \times 0,9$  м расположен у северо-восточной стены. Юго-восточный угол дома отгорожен и образует хозяйственный отсек, в котором обнаружены: зернотерка, раздавленные глиняные сосуды, каменные и костяные орудия. На уровне второго строительного горизонта отмечено два периода существования дома. Первоначальный пол его в виде глиняной обмазки с большой примесью самана, толщиной  $1,5-2$  см находился на глубине  $0,7$  м от реперной точки. Второй подобный же пол располагался выше, на уровне  $0,5$  м. Позднее помещение полностью забутовано. У юго-западной стены его, на полу, обнаружено погребение (№ 1) взрослого человека, положенного на правый бок, головой на северо-запад. Его руки, вытянутые вдоль туловища, сходились у низа живота, ноги были слегка согнуты в коленях. Около нижней челюсти лежали — маленькая конусообразная фишка из необожженной глины и обломок каменного сосуда.

К северо-восточной стене помещения № 18 пристроен жилой дом № 17, почти полностью повторяющий планировку помещения № 1. У юго-западной стены сооружен небольшой каминобразный очаг. На его полу расчищены следы глиняной обмазки, нанесенной в пять-

шесть слоев. С обеих сторон очага — загородки из одного ряда батонообразных кирпичей. В образованных ими отсеках обнаружен в большом числе бытовой инвентарь и глиняная фигурка животного. Вход находился в северо-западной стене, и, видимо, с этой же стороны располагались хозяйственные строения и двор, которые не сохранились.

Вдоль западной стены помещения № 18 была возведена какая-то пристройка (№ 19). Она находилась на окраине поселения, и ее западная часть не сохранилась; следов очага обнаружить не удалось. Возможно, что это было строение хозяйственного назначения. Оно заполнено остатками строительных материалов и большими скоплениями золы. У северо-восточной стены, на глубине  $0,55$  м, встречено погребение (№ 2) грудного ребенка, лежавшего головой на север; кости сильно разложились.

Обособленно стоит дом № 12 в юго-западной части холма. Это остатки жилого дома, почти в точности повторяющего планировку помещений № 1 и 17, но его очаг у юго-западной стены не каминобразный, а овальной формы. Внутри очага обнаружено большое скопление золы. С двух сторон его — хозяйственные отсеки. Пол помещения состоит из глиняной обмазки, поверхность которой покрыта красной краской. Дверной проем устроен в северо-западной стене, к которой примыкает отгороженный участок, видимо, служивший двором. Хозяйственные постройки не сохранились.

Почти все помещения заполнены завалом различной плотности, состоящим по большей части из глиняных батонообразных кирпичей.

Третий строительный горизонт. В 1963 г. расчищены две трети площади третьего строительного горизонта. Здесь, как и во втором горизонте, открыты окруженные подсобными помещениями и дворами однокомнатные дома «стандартной» архитектуры. Хозяйственные постройки на Чагылы-депе, как и на Джейгуне, возводились менее тщательно и часто перестраивались. Все жилые и хозяйственные строения в пору третьего периода делались из сырцовых батонообразных кирпичей, плоский прямоугольный кирпич, видимо, еще не был известен.

Раскопками вскрыто 9 жилых домов с относящимися к ним хозяйственными строениями (рис. 2). Первым вскрытым домом было помещение № 4, которое трижды перестраивалось. Первоначальный пол в виде глиняной обмазки с большой примесью самана, толщиной в  $2-3$  см находился на глубине  $1,35$  м. Аналогичные полы располагались выше на уровне  $1,25$  и  $1,1$  м. В пору существования второго пола помещение



Рис. 2. Чагылы-депе. План третьего строительного горизонта

было окрашено в красный цвет, а в последнем периоде пол и стены были покрыты черной краской. Овальный очаг дейтунского типа, с хорошим прокаленным подом, находился у северо-восточной стены. Пол перед очагом прокален от длительного воздействия огня. Здесь в большом количестве обнаружены небольшие черные камни, закопченные и расстрескавшиеся.

Хозяйственный отсек, размещенный к юго-востоку от очага, был отгорожен поперечной стеной и забутован, образовав как бы суфу, поверхность которой была смазана плотным слоем глины с примесью золы. Центральная часть юго-западной стены была утолщена на 10 см и образован выступ, характерный для домов дейтунского типа <sup>5</sup>.

К югу от помещения № 4 находился двор, первоначально больших размеров, а затем частично застроенный добавочными хозяйственными постройками № 2 и 15. Внутренняя по-

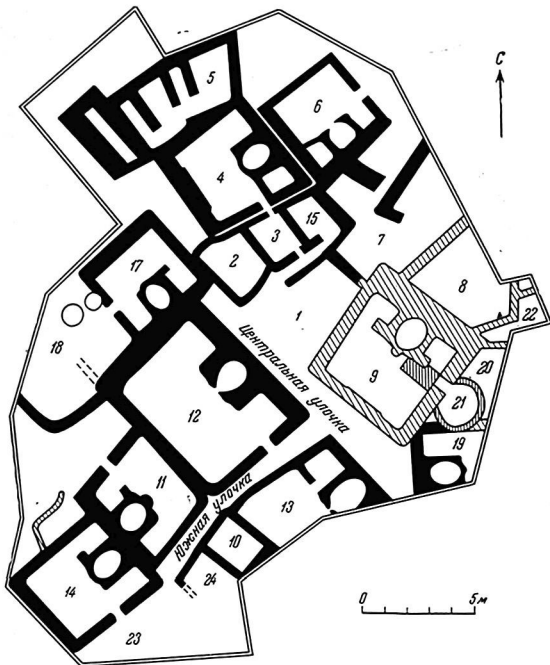
верхность стен в обоих строениях несет следы тонкой глиняной штукатурки. В южном углу помещения № 2 обнаружен большой глиняный сосуд усеченно-конической формы, а у восточной стены — довольно большая каменная ступка и обломок крупного каменного пестика. В середине помещения оказалась яма, диаметром 0,7—0,8 м, стенки которой обмазаны глиняной штукатуркой. Подобные хозяйственные ямы известны как на древнеземледельческих поселениях Ближнего Востока (Джармо, Иерихон), так и на подгорной равнине Южного Туркменистана (Джейтун) <sup>6</sup>.

По всей вероятности, это помещение использовалось для размалывания и хранения зерна.

Между строениями № 2 и 15 оставшееся пространство с южной стороны позднее было перегороджено, и, таким образом, получился небольшой коридор перед помещением № 4.

На северной окраине поселения находилось сооружение, состоящее из трех параллельных стенок, почти одинаковой длины. Подобные сооружения встречены на многих раннеземледельческих памятниках Туркменистана: Джейтун, Дашлыджи-депе, Ялангач-депе, Кара-депе и других, и всюду они расположены во дворах или на краю поселения. Их назначение пока спорно; наиболее вероятно предположение И. Н. Хлопина, который считает, что они служили для вяления мяса. Любопытно, что именно здесь обнаружено большое количество фигурок животных. Однако эти стенки могли быть и своеобразным фундаментом, на котором сооружалось легкое каркасное зернохранилище, так, чтобы под ним постоянно циркулировал воздух, препятствуя порче зерна <sup>7</sup>.

С западной стороны к этому комплексу примыкает помещение № 25, глухое, без дверного проема, заполненное внутри землей с включениями культурных остатков. На полу его обнаружен слой с отпечатками тростниковой циновки и стеблей злаков. У южной стены кучкой лежали 2 зернотерки, пестик, вкладыш жатвенного ножа, миниатюрный каменный полированный топорик и другие предметы. Судя по этим находкам, помещение использовалось как склад.

<sup>6</sup> Там же, стр. 52.

<sup>7</sup> И. Н. Хлопин. Дашлыджи-депе и энеолитические земледельцы Южного Туркменистана. «Труды ЮТАКЭ», т. X. Ашхабад, 1961, стр. 142.

<sup>5</sup> В. М. Массон. Джейтунская культура, стр. 51.

Северо-восточнее расположен жилой дом № 6. У его восточной стены — небольшой подпрямоугольный очаг, юго-западнее сооружен отсек, отделенный от остальной части помещения невысокой поперечной стеной, позднее надстроенной. Пол состоит из глиняной промазки с обильной примесью самана. Выход из помещения находился в северо-восточной стене.

В этом помещении на месте очага обнаружено погребение взрослого человека (№ 3). Костяк, ориентированный на северо-восток, лежал на правом боку, лицом на север. Левая рука опущена вниз, а правая согнута и находилась под головой; ноги слегка согнуты в коленях. Сохранность костей очень плохая.

Постройки, расположенные южнее (№ 7), видимо, были хозяйственными при доме. Отметим, что более половины всех фигурок животных, обнаруженных на поселении Чагылды-депе, были найдены здесь. Судя по тому, что некоторые из фигурок исколоты каким-то острым предметом, можно думать, что обитатели этого дома были охотниками, совершавшими магические обряды над изображениями животных перед выходом на охоту<sup>8</sup>.

К югу намелилось еще одно строение — № 8. Судя по размерам, оно было жилым, но в нем нам не удалось обнаружить очага, хотя в северо-восточной части оказались слои чистой золы, толщиной 10 см.

Наиболее хорошо сохранилось помещение № 9, стены которого расчищены на высоту 0,7—0,8 м. К северо-восточной стене пристроен крупный (1,2 × 1,0 м) очаг овальной формы, уцелевший на высоту 0,7 м. Внутри его были следы глиняной обмазки с саманной примесью, нанесенной в несколько слоев. Перед очагом — небольшой полукруглый выступ, высотой 15 и диаметром 45 см, прокаленный от длительного воздействия огня (рис. 3). Судя по выкружке стенок очага, сложенных из кирпичей напуском внутрь, он суживался кверху. Однако перекрытие обрушилось, и трудно судить об его былой форме и конструкции. Подобные очаги вскрыты на Джейтуне, перекрытие их сохранилось; оно состояло из сильно обгоревших батонообразных кирпичей, положенных поперек очага, причем у стены образовывалась узкая щель; сильная закопченность штукатурки свидетельствует, что эта щель играла роль дымохода<sup>9</sup>.

Возможно, аналогичное перекрытие было и у очагов на Чагылды-депе. С обеих сторон очага в доме № 9 расположены хозяйственные



Рис. 3. Очаг в помещении № 9, третий горизонт

отсеки, стенки которых покрыты промазкой из хорошо отмученной зеленоватой глины. На стенках помещения два слоя глиняной штукатурки с большой примесью самана. Верхний слой и пол были покрыты красной краской. Дверной проем шириной 0,5 м находился в юго-восточной стене.

Внутри помещения обнаружено большое количество костяных проколов, лоцил, кремневых микроскребок. Видимо, обитатели дома, одновременно с другими видами хозяйства, занимались и обработкой шкур животных.

На юго-восточной окраине раскопа вскрыто помещение № 19, прямоугольное в плане. Стены его с западной стороны сохранились на высоту 15—20 см, а северная разрушена позднейшей ямой. К западной стене пристроен довольно большой овальный очаг с сильно прокаленным подом. Внутри очага лежал толстый слой золы и крупные куски древесного угля. Севернее, за очагом, размещен хозяйственный отсек. Пол дома залегал на глубине 0,85 м. На нем пятнами сохранились следы красной краски. Дверной проем, видимо, находился в южной стене. Этот участок раскопа вскрыт пока не полностью, и хозяйственные постройки, связанные с домом, по-видимому, следует искать в южной части. На восточной окраине поселения частично вскрыто помещение № 22, по-видимому, хозяйственного назначения.

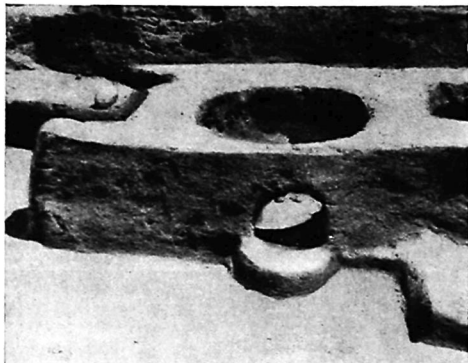
Обособленно стоит жилой дом № 13, он несколько неправильных очертаний. Длина его 5 м, а ширину установить не удалось, потому что южная сторона осталась нерасчищенной. Обращает внимание небольшая ширина стен,

<sup>8</sup> В. М. Массон. Джейтунская культура, стр. 62.

<sup>9</sup> Там же, стр. 55.





Рис. 4. Чагылы-депе. Третий строительный горизонт. Центральная улочка (а) и южная улочка (б)

сложенных из батонообразных кирпичей, положенных в один ряд и покрытых несколькими слоями глиняной обмазки. К восточной стене пристроен большой овальный очаг с прокаленным подом. Внутри очага оказались довольно мощные золистые слои. Участок слева от очага перегороден стеной и превращен в хозяйственный отсек, где вместе с другими находками были обнаружены зернотерка и терка. Пол покрыт глиняной обмазкой, с примесью крупнорубленого самана. В помещении обнаружены также: нуклеусы, кремневые орудия, отбойники из окремненных пород и большое количество осколков и отщепов кремня. Видимо, обитатели дома занимались обработкой камня.

Идентична описанной и планировка другого дома (№ 12 под домом № 1 второго строительного периода), который отделен от описанных выше построек центральной (рис. 4, а) и южной (рис. 4, б) улочками. За время существования он трижды перестраивался. Первоначальный пол, в виде известковой промазки

толщиной 2,5—3 см, залегал на глубине 1,3 м; второй пол, из глиняной обмазки с большой примесью самана, обнаружен на уровне 1,2 м, а третий, покрытый сверху красной краской, — на отметке 1,05 м. Между полами плотный строительный завал из обломков батонообразных кирпичей и глины с примесью самана. У северо-западной стены — большой каминообразный очаг, но его пол не прокален, видимо, очаг не использовался. С северо-западной стороны очага пристроена суфа, а с юго-восточной был хозяйственный отсек. В последний период существования дома очаг перестроен и получил прямоугольную форму. Пол и стенки его были покрыты глиняной обмазкой зеленоватого оттенка. Дверной проем выходил прямо на южную улочку. Следует отметить, что при доме не было хозяйственных строений и самостоятельного двора и, кроме того, он выделяется среди других домов третьего горизонта крупными размерами (6,25 × 4,5 м). Возможно, что это был не просто жилой дом, а общественное здание.

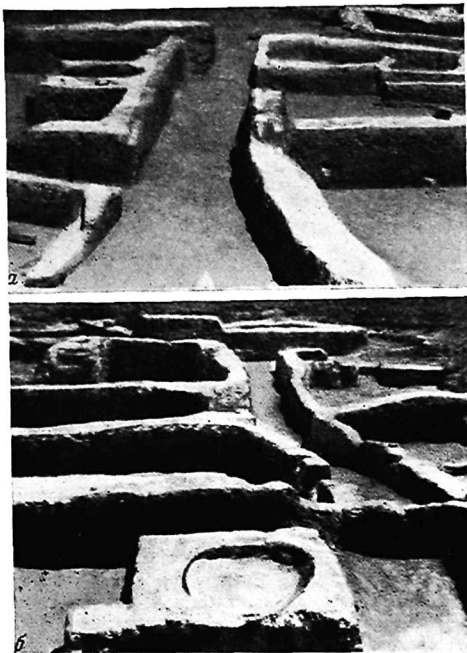
К юго-западной стене непосредственно примыкает жилой дом № 11, его стены сохранились на высоту 0,45—0,5 м и покрыты несколькими слоями глиняной штукатурки. У юго-западной стены вскрыт овальный очаг, прекрасной сохранности. Перед ним небольшой выступ, прокаленный благодаря длительному воздействию огня. На полу и стенках дома местами сохранились следы окраски красного цвета. В центре северо-западной стены — дверной проем с подплатником, плоской округленной формы с небольшим углублением. Западнее дома отмечено свободное пространство, видимо двор, а с юго-запада примыкает жилой дом № 14, почти полностью повторяющий планировку предыдущего. Стены его сохранились на высоту 25—35 см; южная — местами сильно разрушена позднейшими ямами, у северо-восточной — очаг. Возле него небольшой поперечной стеной образован хозяйственный отсек. Отмечено два периода существования помещения. Первоначальный пол, в виде известковой промазки, толщиной 1,5—2 см, находился на глубине 1,35 м, второй пол, в виде глиняной обмазки, покрытой черной краской, лежал на уровне 1,15 м. Юго-восточнее дома вскрыто свободное пространство, видимо, здесь был двор.

По другую сторону южной улочки обнаружены небольшие прямоугольные хозяйственные строения № 10 и 24. В северном углу помещения № 10 встречена каменная ступка очень крупных размеров и довольно большой обломок пестика, а в западном углу — небольшая овальная зернотерка, терка и большое количество фрагментов крупных толстостенных сосудов.

По-видимому, помещение было предназначено для размалывания зерна и хранения запасов. Сохранность стен помещения № 24 довольно плохая, южная часть его полностью разрушена поздней ямой, легко отличимой по заполняющему ее песку.

К северо-западной стене помещения № 12 позднее был пристроен жилой дом № 17, перегородивший центральную улочку селения. Северная часть дома выходит на край поселения, и стены здесь сохранились плохо. Пол покрыт в несколько слоев глиняной обмазкой, в глине отмечена большая примесь самана. У юго-восточной стены овальный очаг с хорошо прокаленным подом; в юго-западной — дверной проем, шириной 55 см. Во дворе № 18 обнаружены два очага; они имели вид округлых пятен золы с чашевидно-углубленным дном. Общая планировка третьего строительного горизонта (рис. 5) дает пример тщательно продуманной стандартной планировки поселений неолитического времени.

В результате раскопок поселений Чагыллы-депе, Джейтуна и других памятников подгорной полосы Южного Туркменистана стало возможным говорить о типе местной жилой архитектуры неолитического времени. Для типичного жилого дома на поселении Чагыллы-депе так же, как и на Джейтуне, характерен подквадратный план, дома отличаются только размерами (12—30 м<sup>2</sup>). К одной из стен обычно пристроен крупный очаг типа камина, иногда овальной формы, а в стене напротив часто сделан выступ. С обеих сторон очага нередко устроены глухие отсеки, предназначенные, видимо, для размещения хозяйственного инвентаря. Стены всегда покрыты штукатуркой и иногда окрашены черной или красной краской. Неширокий дверной проем с небольшим порогом; с его внутренней стороны иногда лежал подпорочный камень. Вопрос о характере перекрытия остается открытым, однако можно предположить, что кровля была плоской. К жилому дому часто пристраивались небольшие помещения, судя по всему, хозяйственные.

Жилые дома, подобно джейтунским, существовали несколько последовательных периодов, а хозяйственные относятся только к одному горизонту и иногда даже в течение этого периода перестраивались. Как и на Джейтуне, на поселении Чагыллы-депе очаги служили и для приготовления пищи, и для обогрева. На поздней стадии существования большие очаги сооружались и в хозяйственных помещениях (второй строительный горизонт, помещение № 9). Это может свидетельствовать о том, что в это время уже существовало специальное место для приготовления пищи (кухня) вне жилых домов.

Любопытен и тот факт, что все жилые и хозяйственные постройки Чагыллы-депе ориентированы по странам света, но не сторонами, а углами.

Из таких отдельных жилых домов с подсобными строениями состоял весь поселок Чагыллы-депе так же, как и Джейтун, дающий пример подобной стандартной планировки. Сейчас уже можно с уверенностью говорить о единой домостроительной планировке поселений неолитического времени Южной Туркмении независимо от территориального расположения самих памятников (расстояние между Джейтуном и Чагыллы-депе около 300 км).

Для выяснения общей стратиграфии культурных слоев на поселении Чагыллы-депе внутри южного двора № 15 был заложен шурф размером 5×2,5 м (рис. 1). На глубине 2 м он уменьшен до 4×2,5 м, а на глубине 4 м до 3×2,5 м. Выемка земли производилась по штыкам, равным 0,2 м, и по ним производился отбор вещевого материала. После окончания раскопок находки были объединены по строительным комплексам. Общая толщина культурных напластований составила 6,5 м. По мере углубления зачищались стены и полы помещений, по которым и выделены строительные горизонты. Всего в шурфе их выявлено 12. Были зафиксированы стены построек в 6, 9, 11, 12 строительных горизонтах, а в остальных отмечены только полы.

В первом строительном горизонте стены сохранились плохо, в пору второго периода участок, где расположен шурф, был двором, и строительные горизонты здесь выделены по уровням



Рис. 5. Общий вид помещений третьего строительного горизонта

поверхности погребенной почвы. Самый верхний культурный слой состоит из золисто-углистых прослоек, вперемежку с обломками так называемых батонообразных кирпичей.

Уровень следующих (второго и третьего) горизонтов отмечается черной углисто-золистой прослойкой. Эти слои близки по характеру к первому и состоят из золистых прослоек вперемежку со строительными материалами, обломками глиняных сосудов, каменными и костяными орудиями.

В четвертом строительном горизонте выявлен пол, обмазанный алебастром, что характерно для помещений Чопан-деше. У северной стенки шурфа на этом полу обнаружен очаг в виде углубления. Культурный слой этого горизонта состоит из желтовато-зеленоватого суглинка средней плотности, с включением обломков керамики, орудий труда и костей животных. Уровень следующего пятого горизонта отмечается черной углистой прослойкой. Культурный слой состоит из зеленоватой земли средней плотности, с включением строительных материалов, производственного инвентаря и костей животных. В шестом горизонте встречена стена здания. Стена и пол были покрыты слоем штукатурки, толщиной до 5 см, состоящей из глины с примесью рубленой соломы. У северной стены шурфа на полу обнаружен очаг диаметром 0,55 м. В седьмом горизонте зафиксирован пол, выложенный из глиняных батонообразных кирпичей размером 60×20×10 см. Поверхность его покрыта глиняной обмазкой с примесью крупнорубленой соломы. В южной части шурфа отмечены мощные золистые слои, где встречались небольшие каменные плиты, растрескавшиеся от длительного воздействия огня. В восьмом горизонте уровень пола был отмечен красноватым слоем обгорелой земли с примесью золы. Культурный слой состоит из желтоватого суглинка средней плотности с включениями больших кусков золы, угля, керамики и костей животных. Следующий, девятый горизонт, характеризуется наличием стен, сложенных из глиняных батонообразных кирпичей, длина 50—55 см, ширина 20—25 см, толщина 8—10 см, которые были четко видны при расчистке. Пол покрыт слоем в 5—6 см штукатурки из глины с примесью крупнорубленого самана. Культурный слой состоит из строительного завала с углистой прослойкой.

В десятом горизонте пол покрыт алебастровой штукатуркой, толщиной 4—5 см. У северо-западной стены шурфа заметна углистая прослойка толщиной 10 см, по-видимому, остатки кострища. В одиннадцатом горизонте встречены стены и пол, покрытые алебастровой штукатур-

кой, толщиной 5 см. В культурном слое отмечена толстая прослойка обожженной земли с золистыми линзами.

В самом нижнем — двенадцатом — строительном горизонте стены построек находятся под стенами вышележащего комплекса. В обоих случаях они возводились из батонообразных кирпичей, но стены в двенадцатом горизонте на 10—12 см толще, чем у строений одиннадцатого. В завале, составлявшем очень плотный слой, ясно заметна примесь мелкорубленых растений. Ниже культурного слоя залегают слои чистого песка толщиной 10 см, отложенный селевыми потоками, а еще ниже идет материк, состоящий из красноватой аллювиальной глины.

Прежде чем говорить о датировке поселения, остановимся на характеристике находок.

### КЕРАМИКА

В результате анализа древнейшей керамики памятников подгорной равнины Копет-Дага мы получаем надежное основание как для сопоставления и установления связей джейгутской культуры с неолитом Ближнего Востока, так и для выявления локальных особенностей развития местной культуры. Наиболее широкое освещение и характеристика неолитической керамики Южного Туркменистана получили в работах В. М. Массона, опубликовавшего керамику поселения Джейгут и выявившего типичные формы керамики эпохи неолита для всей подгорной полосы Южной Туркмении.

В неолитической керамике этого района В. М. Массону удалось выделить относительно ранние и сравнительно более поздние комплексы и проследить последовательные этапы развития отдельных форм и орнаментальных мотивов. Наблюдается удивительное сходство между керамикой отдельных памятников джейгутской культуры. Это сходство отмечается не только в составе глины и характере обжига, в особенностях обработки поверхности сосудов, технике лепки, но и в формах горшков и единстве орнамента.

В культурных слоях Чагылы-деше, в результате раскопок в течение двух сезонов, собрано около 5000 фрагментов глиняных сосудов, из которых около 100 обломков с росписью.

Вся глиняная посуда изготовлена от руки ленточной лепкой, особенно хорошо прослеживающейся на крупных толстостенных сосудах. Они изготавливались наращиванием стенок глиняными лентами, шириной 4—6 см. Чтобы посуда не растрескивалась, в глину примешивалась мелкорубленая солома. Внешняя и внутренняя поверхность дополнительно обмазывалась слоем



Рис. 6. Керамика Чагыллы-депе

глины с примесью самана, и после обжига на поверхности видны следы выгоревших соломинок. Эта обмазка служила хорошим грунтом, в который хорошо впитывалась краска росписи. Но он не всегда был прочным, иногда отлетал вместе с росписью. Поверхность сосудов, в зависимости от режима обжига, получала различный цвет. Преобладающим был красный или светло-коричневый, но встречаются фрагменты со светлым, еще реже черным фоном. Роспись наносилась темно-красной или коричневой краской. Возможно, у древних гончаров в качестве краски использовалась только красная охра, находки которой часты на древнеземледельческих памятниках, а вариации ее оттенков, по-видимому, зависели от режима обжига. У большинства толстостенных сосудов черепок порист и рыхл. Рыхлость теста, по-видимому, следствие слабого обжига. Во многих черепках в изломе видна черная полоса, что еще раз подтверждает слабость температуры обжига. Для тонкостенных сосудов характерно наличие больших черных пятен на поверхности. Такие пятна довольно часто встречаются и на посуде других памятников Южного Туркменистана<sup>10</sup>. Руководитель раскопок в Анау Г. Шмидт считал, что это могло делаться из «эстетических побуждений»<sup>11</sup>. Э. Херцфельд также считает этот прием декоративным<sup>12</sup>. Нам кажется, что на чагылынской керамике, как и на всей посуде неолитического времени, эти пятна скорее следствие неравномерного и еще несовершенного обжига.

Выше приведено несколько фактов, подтверждающих то, что технология обжига была достаточно высокой.

Возникает вопрос о месте обжига керамики. К сожалению, ни на одном из неолитических и раннеэнеолитических памятников Южного Туркменистана пока не обнаружены гончарные печи. Поэтому в настоящее время трудно делать какие-либо выводы и обобщения в отношении истории и технологии местного керамического производства. Древнейшие горны, известные на памятниках подгорной равнины, относятся ко времени Намазга II; они очень примитивной конструкции<sup>13</sup>. И. Н. Хлопин считает, что до

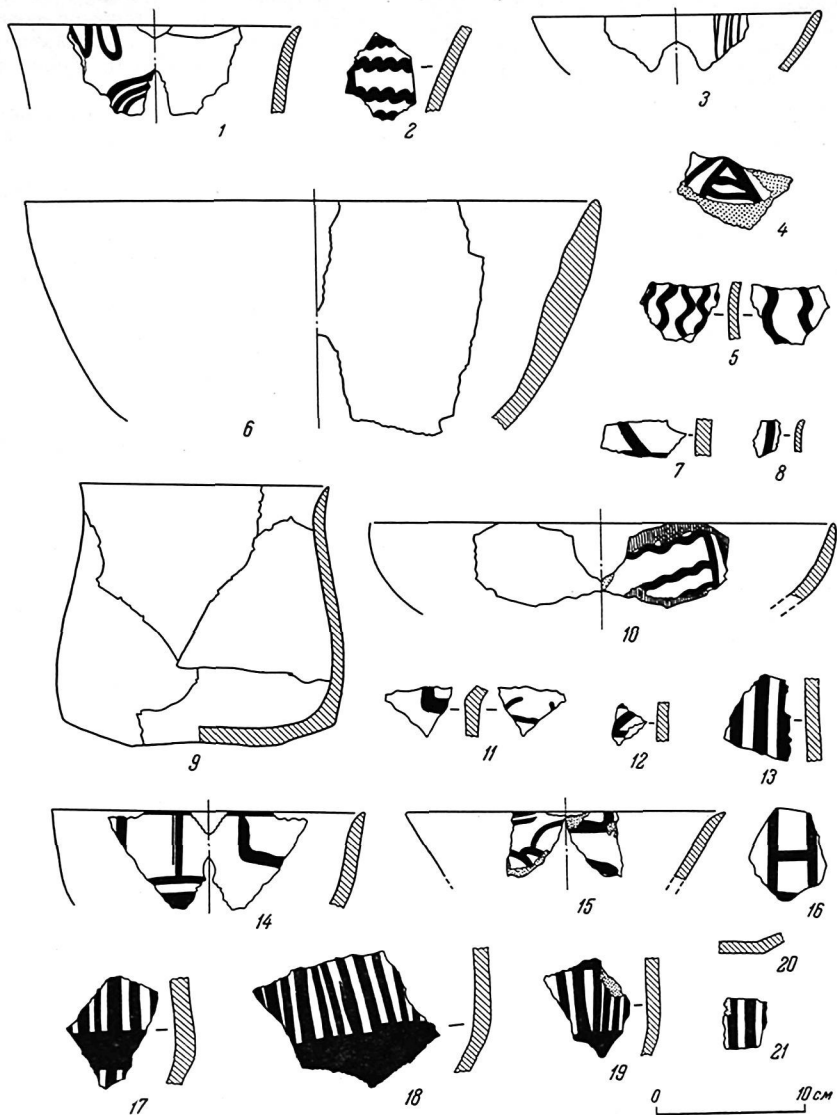
периода Намазга II глиняные сосуды обжигались на открытых кострах<sup>14</sup>.

Этнографические данные показывают, что некоторые народы, например североамериканские индейцы Пуэбло, свои замечательные расписные сосуды обжигали также на открытых кострах.

Некоторые обломки сосудов были с просверленными отверстиями, видимо, уже тогда керамику ремонтировали, скрепляя стенки разбитого сосуда, как это отмечено для посуды Джейтуна<sup>15</sup> и Бами<sup>16</sup>.

Полученная из разных горизонтов керамика, судя по фактуре, технике изготовления, формам и орнаментации, принадлежит одной культуре, которая в истории своего развития имела два периода.

Первый период (Чагылылы 1) связан с нижними 12—4 строительными горизонтами; а верхние 3—1 строительные комплексы относятся ко второму (Чагылылы 2) периоду.

**Керамика периода Чагылылы 1.** Керамика ранней фазы обживания поселения в массе своей фрагментирована, однако по некоторым крупным черепкам удалось восстановить формы сосудов: различные варианты плоскостенных корчаг и чаш.

Сосуды с цилиндрическим слегка сужающимся кверху туловом, в нижней части которого проходит ребро: от него начинается скошенная придонная часть (рис. 6, 18). В некоторых случаях ребро выступает очень резко (рис. 6, 9). Венчик обычно заострен, прямой (рис. 7, 18), изредка плавно отогнут наружу (рис. 6, 9). Толщина стенок колеблется от 0,7 до 2,5 см, диаметр у венчика от 15 до 35 см, диаметр дна 10—30 см. Орнамент в основном состоит из частых вертикальных линий, пересекающихся редкими более толстыми горизонтальными полосами (рис. 6, 17—19). В шурфе, только в десятом горизонте, найдено 16 фрагментов с подобным орнаментом. У одного небольшого сосуда орнамент был в виде вертикально стоящей лесенки (рис. 6, 16). Аналогичный рисунок встречен в верхнем Чопане<sup>17</sup> и Бами<sup>18</sup>.

Открытые сосуды встречаются часто и делятся на две группы: 1) тагора большие: толстостенные, грубой выделки (рис. 6, 6) и 2) небольшие: изящные чаши с тонкими стенками (рис. 6, 3) с подкошенной придонной частью. Венчики заостренные и прямые (рис. 6, 10), а

<sup>10</sup> В. М. Массон. Джейтунская культура, стр. 59; О. Бердыев. Стратиграфия Бамийского поселения. СА, 1963, № 4, стр. 193.

<sup>11</sup> G. Schmidt. Excavations at Tepe Hissar. Philadelphia, 1937.

<sup>12</sup> E. Herzfeld. Iran in the Ancient East. London — New York, 1941.

<sup>13</sup> В. И. Сарияндиди. Земледельческие племена юго-восточной Туркмении. М., 1963. Автореф. канд. дисс.

<sup>14</sup> И. Н. Хлопин. Указ. соч., стр. 154.

<sup>15</sup> В. М. Массон. Джейтунская культура, стр. 59.

<sup>16</sup> О. Бердыев. Указ. соч., стр. 193.

<sup>17</sup> Материалы хранятся в секторе археологии АН Туркм. ССР.

<sup>18</sup> О. Бердыев. Указ. соч., стр. 193.



Рис. 7. Керамика Чагыллы-депе (1—19, 21—23) и обломок каменного сосуда (20)

в некоторых случаях стенки расширяются к устью и заканчиваются скошенным внутрь сосуда венчиком (рис. 6, 15).

У тагора толщина стенок 1,5—4 см, диаметр по венчику до 0,6 м, при диаметре дна 35—45 см. Эти толстостенные сосуды служили для хранения запасов пшцы.

Чаша. Толщина стенок колеблется от 0,5 до 1,5 см, диаметр у венчика не превышает 30 см, при диаметре дна 15—22 см. Эти небольшие чаши служили столовой посудой. У большинства орнаментированных чаш рисунок был в виде вертикальных прямых линий (рис. 6, 21). На одной из них наружная стенка расписана прямыми вертикальными линиями, а внутри украшена горизонтальной полосой вдоль венчика. Небольшая чаша с вертикальными стенками расписана редкими полосами (рис. 6, 8). Фрагмент большой толстостенной чаши орнаментирован с двух сторон. С внешней стороны — вдоль венчика нанесен узор в виде горизонтально расположенной лесенки, ниже его проходит толстая горизонтальная полоса (рис. 6, 14). Из-за небольших размеров фрагмента не удалось уточнить мотив росписи по внутренней стороне. В единственном экземпляре встречен рисунок в виде двух пересекающихся полос (рис. 6, 7). Сходный орнамент встречен на сосуде из поселения Бами<sup>19</sup>.

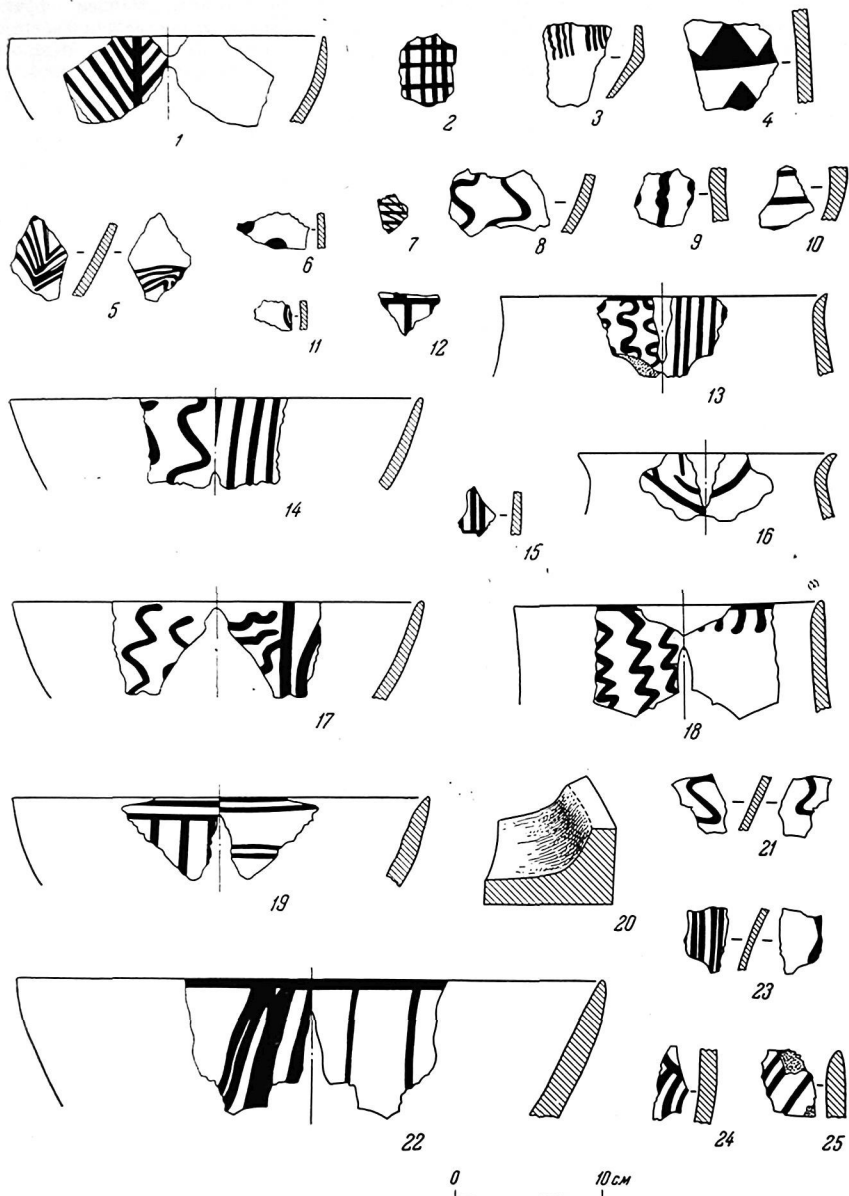
Керамика периода Чагыллы 2. В верхнем слое материал, отделка и формы сосудов остаются прежними, но возникают новые орнаментальные мотивы.

Сосуды цилиндрической формы с подкошенной придонной частью. Рисунок из вертикальных линий сохраняется и в позднем периоде, но теперь он наносился уже с внутренней стороны сосуда, а наружная поверхность расписывалась вертикально расположенными волнистыми линиями (рис. 7, 13). На одном большом сосуде снаружи была роспись в виде вертикальных волнистых линий, свободно пущенных по гладкому фону; внутри сосуда у венчика нанесена горизонтальная полоса, от которой спускаются вниз небольшие ленты с округлыми пятнами на конце (рис. 7, 18). Верхняя часть другого сосуда коническая, слегка суженная к горловине, с внешней стороны расписана как бы мелкими волнами, напоминающими струи воды. Следует отметить, что роспись вертикально волнистыми линиями характерна для нижних слоев Чопан-деге и Джейтуна, в верхних горизонтах она исчезает. Наличие этого мотива в верхних комплексах Чагыллы-деге, видимо, связано с локальными особен-

ностями памятника. Найден фрагмент со скобчатой росписью, состоящий из вертикальных рядов скобочек (рис. 7, 24). Можно отметить и другие мотивы узоров, покрывавших чагыллыские сосуды этой формы. Например, орнамент в виде горизонтальных прямых линий, или узор из горизонтальной полосы, выше которой нанесены редкие вертикальные линии, а ниже сравнительно частые (рис. 7, 12). Единично встречены рисунки, состоящие из частей вертикальных линий с редкими горизонтальными перехватами, силуэтные треугольники, расположенные в шахматном порядке (рис. 7, 4), орнамент в виде точек (рис. 7, 6). Подобные орнаменты встречаются на Чопан-деге<sup>20</sup>, Бами<sup>21</sup>, Сялке<sup>22</sup> и в нижних слоях Ниневии<sup>23</sup>, одновременно с Хассуной.

Тагора украшена снаружи сгруппированными в пучки вертикальными линиями, а внутри редкими вертикальными полосами (рис. 7, 22). В качестве оригинального вида орнамента можно указать роспись горизонтальными волнистыми линиями, разделенными вертикальными поясами (рис. 6, 2, 10; рис. 7, 17), а также орнамент в виде лесенки (рис. 6, 14, 16).

Чаша и в основном украшалась и по внешней, и по внутренней стороне орнаментом в виде вертикальных волнистых линий. Например, большая чаша снаружи была расписана редкими волнистыми линиями, а внутри частыми вертикальными полосами (рис. 7, 14). На другой чаше наружная стенка расписана прямыми вертикальными линиями, а внутри шла горизонтальная полоса вдоль венчика. Встречена миниатюрная чаша, снаружи орнаментированная частыми вертикальными линиями, а внутри — редкими волнистыми (рис. 7, 23). Интересна большая толстостенная чаша, расписанная с внешней стороны горизонтальной полосой вдоль венчика, ниже которой параллельно венчику идет лесенка, внутри две горизонтально расположенные параллельные линии (рис. 7, 19).

Среди керамики группы «Чагыллы 2» встречены фрагменты с новыми мотивами росписи — в виде дерева на чашах (рис. 7, 5) и сеток на неопределенной форме сосудов (рис. 7, 2, 7), характерные для последующей эпохи Намазга I<sup>24</sup>.

<sup>19</sup> С. А. Ершов. Указ. соч., стр. 18.

<sup>20</sup> О. Бердыев. Указ. соч., стр. 194.

<sup>21</sup> R. Ghirshman. Fouilles de Sialk, vol. I. Paris, 1938.

<sup>22</sup> M. E. Mallowan. The Prehistoric Soudage of Nineveh, 1931—1932. «Annals of Archaeology and Anthropology», XX. Liverpool, 1933.

<sup>24</sup> В. И. Сарианиди. Земледельческие племена...; И. Н. Хлопин. Указ. соч.

<sup>19</sup> О. Бердыев. Указ. соч., стр. 193.



Рис. 8. Глиняные, каменные и костяные поделки



Керамические поделки. Из глины, кроме посуды, изготовлялись и различные поделки. Из них, в первую очередь, нужно отметить найденные в большом количестве диски. Все они изготовлены из фрагментов глиняных сосудов и поэтому часто с одной стороны выпуклые, а с другой поверхности вогнутая. Форма их округлая, края грубо выровнены. Диаметр колеблется от 3 до 6 см. Аналогичные диски, сделанные из обломков сосудов, встречаются почти на всех памятниках джейтунской культуры.

К этой группе изделий относятся и сравнительно маленькие диски из необожженной глины (рис. 8, 10, 11, 13). Диаметр их не превышает 3 см, толщина 0,2—0,4 см. Они с обеих сторон выпуклые, некоторые из них покрыты красной краской.

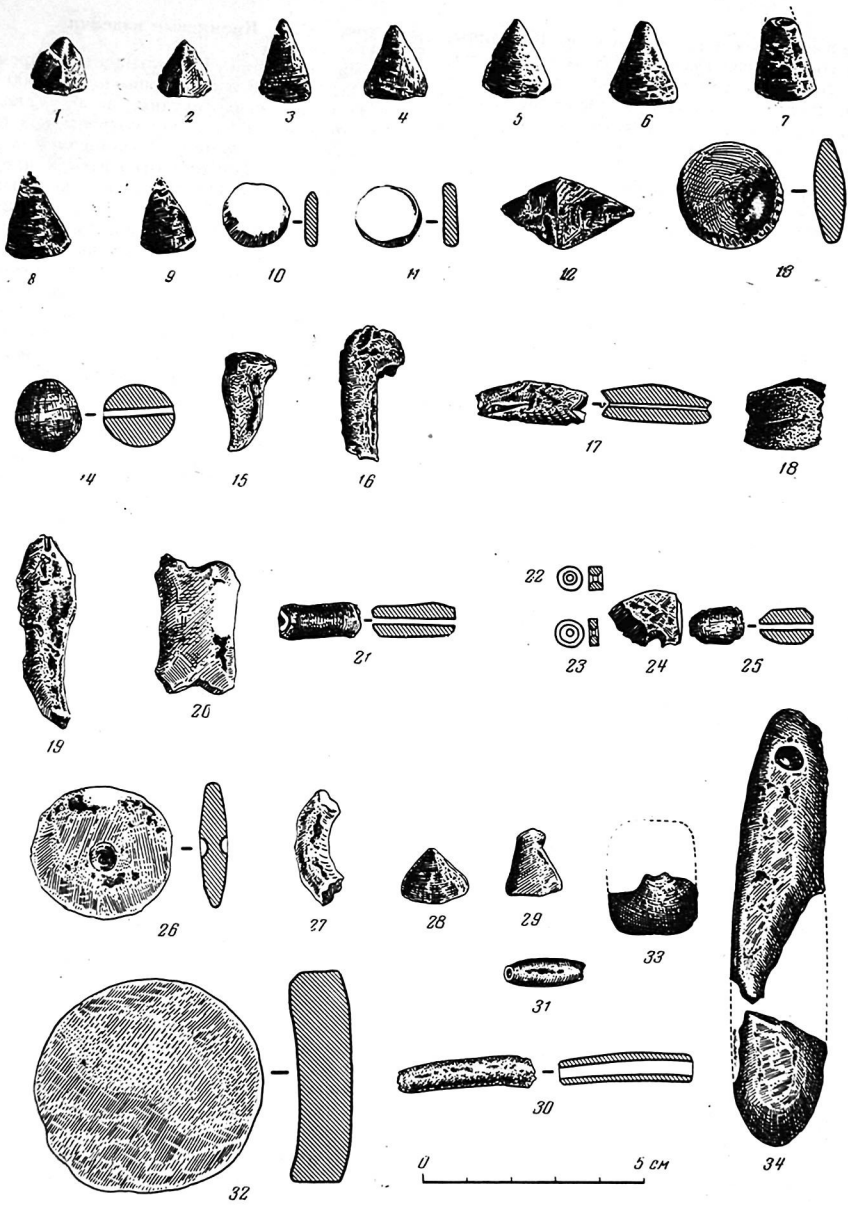
Вопрос о назначении этих дисков, найденных в древнейших памятниках Южного Туркменистана, пока не поднимался. Возможно, они могли быть связаны с какой-то игрой и употреблялись в качестве фишек.

Были найдены также поделки конической формы то из обожженной, то из необожженной глины. Некоторые из них были в форме усеченного конуса (рис. 8, 1—9), или цилиндрические, или удлиненные. Глиняные конусы широко распространены на Джейтуне<sup>25</sup>, в Сиалке<sup>26</sup>, на памятниках трипольской культуры<sup>27</sup>. Их назначение пока спорно. Большинство авторов склонно усматривать в конусах игральные «фишки» (С. Н. Бибиков, С. А. Семенов, В. М. Массон). Исходя из материалов Чагылы-депе, сказать о них что-нибудь новое невозможно.

Среди прочих глиняных поделок следует отметить круглые шарики и ядра биконической формы (рис. 9, 19), возможно, употреблявшиеся как метательные орудия для пращи. В южном Туркменистане подобные ядра впервые встречаются в верхних горизонтах Чагылы-депе и широко распространяются в поселениях более позднего времени — в Геокюрской группе неолитических памятников<sup>28</sup> и на Кара-депе<sup>29</sup>.

<sup>25</sup> В. М. Массон. Джейтунская культура, стр. 61, 62.  
<sup>26</sup> R. Ghirshman. Указ. соч., стр. 21, рис. LII, 26—31, 37—39.

<sup>27</sup> С. Н. Бибиков. Раннетрипольское поселение Лука-Врублевца на Днестре. МИА, № 73, 1953, стр. 82, 83.

<sup>28</sup> В. И. Сарьяниди. Неолитическое поселение Геокюр. «Труды ЮТАКЭ», т. X. Ашхабад, 1961, стр. 316, табл. XIII, 4.

<sup>29</sup> В. М. Массон. Кара-депе у Артука. «Труды ЮТАКЭ», т. X. Ашхабад, 1961, стр. 439, табл. XX, 6.

На поселении Чагылы-депе во время раскопок 1962—1963 гг. собрано около 1500 каменных и костяных орудий, из них около 800 (материалы 1962 г.) просмотрены под бинокулярным микроскопом с увеличением в 16—56 раз. Более 650 орудий относятся к предметам труда (рис. 10 и 11): кремневые вкладыши для серпов, сверл, скобящие орудия, микролиты, шилья, ложила, иглы и др. Самую большую группу составляют кремневые вкладыши серпов (31% от всех орудий). Они изготовлены из призматических кремневых пластин и халцедона. Длина их 2,2—4,4 см, ширина 0,5—1,6 см (рис. 11, 4—9). Большинство вкладышей имеет одно лезвие. В основном лезвия не ретушированы (за исключением единичных экземпляров). Однако на продольных краях многих пластин заметны следы мелкой ретуши, нанесенной не в момент изготовления орудия, а в результате подправки его по мере затупления рабочего лезвия. Все они были в длительном пользовании в качестве вкладышей жатвенных ножей, вставляясь параллельно в прямой паз рукоятки (как в Джейтуне и Чопав-депе)<sup>30</sup>.

По сравнению с джейтунскими, чагылы-ские вкладыши обнаруживают некоторое своеобразие. На Джейтуне больше всего распространены вкладыши с двумя лезвиями (видимо, рукоятка была съемная), на Чагылы-депе — однолезвийные вкладыши наглухо закреплялись к рукоятке. На Чагылы-депе появляются серпы с зубчатым краем, характерные для более поздней, чем джейтунская, техники изготовления орудий.

Скобели и обычно сделаны из призматических пластин, оформленных по краям крутой затупляющей ретушью, и отщепов (рис. 11, 16, 21, 24). Длина их 2,5—5,5 см, ширина (в средней части) — 0,4—1,1 см. Лезвия вогнутые, изредка — прямые. У большинства орудий два рабочих края, и только у 6 экз. — один. На лезвиях наблюдаются многочисленные линейные следы, перпендикулярные краю и заходящие на сторону брюшка. Линии глубокие с остроочерченными краями. Подобный характер следов свидетельствует о твердости обрабатываемого материала, например кости. По своему внешнему виду, технике изготовления и экономному использованию сырьевого материала скобели с Чагылы-депе очень близки джейтунским, но число их на Чагылы-депе значительно меньше.

<sup>30</sup> В. М. Массон. Древнеземледельческие племена Южного Туркменистана и их связи с Ираном и Индией. ВДИ, № 1, 1957.



Рис. 9. Глиняные статуэтки и каменные поделки

Боковые скребки сделаны (как и джейгунские) из призматических пластин кремня длиной в 1,8—4,1 см, шириной в 0,7—2,2 см, с одним или двумя лезвиями, расположенными на продольных краях орудия (рис. 11, 10).

Концевые скребки сделаны из призматических пластин с одним рабочим краем. Длина их 2,9—3,2 см, ширина 1,1—2,2 см.

Микроскребки изготовлены на маленьких отщепях. Диаметр их колеблется от 0,9 до 1,3 см, края сильно сработаны (рис. 11,

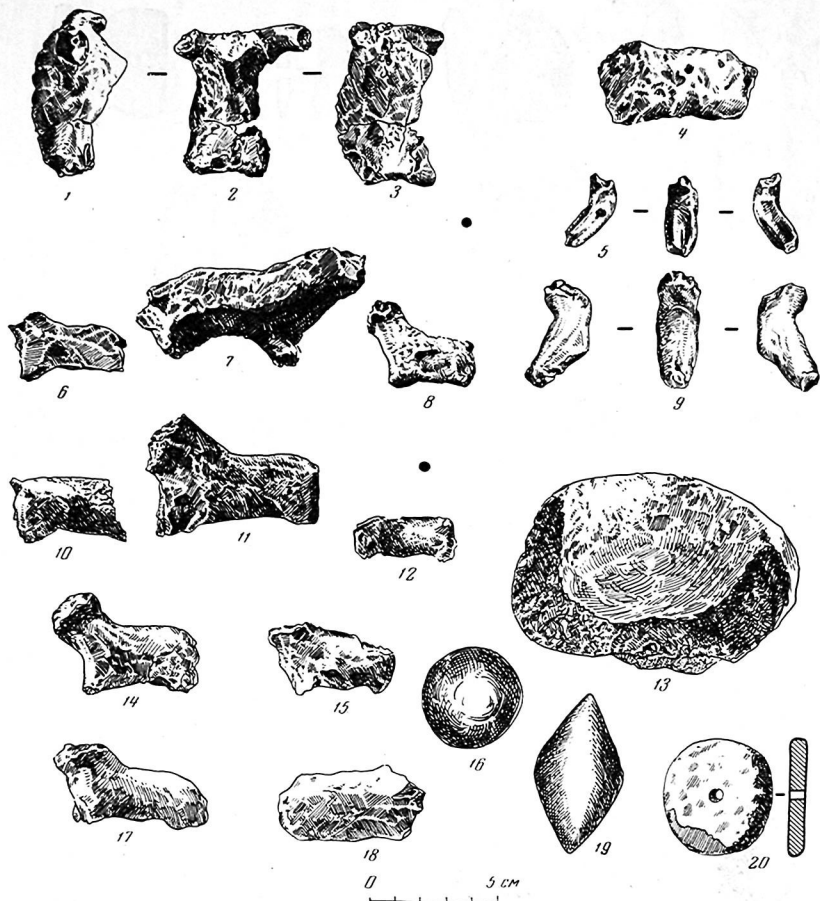
18, 19). На Джейгуне они представлены большой серией, для него это характерный тип орудия; на Чагыллы-депе — единичны. Этот факт свидетельствует о некотором своеобразии кремневого инвентаря Чагыллы-депе.

Сверла изготовлены из призматических пластин, оба продольных края их тщательно отретушированы мелкой частой ретушью (рис. 11, 22, 23, 25). Длина 2,1—3,8 см, ширина (в средней части) — 0,7—0,9 см, диаметр проделываемого ими отверстия 0,3—0,5 см. Для них характерна затупленность кончика острия и



Рис. 10. Каменные, костяные и глиняные орудия



Рис. 11. Кремневые изделия

легкая заполированность рабочей поверхности. Симметричная форма острия и ровные, строго параллельные следы в виде концентрических окружностей, перпендикулярных продольной оси пластины, свидетельствуют о том, что жители Чагылы-депе применяли станковое сверление. Об этом же свидетельствуют и найденные на поселении каменные бусы с правильным круглым отверстием.

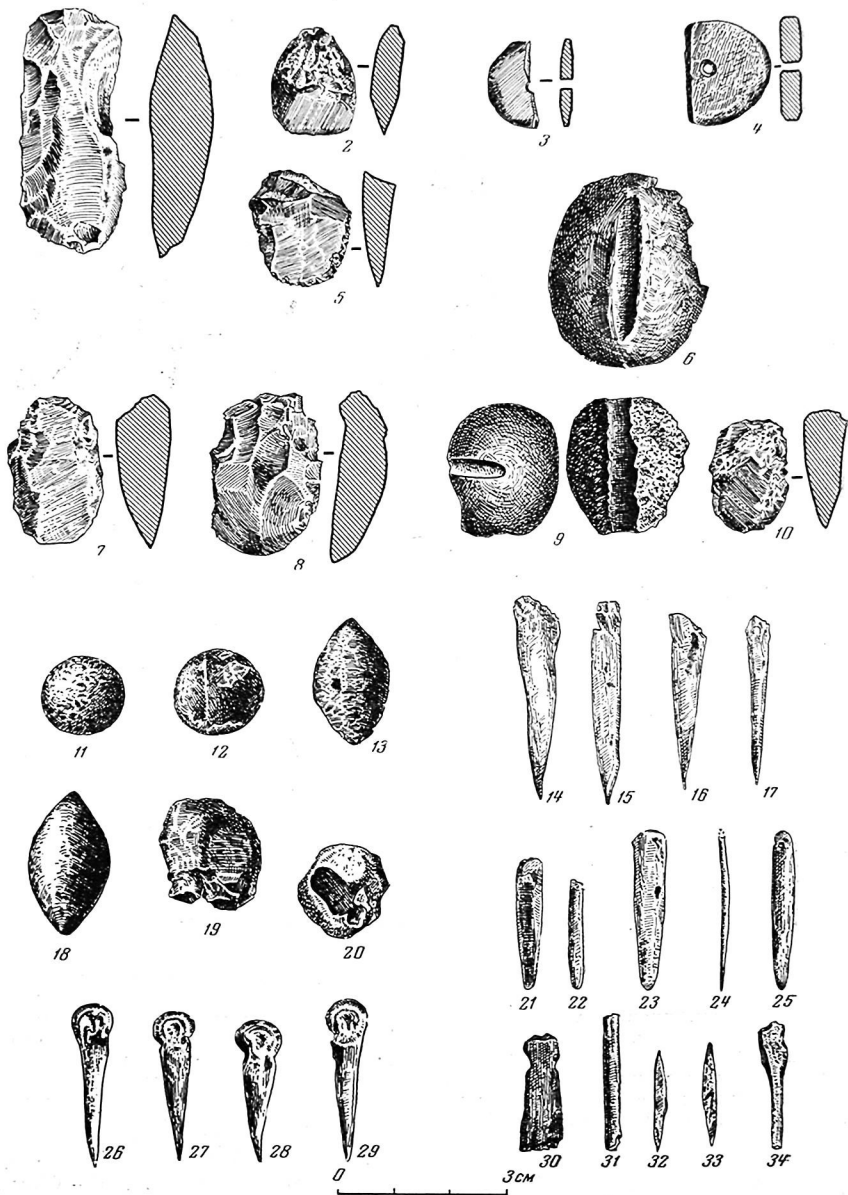
### КАМЕННЫЕ ИЗДЕЛИЯ

Наряду с кремнем для изготовления орудий служили и другие породы камня: плотный известняк, песчаник, аргиллит, сланец и др. Набор каменных изделий очень разнообразен. При раскопках обнаружены: зернотерки, терочки, песты, ступы, топоры, боласы, грузила, различные шарiki и отбойники.

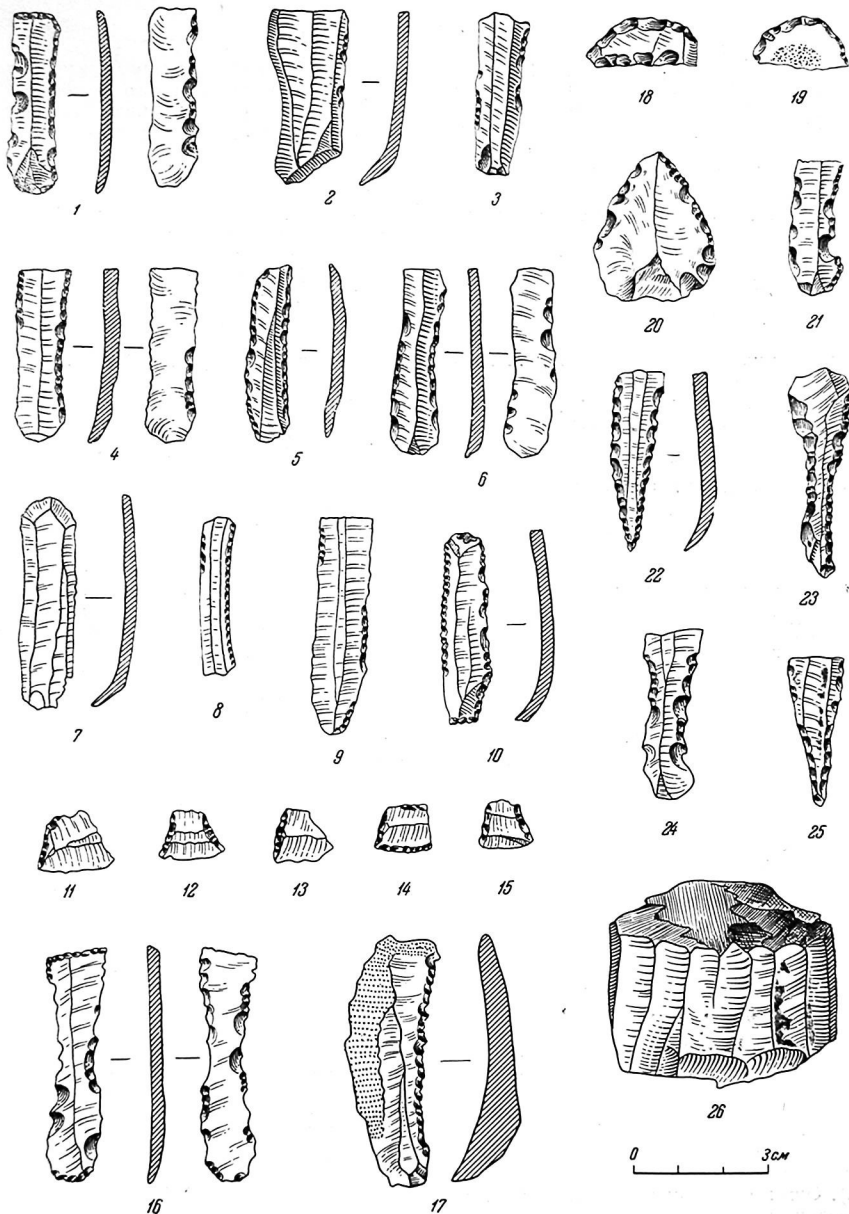
Зернотерки найдены во всех неолитических и более поздних древнеземледельческих памятниках Южного Туркменистана. Более 30 зернотерок обнаружено и на поселении Чагылы-депе (из них более половины фрагментировано). Они сделаны в основном из песчаника. Формы их разнообразны, но чаще всего ладьевидные (рис. 12, 1). Длина колеблется от 25 до 55 см. Ширина доходит до 20 см, толщина плит не превышает 10 см, максимальный перегиб рабочей поверхности доходит до 5 см. Реве встречаются зернотерки прямоугольные. Длина их доходит до 35 см, а ширина колеблется от 20 до 30 см. Очень оригинальны зернотерки округлой и овальной формы, имеющие в диаметре 18—25 см. У всех зернотерок на верхней поверхности вышербинны, как следствие сработанности. От длительности употребления образована выпуклость рабочей поверхности.

Терочки также найдены на поселении Чагылы-депе в большом количестве (16 экз.). Они сделаны из твердых пород камня. По форме они различны: есть продолговатые, четырехугольные, округленные, иногда сработанные с обеих сторон, в результате изнашивания рабочей плоскости. Размеры их варьируют от 10 до 20 см, ширина достигает 10 см.

Ступок на поселении обнаружено всего пять. Они делались из песчаника и из мягких известковых пород и обычно больших размеров (рис. 12, 2). Почти у всех ступок округлые стенки, а зауженные нижние части закопаны в землю и укреплены мелкими камнями.

Песты на поселении найдены в количестве 23 экз., но большинство из них в обломках (рис. 12). Они в основном изготовлены из песчаника, форма продолговатая, торпедообразная, с одного конца они округлены и приострены с

другого. Несколько экземпляров сделано из окремненного песчанистого аргиллита, следы сработанности отмечены на обоих концах; поверхность хорошо отполирована.

Подплатники обнаружены также в незначительном количестве (рис. 12, 3). Для изготовления их использовался плотный известняк и песчаник. Обычно они округлой формы и с углублением для дверной оси. Подплатники встречаются и на более ранних памятниках Древнего Востока, например в Джармо.

Каменные сосуды представлены пятью фрагментами. Они вытачивались из кристаллического известняка, алебастровидного камня и других пород. Найден фрагмент прямоугольного сосуда типа салатницы, с хорошо заглаженной поверхностью. Более обычные глубокие чаши, с прямыми стенками и плоским дном (рис. 7, 20). Подобные обломки каменных сосудов найдены в Мерсине<sup>31</sup> теппе-Сараб<sup>32</sup>. Полусферические чаши и чаши конической формы, сделанные из различных мраморовидных пород, обнаружены в большом количестве в нижних слоях Джармо<sup>33</sup>.

Топоры найдены в четырех экземплярах, кроме того, отмечены и заготовки для них. Один топор изготовлен из черного базальта, он клиновидной или тесловидной формы, с выпуклыми сторонами (рис. 10). Лезвие хорошо отшлифовано. Второй топор из серовато-зеленого аргиллита тщательно отполирован, с хорошо оформленным рабочим краем. Форма его также тесловидная, края лезвия слегка округлены (рис. 10, 7). Третий топорик, миниатюрный с симметричными сторонами (рис. 10, 10), сделан из черного вулканического стекла. Это обстоятельство свидетельствует о развитом межплеменном обмене, так как ближайшее местонахождение вулканического стекла предположительно находится на Краснодарском полуострове. Стенки и особенно лезвие его тщательно заполированы, а края лезвия слегка округлены. Четвертый топор изготовлен из продолговатого куска серовато-зеленого аргиллита (рис. 10, 1). Орудие имеет вид крупной массивной пластины с плоским брюшком и выпуклой спинкой. Узкие концы его грубо обиты крупными сколами и подобны рабочему концу скребковидного орудия. Вдоль одной из боковых сторон такими же сколами образовано режущее лезвие, крупный скол охватывает половину противоположной длины стороны.

<sup>31</sup> J. Garstang. Prehistoric Mersin. Oxford. 1953.

<sup>32</sup> R. J. Braidwood. Preliminary Investigations concerning the origins of Food-Productions in Iranian Kurdistan. Advancement of Science. Sept., 1960, стр. 216, 217.

<sup>33</sup> R. J. Braidwood, B. Howe. Prehistoric Investigations, стр. 50.



Рис. 12. Каменные изделия

1 — ладьевидная зернотерка; 2 — ступка с пестиком;  
3 — дверной подпятник

Топорки из Чагылы-депе аналогичны по форме подобным топоркам с Джейтуна<sup>34</sup>. Следует отметить, что сходные орудия в значительном количестве найдены на древнейших земледельческих памятниках Двуречья, Ирана, Малой Азии<sup>35</sup>, Кавказа<sup>36</sup> и на трипольских поселениях<sup>37</sup>.

Вместе с перечисленными орудиями в большом количестве найдены каменные шары, изготовленные из различных пород. Такие постоянно встречаются во всех раннеземледельческих поселениях Южного Туркменистана<sup>38</sup> и Ближнего Востока, а также на некоторых неолитических и энеолитических поселениях Европы<sup>39</sup> и Кавказа<sup>40</sup>. Некоторые из них использовались для изготовления булав. При вскрытии верхних горизонтов селнца обнаружены два обломка булав; один из них, попав в огонь, растрескался (рис. 10, 9).

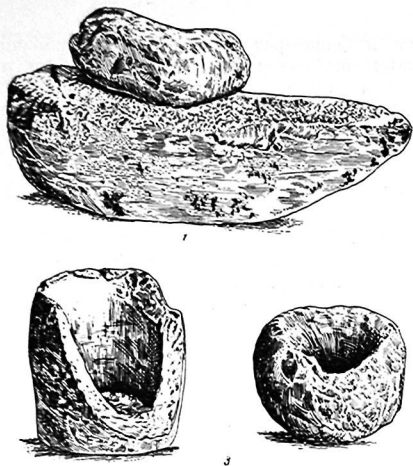
Судя по сохранившейся части, сделанная из тщательно полированного базальта булавка была овальной формы. Отверстие ее цилиндрическое с заполированными краями; примерно по середине его — неглубокая выемка, образовавшаяся в результате неточного совпадения сверлин, идущих навстречу друг другу. С наружной

стороны обломка, примерно по середине его высоты, врезан довольно глубокий горизонтальный паз, треугольный в профиле.

К этим поделкам, возможно, близка по назначению часть базальтовой овальной гальки (рис. 10, 6). На поверхности ее сделан паз, продольный полукруглый в профиле, слегка вогнутый по поверхности гальки. Концы гальки покрыты мелкими сколами, очевидно, образовавшимися в процессе использования ее как ударного орудия типа молота. Галька была в костре, поверхность ее покрыта глубокими трещинами, примерно половина ее откололась.

У некоторых больших каменных шаров на поверхности заметны следы красной краски. Такие же следы есть и на некоторых обломках зернотерок, терок, пестиков, ступок и других камнях. По-видимому, все они использовались для растирания и дробления красной краски, которую широко использовали чагылынды. Подобные круглые камни со следами краски на поверхности встречаются и на Джейтуне<sup>41</sup>. Более крупные из них (диаметром 7—12 см) из песчанистого окремненного аргиллита, видимо, служили отбойниками при нанесении ретуши на кремневые орудия. Более мелкие (диаметром 2,5—3,5 см) из песчаника и известняка, по всей вероятности, использовались как метательное оружие.

Точильные камни черного цвета, овальной, цилиндрической или прямоугольно-удлиненной формы, по-видимому, служили для точки костяных шпилей и игл.

<sup>34</sup> В. М. Массон. Джейтунская культура, стр. 57.

<sup>35</sup> Н. Коссу. *Ausgrabungen von Alaca Höyük. Ankara, 1944, табл. CVIII, 10.*

<sup>36</sup> Р. М. Мунчаев. Древнейшая культура Северо-Восточного Кавказа. МИА, № 100, 1961, стр. 56.

<sup>37</sup> Т. С. Пассек. Периодизация трипольских поселений. МИА, № 10, 1949, рис. 11.

<sup>38</sup> В. М. Массон. Джейтунская культура, стр. 58.

<sup>39</sup> С. Н. Бибииков. Поселение Лука-Врублевская. МИА, № 38, 1953, стр. 82.

<sup>40</sup> Р. М. Мунчаев. Указ. соч., стр. 48.

<sup>41</sup> В. М. Массон. Джейтунская культура, стр. 58.

## ИЗДЕЛИЯ ИЗ КОСТИ

Изделия из кости на Чагылы-десе представлены многочисленным, но довольно однообразным комплексом. Из трубчатых костей мелкого рогатого скота, хорошо поддающихся обработке при помощи кремневых орудий и шлифовальных плит, выделялись шилья, лопцла и даже иглы с ушком, которые в большом количестве обнаружены в культурных слоях. Наряду с примитивными проколками встречаются и более тонко изготовленные шилья (рис. 10, 14—17). Их рабочий конец тщательно заполирован. Некоторые из них миниатюрных размеров и заострены с обеих сторон (рис. 10, 32, 33). У многих проколков сохранен естественный конец кости — эпифиз, использовавшийся в качестве упора (рис. 10, 26—29). Костяные иглы настолько тщательно изготовлены, что напоминают современные стальные иглы (рис. 10, 24).

Костяные изделия с поселения Чагылы-десе вместе с кремневыми бинокулярно исследовались Г. Ф. Коробковой и автором настоящей работы. Почти у всех проколов и игл острый конец изношен. На стенках некоторых из них видны линейные следы (поперечные), которые показывают, что орудием во время работы водили по мягкому материалу — коже. Очевидно, большинство орудий служило для изготовления одежды из шкур животных. Судя по находке иглока, шкуры, вероятно, предварительно раскраивались и сшивались. Миниатюрность ушек костяных иглоков позволяет предполагать, что для этого использовались не ремешки, а своеобразные нитки, скорее всего изготовлявшиеся из сухожилий. Использование костей животных для изготовления орудий, обтачивание, шлифовка и сверление их было для того времени, бесспорно, крупнейшим достижением. Это ввело в обиход человека совершенно новые формы орудий, в частности иглы с ушком, которые невозможно изготовить из камня.

## АНТРОПОМОРФНЫЕ И ЗООМОРФНЫЕ СТАТУЭТКИ

На поселении Чагылы-десе в большом количестве обнаружены предметы, относящиеся к области духовной культуры. Это небольшие статуэтки (около 40 экз.), найденные при вскрытии второго и третьего строительных горизонтов, составляют самую богатую коллекцию подобных изделий из памятников неолитической джейтунской культуры. Статуэтки женщин и животных широко распространены на более поздних поселениях района Меана-

Чаача и Геокюрского оазиса, что, возможно, является особенностью восточной группы памятников культуры расписной керамики<sup>42</sup>. Большинство из них встречено в обломках, но имеются и целые экземпляры. Среди находок из второго горизонта интересна фигурка из необожженной глины, изображающая человека, по-видимому женщину, в сидячем положении (рис. 9, 9). Голова ее была отбита в древности. В третьем горизонте также обнаружена часть небольшой статуэтки сидящей женщины (рис. 9, 5). Она изготовлена из светло-серой глины, поверхность залощена и покрыта тонким слоем коричневого ангоба. Верх торса и конец правой ноги были отбиты в древности. Обе описанные статуэтки по форме живо напоминают каменный «амулет», по-видимому, также изображающий фигурку сидящей женщины с Джейтуна<sup>43</sup>, и позднейшие глиняные женские статуэтки из древнеземледельческих поселений подгорной полосы юго-восточного Копет-Дага и Геокюрского оазиса времени Намазга II (так называемый Ялангачский период)<sup>44</sup>.

Третий обломок — часть левой ноги статуэтки человека. Она вылеплена из желтовато-серой глины с примесью мелко истолченного алебастра. Поверхность местами залощена. Сохранившаяся часть ноги, сломанная в древности, указывает, что статуэтка была аналогична выше описанному миниатюрному изображению женщины.

Эти фигурки имеют большое значение для выявления местной линии развития мелкой скульптуры. Сидящие женские статуэтки, сделанные из необожженной и обожженной глины, впервые появляются в верхних слоях Чагылы-десе и широко распространяются на памятниках более позднего времени (Намазга I и II).

Встречена фишка из светло-серой частично коричневатой глины. От обычных конических фишек она отличается сдвигнутостью с боков и несколько прижатой верхушкой, в результате чего получилась как бы выделяющаяся голова (рис. 8, 29). Фишку, по-видимому, можно считать сильно стилизованной статуэткой человека, аналогичной известным по подъемным сборам на Джейтуна.

По вопросу о функциональном назначении женских статуэток существуют разные взгляды. Наиболее правдоподобна гипотеза, рас-

<sup>42</sup> И. Н. Хлопин. Указ. соч., стр. 175—181; В. И. Сариянди. Энеолитическое поселение Геокюр, стр. 257—266.

<sup>43</sup> В. М. Массон. Джейтунская культура, табл. VI, рис. 10.

<sup>44</sup> И. Н. Хлопин. Указ. соч., стр. 177.

смаatrивающая их как предметы, связанные с культом плодородия, культом матери-родоначальницы.

Большая часть статуэток изображает животных. Они изготовлены обычно из необожженной глины и весьма схематичны. Фрагментированность их еще более затрудняет определение вида животного. Судя по коротким хвостам, можно предполагать, что они изображали в основном мелкий рогатый скот. Но есть фигурки и крупных животных, возможно лошади (кулана) и быка. Очень реалистично исполнена часть статуэтки большерогого быка, выделенная из светлой серой необожженной глины (рис. 9, 1—3). Короткая трехугольная морда переходит в массивную шею и грудь. Сохранявшаяся часть рогов имеет серповидный изгиб, придавая сходство с головой буйвола. Небольшие выступы имитируют ноги животного. Статуэтка была разбита в древности. Интересна фигурка из необожженной светлой глины, изображающая, по-видимому, лошадь. Она была «убита» с помощью воткнутого в нее обломка заостренной кости. Другая такая же фигурка, сделанная также из необожженной глины, покрыта многочисленными ямками, нанесенными каким-то острым орудием (рис. 9, 4). Фигурки животных с проколами обнаружены и на Джейтуге<sup>45</sup>. В. М. Массон считает подобные «колотые раны» следствием магических обрядов, с чем можно вполне согласиться.

### УКРАШЕНИЯ

При вскрытии верхних строительных горизонтов поселения и в стратиграфическом шурфе встречены в большом количестве украшения: бусы и подвески. Некоторые бусы цилиндрической формы (рис. 8, 30) и сделаны путем расщипывания на отрезки мелких трубчатых костей. Эта форма широко распространена и в частности хорошо представлена на поселении Джейтуг<sup>46</sup>. Встречаются бусы, изготовленные из необожженной глины. Наиболее распространена форма глиняных бус дыневидная, с продольным отверстием (рис. 8, 17, 31), реже округлая (рис. 8, 14). Одна округлая бусина была изготовлена из хорошо отгумеченной светлой глины и покрыта красной краской. В единичных экземплярах встречены глиняные бусы веретенообразные и овальные.

Попадающее большинство бус на Чагыль-депе сделано из камня (рис. 8, 22). Бусы

округлой формы изготавливались из белого камня. Аналогичную форму имел обломок бусины из черного камня. В верхнем горизонте найдена цилиндрическая бусина из бирюзы, с отверстием, идущим параллельно короткой стороне. Подобные бирюзовые бусы, найденные в нижних слоях поселения Анау, Р. Пампелли считал привезенными из Ирана, где в районе Нишапура находятся крупнейшие на всем Востоке месторождения бирюзы, известные с глубокой древности<sup>47</sup>. Возможно, чагыльцы привозили бирюзу оттуда же.

Из камня изготавливались плоские диски и четырехугольные пластины с отверстием в центре; возможно, они служили в качестве подвесок (рис. 8, 26, 33). Подвески изредка изготавливались и из раковин, обломки которых часто встречались в верхних горизонтах селения. Среди них попались два обломка раковины типа каури (рис. 8, 19) со спиленной спинкой, напоминающие аналогичные с поселения Джейтуг<sup>48</sup>. Не исключено, что они свидетельствуют о бывших связях подгорной равнины Копет-Дага с побережьем Индийского океана. Обломки створок ископаемых каспийских раковин и изготовленные из них миниатюрные бусинки, возможно, указывают на контакты жителей Чагыль-депе с далекими северо-западными прикаспийскими областями.

Встречены, наконец, хорошо отполированные поделки из ребер мелких животных. Они имеют удлиненную форму с отверстием в верхней части и служили, по всей вероятности, в качестве подвесок (рис. 8, 34).

Особо должен быть отмечен обломок глиняного валика, изогнутого по окружности. Возможно, он является частью браслета подобного тем, которые изготавливались из камня обитателями Сялка, тепе-Сараб<sup>49</sup>, Джармо и других наиболее ранних земледельческих поселений западного Ирана и Передней Азии (рис. 8, 27).

Такова общая характеристика матерпала из Чагыль-депе.

Сравнительно недавно древнейшим комплексом раскопанной керамики Южного Туркменистана считается комплекс Анау 1А. В середине 50-х годов началось широкое раскопки на уникальном памятнике — поселении Джейтуг, которое позднее дало название дсануаской

<sup>47</sup> R. P. um pelly. Указ. соч., VI, стр. 40.

<sup>48</sup> В. М. Массон. Джейтугская культура, стр. 63.

<sup>49</sup> R. J. Braidwood. Preliminary Investigations concerning the Origins of Food-Production in Iranian Kurdistan. Advancement of Science, Sept., 1960, стр. 216, 217.

<sup>45</sup> В. М. Массон. Джейтугская культура, стр. 62.

<sup>46</sup> Там же, табл. I, 1—15.



культуре древнейших земледельцев и скотоводов.

В начале 50-х годов, еще до начала широких раскопок на поселении Джейтуна, Б. А. Куфтин предлагал в стратиграфической колонке Южной Туркмении джейтунский комплекс помещать ниже Анау 1А<sup>50</sup>. Подобное же предположение высказал В. М. Массон, который пишет: «Картографирование этих памятников показывает, что джейтунская культура и памятники Анау 1А занимают один и тот же район, что полностью исключает допущение их одновременности»<sup>51</sup>. Эти предположения полностью подтвердились при раскопках Монжуклы-депе, которое находится в 4—5 км западнее Чагылы-депе. Там впервые находки джейтунского типа обнаружены в шурфе ниже монжуклинских (Анау 1А).

Широкие археологические работы на нескольких поселениях джейтунского типа показали, что доанауская культура имела три этапа: ранний, характеризуемый материалами Джейтуна, нижними слоями Чопан-депе 1 и Тоголок-депе 1; средний, известный по раскопкам верхних слоев Чопан-депе 2, Тоголок-депе 2, Чагылы-депе 1, Бами 1, Монжуклы 1, Новая Ниса, Келята и всеми остальными поселениями, в которых найдена доанауская керамика; и поздний, характеризуемый материалами по раскопкам верхних слоев Бами 2, Чагылы-депе 2.

Как уже отмечено, полученные материалы из разных горизонтов поселения Чагылы-депе принадлежат одной культуре, которая в истории своего развития имела два периода — ранний и поздний. Ранний период этого поселения (Чагылы 1) связан с нижними 12—4 строительными горизонтами и относится к средней фазе неолитической джейтунской культуры. Строительные горизонты 3—1 (Чагылы 2) можно отнести к самому концу джейтунской культуры.

Как было отмечено выше, при характеристике керамики в нижних горизонтах Чагылы-депе основные мотивы орнаментов состояли из частей вертикальных линий с редкими горизонтальными перехватами. Этот мотив характерен для верхнего горизонта Джейтуна<sup>52</sup>, Чопан-депе<sup>53</sup> и нижнего комплекса Бами<sup>54</sup>. Известен также орнамент в виде лесенки в различных вариантах, характерный для посуды

<sup>50</sup> Б. А. Куфтин. Работы ЮТАКЭ в 1952 г. по изучению «культуры Анау». «Изв. АН Туркм. ССР», 1954, № 4, стр. 27.

<sup>51</sup> В. М. Массон. Джейтунская культура, стр. 67.

<sup>52</sup> Там же, стр. 60.

<sup>53</sup> С. А. Ершов. Указ. соч.

<sup>54</sup> О. Бердыев. Указ. соч.

верхних слоев Бами. Подобный орнамент в юго-восточной Туркмении появляется в нижних горизонтах Чагылы-депе и широко распространяется в последующую эпоху. Обнаруженная на Чагылы-депе в единственном экземпляре роспись в виде пересекающихся полос опять-таки характерна для поздней фазы джейтунской культуры.

На принадлежность поселения к более позднему времени, чем Джейтуна, указывает и кремневый инвентарь на Чагылы-депе: мало пластин с выемками, предназначенных, видимо, для обработки деревянных предметов, например древков стрел<sup>55</sup>. Мало и геометрических микролитов-трапеций и треугольников, столь многочисленных на Джейтуне и скорее всего игравших роль вкладышей метальных орудий. Широкое распространение подобных орудий на Джейтуне можно объяснить большой ролью охоты. По определению В. И. Цалкина, кости животных, собранные в Чагылы-депе, принадлежали домашним особям, что также подтверждает правильность наших предположений о том, что Чагылы возникло позднее Джейтуна.

Особенно много на Джейтуне микроскрёбков и скрёбков в виде острий, которые служили для обработки кожи, но на Чагылы-депе они единичны. На Джейтуне в большом количестве обнаружены служившие скрёбками при очистке шкур орудия из лопаток животных. Все эти кремневые и костяные скрёбки в основном связаны с охотничьим хозяйством<sup>56</sup>. Микроскрёбков в верхних слоях Чопан-депе становится меньше, а на Чагылы-депе еще меньше и тут нет разнообразия их, характерного для Джейтуна. Из этого можно сделать вывод, что с развитием скотоводства ткачество в значительной степени вытесняет обработку шкур, хотя обработка кожи еще продолжается. Однако, как на Джейтуне, так и в Чагылы-депе, не найдено керамических пряслел, которые широко распространяются со времени Анау 1-А. По всей вероятности, ткачество еще было в зачаточном состоянии и в качестве пряслел возможно употреблялись каменные диски с отверстием в центре.

Каменные и костяные орудия были подвергнуты Г. Ф. Коробковой микроскопическому исследованию, которое показало, что общий процент вкладышей жатвенных ножей с Чагылы-депе больше, чем на Джейтуне. Особенно следует отметить, что почти для всех вкла-

<sup>55</sup> В. М. Массон. Джейтунская культура, стр. 58.

<sup>56</sup> В. М. Массон. Джейтунская культура; А. А. Формозов. Мезолитические памятники Азиатской части СССР. СА, 1959, № 2, стр. 57.

дышей (в отличие от джейтунских), характерна зазубренность рабочего края. У вкладышей с северного холма Анау также было зазубренное лезвие<sup>57</sup>.

Точно так же на Чагыллы-депе больше зернотерок, ступок, пестиков и других орудий, связанных с земледелием. Все это еще раз подтверждает, что чагыллынты уже прошли на более ранние стадии развития культуры, в материале же Джейтуна отмечается большая архаичность.

Верхний горизонт Чагыллы-депе относится к той позднейшей стадии неолитической джейтунской культуры, которая отсутствует на самом Джейтуне и Чопан-депе и, возможно, одновременно Спалку 1, а мотивы росписей на Джейтуне и Чопан-депе более примитивны, чем в Спалке 1, и, по всей вероятности, относятся к более раннему времени. В верхнем горизонте довольно часто встречаются орнаменты в виде вертикальных полос, вертикальных линий с горизонтальным перехватом, лесенок, характерных для самой поздней стадии джейтунской культуры. Встреченные в единственных экземплярах на Чагыллы-депе «точечные» фрагменты и зашпиге треугольники впервые появляются в VI ярусе Чопан-депе<sup>58</sup>. Следует отметить, что часть орнаментальных мотивов верхнего горизонта (орнамент в виде дерева и сетки) находит свое продолжение в керамике более позднего времени Намазга I<sup>59</sup>.

На некоторых глиняных сосудах из верхних горизонтов Чагыллы-депе вдоль венчика или по тулову нанесены горизонтальные полосы. В некоторых случаях эти полосы соединены поперечными. Подобный орнамент впервые отмечается здесь, но в разнообразных вариациях распространяется на более поздних памятниках<sup>60</sup>.

Усеченные глиняные конусы, часто встречаемые на Джейтуне, на Чагыллы-депе редкая находка, зато обнаружено сравнительно большое количество глиняных ядер биконической формы для пращи, более характерных для памятников позднего времени (Кара-депе, энеолитические поселения геоксурской группы). Но они не найдены на Джейтуне, Чопан-депе и Тоголок-депе. Все отмеченные факты свидетельствуют о более позднем времени существования Чагыллы-депе.

Древняя культура Южного Туркменистана тесным образом связана с древнейшими культурами Ирана и Двуречья. Поэтому вопрос ее датировки мы должны решать с учетом хронологии древнеземледельческих памятников Ближнего Востока. Наша задача в значительной степени облегчается тем, что В. М. Массон, сопоставляя материалы Джейтуна с материалами Джебела, Гари-Камарбада, Спалка, Хас-суна, Мерина, Джермо, Иерихона и других поселений, определил хронологию неолитической джейтунской культуры V тысячелетием до н. э.<sup>61</sup> Такая датировка совпадает в некоторой степени и с хронологией, предложенной рядом зарубежных ученых для аналогичных памятников сопредельных территорий. Мы также считаем, что джейтунскую культуру можно датировать V тысячелетием до н. э., однако не исключено, что истоки ее уходят в VI тысячелетие. Нам пока неизвестны памятники, которые можно было бы считать принадлежащими к начальному этапу джейтунской культуры. Хотя материалы нижних слоев Джейтуна очень архаичны, но естественно вызывает сомнение, что джейтунская культура могла появиться в таком виде, в каком она обнаружена.

Большинство ученых считают, что люди впервые встретили дикорастущие злаки в горных районах.

Как заметил академик Н. И. Вавилов, в Юго-Западной Азии «...все сортовое разнообразие полевых и огородных растений заключено преимущественно в горных районах». Совокупность естественных условий здесь настолько благоприятна, что, вероятно, именно эти районы были очагами первоначальной земледельческой культуры<sup>62</sup>, причем, как полагает Д. Д. Букиннич, «культурные формы произошли не непосредственно от диких, а через промежуточные формы путем гибридизации»<sup>63</sup>.

Выведенная Н. И. Вавиловым теория, что первоначальными центрами земледельческой культуры были горные районы, подтверждается многими авторами: Р. Брейвудом, В. М. Массоном, М. А. Итиной, В. И. Сарьяниди, И. Н. Хлопниным и др. В. М. Массон, пишет: «Весь облик джейтунской культуры, которую мы находим уже в довольно совершенном виде, заставляет согласиться с этим предположением. Именно в горных долинах и на плоскогорьях,

<sup>57</sup> С. А. Семенов. Древнейшие каменные серпы. Сб. XXI, 1954, стр. 365.

<sup>58</sup> С. А. Еришов. Указ. соч., стр. 18.

<sup>59</sup> И. Н. Хлопнин. Указ. соч., табл. 1.

<sup>60</sup> В. И. Сарьяниди. Энеолитическое поселение Геоксур, стр. 311, табл. VII, 9, 15, 21; табл. VIII, 13, 16, 17; И. Н. Хлопнин. Указ. соч., стр. 161.

<sup>61</sup> В. М. Массон. Джейтунская культура, стр. 75.

<sup>62</sup> Н. И. Вавилов. Центры происхождения культурных растений. «Труды по прикладной ботанике и селекции», т. XVI, вып. 2, 1926, стр. 104.

<sup>63</sup> Д. Д. Букиннич. История первобытного орошаемого земледелия в Закавказской области в связи с вопросом о происхождении земледелия и скотоводства. «Хлопковое дело», 1924, № 3—4, стр. 102.

где в изобилии косятся дикие злаки, следует искать древнейших земледельцев, носителей протоджейтунской культуры». По всей вероятности, местом первоначального освоения древними земледельцами подгорной равнины Копет-Дага были окрестности Ашхабадского и Геоктепинского районов. Здесь в результате раскопок поселений Джейтун и Чопан-депе обнаружена древнейшая керамика.

Мотивы росписей керамики Джейтуна и нижних слоев Чопан-депе очень просты — это струйчатые и скобчатые вертикальные линии. В верхних слоях Чопан-депе перечисленные мотивы росписи заменяются орнаментом в виде вертикальных линий с горизонтальным перехватом. Начиная с VI яруса Чопан-депе, возникает орнамент в виде залитых треугольничков; для средней поздней фазы джейтунской культуры характерны орнаменты в виде треугольничков вершинами вниз и примыкающих к ним вертикальных линий.

Эта орнаментация, в отличие от характерной для нижних слоев Чопан-депе и Джейтуна, распространена на широкой территории, между Кызыл-Арватом и Ашхабадом на западе, а также на юго-востоке в окрестностях селений Меана и Чаача Ашхабадского района. В центральных районах между Ашхабадом и Душаном памятники этого типа пока не обнаружены, что, возможно, связано с недостаточным обследованием этого промежуточного района.

Керамика типа найденной в поздних слоях Чопан-депе в настоящее время известна из 14 пунктов, из них изучены 7: Бами, Келята, Новая Ниса, Тоголок-депе, Чопан-депе, Чагылы-депе и Монжуклы-депе.

В настоящее время становится очевидным, что в пору позднего периода существования Чопан-депе началось продвижение древнейших земледельцев в поисках более плодородных земель и обильных вод. На западе они дошли до Кызыл-Арвата, а на юго-востоке до селений Меана-Чаача. Чагылынды, видимо, также, пришли из района Ашхабада и Геоктепе, на что указывает весь комплекс материальной культуры.

Долговременные глинобитные постройки, сменявшие друг друга на одном месте на протяжении столетий, свидетельствуют о том, что чагылынды были оседлыми земледельцами. По заключению М. М. Якубинера, обугленные зерна злаков, обнаруженные на поселении Чагылы-депе, принадлежат карликовой и мягкой пшенице, а также ячменю. Первые оседлые поселения на юго-востоке типа Чагылы-депе были основаны в дельтах подгорных ручьев, таких как Меана-сай или Чаача-сай. Как убедительно

показал Д. Д. Букинич, древнейшим способом орошения был лиманный. Он был «прототипом всей современной ирригации, от него и получило начало земледелие в Закаспии... Земледельцы не создают никаких специальных сооружений, может быть, устраивают небольшой валик для удержания воды на некоторое время»<sup>64</sup>.

Техника земледелия была весьма примитивной, вначале она сводилась к посеву семян и взрыхлению почвы палкой-копалкой, урожай собирали жатвенными ножами и размалывали на зернотерках. На Чагылы-депе, как и на Джейтуне, не обнаружены мотыги, характерные для таких ранних земледельческих поселений, как Сиалк и Хассуна. Видимо, основным инструментом древнейших земледельцев Южного Туркменистана была еще палка-копалка, которая не сохранялась в культурных слоях.

Земледелие требовало коллективного труда, что обуславливало коллективность владения землей и продуктов ее обработки.

Развитие земледелия шло параллельно с развитием скотоводства. «Характерным моментом периода варварства является приручение и разведение животных и возделывание растений»<sup>65</sup>, — пишет Ф. Энгельс. Видимо, первыми прирученными были молодые животные, пойманные при охране полей. Приручение их, как и первобытное земледелие, было, по-видимому, делом женщин. Пойманные животные выкармливались продуктами с общих полей и в свою очередь становились общей собственностью. Приручение диких животных еще более повысило продуктивность общинного хозяйства. «За самкой дикого буйвола нужно было охотиться, прирученная же — она ежедневно приносила теленка и, кроме того, давала молоко»<sup>66</sup>.

В нижних слоях Чопан-депе и на Джейтуне обнаружены кости мелких животных, а кости крупных начинают встречаться на поселениях времени позднего периода существования Чопан-депе.

Остеологические материалы, собранные на поселении Чагылы-депе, определены В. И. Цалкиным, который считает, что кости овец и коз из всех горизонтов, несомненно, относятся к домашним особям. Кости крупного рогатого скота в самом нижнем горизонте (12) имеют общие размеры, свойственные диким формам, а во всех остальных принадлежали

<sup>64</sup> Д. Д. Букинич. Указ. соч., стр. 110.

<sup>65</sup> К. Маркс и Ф. Энгельс. Сочинения, т. 21, стр. 30.

<sup>66</sup> Там же, стр. 159.

домашним. Видимо, одомашнение крупных животных началось несколько позднее, чем мелкого рогатого скота.

Следующая таблица может дать представление о количественном соотношении костей различных животных, найденных при раскопках Чагылы-депе (определение В. И. Цалкина):

Название вида	Стратегические горизонты										Всего
	2	4	5	6	7	8	9	10	11	12	
Крупный рогатый скот . . . . .	15/1	9/1	2/1	—	6/1	—	5/1	—	—	3/1	40/6
Овцы и козы . . . . .	352/26	114/7	47/4	23/3	124/9	22/3	21/2	84/3	64/5	71/5	919/67
Собака . . . . .	6/1	—	1/1	2/1	2/1	1/1	—	4/2	1/1	—	17/8
Джейран . . . . .	8/2	1/1	3/1	1/1	1/1	—	—	—	—	1/1	15/7
Кулан . . . . .	18/1	2/1	2/1	—	1/1	1/1	1/1	—	—	5/1	30/7
Лисица . . . . .	4/1	—	—	—	2/1	1/1	—	—	1/1	1/1	9/5

Как видно из таблицы, роль охоты, как источника мясной пищи, становится менее значительной. Скотоводство уже доминирует, о чем также свидетельствует тот факт, что при раскопках Чагылы-депе орудия, связанные с охотничьим хозяйством, обнаружены в незначительном количестве, а наконецников стрел вовсе не найдено. Такой факт отмечен не только для Чагылы-депе, но и для слоев северного холма Анау и многих других позднеолитических и энеолитических памятников Южного Туркменистана и Северного Ирана<sup>67</sup>. Р. Пампелли<sup>68</sup> и Г. Шмидт, а за ними А. А. Семенов<sup>69</sup> отсутствие в северном холме Анау охотничьего оружия объясняют тем, что обитатели Анау, в силу географических условий, жили совершенно изолированно. Подобная постановка вопроса, как нам кажется, неверна, потому что она предполагает, что заимствование — это единственный путь появления тех или иных форм орудий. По-видимому, дело заключается не в «изоляции», а в условиях материальной жизни общества в эту эпоху. Видимо, прав Д. Д. Букинич, который объясняет этот факт для Анау тем, что здесь уже роль охоты сильно уменьшилась, и человек очень скоро перешел к земледелию и скотоводству<sup>70</sup>. Это объяснение может быть применимо и к Чагылы-депе, так как там материальные условия жизни определялись почти теми же факторами, что и в поселении Анау (нижних слоев).

Полуседлый быт былых охотников-собира-

телей сменился оседлостью первобытных земледельцев и скотоводов. Из отдельных жилых домов с подсобными строениями и с дворами состоял поселок Чагылы-депе так же, как и Джейтун, дающие пример одинаковой «стандартной» планировки. Сейчас уже можно с уверенностью говорить о единой домостро-

Таблица

тельной планировке поселений неолитического времени Южной Туркмении независимо от территориального расположения памятников.

Интересно, что в Чагылы-депе так же, как в некоторых более поздних памятниках, единичные погребения находились в пределах поселения. Возможно, уже намечалась традиция захоронения в поселке, что характерно для раннеземледельческих культур Южной Туркмении и Ближнего Востока (Анау, Спалк).

Однако находки погребений на поселениях джейтунской культуры единичны, так что окончательно этот вопрос не может быть решен.

Неолитические жители Чагылы-депе не были изолированы. Обнаруживаются определенные связи с древнейшими племенами Ближнего Востока, но прежде всего Ирана, что вполне естественно и понятно при географической близости его к югу нашей республики.

Так, находка бирюзовой бусины может указывать на культурно-исторические связи с северным Ираном, где известно Нишапурское месторождение (Горы Али Мирза). Следует упомянуть также месторождение бирюзы в районе Самарканда в горах Алтыи Тау и Букал Тау<sup>71</sup>, что следует учитывать при дальнейших работах. Различные поделки из раковин могут намекать на связи с жителями побережья Индийского океана и Прикаспия. Отдельные находки (вулканическое стекло?) могут быть предварительно сопоставлены с месторождениями Красноводского полуострова. Все сказанное с несомненностью свидетельствует о больших межплеменных контактах жителей Чагылылы с племенами сопредельных областей.

<sup>71</sup> А. Ферсман. Драгоценные и цветные камни России. Пг., 1922, стр. 143, 144.

<sup>67</sup> E. Herzfeld. Iran in the Ancient East, стр. 11.  
<sup>68</sup> R. Pampelley. Указ. соч., VI.  
<sup>69</sup> А. А. Семенов. Некоторые особенности материальной культуры прошлых эпох Средней Азии. «Изв. Среднеазиатского археологического института», вып. III. Ташкент, 1928, стр. 11.  
<sup>70</sup> Д. Д. Букинич. Указ. соч., стр. 96.

Наметившееся еще раньше отставание окружающих более северных племен теперь, в позднем неолите, становится еще более заметным. Параллельно земледельческо-скотоводческим племенам подгорной полосы Капет-Дага по-прежнему существуют охотничье-рыболовецкие племена Приаралья, Хорезма, пустынных районов восточного Туркменистана, а также охотники-сборители горного Хоросана. Эти культуры нам известны по находкам в верхних слоях пещеры у Джебела<sup>72</sup>, стоянке Джанбаскала 4<sup>73</sup>, находкам С. П. Толстова и М. А. Итиной по Узбою<sup>74</sup>, небольшим сборам у Султан-

<sup>72</sup> А. П. Окладников. Пещера Джебел — памятник древней культуры прикаспийских племен Туркмении. «Труды ЮТАКЭ», т. VII. Ашхабад, 1956.

<sup>73</sup> С. П. Толстов. Древний Хорезм. М., 1948, стр. 59—66.

<sup>74</sup> С. П. Толстов. Работы Хорезмской археолого-этнографической экспедиции АН СССР в 1949—1953 гг. «Труды ХАЭЭ», т. II. М., 1958; М. А. Итина. Памят-

Бенда<sup>75</sup> и Сахат Есире<sup>76</sup>, на низовьях Мургаба, Гечили-каке<sup>77</sup> в низовьях реки Теджена, а также на Келифском Узбое.

Как видно, в неолитическую пору древнейшие земледельцы юга Туркмении сосуществуют с племенами охотников-рыболовов, что не могло не сказаться на характере исторического развития матерпальной культуры юго-запада Средней Азии. Выявление конкретных связей и определенных контактов между этими племенами — первоочередная задача будущего.

ники первобытной культуры верхнего Узбоя. «Труды ХАЭЭ», т. II. М., 1958.

<sup>75</sup> Сборы А. Ф. Гаяялина, 1951. Хранятся в Музее истории АН ТССР.

<sup>76</sup> Сборы А. А. Марущенко, 1959.

<sup>77</sup> Сборы В. В. Шумова, 1948. Хранятся в Музее истории АН ТССР; С. А. Ершов. Археологическая коллекция с Келифского Узбоя. «Изв. ТФАН», № 3, 1951, стр. 86.

# СЛОЖНЫЕ ЛУКИ ЕВРАЗИЙСКИХ СТЕПЕЙ И ИРАНА В СКИФО-САРМАТСКУЮ ЭПОХУ

А. М. ХАЗАНОВ

Наиболее древние из дошедших до нас составных луков<sup>1</sup> найдены в Египте и относятся ко времени Нового царства<sup>2</sup>. В Древнем и Среднем царствах был обычен простой деревянный лук<sup>3</sup>. Согласно господствующему мнению, составной лук не был собственно египетским изобретением, а попал туда из Азии, возможно, вместе с гипсосами<sup>4</sup>.

Составные луки Нового царства, несмотря на довольно сильное отличие в хронологическом отношении и по конструкции, все же имеют общие характерные черты. Они делались из деревянной основы, рога и сухожилий, причем, хотя выбор материала можно считать установившимся, взаимное расположение и пропорции составных частей лука еще варьировали. Простейшими были луки с деревянной основой и роговыми пластинками, прилегающими к ней спереди и сухожилиями сзади. Более распространенным был лук, снабженный дополнитель-

ными боковыми накладками, также из дерева. Нередко слой рога имелся и на задней стороне основы лука.

Этот новый тип многими исследователями весьма обоснованно отождествляется с угловатого вида луком, который приблизительно в это же время появляется на египетских рельефах<sup>5</sup>. Ручка его была негнувшейся, с выпуклым угловатым изгибом, причем этот угол достигался скорее путем искривления деревянной основы лука, чем соединением отдельных составных частей. Никаких накладок на концах лука не было. Когда такой лук натягивали, его суживающиеся к концам плечи отходили назад почти прямо, и он приобретал вид полукруглой кривой, проходящей прямо через ручку. Были также луки и неугловатой формы<sup>6</sup>. В длину они достигали в среднем 1,2—1,37 м.

Составной лук такого типа в течение очень долгого времени был в Передней Азии и широко представлен на ассирийских (рис. 1, 1, 2)<sup>7</sup> и хеттских рельефах<sup>8</sup>.

Эти луки доживают до ахеменидской эпохи и, возможно, бытуют еще некоторое время, но постепенно вытесняются более сложными и развитыми типами, хотя генетически и связанными с предшествующими. Конструкцию таких луков удастся проследить благодаря находке одного из них в хорошем состоянии в погребении из некрополя Baghouz (Yrzi), в 40 км к

<sup>1</sup> В статье принята следующая терминология: простой лук — лук, сделанный из одного куска дерева, составной — лук, состоящий из единой деревянной основы и других материалов, как-то: рог, кость, сухожилия, сложный лук — деревянная основа его из нескольких соединенных кусков дерева.

<sup>2</sup> Н. Воннет. Die Waffen der Völker des alten Orients. Leipzig, 1926, стр. 136; F. E. Brown. A recently discovered compound bow. «Seminarium Kondakovianum», IX. Praha, 1937, стр. 3; W. E. McCleod. An unpublished Egyptian composite bow in the Brooklyn Museum. American Journal of Archaeology (далее: AJA), vol. 62, № 1, 1958, стр. 97 и сл.

<sup>3</sup> Вероятно, некоторые примитивные типы составных луков существовали в Египте уже с глубокой древности, но они не получили широкого распространения (И. М. Лурье. История техники древнего Египта. В сб. «Очерки по истории техники древнего Востока». М.—Л., 1940, стр. 236).

<sup>4</sup> H. E. Winlock. The Rise and Fall of the Middle Kingdom in Fhebes. New York, 1947, стр. 158; W. E. McCleod. Egyptian composite bows in New York. AJA, vol. 66, № 1, 1962, стр. 13.

<sup>5</sup> F. E. Brown. Указ. соч., стр. 3 и сл.; W. E. McCleod. An unpublished Egyptian composite bow..., стр. 398. Противоположное мнение см.: E. Bulanda. Bogen und Pfeil bei den Völkern des Altertums. Wien, 1913, стр. 152; Н. Воннет. Указ. соч.

<sup>6</sup> W. E. McCleod. Egyptian composite bows..., стр. 18. A. von Le Gög. Bilderatlas zur Kunst und Kulturgeschichte Mittel-Asiens. Berlin, 1925, стр. 106.

<sup>8</sup> M. Riemerschneider. Die Welt der Hittiter. Stuttgart, 1954, табл. 6, 7, 49; M. Vieyra. Hittite art. London, 1955, рис. 97.



Рис. 1. Луки передневозосточных типов

1 — осада крепости ассирийскими войсками (с ассирийского рельефа из Ниневии VII в. до н. э.); 2 — деталь ассирийского рельефа; 3 — лук типа Ygzi (по Ф. Брауну); 4 — деталь рельефа из Персеполя; 5 — оттиск с сахемундской цилиндрической печати V—IV вв. до н. э.; 6 — изображение с цилиндрической печати VI—V вв. до н. э.

юго-востоку от Дура-Эвропос<sup>9</sup> (рис. 1, 3). Лук из Yz'i относится к более позднему времени (Ф. Браун, опубликовавший его, относит погребение к I в. до н. э.— III в. н. э.), но, судя по изображениям, подобные луки бытовали уже в ахеменидское время.

Этот лук отличается от предшествовавших прежде всего тем, что его впервые можно назвать сложным в прямом смысле слова. Его деревянная основа состоит из нескольких соединенных кусков дерева; два коротких несоединенных куска образуют рукоять, с которой соединяются два тонких и гибких куска, составляющие плечи. С наружной стороны к деревянной основе прикреплялись три роговые полосы: две длинных для каждого плеча и короткая центральная для утолщения рукояти. К задней стороне был прикреплен слой сухожилий, которые первоначально накладывались в полувязком состоянии и, застыв, образовывали однородную массу, твердую и эластичную. Концы лука сделаны негибкими; для этого они были укреплены двумя парами костяных накладок, длиной соответственно 17 и 22,5 см. Весь лук (длина его 1,27 м) целиком был покрыт спиральной оболочкой из волокон сухожилий, которая одновременно и предохраняла его и делала его более упругим, более компактным. Вероятно, первоначально была еще внешняя декоративная оболочка.

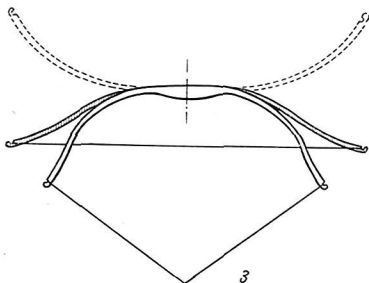
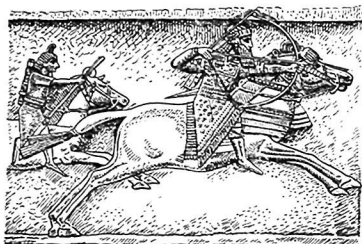
Лук из Yz'i более совершенной конструкции и значительно больших рефлекторных способностей, чем найденные в египетских гробницах или изображенные на переднеазиатских рельефах. Прямая, негнущаяся, выступающая вперед средняя часть (ручка) обеспечивает твердую опору. Негнущиеся концы сообщают дополнительное противодействие и увеличивают первоначальную силу отражения у лука с натянутой тетивой. Гибкие плечи расширяются у рукоятки и постепенно сужаются к концам. Форма натянутого лука получается очень открытой, с тенденцией к угловатости. Главный недостаток этого типа — сравнительно малая площадь эффективного натяжения, так как в местах соединения плеч с рукоятью первые не имеют такой гибкости, как в других местах.

Луки типа Yz'i и близких к нему вариантов, насколько можно судить по изображениям, были в ахеменидское время наиболее распространенными, хотя еще встречались и старые типы. Это луки царской стражи на церемониальных рельефах Персеполя и Суз<sup>10</sup>

(рис. 1, 4), на печати Дария I (Британский музей) и других ахеменидских печатях (рис. 1, 5, 6)<sup>11</sup>. Они встречаются на ахеменидских дариках<sup>12</sup>, сидонских тетрадрахмах сатрапа Эвагора II и монетах других сатрапов<sup>13</sup>. Такой лук изображен на золотой пластинке от ножен меча из аму-дарьинского клада и на ножнах мельгуновского меча<sup>14</sup>.

Все эти луки, несомненно, сложные, с более или менее прямой, выступающей вперед средней частью (ручкой) и плавно отогнутыми назад в натянутом состоянии плечами. Некоторые отличия наблюдаются в концах, которые изображаются то прямыми, как у находки из Yz'i, то изогнутыми. Вероятно, и в ахеменидское время концы лука делались твердыми, негнущимися, возможно, даже они были с костяными накладками, прямыми или изогнутыми. Во всяком случае, очень может быть, что такие накладки были у луков на рельефах Персеполя и Суз. В пользу этого предположения можно привести косвенный аргумент. На некоторых изображениях натянутые луки асимметричны, что можно объяснить присутствием концевых костяных накладок неравной длины, как это обычно и бывало, в результате чего длина гибкой поверхности плеч была различной.

И еще один тип, хотя по всей видимости и не столь частый, встречается в ахеменидское время. Это так называемый скифский лук, или, как его иногда еще называют в зарубежной литературе, «кушидонов». Изображение его мы видим уже на мидийском рельефе с гробницы Кызакан VII—VI вв. до н. э.<sup>15</sup> (рис. 2, 1). Изображается он и на монетах<sup>16</sup>. Считать этот лук местным, у нас нет никаких оснований. Он, несомненно, принесен в Иран с севера, из евразийских степей, вероятно во время походов киммерийцев и скифов. Именно к скифам отпирал Кляксар мидийских юношей учиться искусству стрельбы из лука<sup>17</sup>.

Родной скифского лука были евразийские степи, причем появился он там довольно рано, возможно еще в бронзовом веке. В пользу этого говорит развитие бронзовых и костяных

<sup>11</sup> O. M. Dalton. The treasure of the Oxus. London, 1926, рис. 7; F. Sarré. Указ. соч., рис. 52.

<sup>12</sup> J. de Morgan. Manuel de Numismatique Orientale, t. I. Paris, 1923, рис. 17, 18; R. Ghirshman. Указ. соч., табл. 25, с. d.

<sup>13</sup> J. de Morgan. Указ. соч., рис. 36, 51; O. M. Dalton. Указ. соч., рис. 11.

<sup>14</sup> O. M. Dalton. Указ. соч., рис. 11.

<sup>15</sup> И. М. Дьяконов. История Мидии. М.—Л., 1956, рис. 58.

<sup>16</sup> F. Sarré. Указ. соч., табл. 51, 1, 2; J. de Morgan. Указ. соч., рис. 27; R. Ghirshman. Указ. соч., табл. 25, h.

<sup>17</sup> Геродот, I, 73.

<sup>9</sup> F. E. Brown. Указ. соч.

<sup>10</sup> F. Sarré. Die Kunst des alten Persien. Berlin, 1923, табл. 27, 38; R. Ghirshman. Iran. Great Britain, 1954, табл. 18.





Рис. 2. Скифские луки

1 — мидийский рельеф с гробницы Кызкапан VII—VI вв. до н. э.; 2 — скиф, натягивающий лук (деталь куль-обского сосуда); 3 — скифский лук (по Ф. Брауну); 4 — золотая бляшка из кургана Куль-Оба

наконечников стрел эпохи средней и поздней бронзы на степной территории СССР. Скифские наконечники ранних типов столь явно ведут свое начало от них по форме, материалу и весу, что им был должен соответствовать и лук скифского или близкого ему типа, или его прототип. Костяная пластинка с желобком для привязи тетивы, обнаруженная О. А. Кривцовой-Граковой на Алексеевском поселении, подтверждает такое предположение. Другая, обнаруженная там же широкая костяная пластина, возможно, служила накладкой на среднюю часть сложного лука<sup>18</sup>.

К сожалению, известен нам скифский лук почти исключительно по изображениям — нет ни одной находки его в хорошей сохранности. Судя по форме, это, несомненно, лук сложный, и основа должна была состоять из нескольких кусков дерева<sup>19</sup>. Концы и ручка, прямые или изогнутые, должны были быть абсолютно не-

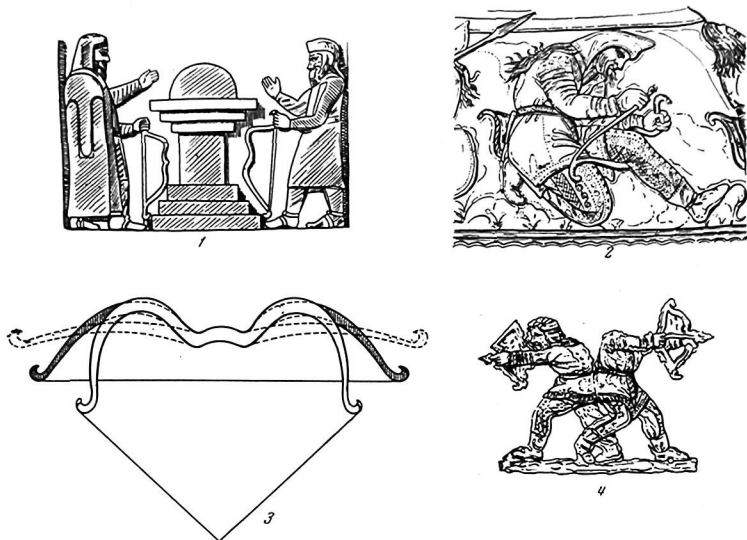
гнувшимися, зато плечи чрезвычайно гибкими. Такое резкое различие в функциональном назначении различных частей обусловливало и своеобразный внешний вид: при надетой тетиве плечи выступали впереди ручки и уже частично находились в изогнутом пружинящем состоянии, принимая дугообразные очертания. В натянутом состоянии вся сила натяжения падала опять-таки на плечи, и они должны были отходить почти прямо назад, изгибаясь еще больше (рис. 2, 3). По меткому замечанию древних авторов, внешний вид такого лука напоминает очертания северного берега Черного моря<sup>20</sup>. Такой лук изображен, например, на воронежском и куль-обском сосудах (рис. 2, 2), на золотых бляшках из Куль-Обы<sup>21</sup> (рис. 2, 4), ольвийских, фракийских и македонских монетах<sup>22</sup> и рисунках на греческих вазах.

дерева и в негнущихся частях обложена двумя тонкими деревянными пластинками (И. В. Сидниченко. Археологические раскопки на территории Нижнего Поволжья. Саратов, 1947, стр. 16, рис. 39).

<sup>18</sup> О. А. Кривцова-Гракова. Алексеевское поселение и могильник. «Труды ГИМ», вып. XVIII, 1948, рис. 16, 12.

<sup>19</sup> Сравнительно хорошо сохранившаяся средняя часть такого лука найдена в Нижнем Поволжье, в сарматском погребении прохоровского времени (Усатово, курган 19, погребение 2). Она состоит из трех кусков

этом у Геката Милетского (Гекатей. Фрагменты, 163).

<sup>21</sup> E. Minns. Scythian and Greeks. Cambridge, 1913, рис. 90, 93.

<sup>22</sup> А. Н. Зограф. Античные монеты. МИА, № 16, 1951, табл. XXXII, 15—17.

Вероятно, для изготовления таких луков, помимо дерева различных сортов, использовались рог и сухожилия. Применение костяных накладок, особенно на концах, кажется маловероятным. Изогнутые концы могли получаться путем применения рога или скорее намеренным изгибанием дерева.

Размеры подобного лука невелики. Обычно они определяются в 0,6—0,8 м<sup>23</sup>. Преимуществом его была довольно большая отражающая способность при сравнительно небольших размерах. Однако это же оборачивалось и недостатком, так как главная нагрузка при натяжении и стрельбе падала на небольшую площадь гибких плеч. Такой лук был хорош для использования небольших стрел с легкими наконечниками. И действительно, как установил Э. Ленц, длина стрел едва ли многим превышала 0,6 м<sup>24</sup>.

Скифский лук был известен далеко за пределами собственно Скифии. Мы встречаем его в Греции, где, впрочем, лук вообще никогда не был ведущим видом оружия<sup>25</sup>, в Передней Азии и на всем поясе великих евразийских степей. У сарматов такие луки бытуют в савроматскую и прохоровскую эпохи<sup>26</sup>. О распространении их у среднеазиатских кочевников мы можем судить хотя бы по тому, что именно такой лук принесли с собой парфяне со своей среднеазиатской родины<sup>27</sup>. Вероятно, он был известен и в Южной Сибири<sup>28</sup>, а может быть, и еще далее на восток.

На всей этой огромной территории от Греции до Сибири луки скифского типа, вместе с очень близкими вариантами бытовали вплоть до начала нашей эры, а пережиточно и еще позднее, но уже в последних веках до нашей эры в евразийских степях и в Иране начались изменения, приведшие к появлению новых, более совершенных типов луков, которые обычно

для Центральной и Восточной Европы, Средней Азии и Сибири называются луками гуннского типа и считаются или непосредственно гунскими, или заимствованными у них. Главной причиной подобных изменений было усовершенствование и распространение оборонительных доспехов. Подробнее об этом будет говориться ниже.

«Гунский» лук (рис. 3, 4), как и скифский, имел деревянную основу из нескольких кусков дерева, иногда различных пород. К ней прикреплялись пластинки рога, сухожилия, костяные накладки и т. д. Характерная особенность — применение костяных накладок для придания определенным частям способности не гнуться. В типичных случаях таких накладок семь: по две парных на каждый из концов и три в середине (рис. 4). Внутренняя сторона накладок шершавая, часто на ней заметны поперечные косые пазы для лучшего приклеивания к дереву. Наружная поверхность их залощена и делалась слегка выпуклой. На концевых накладках — вырезы для тетивы, на них часто прослеживаются бороздки от ее трения о костяную поверхность. Размеры концевых накладок неодинаковые — одна пара была длиннее другой. Тетива крепилась прочно только на конец с более длинными накладками, на противоположный она надевалась перед тем, когда лук натягивался для стрельбы. Часто на более длинной паре вырез делался прямоугольной формы, так как там тетива закреплялась наглухо, а на более короткой — полукруглой для удобства надевать петлю. Срединные накладки состояли из двух боковых, форма которых приближалась к трапецевидной, располагавшихся по обе стороны рукоятки таким образом, что их широкое основание было обращено вперед. Между ними, обычно с задней стороны лука, располагалась третья накладка, ровная и узкая, с несколько расширяющимися концами. Таким образом, рукоять и концы лука сделаны негнущимися, в то время как плечи должны были быть весьма гибкими. Они обкладывались рогами или костяными пластинками. Поскольку длина пар концевых накладок неодинакова, гибкая поверхность каждого плеча была различной, и соответственно само оружие должно было быть асимметричным.

В целом гунский лук с его дугообразными плечами походит на скифский, хотя и без таких изогнутых концов (рис. 3, 4). Такой лук мы видим на китайском изображении гуннского князя (рис. 3, 1)<sup>29</sup> и на фигурках

<sup>23</sup> А. С. Лаппо-Данилевский. Скифские древности. Записки отделения русской и славянской археологии Археологического общества (ЗОРСА), т. IV, 1887; стр. 74; Э. Ленц. Заметки о предметах вооружения из раскопок 1903 г. близ с. Журовки Киевской губернии. ИАК, вып. 14, 1905, стр. 68; Б. Н. Граков. Техника изготовления металлических наконечников стрел у скифов и сарматов. «Труды РАНИОН», V, М., 1930, стр. 76; К. Ф. Смирнов. Вооружение сарматов. МИА, № 101, 1961, стр. 32.

<sup>24</sup> Э. Ленц. Указ. соч., стр. 64, 65.

<sup>25</sup> W. W. Tarn. Hellenistic Military and Naval developments. Cambridge, 1930, стр. 85.

<sup>26</sup> К. Ф. Смирнов. Указ. соч., стр. 31, 32; М. Г. Мошкова. Памятники прохоровской культуры. САИ, вып. Д1—10. М., 1963, стр. 30, 31.

<sup>27</sup> F. Altheim. Weltgeschichte Asiens im griechischen Zeitalter. Halle (Saale), 1948, стр. 28, 29.

<sup>28</sup> С. И. Руденко. Сибирская коллекция Петра I. САИ, вып. Д3—9. М.—Л., 1962, стр. 19.

<sup>29</sup> B. Laufer. Chinese clay figures, p. I. Field Museum of Natural History, anthropological series, vol. XIII, № 2. Chicago, 1914, табл. XXXII.



Рис. 3. Гунские луки

1 — изображение гунского князя в китайской летописи;  
 2 — фигурки гунских всадников (Внутренняя Монголия)  
 3 — золотые накладки на лук из Якушувия (Польша) и Печесера (Венгрия V в. н. э.); 4 — гунский лук (по Алфельди)

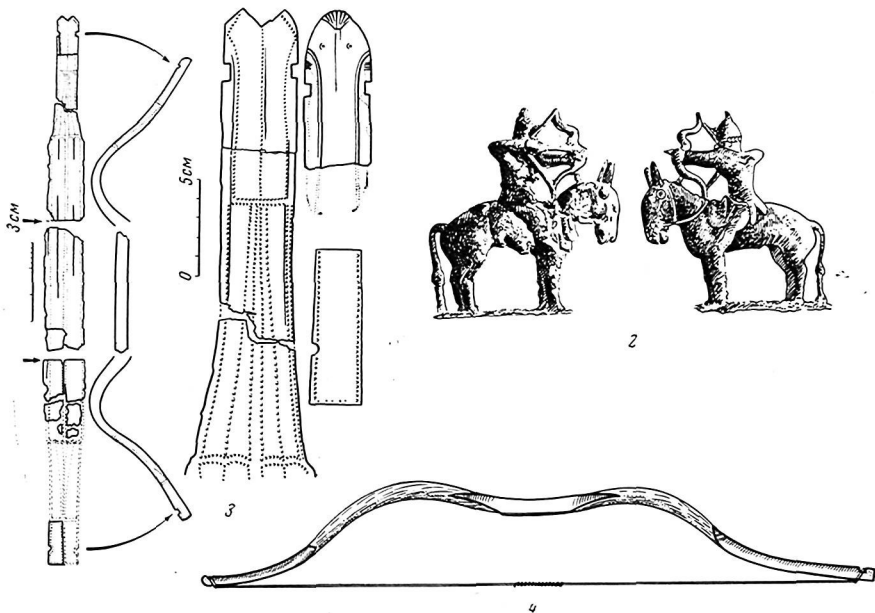

гунских всадников из внутренней Монголии (рис. 3, 3)<sup>30</sup>.

Отличительной чертой гунского лука были его большие размеры: длина в среднем достигала 1,2—1,6 м. Это не случайно. У сложных луков типа скифского с негнущимися или гибкими лишь в незначительной степени средней

частью (рукоятью) и краями сила натяжения падала в основном на эластичные плечи. Поэтому для того, чтобы увеличить дальность или усилить мощьность, надо было увеличить величину гибкой поверхности. А это могло достигаться или сокращением размеров негнущихся частей, как это было в период раннего средневековья, или увеличением общих размеров. Развитие гунского лука пошло в последнем направлении.

<sup>30</sup> Сэкай какаогу тайкэй (Энциклопедия мировой археологии), т. 9. Токио, 1962, рис. 253 (на японск. яз.).

Одни из наиболее ранних находок костяных накладок на лук — это находки в Забайкалье, в Ноин-улинских курганах<sup>31</sup> и в Ильмовой пади<sup>32</sup>, где встречен полный их комплект (всего 7 экз).

Концевые и срединные накладки найдены при раскопках Иволгинского городища<sup>33</sup>. Накладки из Ноин-Улы и Ильмовой пади относятся ко времени около рубежа новой эры, а из Иволгинского городища может быть еще более ранние. О более древних накладках из Белоусовского погребения упоминает А. П. Окладников<sup>34</sup>. Наконец, о большой древности традиции изготовления костяных накладок в Восточной Сибири свидетельствует оубликованное А. П. Окладниковым погребение у реки Цэпань, датированное VIII—IV вв. до н. э.<sup>35</sup> В нем встречены две пары концевых накладок, хотя и отличных от гуинских, более коротких и изогнутых.

В Южной Сибири в грунтовых погребениях изыхского этапа таштыкской культуры, датированного Л. Р. Кызласовым I в. до н. э. — I в. н. э., найдены деревянные модели сложных луков гуинского типа<sup>36</sup>.

В Туве, в кургане около оз. Кара-Холь, который А. Д. Грач относит к гуно-сарматскому времени, обнаружены две пары концевых и остатки срединных накладок<sup>37</sup>. Интересно, что, мало отличаясь по форме и назначению от обычных, они сделаны не из кости, а из маральего рога.

Далее на восток костяные накладки на лук, такие же, как забайкальские, найдены во внут-



Рис. 4. Костяные накладки на лук из погребения на поселении Ак-Тобе 2

ренней Монголии и в Восточном Туркестане<sup>38</sup>. Из находок лучше всего сохранился лук, опубликованный Ф. Бергманом. Он обнаружен целиком, но при транспортировке сильно поврежден, до того, как его успели описать. Деревянная основа его состояла не менее чем из двух кусков дерева. К ней были прикреплены сухожилия и снаружи полоса рога, доходившая до костяных концевых накладок и даже частично перекрывавшая их. Одна пара концевых накладок достигала в длину 25,5 см, другая около 32 см. На меньших видны следы борозды, сделанной тестовой. От срединных накладок сохранилась только узкая изогнутая полоса рукояти. Общая длина лука достигала 1,4—1,5 м. Очевидно, таким должен был быть обычный лук гуинского типа.

К сожалению, памятники, в которых найдены эти луки, датируются слишком обще —

<sup>31</sup> С. И. Руденко. Культура хуннов и ноинулинские курганы. М.—Л., 1962, стр. 25.

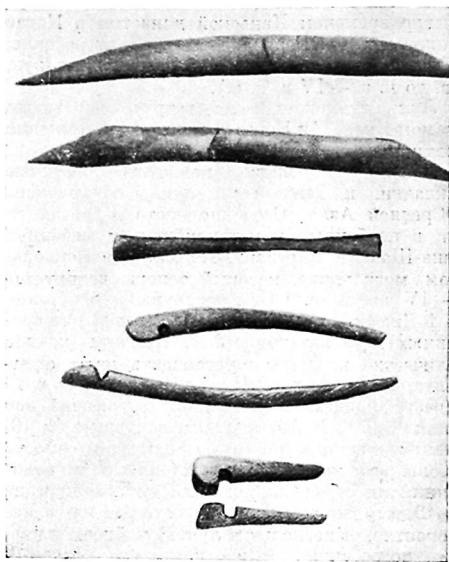
<sup>32</sup> Ю. Талько-Гринцевич. Суджинское доисторическое кладбище в Ильмовой пади. «Труды Троицкосавско-Кяхтинского отделения Приамурского отд. РГО», т. I, вып. 2, М., 1898—1899, стр. 10; Г. Б. Сосновский. Раскопки Ильмовой пади. СА, VIII, 1946, стр. 62.

<sup>33</sup> А. В. Давыдова и В. П. Шилов. Предварительный отчет о раскопках Нижне-Иволгинского городища в 1949 г. «Записки Бурят-Монгольского научно-исследовательского института культуры», т. XIV. Улан-Удэ, 1952, стр. 112; А. В. Давыдова. Иволгинское городище. СА, XXV, 1956, стр. 291, рис. 21, 10—14.

<sup>34</sup> А. П. Окладников. Погребение бронзового века в Ангарской тайге. КСИИМК, вып. VIII, 1940, стр. 112.

<sup>35</sup> Там же, стр. 107, рис. 37.

<sup>36</sup> Л. Р. Кызласов. Таштыкская эпоха в истории Хакаско-Миусунской котловины. М., 1960, стр. 110.

<sup>37</sup> А. Д. Грач. Археологические исследования в Кара-Холье и Монгу-Тайге (полевой сезон 1958 г.). «Труды Тувинской комплексной археолого-этнографической экспедиции», т. I. М.—Л., 1960, стр. 93, рис. 32.

<sup>38</sup> M. A. Stein. Serindia, IV. Oxford, 1921, табл. PLI; О и же. Innermost Asia. Oxford, 1928, табл. VI; Folke Bergman. Archeological researches in Sinkiang. The Sino-Swedish expedition, publ. 7; VII: I. Stockholm, 1939, стр. 121—124, табл. 18, 10, рис. 30; Лю Гуань-мин и др. Внутренне-Монгольская экспедиция ИА АН Китая. Стоянка и погребения в местности Южной Янцзынны в Балингжунском хошуне Внутренней Монголии (на кит. яз.). Каогу, 1964, № 1, стр. 42, рис. 4, 12.

обычно временем Ханьской династии в Китае (например, Ф. Бергман датирует погребение, в котором найден опубликованный им лук, I в. до н. э. — IV в. н. э.).

Луки гунского типа встречались также в самом Китае<sup>39</sup> и Корею<sup>40</sup>, куда они несомненно проникли от северных кочевых соседей.

Довольно в большом количестве костяные накладки, и даже сами луки, обнаружены в Средней Азии. Особенно часто встречаются они в подбойных и катакомбных погребениях Тянь-Шаня и Киргизии. Их много в Кенкольском могильнике, который теперь датируется II—IV вв. н. э.<sup>41</sup> Они обнаружены в кургане № 1 Джон-Тобе (четыре концевых и две средних)<sup>42</sup>, в катакомбе № 7 Кызарта (точное количество их нельзя установить из-за фрагментарности находок)<sup>43</sup>, в курганах № 17 и 19 Тарасу, причем в последнем встречены все 7 накладок<sup>44</sup>. В Айгырджале, в кургане № 10, обнаружены две костяные накладки вместе с большими железными трехлопастными наконечниками стрел, длиной 10,2 см<sup>45</sup>. В кургане № 19 того же могильника костяные накладки (вероятно, от нескольких луков) найдены в парном погребении<sup>46</sup>. Еще несколько костяных накладок вместе с крупными железными наконечниками найдены в кургане № 26 того же могильника<sup>47</sup>. В кургане № 2 могильника Чомтобе обнаружены все 7 накладок. Здесь удалось установить длину лука, равняющуюся 1,42 м<sup>48</sup>. Длину лука удалось установить и по находкам в кургане № 1 могильника Калмак-Тюбе, где также встречен полный набор костяных накла-

док и где она равнялась 1,28—1,3 м<sup>49</sup>. Все эти погребения датируются первой половиной I тысячелетия н. э.

Две накладки от срединной части лука найдены в кургане № 4 усуньского курганного могильника Чильбек (Киргизская ССР, около озера Иссык-Куль). М. В. Воеводский и М. П. Грязнов датируют его III—I вв. до н. э.<sup>50</sup> В Фергане известны костяные накладки из могильников Гур Мирон, Шагирь и Боркорбаз<sup>51</sup>, а также с городища Шурабашат II<sup>52</sup>.

В Киргизии, в Ошской области, в могильнике Кара-Булак обнаружены 4 лука хорошей сохранности. Деревянные основы их состояли из 7 тонких составных пластин, соединенных для плотности таким образом, что конец одной из них заходит за конец другой, в результате чего пластины как бы образуют одно целое. У таких луков дугообразные плечи соединены короткой рукояткой. Наружная поверхность плеч для большей упругости обложена пластинками из бычьего рога. Всего было 7 костяных накладок для негнущихся частей — 2 пары концевых и 3 срединные. Длина луков колебалась от 1,4 до 1,65 м. Ю. Д. Баруздин датирует Кара-Булакский могильник II—IV вв. н. э., однако отмечает в нем и погребения первых веков н. э.<sup>53</sup>

Несколько костяных накладок обнаружены М. Г. Мошковой в погребении первых веков н. э. при раскопках Абатских курганов в Западной Сибири в 1963 г.

В Ташкентском оазисе лук с семью костяными накладками хорошей сохранности найден *in situ* в погребении на поселении Ак-Тобе 2, относимся к рубежу IV—V вв. н. э. (рис. 4). К сожалению, деревянная основа превратилась в труху, и проследить ее конструкцию не удалось. Длина концевых накладок 9—9,3 см и 18,2—23,7 см. Длина срединных трапецевидных 32 см по длинной стороне, ширина 2,8—3,2 см. Длина срединной узкой накладки 18,7 см, при ширине в 1 см. Общая длина лука достигала 1,2 м<sup>54</sup>.

<sup>39</sup> Там же, стр. 132.

<sup>40</sup> М. В. Воеводский и М. П. Грязнов. Усуньские могильники на территории Киргизской ССР. ВДИ, 1938, № 3 (4), стр. 175, рис. 33.

<sup>41</sup> С. С. Сорокин. Боркорбазский могильник. «Труды Государственного Эрмитажа», т. V. Л., 1961, стр. 137, табл. 15.

<sup>42</sup> Ю. Заднепровский. Археологические памятники южных районов Ошской области. Фрунзе, 1960, рис. 6, 3, 7—10.

<sup>43</sup> Ю. Д. Баруздин. Кара-Булакский могильник. «Изв. АН Киргиз. ССР», серия общественных наук, т. III, вып. 3, 1961, стр. 61 и сл., рис. 11.

<sup>44</sup> В. И. Вайнберг, Л. М. Левина. Поселение Ак-Тобе 2. «ТИАЭ АН Каз. ССР» (в печати).

<sup>39</sup> F. E. Brown. Указ. соч., стр. 9; R. Ghirshman. Iran. Parthes et Sassanides. Paris, 1962, рис. 346.

<sup>40</sup> Имеется в виду полный набор костяных накладок на лук, найденный в погребении IV в. н. э. в Пхьяе в Северной Кореи (J. Wegner. Beiträge zur Archäologie des Attila-Reiches. München, 1956, стр. 47).

<sup>41</sup> А. Н. Бернштам. Кенкольский могильник. Л., 1940, стр. 21, табл. II; М. П. Грязнов. Рецензия на книгу А. Н. Бернштама «Кенкольский могильник». КСИИМК, вып. XI, 1945, стр. 148; С. С. Сорокин. О датировке и толковании Кенкольского могильника. КСИИМК, 64, 1956; И. Кожомбердиев. Катакомбные памятники Таласской долины. В сб. «Археологические памятники Таласской долины». Фрунзе, 1963, стр. 12, рис. 11, 7.

<sup>42</sup> И. Кожомбердиев. Указ. соч., стр. 56, 57; рис. 14, 1—6.

<sup>43</sup> А. Н. Бернштам. Историко-археологические очерки Центрального Тянь-Шаня и Памиро-Алая. МИА, № 26, 1952, стр. 62.

<sup>44</sup> А. К. Кибиров. Археологические работы в Центральном Тянь-Шане. «Труды Киргизской археологико-этнографической экспедиции», т. II. М., 1959, стр. 114, 115, рис. 19, 5.

<sup>45</sup> Там же, стр. 122.

<sup>46</sup> Там же, стр. 125.

<sup>47</sup> Там же, стр. 126, 127.

<sup>48</sup> Там же, стр. 128, рис. 26.

На территории того же оазиса костяные накладки встречены в погребениях Янги-Юля<sup>55</sup> и Ореховской и на городище Каунчи<sup>56</sup>.

В Бухарском оазисе костяные накладки обнаружены О. В. Обельченко в Кую-Мазарском могильнике<sup>57</sup>. К сожалению, кроме простого упоминания об этом факте, никаких подробностей в отчете нет.

В Хорезме несколько концевых накладок найдены на Кой-Крылган-кале. К концу III в. н. э. относится замечательная находка из дворца Топрак-кала, где обнаружена мастерская по изготовлению луков. Деревянная основа их склеивалась из многих кусков дзельквы (дерева из семейства ильмовых). Плечи очень широкие, до 6 см, на концах и в середине — костяные накладки. Длина лука достигала 1,6 м<sup>58</sup>.

На нижней Сыр-Дарье костяные накладки найдены и в нижних и в верхних слоях городища Джеты-Асар 3 (Алтын-Асар), которые датируются в пределах от начала нашей эры до V—VII вв., и в кургане № 2 из южной курганной группы у того же памятника (II—IV вв. н. э.)<sup>59</sup>.

У сарматов луки с костяными накладками появляются уже в сусловскую эпоху. Концевые накладки, из которых самая длинная достигала 18 см, найдены в кургане № 51 Сусловского могильника (рис. 5)<sup>60</sup>. Костяная пластинка со скошенными концами — обкладка лука — обнаружена И. В. Силициным в погребении с южной ориентировкой покойника кургана № 5 северо-восточной группы у станции Сайхли<sup>61</sup>. Вероятно, в это время луки с концевыми накладками у сарматов еще сосуществуют со старыми, небольшими, скифских типов. Об этом, кажется,



Рис. 5. Костяные накладки на лук из кургана № 51 Сусловского могильника

<sup>55</sup> Г. В. Григорьев. Келесская степь в археологическом отношении, «Изв. АН Каз. ССР», № 46, сер. арх., вып. 1, 1948.

<sup>56</sup> Г. В. Григорьев. Каунчи-тепе (раскопки 1935 г.). Ташкент, 1940, рис. 42.

<sup>57</sup> О. В. Обельченко. Кую-Мазарский могильник. «ТИАЭ АН Узбек. ССР», вып. VIII. Ташкент, 1956, стр. 226, рис. 13.

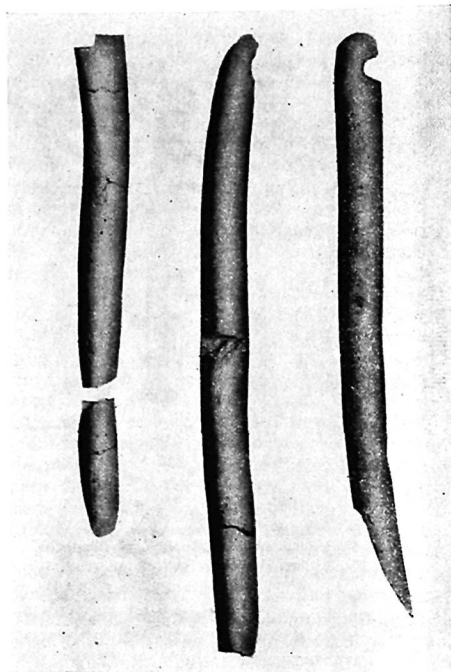
<sup>58</sup> С. П. Толстов. Хорезмская археолого-этнографическая экспедиция АН СССР (1945—1948 гг.). «Труды ХАЭЭ», т. I, 1952, стр. 33 и сл. Анализ луков из Топрак-калы будет посвящена отдельная статья, подготовляемая нами совместно с Ю. А. Рапопортом.

<sup>59</sup> С. П. Толстов. Работы Хорезмской археолого-этнографической экспедиции АН СССР в 1949—1953 гг. «Труды ХАЭЭ», т. II, 1958, стр. 249, рис. 122, 1; Л. М. Левина. Керамика и вопросы хронологии памятников джеты-асарской культуры (в этом сборнике).

<sup>60</sup> П. С. Рыков. Сусловский курганный могильник «Уч. зап. СГУ», т. IV, вып. 3, 1925, стр. 10, 46, рис. 13; П. Степанов. Изделия из дерева в курганах Сусловского курганного могильника. «Уч. зап. СГУ», стр. 53, 54.

<sup>61</sup> И. В. Силицин. Археологические исследования Заволжского отряда (1951—1953 гг.). МИА, № 60, 1959, стр. 147.

можно судить по изображениям сарматов на колонне Траяна, несмотря на всю их несомненную условность: сарматские луки там большей частью приближаются к старым типам<sup>62</sup>.

Значительно большее количество костяных накладок на лук относится к позднесарматскому времени.

Так, обломки костяных обкладок, три широких срединных и две узких концевых, найдены в погребении 1—12 у с. Харьковки. На обратной стороне их — царапины в виде сетки для более плотного сцепления с деревянной основой<sup>63</sup>. Накладки вместе с истлевшей деревянной основой обнаружены в подобном погребении кургана № 2 у ст. Нижний Баскунчак (рис. 6). Концевые накладки этого лука имеют в длину соответственно 30 и 24,5 см при ширине

<sup>62</sup> C. Cichorius. Die reliefs der Trajanssäule. I Tafelband. Die reliefs des ersten dakischen Krieges. Berlin, 1896, табл. XIX, XXIV, XXVIII.

<sup>63</sup> Раскопки Б. Н. Гракова и П. С. Рыкова, 1926, ГИМ.



Рис. 6. Костяные накладки на лук из кургана № 2 у ст. Нижний Баскучяк

в 1,5 см. Средних накладок всего две, они длиной 21 и 19,5 см, при ширине в 3 см. В целом лук достигал длины в 1,4 м<sup>64</sup>. В большом количестве костяные накладки обнаружены в Калиновском могильнике (курганы № 7/1, 11/1, 28/2, 36/1)<sup>65</sup>. Однако все они фрагментарны, поэтому определить точно их размеры и количество в каждом отдельном случае затруднительно. Пара концевых накладок, найденная *in situ* в кургане № 11/2, имела в длину 25 см<sup>66</sup>. Следует отметить также, что отдельные фрагменты из кургана № 28/2 похожи на узкую среднюю накладку, располагающуюся между двумя трапецевидными. Поэтому представляется вероятным, что в данном случае у лука было 7 накладок (4 концевые, 3 средние), а может быть, и больше.

Костяные накладки встречены также в Шиповском могильнике (V группа, курган № 2)<sup>67</sup>, в могильнике «Три брата» (II группа, курган

№ 26)<sup>68</sup>, в кургане № 3 из группы Абганеры<sup>69</sup>. Незначительные размеры фрагментов и плохая сохранность не позволяют охарактеризовать их определеннее.

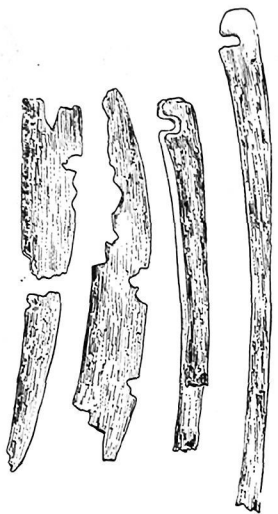
Луки с костяными накладками продолжают бытовать в Нижнем Поволжье и по окончании шишовской культуры, в группе так называемых позднейших сармато-аланских погребений. Прежде всего следует отметить лук (длиной до 1,65 см), найденный в кургане № 1 первой курганной группы близ хутора Авлиловского<sup>70</sup>. Правда, погребение, в котором он был найден, следует датировать VII—VIII вв., но сам лук стоит еще в самом конце типологического ряда описываемого типа. Деревянная основа его сохранилась плохо, зато обнаружен в хорошей сохранности весь комплект костяных накладок. Их на этот раз девять. Парные концевые достигают в длину до 24 см, при ширине от 1,5 до 2 см. Кроме того, на каждом конце была добавочная костяная накладка, клиновидной формы, длиной 11,5 см, три средние накладки, две — трапецевидные длиной 30 и 27,5 см, при ширине в 3 см, и третья тонкая, ровная, несколько расширяющаяся к концам, длина ее 19 см, ширина 1 см.

Обломки костяных накладок найдены также в курганах с сожжением близ г. Покровска (Энгельса) (курганы № 17, 18)<sup>71</sup> и у с. Ровное (Зельман)<sup>72</sup> (в кургане Д-42).

На Кубани концевая и фрагменты средней накладки найдены в кургане № 29 у ст. Усть-Лабинской (раскопки Н. И. Веселовского, 1902 г.)<sup>73</sup>, который можно датировать I—II вв. н. э.

В Керчи костяные накладки были найдены в склепе № 154 из раскопок 1904 г. на Госпитальной улице вместе с крупными наконечниками стрел с ромбическими лопастями и пидикационной монеты Валентиниана I (364—379 гг.)<sup>74</sup>.

Перейдем теперь к вопросам, связанным со

<sup>64</sup> П. Рыков. Археологические раскопки курганов в урочище «Три брата» в Кальмацкой области, произведенные в 1933 и 1934 гг. СА, вып. I. М.—Л., 1936, стр. 155.

<sup>65</sup> П. Рыков. Отчет об археологических работах, произведенных в Нижнем Поволжье летом 1929 г. «Журнал Нижне-Волжского института краеведения», 1929, стр. 71—73.

<sup>66</sup> И. В. Силицын. Археологические памятники в низовьях реки Иловли. «Уч. зап. СГУ», т. XXXIX, вып. исторической. Саратов, 1934, стр. 227, рис. 2.

<sup>67</sup> Т. М. Минаева. Погребения с сожжением близ гор. Покровска. «Уч. зап. СГУ», т. VI, вып. 3. Саратов, 1927, стр. 91 и сл., табл. I, 3; II, 8, 9, 10.

<sup>68</sup> P. Rau. Prähistorische Ausgrabungen auf der Steppenseite des deutschen Wolgagebiets im Jahre 1926. Pokrowsk, 1927, стр. 73, рис. 68.

<sup>69</sup> Эрмитаж, инв. № 2239/57.

<sup>70</sup> Эрмитаж, инв. № 1820/333.

<sup>64</sup> П. Рыков. Археологические разведки и раскопки в Нижне-Волжском крае, произведенные в 1928 году. «Изв. Нижне-Волжского института краеведения», т. 3. Саратов, 1929, стр. 143, рис. 13.

<sup>65</sup> В. П. Шилов. Калиновский курганный могильник. МИА, № 60, 1959, стр. 494, рис. 61, I—3, 6—9, 12—16.

<sup>66</sup> Там же, стр. 359, рис. 61, I, 2.

<sup>67</sup> П. Рыков. Археологические раскопки и разведки в Нижнем Поволжье и Уральском крае летом 1925 г. Саратов, 1926, стр. 12.

временем и местом появления луков с костяными накладками. Если временем их широкого распространения в евразийских степях следует признать первые века нашей эры, то возникновение их надо отнести к более древнему периоду. Мы видели, что в Восточной Сибири они стали встречаться к началу нашей эры, причем традиция изготовления костяных накладок уходит в I тысячелетие до н. э.

В период бытования сусловской культуры (I в. до н. э. — I в. н. э.) костяные накладки появляются и в Нижнем Поволжье. К сожалению, из-за слабо разработанной хронологии памятников Средней Азии и Казахстана мы не можем с точностью определить время появления там луков с костяными накладками. Однако вряд ли можно думать, что на территории, промежуточной между южнорусскими и сибирскими степями, они распространяются позднее. Таким образом, уже в самом начале нашей эры этот лук будет на весьма обширной территории, а временем появления его исходных вариантов следует признать, по крайней мере, вторую половину I тысячелетия до н. э.

Мнение о гуинской принадлежности луков с костяными накладками в евразийских степях первоначально возникло в 30-х годах, когда И. Вернер и А. Алфельди отнесли к гунам находки костяных накладок эпохи великого переселения народов в Центральной Европе, а Вернер сопоставил их с аналогичными в гуинских памятниках Забайкалья. Все остальные накладки Вернер считал гуинскими или на худой конец непосредственно связанными с гунами<sup>75</sup>.

Попробуем подойти к этому вопросу несколько с иной стороны. Мы уже видели, что наиболее ранние находки костяных накладок в Нижнем Поволжье лишь немногим моложе аналогичных из Забайкалья. Считать конец сусловского времени временем появления гунов в Нижнем Поволжье невозможно. Следовательно, вопрос о самих гунах уже отпадает, и можно говорить только о гуинском влиянии<sup>76</sup>.

<sup>75</sup> J. W e r n e r. Bögenfragmente aus Carnuntum und der unteren Wolga. «Eurasia Septentrionalis Antiqua» (далее: ESA), VII. Helsinki, 1932; A. Alföldi. Funde aus der Hunnenzeit und ihre ethnische Sonderung. «Archaeologia Hungarica», IX. Budapest, 1932. Те же взгляды развиваются Вернером в его книге: J. W e r n e r. Beiträge zur Archäologie des Attila-Reiches. München, 1936.

<sup>76</sup> Исходя из своей теории, Вернер считает, что «у алаи был простой рефлекторный лук из дерева и рога. Только на поднесарматской ступени одновременно с обычаем черепной деформации единично входит в употребление укрепленный костяными пластинками лук» («Beiträge zur Archäologie des Attila-Reiches», стр. 49). Курган № 51 из Сусловского могильника он относит к V в. (стр. 48), а Кенкольский и Кызартский могильники считает гуинскими (стр. 47).

Любопытно, что территория распространения луков с костяными накладками в евразийских степях (Восточная Европа, Средняя Азия, Сибирь) в первых веках нашей эры удивительно совпадает с исконной территорией распространения луков скифских типов. Вряд ли это случайно. Ведь по своему внешнему виду и основным конструктивным принципам оба эти лука не так уж сильно отличаются друг от друга. Оба они сложные, оба с негнущимися рукоятью и концами и гибкими эластичными плечами. По сути дела гуинский лук — это дальнейшее и последовательное развитие принципов, положенных в основу скифского. Поэтому вряд ли будет чрезмерно смелым предположить, что луки скифского типа были исходными для создания таких луков с костяными накладками, которые мы не совсем точно называем гуинскими. А если это так, то кажется маловероятным, что только один народ или только на одной территории (гуны, Восточная Сибирь, таежная область Сибири — хотя смысл один, но у различных исследователей это конкретизируется по-разному) совершенствовал далее скифский лук, а остальные лишь пассивно восприняли готовое. К тому же мы не можем целиком согласиться с мнением старых этнографов, что причиной первоначального появления лука с костяными накладками и сложного лука вообще у северных народов послужила нехватка леса<sup>77</sup>. Не говоря уже о том, что этой теории присущ устаревший моноцентризм (представляется, что изобретение сложного лука произошло только однажды), на изготовление сложных луков достаточно больших размеров (а такие бытовали до недавнего прошлого на севере Сибири) идет не меньше дерева, чем на изготовление простого, а необходимость подбора дерева различных сортов еще более усложняет дело.

Представляется гораздо более правильным предпологать, что развитие скифского лука шло у различных народов по всей территории евразийских степей. Далее мы увидим, что аналогичный процесс имел место и в Иране. Вполне вероятно, что Сибирь, в особенности Восточная, где традиция луков с костяными накладками,

<sup>77</sup> Д. Н. А н у ч и н. О древнем луке и стрелах. «Труды V Археологического съезда». М., 1887, стр. 351 и сл. В этой связи позволим себе привести слова другого этнографа Б. Алдера: «Нельзя предположить, что родина «сложного» лука была тесно ограниченная территория, так как такое совершенное оружие не могло сразу создаться и не могло быть разнесено населением, занимающим небольшую страну. Трудно согласиться также, что сложный лук создали по недостатку дерева» (Б. А д л е р. Луки и стрелы Северной Азии. «Русский антропологический журнал». М., 1903, № 3—4, стр. 193.





Рис. 7. Костяные накладки на лук из лагеря Бар-Хилл (Англия)

хотя и с перерывами, восходит к неолиту<sup>78</sup>, сыграла в этом процессе выдающуюся роль, что у гуннов сложные луки с костяными накладками — дальнейшее развитие скифского типа — чоявились раньше, чем у других народов, и оказали определенное влияние на появление у них подобных же луков. Единственное, против чего следует возразить, — это против того, чтобы приписывать исключительно гуннам шедший на широкую территорию процесс совершенствования скифского лука, и против того, чтобы считать гуннским или заимствованным непосредственно у гуннов любой лук с костяными накладками, найденный на территории евразийских степей<sup>79</sup>.

<sup>78</sup> А. П. Окладников. Неолит и бронзовый век Прибайкалья. МИА, № 18, 1950, стр. 204, 219—229.

<sup>79</sup> К подобным же взглядам о том, что нельзя преувеличивать роль гуннов в распространении луков с костяными накладками, и раньше приходили различные исследователи. Например, В. П. Шиглов (указ. соч., стр. 496), отмечая, что такой лук появился в Нижнем Поволжье задолго до гуннов, считает, что он был заимствован у парфян, а С. С. Сорокин («Среднеазиатские подбойные и катакомбные захоронения». СА, XXVI, 1956, стр. 103) полагает, что «...центральное происхождение сложного лука с костяными накладками вполне возможно, но вряд ли наличие этой формы в Средней Азии связано только с проникновением на ее территорию центральноазиатских племен».

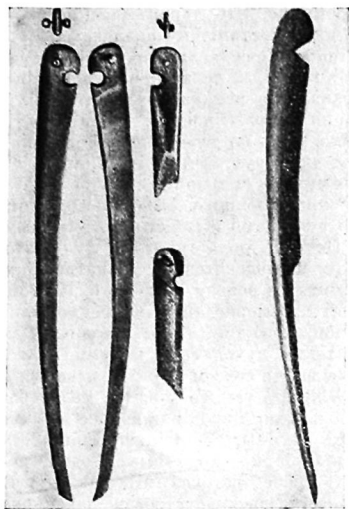
Это подтверждается довольно большой вариативностью луков с костяными накладками, вероятно значительно большей, чем луков скифского типа. Выше было дано описание, так сказать, классического варианта лука гуннского типа. Но он был далеко не единственным. Хотя судить об этом довольно трудно, поскольку деревянная основа сохраняется в погребениях очень редко, некоторые данные у нас все же есть. Основа, например, могла делаться из кусков дерева различных пород, а могла — из дерева одного сорта (находки из Топрак-калы и Кара-Булака); вместо костяных накладок могли употребляться роговые (курган у оз. Кара-Холь в Туве). Да и само количество костяных накладок, а следовательно, и форма лука не остается неизменным.

Особенно непостоянны количество и расположение срединных накладок. В классическом варианте их три — две трапециевидных, обращенных широким основанием вперед, и узкая между ними с внутренней стороны. Иногда третья, тонкая и узкая, накладка располагалась не с внутренней, а с передней стороны (например, у лука из кургана близ хутора Авилковского или у экземпляра из Ак-Тобе). Возможно, что эти последние были даже несколько иного вида. Средняя часть их могла выступать вперед, а сами они должны были походить на луки типа *Yzli*. А вот у лука из кургана № 2 у оз. Нижний Баскунчак (рис. 6), как и у некоторых других, центральных накладок всего две. Количество и устройство концевых накладок также не остаются неизменным. У того же авилковского экземпляра на каждом из концов не две, а три накладки. Третья, клиновидной формы, находилась, судя по отчету, между концевыми накладками<sup>80</sup>. Число подобных примеров можно было бы увеличить.

Поэтому, на наш взгляд, термин «гуннский», «гуннского типа» (как, впрочем, и термин «скифский») можно употреблять в отношении луков лишь условно, в том смысле, что имеется в виду сложный лук определенной конструкции с концевыми и срединными костяными накладками, который, возможно, появился у гуннов раньше, чем у других народов. И только.

Что же за причина быстрого распространения новых луков на столь обширной террито-

<sup>80</sup> Также же клиновидные концевые накладки известны у луков из аварских погребений в Венгрии, что является доказательством более поздней даты авилковского погребения (Tibor Horvath. Die avarischen Grabfelder von Ulló und Kiskoros. «Archaeologia Hungarica», XIX. Budapest, 1935, табл. XVIII; A. Marósi et N. Fetti ch. Trouvailles avares du Dunapentele. «Archaeologia Hungarica», XVIII. Budapest, 1936, табл. III).

рий? Думается, прав был А. Н. Бернштам, видевший причину этого в появлении более совершенных оборонительных доспехов, в частности панцирей и кольчуг<sup>81</sup>.

В самом деле, в последние века до н. э.— первые века н. э. в вооружении и тактике степных кочевников происходят довольно существенные изменения, связанные с увеличением удельного веса тяжеловооруженной конницы, которая применительно к Ирану обычно называется катафрактариями. Против такой конницы старые луки и стрелы в значительной мере теряли свою эффективность.

В первых веках новой эры, а может быть, несколько ранее, и в Сибирь, и в Средней Азии, и у сарматов появляются крупные железные наконечники стрел. Для таких стрел луки скифского типа уже не годились, требовались новые, более мощные. Это и было достигнуто увеличением размеров лука, применением костяных накладок, словом, возникновением типа, который на несколько столетий стал господствующим в евразийских степях.

Далее на запад луки с костяными обкладками встречаются в Центральной и Западной Европе. Такие накладки несколько раз встречены в погребениях эпохи Великого переселения народов, например в венском погребении, череп из которого имеет явные монголоидные признаки<sup>82</sup>, или в погребении из Вюлчины, около Брюно, в Чехословакии<sup>83</sup>. Довольно в большом количестве костяные накладки встречаются на позднеримских военных укреплениях вдоль Рейна, Дуная и в других местах. Особенно известны находки в позднеримском лагере Карнунтум<sup>84</sup> и на Майнцком укреплении<sup>85</sup>. Все эти находки мы действительно должны связывать с варварами, с гуннами и аланами, которые вели борьбу с Римом, а иногда и переходили к нему на службу.

Но костяные накладки встречаются в Западной Европе в памятниках всего императорского времени<sup>86</sup>. Они найдены в августовском легионном лагере Оберадене в Вестфалии<sup>87</sup> и в большом количестве в римских укреплениях на



Рис. 8. Костяные накладки на лук из кургана № 18 из урочища «Три брата»

территории Англии. Некоторые из них, как например, в Керлеоне, где обнаружено около 50 костяных накладок, в том числе и заготовки<sup>88</sup>, еще можно связывать с ковенным гунно-аланским влиянием. Но мы знаем и значительно более ранние находки, например из лагеря Бар-Хилл, оставленного уже в конце II в. (рис. 7). Эти и другие более ранние находки можно связывать только с вспомогательными частями восточных лучников, главным образом сирийских, вооруженных луками парфянских образцов<sup>89</sup>. Надпись из Бар-Хилла свидетельствует о том, что здесь стоял «Cohors I Hamiorum Sagittariorum», т. е. отряд сирийских лучников<sup>90</sup>.

Также находки лишней раз подтверждают, что луки с костяными накладками были распространены в первых веках новой эры на чрезвычайно широкой территории и что их распространение далеко не всегда надо связывать с гуннами.

Известны еще две находки из Центральной Европы, интересные для истории евразийских луков. В погребениях из Якоговци, северо-западнее Кракова, и из Печюса в Венгрии (оба погребения относятся к V в.) обнаружены золотые пластинки, которые, как установлено работами Ласло, Феттиха и Вернера, служили золотыми накладками на клавиши в погребения

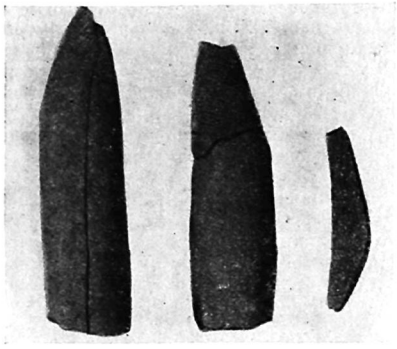
<sup>81</sup> «Чуйская долина» (Труды Семипалатинской археологической экспедиции). МИА, № 14, 1950, стр. 67.

<sup>82</sup> E. Polaschek. Wiener Grabfunde aus der Zeit des untergehender römischen Limes. «Wiener Praehistorische Zeitschrift», XIX, 1932, стр. 239—266.

<sup>83</sup> J. Wernner. Beiträge zur Archäologie des Attila-Reiches. München, 1956, стр. 48.

<sup>84</sup> J. Wernner. Bögenfragmente aus Carnuntum..., стр. 33 и сл.

<sup>85</sup> Там же, стр. 35.

<sup>86</sup> J. Wernner. Beiträge zur Archäologie..., стр. 48.

<sup>87</sup> Там же, стр. 47.

<sup>88</sup> A. Alfoldi. Указ. соч., стр. 22.

<sup>89</sup> K. Städe. Beinplatten zur Bogenversteifung aus römischer Waffenplätzen. «Germania», 17, Heft 2. Berlin, 1933, стр. 110—114.

<sup>90</sup> A. Alfoldi. Указ. соч., стр. 90.

модельки луков<sup>91</sup> (рис. 3, 3). Эти золотые накладки, на наш взгляд, довольно обоснованно сопоставляются с аналогичными из курганов № 8, 9 у Новогригорьевки<sup>92</sup> и некоторыми другими. Если это так, то напрашиваются весьма любопытные выводы. Сложные луки рассматриваемых типов были очень дорогим оружием. Этнографические параллели свидетельствуют, что для их изготовления требуется много лет. Не случайно они так редки в погребениях. Поэтому нельзя ли предположить, что по крайней мере в отдельных случаях в погребения вместо самих луков могли класться их деревянные модельки (обивка их золотой фольгой, конечно,



Рис. 9. Парфянские луки на граффити из Дура-Эвропос

дело единичное)? Как уже упоминалось, деревянные модельки луков гуннского типа найдены в Оглахтинском могильнике<sup>93</sup>, но там этого требовал ритуальный обычай.

<sup>91</sup> G. Laslo. The significance of the Hun golden bow. Acta Archaeologica, T. I, вып. 1—2. Budapest, 1951; J. Harmatta. The golden bow of the Huns. «Acta Archaeologica», t. I, вып. 1—2. Budapest, 1951; J. Werner. Beiträge zur Archäologie..., стр. 49, 50.

<sup>92</sup> Т. М. Мишаева. Погребение с сожженным, стр. 97, 99, рис. 34. В свое время Т. М. Мишаева уже сравнивала эти пластинки с пластинками из Печюсера.

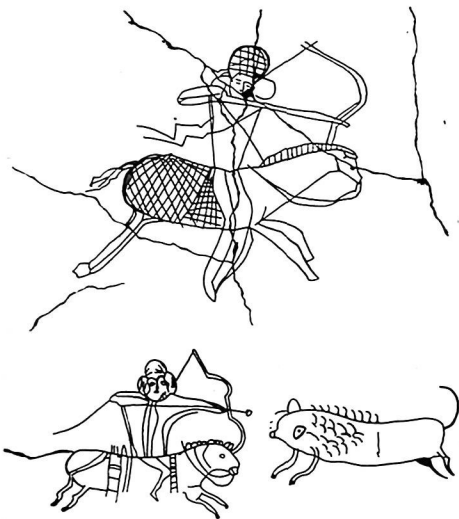
<sup>93</sup> А. М. Tallgren. The South Siberian cemetery of Oglaktu from the Han period. ESA, XI. Helsinki, 1937, стр. 84, рис. 21.



Рис. 10. Копный лучник. Терракота из Британского музея

Настаивать на таком предположении мы пока не беремся, но все же следует отметить, что очень часто в непогребованных погребениях находят всего 1—3 костяные накладки. Это может быть свидетельством того, что в погребение часто клался не целый лук, а сломанный или его часть.

Несколько слов об эволюции сложных луков с костяными накладками в период раннего средневековья. Распространены они по-прежнему чрезвычайно широко: от Восточной Сибири до южнорусских степей. Но сама тенденция развития теперь изменилась. Выше уже упоминалось, что усовершенствование сложных луков типа скифских могло достигаться или сокращением размеров негнущихся частей, или увеличением общих размеров.

Теперь луки становятся меньше, что несомненно было удобнее для стрельбы с коня. Но для того, чтобы не уменьшилась мощность оружия, необходимо было, чтобы осталась неизменной, а по возможности даже увеличилась, площадь гибкой поверхности. Это достигалось путем уменьшения размеров и сокращением числа костяных накладок.

Для Сибири этот процесс детально прослежен А. А. Гавриловой<sup>94</sup>. В VI—VII вв. наибольшим

<sup>94</sup> А. А. Гаврилова. Могильник Кудыргэ как источник истории Алтайских племен. М.—Л., 1965, стр. 87—88.

лее типичны луки, у которых были четыре составляющие (или роговые) накладки: две парные концевые и две срединные. Один из концов был без накладок, впрочем, изредка еще встречались луки и с двумя парами концевых накладок или с тремя срединными. Луки этого времени в большом количестве найдены на Алтае (Кудыргэ, Яконур, Тукета и т. д.), а также на Енисее<sup>95</sup>. У луков VII—VIII вв. остаются только две широкие срединные накладки. Такой тип луков в Южной Сибири до X в., когда на смену ему приходит тип монгольский.

Материал из южнорусских степей не столь обширен, однако в развитии лука несомненно наблюдается та же тенденция уменьшения количества накладок до двух срединных. Такие накладки от лука обнаружены, например, в кургане № 18 из урочища «Три брата» (рис. 8)<sup>96</sup>, в погребении, относящемся к VIII—X вв., и в позднекочевническом погребении из кургана № 7/1 первой курганной группы V с Фриденберг (Мирное)<sup>97</sup>. Возможно, что в южнорусских степях срединные накладки сохраняются и позднее X в. Во всяком случае, они обнаружены В. П. Шиловым у с. Ленинск, в погребении № 2 из кургана № 3, относящемся к X—XII вв.<sup>98</sup>

Вернемся теперь к Ирану. О том, что в ахеменидское время господствовавшими были различные варианты луков типа найденного в Yz'i, хотя наряду с ними еще, возможно, бытовали старые типы и был уже известен скифский лук, говорилось выше. В парфянскую эпоху луки типа Yz'i продолжали бытовать на Переднем Востоке в течение длительного времени<sup>99</sup>. Именно такой лук встречается на граффити из Дура-Эвропос<sup>100</sup>, на пальмирских рельефах<sup>101</sup>, изображен на знаменитой терракоте из собрания Зарре (рис. 10)<sup>102</sup> и, может быть, на колонне Траяна, как оружие восточных союзных войск<sup>103</sup>. Сами парфяне были вооружены луками скифского типа. Он обычно изображался



Рис. 11. Серебряные блюда со сценой охоты. Сасанидское время

<sup>95</sup> Л. А. Евтюхова. Археологические памятники енисейской кыргызов (хакасов). Абакан, 1948, стр. 62, рис. 112.

<sup>96</sup> Раскопки П. С. Рыкова. 1935 г. Саратовский областной музей краеведения. Инв. № 1516/1.

<sup>97</sup> П. Рыков. Археологические раскопки и разведки в Нижнем Поволжье и Уральском крае летом 1925 г., стр. 37.

<sup>98</sup> Волгоградский областной краеведческий музей, инв. № 5824/31.

<sup>99</sup> F. E. Brown. Указ. соч., стр. 7.

<sup>100</sup> F. Cumont. Fouilles de Doura-Europos. Paris, 1926, табл. XLIII, XCVIII; «The Excavations at Dura-Europos. Preliminary report of the Second season of work». New Haven, 1931, табл. XII, 2 (далее отчеты именуются по томам, например, Dura-Report, II).

<sup>101</sup> Du Mesnil du Buisson. Les tessires et les monnaies de Palmyre. Paris, 1902, рис. 132.

<sup>102</sup> F. Sarré. Указ. соч., табл. 54.

<sup>103</sup> C. Sichorius. Указ. соч., табл. L.

на реверсах их монет<sup>104</sup>, он же изображен на мегангах II в. до н. э.<sup>105</sup> и ригтонах из старшей Нисы<sup>106</sup>. Но и в Иране этот исходный тип лука не остался без изменений, а получил дальнейшее развитие. Само оружие стало гораздо больше, края стали делаться длинными или прямыми, или слегка изогнутыми. Изображения его в большом количестве найдены

<sup>104</sup> J. de Morgan. Указ. соч., рис. 140, 143, 153, 179 и т. д.; R. Ghirshman. Указ. соч., табл. 40e, f, h.

<sup>105</sup> Г. А. Пугаченкова. Архитектурные памятники Нисы. «Труды ЮТАКЭ», т. I, 1949, стр. 220, 221, рис. 97.

<sup>106</sup> М. Е. Массон, Г. А. Пугаченкова. Парфянские ригтоны Нисы. «Труды ЮТАКЭ», т. IV, 1959, стр. 170.

на граффити из Дура-Эвропос (рис. 9)<sup>107</sup>. Ни одной находки подобного лука на территории Передней Азии и Ирана мне неизвестно. Но судя по изображениям, а также по находкам костяных накладок в Западной Европе, принадлежавшим восточным союзным войскам, у которых были такие же луки, как у парфян, эти луки как по внешнему виду, так и по конструкции должны были быть чрезвычайно близкими к лукам гуннского типа<sup>108</sup>. Под влиянием сходных причин (распространение оборонительных доспехов) приблизительно в то же время (первые века нашей эры), из той же исходной формы скифского лука в Иране, как и в евразийских степях, развились новые типы, безусловно родственные и сходные между собой.

Граффити из Дура-Эвропос, к сожалению, пока один из основных источников по истории

парфянских луков, позволяют предполагать, что уже в парфянскую эпоху зародился тот тип лука (рис. 7), который обычно называют сасанидским и который известен нам по многочисленным изображениям, главным образом на серебряных блюдах (рис. 11)<sup>109</sup>. Характерная особенность этого вида сложных луков, в отличие от гуннских, их симметричность. Впрочем, и в сасанидском Иране, насколько можно судить по тем же изображениям, бытовали различные виды сложных луков (рис. 11)<sup>110</sup>. Тем более это характерно в период раннего средневековья для Средней Азии, Восточного Туркестана и других стран. В Средней Азии, например, мы можем предполагать наличие двух взаимовлиявших традиций: степной гуннской и парфяно-сасанидской. Этот вопрос несомненно заслуживает специального исследования, но он уже выходит слишком далеко за хронологические пределы нашей работы.

<sup>107</sup> F. Cumont. Указ. соч., табл. LIV, XCVIII, 1; Dura-Report, V, 1935, табл. XXXV, 4; VI, 1936, рис. 22, 23.

<sup>108</sup> M. Rostovtzeff. Graffiti. Dura-Report, IV, 1933; стр. 215.

<sup>109</sup> И. А. Орбели и К. В. Тревер. Сасанидский металл. М.—Л., 1935, табл. 3, 6, 21.

<sup>110</sup> И. А. Орбели и К. В. Тревер. Указ. соч., табл. 9, 11, 12, 14, 15.

# КЕРАМИКА И ВОПРОСЫ ХРОНОЛОГИИ ПАМЯТНИКОВ ДЖЕТЫ-АСАРСКОЙ КУЛЬТУРЫ

Л. М. ЛЕВИНА

Комплекс памятников Джеты-Асар расположен в бассейне одного из старых русел нижней Сыр-Дарьи — Куван-Дарьи. Изучение городищ урочища Джеты-Асар началось в 1946 г., когда большая часть их была обследована С. П. Толстовым во время авиаразведок Хорезмской археолого-этнографической экспедиции АН СССР. Затем в 1948 г. начаты раскопки на самом крупном городище комплекса — Алтын-Асаре (Джеты-Асар № 3), которые в следующем 1949 г. были значительно расширены. В 1951 г. были широко возобновлены работы на Джеты-Асаре № 3 и начаты на Джеты-Асаре № 9<sup>1</sup>. В 1958 г. археолого-топографический отряд<sup>2</sup> Хорезмской экспедиции посетил несколько городищ южной группы (Биданк-Асар № 1 и № 2, Джеты-Асар № 1, Томпак-Асар), а затем в 1962—1963 гг. маршрутный отряд экспедиции под руководством С. П. Толстова обследовал памятники восточной группы. К настоящему времени известно более 20 городищ этого комплекса, разбросанных на значительных расстояниях друг от друга. С. П. Толстов после первого же обследования урочища разделил памятники на три основных типа: первый — укрепленная усадь-

ба с большим также укрепленным зданием внутри; второй — крепость с сильно развитой системой фортификации (башни, укрепленные ворота) и без всяких следов построек внутри стен; третий — крепость со столь же развитой фортификационной системой, но с многочисленными и разнообразными остатками жилых сооружений внутри<sup>3</sup>. Последний тип представлен одним, но наиболее крупным памятником — Джеты-Асар № 3.

Настоящая работа посвящена исследованию самого массового и общего для всех памятников урочища материала — керамики.

В 1953 г. на основе подъемного материала с Алтын-Асара и материала из раскопок Алтын-Асара 1948—1949 гг. и частично 1951 г. Т. Н. Сениговой была написана диссертация, где автор ставил задачу классифицировать керамику городища Джеты-Асар № 3 и датировать ее<sup>4</sup>. В этой работе Т. Н. Сенигова пришла к выводам, что керамический материал нижнего горизонта «Большого дома» датируется с середины I тысячелетия до н. э., средний горизонт — III—I вв. до н. э. и верхний — I—IV вв. н. э.<sup>5</sup>

Повторное обращение к этой теме вызвано, с одной стороны, накоплением новых материалов по джеты-асарской культуре и связанным с нею культурным областям, а также в связи с тем, что часть выводов работы Т. Н. Сениговой требует определенных исправлений или пересмотра.

В нашем распоряжении была керамика из сборов 1946, 1948—1949, 1951, 1958, 1961—1962 гг. с городищ Джеты-Асар № 1—4, 6—14, с городищ Биданк-Асар № 1 и 2, Томпак-Асар, Кара-Асар, Малый и Большой Кара-Асар,

<sup>3</sup> С. П. Толстов. По следам..., стр. 128.

<sup>4</sup> Т. Н. Сенигова. Керамика городища Алтын-Асар (опыт хронологической периодизации). М., 1953. Автореф. канд. дисс.

<sup>5</sup> Там же, стр. 10, 12.

<sup>1</sup> Подробно см.: С. П. Толстов. По следам древнехорезмийской цивилизации. М., 1948, стр. 125—140; Он же. Хорезмская археолого-этнографическая экспедиция в 1948 г. «Изв. АН СССР», серия истории и философии, 1949, № 3, стр. 246—254; Он же. Хорезмская археолого-этнографическая экспедиция АН СССР (1945—1948 гг.). «Труды ХАЭЭ», т. I, М., 1952, стр. 16—29; Он же. Хорезмская археолого-этнографическая экспедиция АН СССР в 1949 г. «Изв. АН СССР», серия истории и философии, 1950, № 6, стр. 521—531; Он же. Археологические работы Хорезмской экспедиции в 1951 г. СА, XIX, 1954, стр. 258—262; Он же. Работы Хорезмской археолого-этнографической экспедиции АН СССР в 1949—1953 гг. «Труды ХАЭЭ», т. II, М., 1958, стр. 235—252; Он же. По древним дельтам Окса и Яксарта. М., 1962, стр. 186—198.

<sup>2</sup> Начальник отряда — кандидат исторических наук Б. В. Андрианов.



Рис. 1. Джеты-Асар № 3. План «Большого дома» после раскопок 1949 г.

Мейшекты-Асар, Доломак-Асар, Сарлы-Асар и материал из раскопок 1948—1949 и 1951 гг. Джеты-Асар № 3 (включая и находки из курганов вблизи городища) и раскопок 1951 г. Джеты-Асар № 9<sup>6</sup>. При классификации керамики в основу пришлось положить главным образом материал из раскопок «Большого дома» городища Джеты-Асар № 3 (Алтын-Асар). Подробное описание этого городища и раскопок дано в вышеуказанных работах начальника Хорезмской археолого-этнографической экспедиции члена-

<sup>6</sup> Материал хранится в коллекциях Хорезмской экспедиции АН СССР.

корреспондента АН СССР С. П. Толстова, поэтому ограничимся лишь краткой характеристикой их.

Джеты-Асар № 3 — огромное городище неправильно трапециевидных очертаний, площадью в 16 га. Внутри него возвышаются четыре главных сооружения, одно из которых так называемый «Большой дом» размером примерно 150 × 150 м, при высоте 12—15 м.

В результате раскопок выяснилось, что в нем заключен жилой массив со спиралевидной планировкой и что толща культурных напластований делится на два горизонта — нижний и



Рис. 2. Джеты-Асар № 3. Раскопки юго-западного участка «Большого дома» 1951 г. План и разрезы

верхний<sup>7</sup>. Каждый из них по внутренней планировке разделяется на два строительных периода, причем самый нижний, первый, вскрыт лишь на незначительном участке. Все четыре строительных периода в свою очередь подразделяются на 16 ярусов. При перепланировке помеще-

<sup>7</sup> Еще в 1948 г. С. П. Толстов выделил эти два горизонта, назвав нижний «горизонтом зернотерок», а верхний — «горизонтом Жернинов», что было обусловлено резким различием в типе мукомольных сооружений (С. П. Толстов. Хорезмская археолого-этнографическая экспедиция в 1948 г., стр. 247; Он же. Хорезмская археолого-этнографическая экспедиция АН СССР (1945—1948 гг.), стр. 18).

ний стены старых зданий засыпались строительным мусором, а сверху на высоте 0,5 м и более настигались новые глиняные полы.

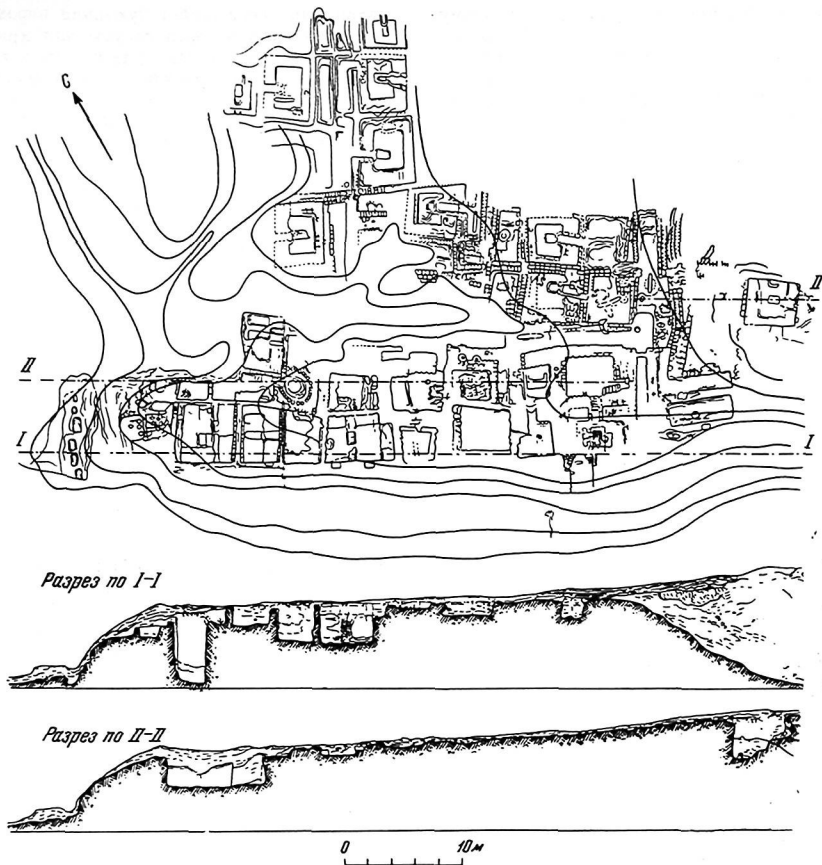
Нижний горизонт делится на первый и второй строительные периоды<sup>8</sup>. К первому относятся три самых нижних яруса (№ 1—3), они вскрыты в шурфе на очень небольшом пространстве, шурф доведен до материка в помещении № 1А юго-западного раскопа на периферийном участке «Большого дома», поэтому сказать что-либо определенное о внутренней

<sup>8</sup> Нумерация строительных периодов и ярусов дается снизу вверх.



планировке в этот период трудно<sup>9</sup>. Ко второму строительному периоду относятся семь ярусов (№ 4—10)<sup>10</sup>, имеющих общую внутреннюю планировку, для которой характерны вделанные в стены очаги типа каминов, тыщичьи параллельные ряды длинных узких помещений, каждое из которых разделяется внутри на отрезки поперечными стенами, причем длинные стены их опуткагурены.

К верхнему горизонту относятся шесть ярусов третьего и четвертого строительных периодов. Для внутренней планировки характерно наличие центрального открытого очага, окруженного суфой, которая в одном месте прорезана входом в комнату. В четвертом строительном периоде (он включает четыре яруса) при сохранении той же планировки появляются своеобразные длинные очаги — особая система отопительных сооружений<sup>11</sup>.

После детального исследования керамики «Большого дома» выяснилось, что его можно резко разделить на два хронологических периода, соответствующих выделенным С. П. Толстовым горизонту зернотерок и горизонту жерновов. Разделив керамические комплексы соответственно горизонтам и ярусам и рассматривая их, должно оговорить, что отнюдь не считаем наш нижний горизонт древнейшим на городище. В пользу того, что есть и более древний, свидетельствует и сама планировка «Большого дома» и периферийное расположение участка, где в шурфе вскрыты нижние ярусы, а также и часть материала из так называемого «Малого дома» и некоторые фрагменты подземной керамики. Вся керамику можно разделить на две большие группы: 1. Сосуды очень грубой лепки, с небрежно промешанным и слабо отмученным тестом, обычно с рыхлым черепком, **напольного** обжига, т. е. произведенного на открытом огне; 2. Сосуды с хорошо промешанным и отмученным тестом, обожженные в гончарной печи, т. е. **горнового** обжига, среди которых подавляющее большинство составляют сосуды, тщательно изготовленные ручной лепкой при помощи вращающейся подставки<sup>12</sup>. К первой группе отно-

<sup>9</sup> Можем отметить лишь, что площадь и стены помещений этого периода совпадают с вышеизложенным, что на полу были следы костров и выложенные кирпичом открытые очаги. Размеры шурфа в нижнем ярусе до 140 × 140 см.

<sup>10</sup> Они вскрыты в юго-западном раскопе 1949 и 1951 гг. в помещениях № 4—5, 7, 10, 13, 17—19, 21А, 21Б, 32.

<sup>11</sup> С. П. Толстов. Работы Хорезмской археологической экспедиции АН СССР в 1949—1953 гг., стр. 237, 240.

<sup>12</sup> Если все сосуды первой группы домашней выработки, то керамика второй группы, безусловно, ремесленного производства.

сится так называемая кухонная керамика; ко второй можно отнести сосуды для хранения и переноски воды, вина, зерна и т. п. и так называемые столовые сосуды. Вся керамика изготовлена ленточным способом<sup>13</sup>.

В тесте керамики первой группы отмечены примеси шамота, иногда дресвы, песка, а на поверхности обычно серый ангоб и следы копоти. Более половины всех сосудов этой группы из нижнего горизонта составляют **горшки** баночной формы с широкой верхней частью и сравнительно узким дном, с несколько отогнутым наружу маленьким округлым или подтреугольным в сечении венчиком (рис. 3, 1—20, 22—25, 29, 30). Часть их украшена по тулову налепным орнаментом в виде шишечек, иногда сочетавшихся с полукруглым гладким налепом, например, из помещений № 3 и 17 из восьмого яруса, из девятого и десятого ярусов помещений № 18 и 21 (рис. 3, 12, 31, 38, 39). В первом ярусе встречен фрагментированный сосуд баночной формы с простым слегка отогнутым краем, украшенным снаружи небольшим выступом-налепом; таких налетов, вероятно, было два или четыре, расположенных симметрично по отношению друг к другу<sup>14</sup> (рис. 3, 30). Подобные горшки баночной формы неорнаментированные, с простым несколько отогнутым наружу, иногда чуть утолщенным краем, с плоским дном, диаметр которого обычно меньше диаметра устья сосуда, распространены на обширнейшей территории Европы и Азии в большой период времени и не могут быть датированным материалом<sup>15</sup>.

<sup>13</sup> Специально на вопросах технологии производства джеты-асарской керамики не останавливаемся, так как приемы ее изготовления принципиально не отличаются от применявшихся в тот хронологический период и применяемых в некоторых районах Средней Азии до сих пор и подробно рассматривались во многих работах (Е. М. Пещерев в. Гончарное производство Средней Азии. М., 1959, стр. 24—27; М. Г. Воробьева. Керамика Хорезма античного периода. «Труды ХАЭЭ», т. II. М., 1958, стр. 170—199; Т. Н. Семенова. К изучению технических особенностей керамики низовья Сыр-Дарьи. «ТИИАЭ АН Каз. ССР», т. 7. Алма-Ата, 1959, стр. 215—231).

<sup>14</sup> Судя по аналогичному сосуду из подземного материала.

<sup>15</sup> Так, они часто встречаются в скифо-сарматской культуре (см. Н. Н. Погребова. Позднескифские городища на нижнем Днепре. МИА, № 64, 1958, стр. 123; рис. 12, 1—3; стр. 128, рис. 27; стр. 171; В. Г. Петренко. Культура племен Правобережного Приднепровья. МИА, № 96, 1961, стр. 92, рис. 12, 4) и в гунских памятниках Забайкалья (см. Г. П. Соколовский. Деретувский могильник. ПИДО, 1935, № 1—2, стр. 171, рис. 4; Он же. Раскопки Ильмовой пади. СА, VIII, 1946, стр. 64, рис. 14; П. Дорсуран. Раскопки могил Хунну в горах Нонк-Ула на реке Хунн-Гол (1954—1957). «Монгольский археологический сборник». М., 1962, стр. 39, рис. 8, 4).



Рис. 3. Джегты-Асар № 3. «Большой дом». Нижний горизонт. Керамика первой группы  
 А — 1—5 ярусы (10—11, 21, 30, 43—44); Б — 6—8 ярусы (6—9, 14—20, 29, 38—42);  
 В — 9—10 ярусы (1—5, 12, 13, 22—28, 31—37)

Среди других форм керамики надо отметить **сковороды** (рис. 3, 36, 37, 41, 43, 44), отличающиеся особо небрежно и грубо приготовленным тестом. **Миски** (рис. 3, 40), иногда с отпечатками зерен проса на внешней поверхности (из седьмого яруса, помещение № 32) так же, как и сковороды, известны и в I тысячелетии до н. э. и в I тысячелетии н. э. в Средней Азии, Поволжье и в других местах. Отметим также небольшие сосудики, возможно, типа чаш и кубшинчиков; плоские крышки, иногда украшенные концентрическими рядами вдавленных палочкой ямок (рис. 3, 32). Вероятно, к сосудам типа свечильников могли принадлежать конической формы поддоны, встреченные в верхних ярусах (рис. 3, 26, 28). Интересно найденное в шестом ярусе изделие из грубо обожженной глины; оно квадратной формы в плане, сужающееся кверху и оплакованное в верхней части, с круглой выемкой в середине, с двумя обломанными верхними концами, вероятно, это подставка для вертела (рис. 3, 42) или, как называют некоторые исследователи, очаяжная подставка, относящаяся к так называемому типу рогатых кирпичей<sup>16</sup>.

Керамика второй группы изготовлена в подавляющем большинстве случаев тщательной ручной лепкой, реже при помощи гончарного круга; глина хорошо промешана, отмучена, а иногда заметными примесями песка, известковых включений. Среди этой группы можно выделить: 1) крупные сосуды типа хумов и двуручных горшкообразных сосудов, почти не отличимых по верхней части от хумов (при отсутствии ручек); 2) различной величины кувшинообразные сосуды нескольких вариантов; 3) мелкие и средние горшки; 4) миски; 5) кружки; 6) крышки и пр.

Сосуды типа хумов и двуручные горшкообразные сосуды (рис. 4, 1, 3—10) красноглиняные, покрытые густым красным, красно-коричневым или темно-коричневым ангобом и лощением (лишь два сосуда при той же форме — сероглиняные с темно-серым анго-

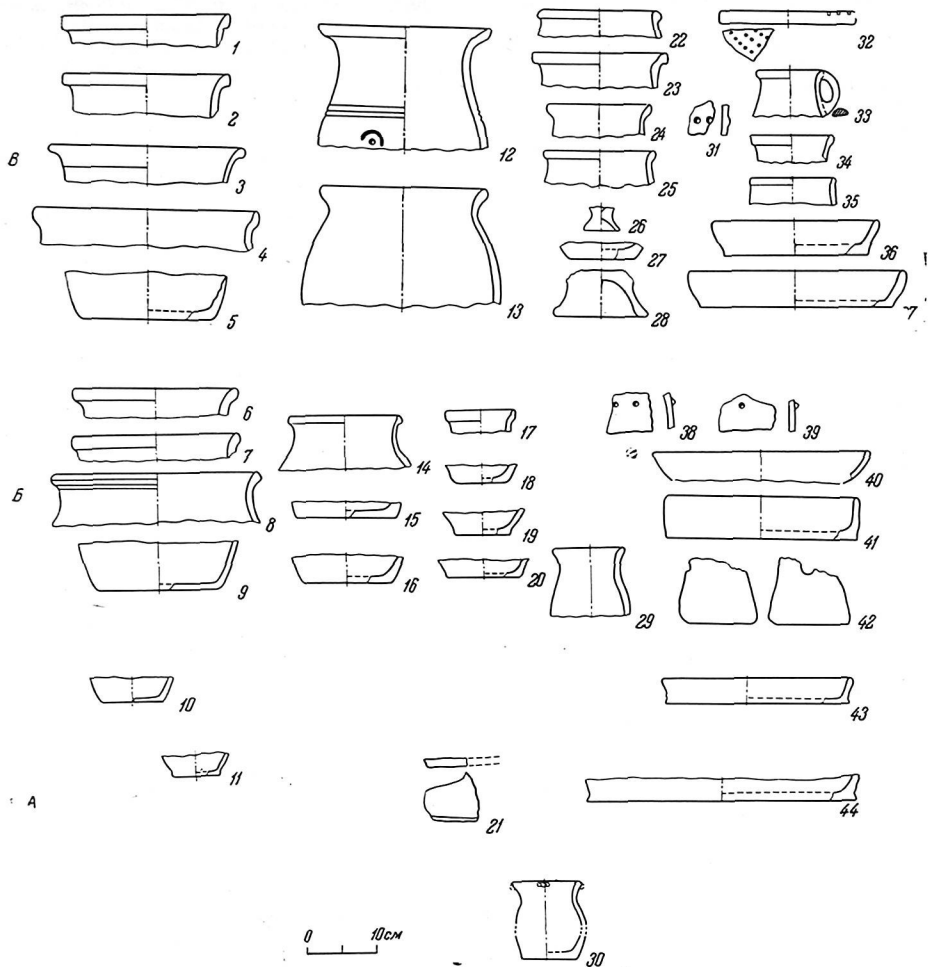
бом), с небольшим округлым или подтреугольным в сечении венчиком, слегка отогнутым наружу, диаметр которого от 22 до 38 см, покатыми плечиками; диаметр днищ — до 34 см. Один из сосудов (диаметр венчика — 22,5 см), покрытый густым красно-коричневым ангобом и лощением и снабженный двумя симметрично расположенными вертикальными ручками, верхний конец которых прикреплен к краю сосуда, находит ближайшую аналогию среди керамики кауэшишской культуры, в памятниках первой половины I тысячелетия н. э.<sup>17</sup>

Кувшинообразные сосуды (рис. 4, 12—29, 34—42) составляют самый многочисленный тип в этой группе (около 45 экз. в этом горизонте). Для всех них характерно округлое тулово, с наибольшим расширением в верхней части корпуса, с довольно высоким горлом, чаще прямым или чуть расширяющимся в нижней части, с маленьким округлым или подтреугольным в сечении венчиком, слегка отогнутым наружу, иногда с ложбинкой для крышки по внутренней стороне. Дно плоское, диаметр его равен обычно диаметру горла. Часть кувшинов снабжена одним или (что встречается намного чаще) двумя симметрично расположенными по краю сливами различной формы от чуть намеченных изнутри палочкой до явно выраженных, оттянутых снаружи пальцами (рис. 4, 2, 12, 17, 29). Около 14% кувшинообразных сосудов было с рифлением на горле от слегка намеченных до явно выраженных довольно мелких горизонтальных канелюр (рис. 4, 35, 38). У части кувшинов в месте перехода горла к корпусу расположено небольшое уступ или валлик (рис. 4, 36—38)<sup>18</sup>. Некоторое количество кувшинов было снабжено одной вертикальной ручкой, верхним концом прикрепленной к венчику, а нижним к месту сращения горла с туловом. Если на таких кувшинах делался слив, то на противоположной стороне от ручки (рис. 4, 2). У других кувшинов (например, из верхнего яруса помещения № 1, рис. 4, 12) тулово почти сферической формы, высокое горло с маленьким венчиком, на краю которого два слива, к плечикам

<sup>16</sup> Они известны на обширнейшей территории Европы и Азии, начиная с эпохи неолита (J. Dechelette. Manuel d'archéologie. Préhistorique celtique et Gall-Romaine. Paris, 1927, vol. IV. Second age du fer. Ch. XI, § 1). Например, на Кавказе и в Закавказье, начиная с неолита, распространены подобные подставки прямоугольной или квадратной формы с заостренными на концах в виде рогов и со сквозным отверстием в центре (А. П. Круглов и Г. В. Подгаецкий. Долинское поселение у Нальчика. МИА, № 3, 1941, стр. 173, рис. 1; Е. И. Крупнов. Прикаспийская археологическая экспедиция. КСИИМК, вып. 55, 1954, стр. 99, 101, рис. 40, 5; Р. М. Муцаев. Древнейшая культура северо-восточного Кавказа. МИА, № 100, 1961, стр. 122, рис. 42, 43).

<sup>17</sup> Большое количество аналогичных по форме и качеству горшкообразных двуручных сосудов встречено на городище Ак-Тобе 2 (Чардаринский район), датируемое I — началом IV в. н. э. (Б. И. Вайнберг, Л. М. Левина. Поселение Ак-Тобе 2. «Археологические исследования в зоне Чардаринского воздухоулицца» (в печати).

<sup>18</sup> Сосуды с подобным уступом, высоким горлом и отогнутым краем известны и в других местах Средней Азии (Ю. А. Заднепровский. Древнеземледельческая культура Ферганы. МИА, № 118, 1962, табл. XVI, 4 — с городища Дунбулак; А. И. Тереножкин. Согд и Чач. КСИИМК, вып. XXXIII, 1950, стр. 154, рис. 69; табл. IV, 6 — в культуре Афрасиаб III).



Рис. 4. Джеты-Асар № 3. «Большой дом». Нижний горизонт. Керамика второй группы

А — 1—5 ярусы (15, 51—57, 63—65, 76—77, 87—89); Б — 6—8 ярусы (6—11, 13, 14, 18—20, 26—29, 37—42, 49—53, 58—62, 71—75, 83—86);  
 В — 9—10 ярусы (1—5, 12, 16, 17, 21—25, 30—36, 43—48, 66—70, 78—82)

прикреплены две ручки подтреугольные в сечении, в верхней части их выдается примерно на 2 см выступ<sup>19</sup>. Подобные низко посаженные на плечики ручки с выступом в верхней части, вероятно, имели и орнаментальное значение. Встречены кувшины, у которых примерно на тех же местах плечиков орнамент в виде налпных пишечек. Большинство кувшинов красноглиняные, покрытые густым ярко-красным, красным или красно-коричневым ангобом и лощением по наружной стороне. Найдено лишь три кувшина (что составляет 6,5% общего количества сосудов этого типа) сероглиняные с темно-серым ангобом.

Неоднократно в помещениях нижнего горизонта встречались красноглиняные миски (рис. 4, 66—69, 71—74) различного размера, с широко раскрытым устьем и небольшим дном, с простым или несколько утолщенным краем, с обеих сторон покрытые густым красным или красно-коричневым ангобом и лощением (одна миска, изготовленная на круге, покрыта белым ангобом; снаружи под простым округлым краем шла ложбинка) (рис. 4, 72).

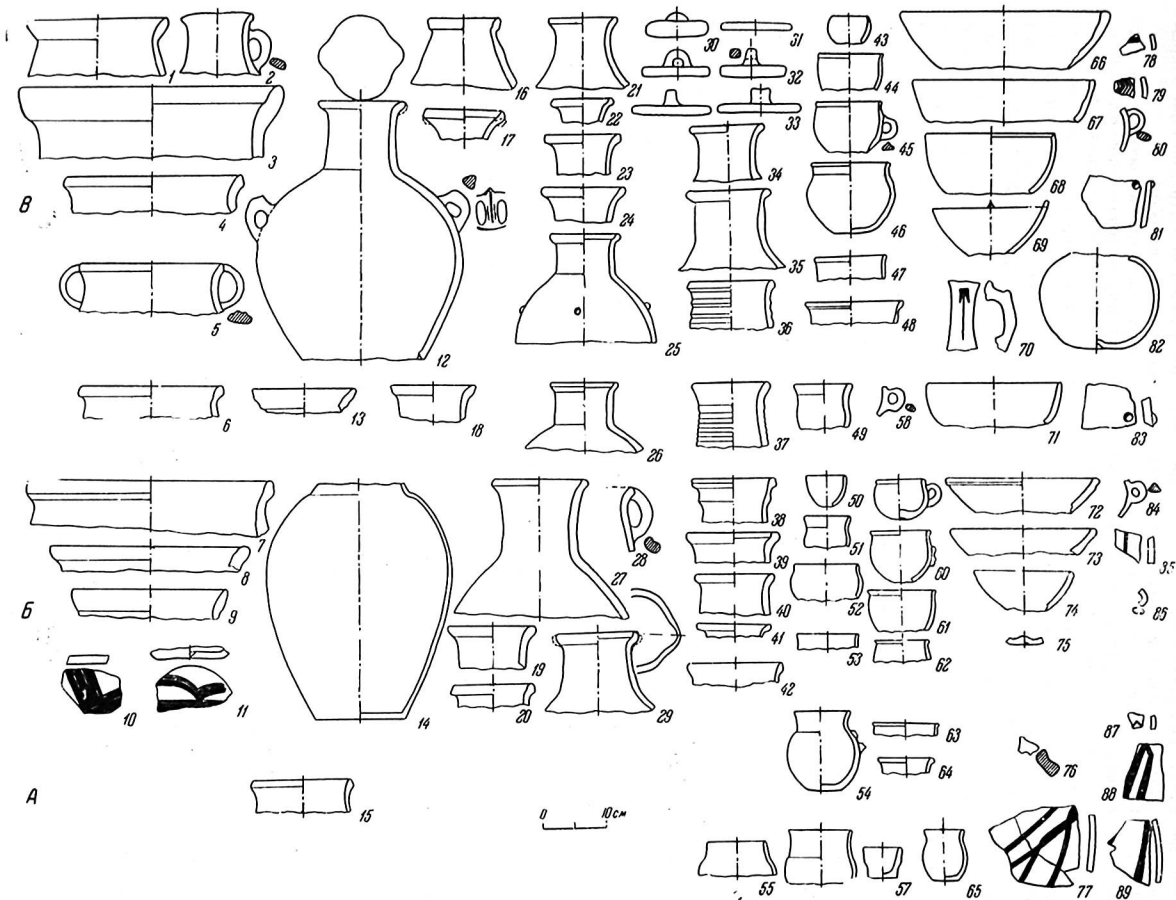
Одной из наиболее частых находок были тонкостенные, весьма тщательной лепки, обычно хорошо лощеные, красноглиняные, реже сероглиняные кружки. В материалах нижнего горизонта резко преобладают красноглиняные (около 70%). Кружки этого горизонта можно отнести к двум подтипам: 1 — сосуды с округлым туловом, близким к сферической форме, небольшим утолщенным донышком, петлеобразной ручкой, прикрепленной к тулову ближе к верхней части; венчик маленький, круглый в сечении (рис. 4, 44—47, 49, 59—64); 2 — сосуды также с округлым туловом, с простым, иногда несколько отогнутым наружу краем, с заметным уступом, отделяющим корпус от тулова<sup>20</sup> (рис. 4, 51—52, 54—56). Этот последний подтип обнаружен и в самых нижних ярусах первого строительного периода.

Крышки (рис. 4, 30—33), найденные в этом горизонте, плоские, иногда с выступом или

<sup>19</sup> Т. И. Голубкина трактует такие ручки как стилизованную фигуру животного с приподнятой мордой (Т. И. Голубкина. О зооморфной керамике из Мингечаура. Сб. «Материальная культура Азербайджана», II, 1951, стр. 119, стр. 120, рис. 18). Похожей формы кувшины с подобными ручками встречаются в материалах еще конца эпохи бронзы в Закавказье. На их темно-серой лощеной поверхности иногда наносился прочерченный геометрический орнамент (Г. А. Ламта и др. в. Результаты и перспективы археологического изучения города Тбилиси. СА, 1959, № 4, стр. 64, рис. 3).

<sup>20</sup> Близкую форму кружек можно найти в материалах сарматского времени в Поволжье (И. В. Синицын. Археологические исследования заволжского отряда. МИА, № 60, 1959, стр. 79, рис. 19—21; стр. 98).

петлеобразной ручкой в центре, обычно покрыты светлым беловатым ангобом.

На некоторых сосудах, вероятно типа кружек, из верхних ярусов этого горизонта встречены прочерченный геометрический орнамент (рис. 4, 78, 79). На других сосудах (в обеих группах) — паленый орнамент в виде пишечек, иногда окаймленных сверху полукруглым гладким валиком (рис. 3, 12, 31, 38, 39; рис. 4, 25, 81, 83). Подобный орнамент известен с глубокой древности на обширнейшей территории (в Малой Азии, на Кавказе, в южной части Восточной Европы, Средней Азии, Монголии).

В слоях первого и второго строительного периода нижнего горизонта неоднократно встречались фрагменты красноглиняных сосудов, частью тщательной ручной лепки, частью изготовленных на гончарном круге, покрытых снаружи светлым беловатым, беловато-розоватым, реже беловато-желтоватым жидким, как бы слегка размытым, ангобом, поверх которого густой красно-коричневой или коричневой краской нанесены мазки и потеки (рис. 4, 77, 85, 88—89). Наличие подобных фрагментов в материалах первого строительного периода дало возможность Т. Н. Сениговой выделить еще один горизонт («Большого дома»), который она назвала горизонтом крашеной керамики<sup>21</sup>, выше которого лежал средний горизонт, соответствующий, по ее классификации, выделенному С. П. Толстовым горизонту зернотерок. Археологический материал из этих слоев пока не позволяет, по нашему мнению, выделить еще один горизонт (нижний по Т. Н. Сениговой), соответствующий первому строительному периоду, тем более, что ее так называемая расписная керамика есть не только среди находок этого периода и в подъемном материале, но и в вышележащих ярусах второго, третьего и четвертого строительных периодов<sup>22</sup>, да и все другие сосуды этих нижних ярусов, выделенных Т. Н. Сениговой в нижний горизонт, не отличаются от подобных из вышележащих ярусов того же горизонта зернотерок. Что касается керамики, на которой Т. Н. Сенигова увидела растительный разветвляющийся орнамент и которую она сравнивает с трипольской полихромной<sup>23</sup>, то, резко отличаясь от типичной для джеты-асарского комплекса, она очень широко представлена в массовом материале каунчинской культуры

<sup>21</sup> Т. Н. Сенигова. Керамика городища Алтын-Асар. опыт хронологической периодизации. М., 1953, стр. 67. Канд. дисс.

<sup>22</sup> См. сводную таблицу керамики стратиграфического распада.

<sup>23</sup> Т. Н. Сенигова. Керамика городища Алтын-Асар, стр. 74.

района Ташкента и средней Сыр-Дарьи, начиная с рубежа новой эры и до XII в. (конечно, с изменениями в качестве сосудов и их форме).

В районах Ташкента и средней Сыр-Дарьи прием орнаментации в виде мазков и потеков встречается на всех формах сосудов второй и на некоторых формах первой группы. Из известных ныне многочисленных памятников каунчинской культуры самые древние датируются не раньше рубежа н. э. Таково городище Ак-тобе 2<sup>24</sup>. Наиболее близки и по качеству, и по форме встреченным в нашем нижнем горизонте сосуды именно подобных памятников каунчинской культуры<sup>25</sup>. Уже само присутствие такой керамики в нижних ярусах стратиграфического раскопа «Большого дома» заставляет датировать их временем не раньше рубежа н. э. или первых веков н. э., а никак не серединой I тысячелетия до н. э., как это делает Т. Н. Семенова<sup>26</sup>.

Прием нарочито небрежной раскраски в виде простых мазков, капель и потеков сохранился, как указывает Е. М. Пещерева, в Средней Азии (в Янгобе, Шахрисабзе, районе Бухары и др.) почти до сего времени в качестве оберега от сглаза обычно на посуде, связанной с молочным хозяйством<sup>27</sup>. В Согде керамика с подобной раскраской встречается в слоях Тап-Барзу II и III<sup>28</sup> и на городище Варахша в районе Бухары.

Для более точной датировки керамического комплекса нашего нижнего горизонта большое значение имеют найденные в нем предметы вооружения, домашнего обихода и т. п. Правда, у многих из них очень широкие датировки. Таковы зернотерки, терочники, лошिला из светло-серого, серого и серовато-сиреневого камня. Зернотерки вытянуто-овальной (седьмой ярус, помещение № 13, восьмой ярус, помеще-



Рис. 5. Джеты-Асары № 3, 9. Изделия из кости и глины

ние № 3) или подпрямоугольной формы (четвертый, седьмой ярусы помещения № 1) — частая находка во всех ярусах нижнего горизонта (что и дало основание условно назвать его горизонтом зернотерок). Многочисленные находки изделий из кости: сунак (принадлежность детской люльки), костяная рукоятка ножа с двумя сквозными отверстиями и пунсонным орнаментом (рис. 5, 9), хорошо отполированный псалей с двумя отверстиями на выделенных подтреугольной формы концах и с пунсонным же орнаментом (рис. 5, 2) также плохо датируются. Встреченные в верхних ярусах нижне-

<sup>24</sup> Б. И. Вайнберг, Л. М. Левина. Указ. соч.

<sup>25</sup> Например, сосуды городища Ак-тобе 2. (Б. И. Вайнберг, Л. М. Левина. Указ. соч.). Мы сознательно оставляем в стороне аналогии с Каунчи 1, так как датировки этого памятника до сих пор весьма относительны; в указанной работе обосновывается датировка слоя Каунчи 1—1—III вв. н. э. по аналогии с идентичным слоем Ак-тобе 2.

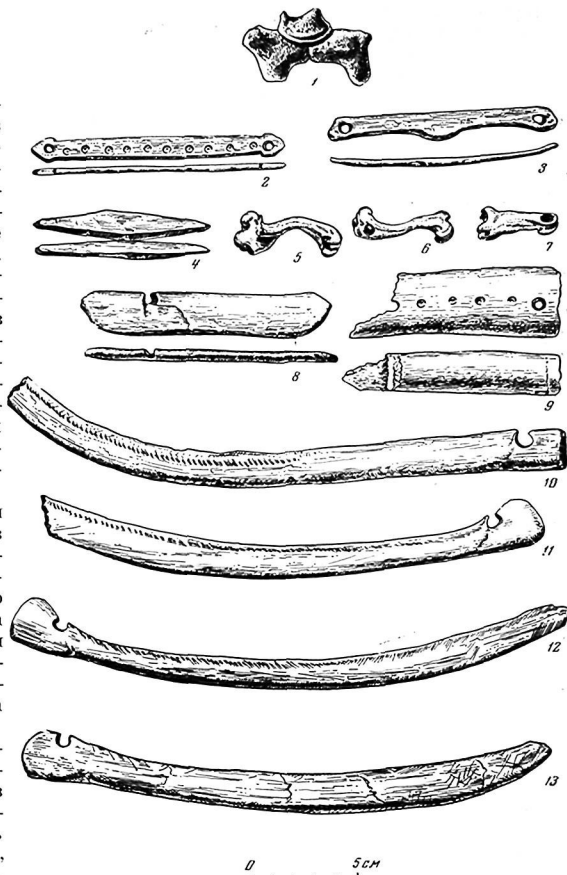
<sup>26</sup> Т. Н. Семенова в. К изучению технических особенностей..., стр. 277.

<sup>27</sup> Е. М. Пещерева. Гончарное производство..., стр. 80, 81.

<sup>28</sup> Т. Н. Кипилович. Некоторые вопросы датировки среднеазиатской керамики домузьянско-персидского периода. КСИИМК, вып. XXVIII, 1949, стр. 75.

го горизонта костяные накладки сложного лука, так называемого гуинского типа (рис. 5, 11, 12) находят аналогии на огромной территории с первых веков и до VIII в. н. э.<sup>29</sup>

Более определенные даты можно указать для части предметов украшения. Прозрачные хрустальные бусы, подобные найденным в восьмом ярусе помещения № 19 (рис. 6, 50), характерны для первой половины I тысячелетия н. э.<sup>30</sup> В том же ярусе в помещении № 3 среди мелких пастовых бусин найдена цилиндрическая коралловая бусина бледно-розового цвета (длина — 5 мм, диаметр — 2,8 мм, рис. 6, 53), вероятно, средиземноморского происхождения<sup>31</sup>. Подобные коралловые бусы в Причерноморье, в Поволжье, в Предкавказье и, вероятно, в Средней Азии появляются лишь в первые века новой эры<sup>32</sup> и бытуют по IV в. н. э.<sup>33</sup> Как отмечает В. Б. Деопик, для Северо-Западного и Центрального Предкавказья небольшие коралловые цилиндрические бусы, удлиненные или короткие, служат определенным хронологическим признаком IV—V вв.<sup>34</sup> (в V в. встречаются лишь единичные экземпляры).

Таким образом, на основании приведенных аналогий можно датировать нижний горизонт «Большого дома» I (может быть, даже рубежом н. э.) — IV вв. н. э.

Надо отметить также находки в нижнем горизонте «Большого дома» глиняных идольчиков (седьмой ярус, помещение № 1А и десятый, помещение № 21) — примитивных человеческих изображений с выделенной шеей и удлиненной

сужающейся сверху головой<sup>35</sup>. Подобные примитивные изображения, глиняные или алебастровые, выполненные в той же технике, часто также с удлинненной головой, что, возможно, должно изображать деформацию черепа или удлиненный головной убор, найдены и в других районах Средней Азии: в Фергане на гордище Шурабат<sup>36</sup>, в Ворукомском могильнике<sup>37</sup>, в Семирежье<sup>38</sup>. Похожее изображение на пластинке из полупрозрачного камня обнаружено в могильнике Нонн-Ула<sup>39</sup>.

Помещения нижнего горизонта послужили фундаментом для помещений верхнего, к которому, как указывалось, относятся шесть ярусов третьего и четвертого строительных периодов.

За три года раскопок верхний горизонт вскрыт на значительной площади. К нему относятся 11 помещений западного раскопа (1948—1949 гг.), 5 — северного (1949 г.) и 42 из 48 — юго-западного (1949—1951 гг.).

Керамика первой группы представлена большим количеством форм разнообразных сосудов (более 175 экз.), из которых более 50% составляют горшки различного размера. Наряду с характерными для нижнего горизонта и продолжающим бытовать горшкообразными сосудами с небольшим подтреугольным или округлым в сечении венчиком без орнамента (из помещений № 5, 7, 14, 29, 40; рис. 7, 13, 22, 24) появляются и составляют большинство (около 70%) горшки баночной формы с отогнутым наружу удлиненным и утолщенным венчиком (подпрямоугольным в сечении), снаружи орнаментированным косыми и прямыми насечками, ямочками, сделанными в большинстве случаев пальцевыми вдавливаниями по еще сырому сосуду, пунсоным орнаментом, симметрично расположенным налетами (рис. 7, 1—8, 11—13, 25—29). Такие горшки обычно несколько вытянутых пропорций (высота от 16 до 40 см), дно плоское, диаметр его значительно меньше диаметра края (диаметры краев — от 13 до 34 см, диаметры дниц — от 9 до 20 см). Иногда подобные сосуды дополнительно украшены

<sup>29</sup> Сводки находок накладок гуинского типа луков см. в статье А. М. Хазанова «Сложные дуги евразийских степей и Ирана в скифо-сарматскую эпоху» в этом же сборнике; подробная сводка находок лука гуинского типа в позднесарматских памятниках приведена: Е. К. Максимова. Позднейшие сармато-аланские погребения V—VII вв. на территории Нижнего Поволжья. «Труды Саратовского областного музея краеведения», вып. 1. Саратов, 1956, стр. 72—74; рис. 44; Хунь и Вань-б и бьянь. Гаочанская керамика. «Материалы Северо-Западной экспедиции (1930—1931 гг.)», т. II. Хэйби, 1933, табл. 8, 17 (могильник VII в. н. э.); «Scota paroda. Archeologiskii nalazi jugoslovenskog podunavlja». Zemlj. 1962 (в могильнике Aradac в мужском погребении III, датруемом VI—VII вв.; стр. 12, рис. 10; в могильнике VII—VIII вв.—Baska topla; стр. 36, рис. 1). Из подобных костяных концевых накладок Вернер наиболее ранними считает забайкальские (U. Wegner. Vogenfragmente aus Carnuntum. «Eurasia Septentrionalis Antiqua», VII, 1932, стр. 50).

<sup>30</sup> В. Б. Деопик. Классификация бус Северного Кавказа IV—V вв. СА, 1959, № 3, стр. 50, 51.

<sup>31</sup> С. А. Трудновская. Украшения позднеантичного Хорезма. «Труды ХАЭЭ», т. I. М., 1952, стр. 124.

<sup>32</sup> И. В. Пташников. Бусы древнего и ранне-средневекового Хорезма. «Труды ХАЭЭ», т. I. М., 1952, стр. 108, 109.

<sup>33</sup> С. А. Трудновская. Указ. соч., стр. 125.

<sup>34</sup> В. Б. Деопик. Классификация бус..., стр. 52.

<sup>35</sup> С. П. Толстов. Работы Хорезмской археолого-этнографической экспедиции АН СССР в 1949—1953 гг., стр. 239, стр. 114, 9, 10.

<sup>36</sup> Ю. А. Заднепровский. Археологические работы в Южной Киргизии в 1954 г. «Труды Киргизской экспедиции», т. IV. Фрунзе, 1960, стр. 202, стр. 32.

<sup>37</sup> Е. А. Давидович и Б. А. Литвинский. Археологический очерк Исфаринского района. «ТИИАЭ АН Тадж. ССР», т. XXXV. Сталинабад, 1955, стр. 52, стр. 24—25; стр. 53, стр. 26.

<sup>38</sup> А. Н. Бернштам. Чуйская долина. МИА, № 14, 1950, табл. LI, 3—5.

<sup>39</sup> С. И. Руденко. Культура хуннов и Нонн-Уллинские курганы. М., 1962, стр. 88, рис. 64 (на изображении подчеркнут высокий головной убор).



Рис. 6. Джеты-Асары № 2, 3, 9. Предметы украшения и стекло

15-16 — Джеты-Асар № 2; 1-11, 17-25 — Джеты-Асар № 9; 26-48 — Джеты-Асар № 3, «Большой дом», верхний горизонт; 49-51 — Джеты-Асар № 3, «Большой дом», нижний горизонт; 55-56 — Джеты-Асар № 3, курган № 1 западной кургашной группы (1-5, 17, 26-28, 55-56 — сердолик; 16, 21, 48 50 — хрусталь; 14 — кость; 18, 24-25, 36, 49 — глина; 6-11, 15 19-20, 29-35, 37-45, 52, 54 — стекло и стеклянная паста; 12, 13 — раковина; 22-23, 46 — камень; 51-52 — коралл)

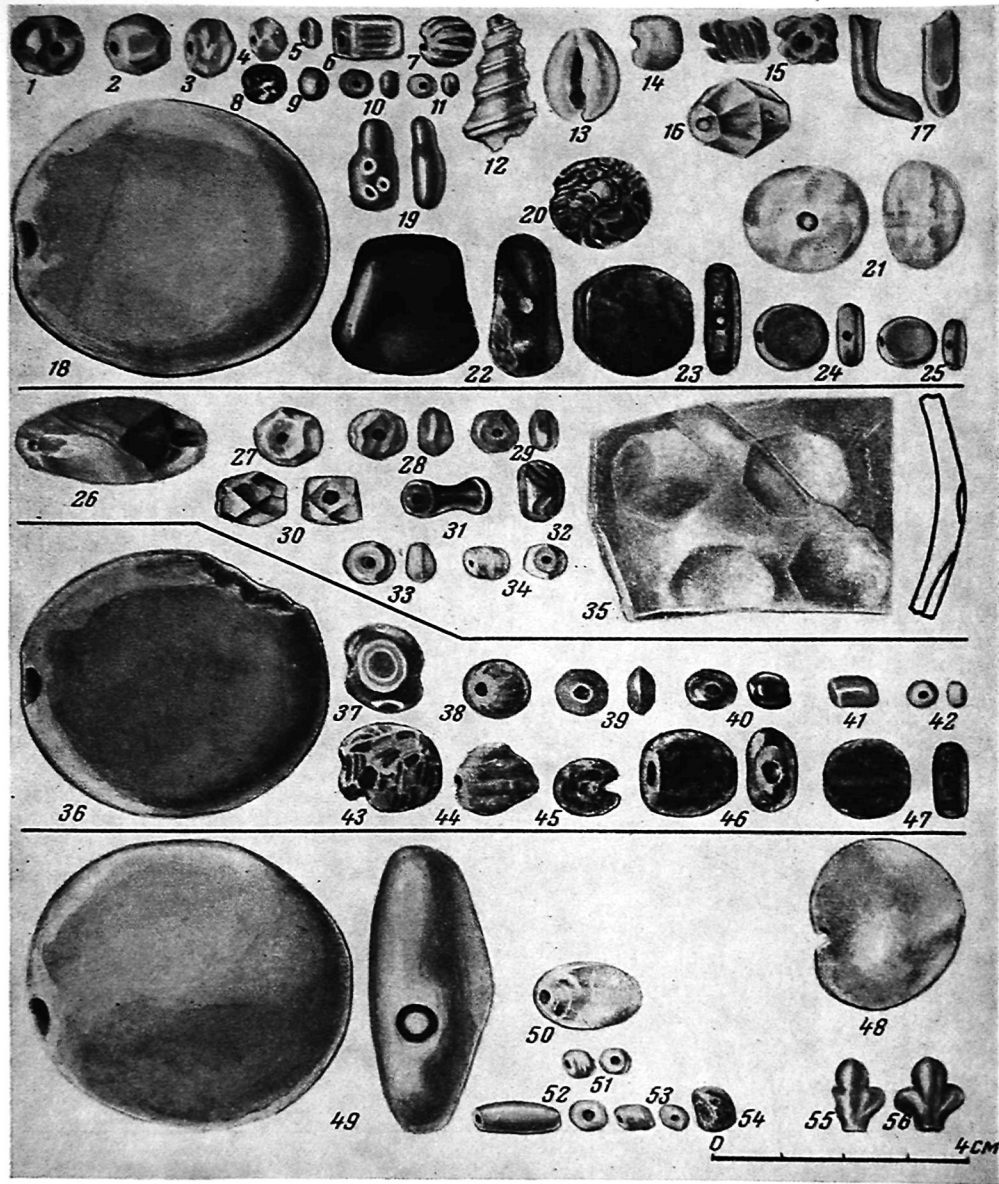

налепным орнаментом на тулове в виде симметрично расположенных шишечек (рис. 7, 2, 10)<sup>40</sup>. Интересен способ отделки поверхности некоторых таких горшков, обнаруженных в самых верхних ярусах четвертого строительного периода: нижняя часть их тулова, обычно ниже наибольшего диаметра, очень небрежно обмазана довольно толстым слоем глины и совсем не заглажена, в результате чего поверхность шероховатая, создающая видимость бессистемной ребристости (рис. 7, 6, 8). Подобный прием характерен для массовых находок из верхнего слоя городища Ток-Кала, внутренняя архитектура помещений которого находит себе аналогию в четвертом строительном периоде «Большого дома»<sup>41</sup>. Но на сосудах с городища Ток-Кала этот прием часто уже создает видимость грубых вертикальных каннелюр.

Орнамент на венчиках горшков в виде ямочных вдавлений и различного рода прямых и косых насечек имеет весьма архаичский вид. Интересно отметить подобные по форме сосуды с утолщенными плоскосрезанными венчиками, орнаментированными рядами больших косых насечек среди находок из Монголии, из района среднего течения р. Онона, датированных Ю. С. Гришиным гунским временем<sup>42</sup>.

Сосуды (горшки, кувшиновидные сосуды) с прорезным и прочерченным орнаментом в виде косых линий, лестниц, клеточек, елочек составляют около 10% от общего числа в первой группе верхнего горизонта (рис. 7, 52—59).

«Сковороды» (рис. 7, 62—66) ничем принципиально не отличаются от найденных в нижних ярусах (диаметры их 24—43 см, высота 4—6 см). Продолжают бытовать плоские крышки, часть которых снабжена выступом или различной формы ручкой в центре, часть украшена вдавленным орнаментом, проведенным пальцем по сырому сосуду, ямочным или наколотым орнаментом<sup>43</sup>. Но в верхнем гори-

зоне обнаружены и конические крышки, часто также заканчивающиеся выступом в центре и орнаментированные пальцевыми вдавленными полосами или вдавленными кондом палочкой ямками (рис. 7, 30—36, 40—42, 48).

Весьма своеобразную группу среди керамики напольного обжига составляют сосуды типа светильников разнообразной формы, на сплошном (иногда довольно высоким), реже на полом коническом поддоне (рис. 7, 43—47, 49—51). Аналогичные светильники на высоком сплошном поддоне найдены на некоторых болотных городищах — Кескен-Куок-кала и Куюк-кала<sup>44</sup>. Подобные светильники есть и в Хорезме в афригидский период и в Таласской долине<sup>45</sup>, на средней Сыр-Дарье в памятниках каучинской культуры. Светильник (или курильница) на невысокой сплошной ножке с нарезками на краю, аналогичный найденному в помещении № 1 северного раскопа «Большого дома» (рис. 7, 44), обнаружен при раскопках 1956 г. на городище Кызыл-Кыр в районе Бухары<sup>46</sup>.

Котлообразные сосуды (часто в весьма фрагментированном виде) найдены в нескольких помещениях (№ 2 западного раскопа, № 4 — северного, № 15 — юго-западного и др.). Котлы (рис. 7, 37—39) сделаны из очень грубо промоленной глины с примесями мамота в тесте, с темно-серым ангобом снаружи (внутренняя поверхность красновато-коричневатого цвета). Все они на невысоких массивных конических поддонах, тельцово-вытянуто-округлой формы, с двумя подпрямоугольными ручками, возвышающимися над характерным для посуды верхнего горизонта (т. е. удлинненным и утолщенным) манжетообразным венчиком (размеры: диаметр края 23 см, дна — 9 см, высота 33 см, высота поддона 2,5, высота и ширина ручки по 7 см, а при диаметре края 20 см — дно 9 см, высота поддона до 3 см, ручки высотой 5 см, а шириной 6 см). Эти глиняные котлы подражают металлическим так называемого

городищах Каучин, Ак-тобе 2 и ряде других), в Фергане в памятниках первой половины и середины I тысячелетия н. э. (Г. В. Григорьев, Каучин-тепе. Ташкент, 1940, стр. 20, рис. 23; Он же. Краткий отчет о работах Английской археологической экспедиции 1937 г. Ташкент, 1940, рис. 51; Б. И. Вайнберг, Л. М. Левица. Указ. соч.; Ю. А. Заднепровский. Древнеземледельческая культура Ферганы, стр. 134, 135, рис. 29. 1—5; на городище Шурабашан).

<sup>44</sup> С. П. Толстов. По следам..., стр. 210, рис. 80, 3; Он же. Города гузов, стр. 67, рис. 14, 15.

<sup>45</sup> И. Кожомбердыев. Катакомбные памятники Таласской долины. Сб. «Археологические памятники Таласской долины». Фрунзе, 1963, стр. 65, рис. 16, 6.

<sup>46</sup> Находится в Музее истории в г. Ташкенте, инв. номер К № 42, 265/65.

<sup>40</sup> Отметим кухонные горшки такой же формы с аналогичными венчиками и орнаментами на них в материале «болотных городищ» и на средней Сыр-Дарье (С. П. Толстов. Города гузов. СЗ, 1947, № 3, стр. 65, рис. 12, 8, 9, 13; Е. И. Агеева, Г. И. Пацевич. Из истории оседлых поселений и городов Южного Казахстана, «ТИАЭ Каз. ССР», т. 5. Алма-Ата, 1958, стр. 163, рис. 84.

<sup>41</sup> А. В. Гудкова и В. Н. Ягодина. Археологические исследования в правобережной части дельты Аму-Дарьи в 1958—1959 гг. «Материалы ХАЭЭ», вып. 6, 1963, стр. 258.

<sup>42</sup> Ю. С. Гришин. Древние памятники среднего течения р. Онона. «Монгольский археологический сборник», М., 1962, стр. 104, рис. 38, 1.

<sup>43</sup> Плоские крышки с выступами-упорами или ручками в центре, иногда орнаментированные ямками, широко распространены в каучинской культуре в районах Ташкента, средней Сыр-Дарьи (например, на



Рис. 7. Джеты-Асар № 3. «Большой дом». Верхний горизонт. Керамика первой группы

гуннского типа. Об этом, кроме самой формы, свидетельствуют и налешные полосы, и шпички на тулове, ручках и на венчике, явно имитирующие швы и заклепки. Подобные котлы известны от территории Монголии и Китая вплоть до Венгрии. В Хакасско-Минусинской котловине глиняная имитация котлов на коническом поддоне с выступающими над краем ручками известна с переходного тагаро-таштыцкого времени и бытует там до конца III этапа таштыцкого периода (I в. до н. э.—III в. н. э.)<sup>47</sup>. Гунские бронзовые котлы известны из района Ордоса из Северной Монголии с р. Кирон<sup>48</sup>, из могильника Ноин-Ула (курган № 6)<sup>49</sup>. Бронзовые и подражающие им в глине котлы есть и в Туве<sup>50</sup>. В последние годы в Западной Туве, в местечке Кокзаль, С. И. Вайнштейн раскопал курганы так называемого гуно-сарматского времени, где найдено большое количество глиняных котлов по своему виду наиболее близких джеты-асарским<sup>51</sup>. По форме и орнаментации джеты-асарским котлам близки и бронзовые котлы из районов Поволжья, Силезии и Венгрии<sup>52</sup>. И. Вернер, посвятивший гунским котлам раздел в своей работе, датирует их V в. н. э.<sup>53</sup>

Далее отметим, что и в верхнем горизонте «Большого дома» найдены подставки для вертела (например, в помещении № 3 юго-западного раскопа), относящиеся к тому же типу «рогатых кирпичей». В Средней Азии наиболее близкие по форме джеты-асарским встречаются на средней Сыр-Дарье<sup>54</sup>, в Хорезме в афригид-

ский период<sup>55</sup>. Здесь следует сказать, что на средней Сыр-Дарье глиняные подставки с двумя вертикальными выступами или в виде головы быка появляются не раньше IV—V вв. н. э., т. е. в слое Каунич II<sup>56</sup>.

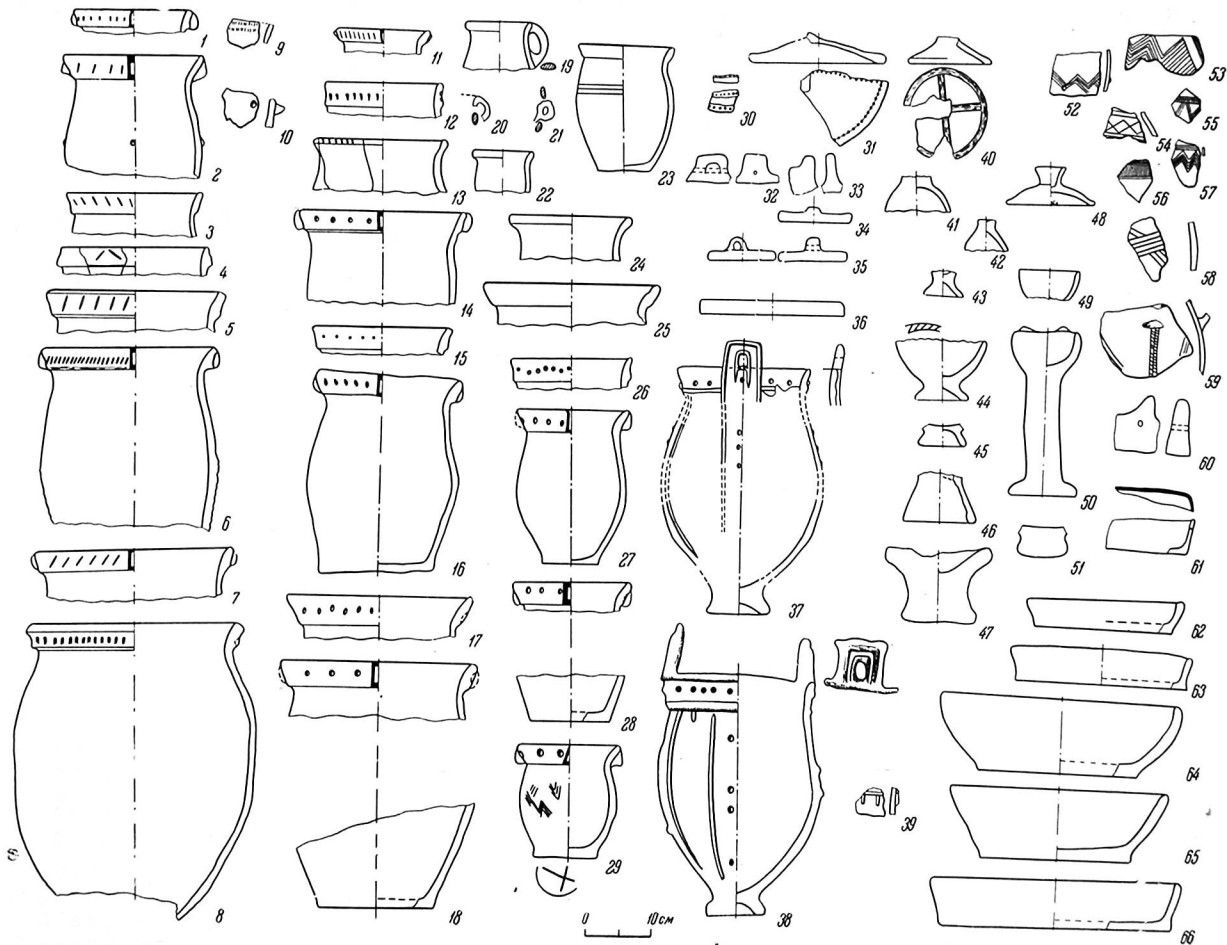
Среди керамики второй группы — горнового обжига — в верхнем горизонте значительное место занимают крупные сосуды (не менее 65 экз.) типа хумов, хумчей, горшков с двумя вертикальными ручками (рис. 8), обычно покрытые густым темно-красным, красно-коричневым, местами до черного цвета ангобом и лощением (встречено два сосуда той же формы, снаружи покрытые беловатым с зеленоватым оттенком ангобом, и два сероглиняных той же формы). Наряду с продолжающимися бытовать характерными для нижних слоев сосудами с небольшими округлым или подтреугольным в сечении венчиком встречаются и составляют 80% первого типа сосуды с крупными удлиненными и утолщенными (манжетообразными), отогнутыми наружу венчиками (рис. 8, 1—7, 9—13, 16—17, 21—26). Обычно у них резко покатые плечики при почти отсутствующей шейке, широкое устье при относительно небольшом днище. Размеры их колеблются: диаметр по краю венчика варьирует от 25 до 50 см. Наряду с хумами (рис. 8, 17), имеющими удлиненное тулово, встречаются сосуды более призмистые (при аналогичной форме венчика и покатых плечиках), с несколько более раздутым туловом, снабженные симметрично расположенными вертикальными ручками, прикрепленными верхним концом к краю сосуда, а нижним к плечикам (рис. 8, 3—5). Ручки — подпрямоугольной, овальной или подтреугольной в сечении формы с двумя небольшими выступами по краям, у места прикрепления к сосуду. Найдены экземпляры с двумя ручками — маленькими, овальными в сечении, прикрепленными к нижней части венчика и плечуку, с отверстием, годным лишь для продевания веревки (например, сосуд из первого яруса третьего строительного периода помещения № 23), с диаметром края 48 см и высотой равной или несколько большей половины диаметра края, по форме напоминающие (рис. 8, 6) тазы. Рудименты подобных ручек, носящие уже орнаментальный характер, расположенные там же, но в виде налепов с небольшими вмятинами

<sup>47</sup> С. В. Киселев. Древняя история Южной Сибири. М., 1951, стр. 430, табл. XXXVIII, 7, 9, 10; табл. XXXIX, 6; Л. Р. Кызласов. Таштыцкая эпоха в истории Хакасско-Минусинской котловины. М., 1960, стр. 41, рис. 10, 16, 6; 23, 1—3; 26, 1—3; 28, 9—11; табл. 4, 37, 140, 184; М. А. Дэвлет. О тагаро-таштыцких взаимоотношениях. СА, 1961, № 4, стр. 79, рис. 1, 17, стр. 82.

<sup>48</sup> Г. П. Сосновский. О поселении гунской эпохи в долине р. Чююк. КСИИМК, вып. XIV, 1947, стр. 38, рис. 28.

<sup>49</sup> С. И. Руденко. Культура хуннов..., стр. 36, рис. 296; стр. 37.

<sup>50</sup> С. И. Вайнштейн. Памятники скифского времени в Западной Туве. Кызыл, 1955, рис. 63, 103.

<sup>51</sup> С. И. Вайнштейн. Отчет об археологических раскопках могильника Кокзаль в 1962 г. Архив Института археологии. Р. I, 2527а, приложения, л. 33, рис. 9. Автор относит могильник к сынь-чурекской культуре.  
<sup>52</sup> J. Werner. Beiträge zur Archäologie des Attila-Reiches. München, 1956, табл. 27, 10, 11, табл. 28.

<sup>53</sup> Там же, стр. 58—61.

<sup>54</sup> Г. В. Григорьев. Келеская стена в археологическом отношении. Изв. АН Каз. ССР, сер. арх., вып. 1, 1948, № 48, стр. 72, табл. XI, рис. 85; Он же. Каунич-тепе, стр. 23, рис. 27, 28; стр. 24, рис. 29, 30; Е. И. Агеева, Г. И. Падевич. Указ. сб., стр. 166, рис. 86; стр. 167.

<sup>55</sup> С. П. Толстов. Древний Хорезм. М., 1948, табл. 53.

<sup>56</sup> Подставки такой формы отсутствуют, например, на городище Ак-тобе 2 (датируемое до начала IV в. н. э.), но они частая находка на сменяющем его соседнем городище Шаушукум (IV—VIII вв.) (Б. И. Вайнберг, Л. М. Левина. Указ. соч.).



Рис. 8. Джеты-Асар № 3. «Большой дом». Верхний горизонт.  
Керамика второй группы

по бокам, встречаются на отдельных экземплярах других сосудов первого типа (рис. 8, 2). Вообще орнамент на сосудах первого типа встречен в единичных случаях: насечки и прочерченные линии по плечикам (помещение № 40), под венчиком рифление в виде трех валиков, напелной орнамент в виде валика с насечками и трех шишечек, или волнистый напелной, в виде змеи по тулову (рис. 8, 9, 13, 23, рис. 10, 27).

В помещениях верхнего горизонта найдены фрагменты нескольких (вероятно, не более пяти) крупных сосудов, резко отличных от типичных джеты-асарских (рис. 8, 8, 19, 20, 28). Так, в первом ярусе строительного периода помещения № 23 обнаружены фрагменты стенок и дна толстостенного сосуда, вероятно типа хумчи, с большим количеством примесей крупнодробленной дресвы и гипса в тесте, с беловатым ангобом по наружной стороне и прочерченным на тулове волнистым орнаментом. Фрагменты (в том числе и венчики с напелными валиками и защипами по ним) таких же сосудов найдены и в других помещениях (№ 14 и № 40 юго-западного раскопа, № 1 и № 5 северного), и в подъемном материале. Эти сосуды по качеству, форме и орнаментации находят полные аналоги в афригидской керамике Хорезма VII—VIII вв.<sup>57</sup>

Наиболее частые находки среди керамики второй группы — это фрагменты кувшинов (более чем 180 экз., рис. 9, 1—51; рис. 10, 1—23), в подавляющем большинстве покрытых густым красноватым или красновато-коричневым (местами до черного цвета) ангобом и залощенных поверх него. Четвертую часть сосудов этого типа составляют продолжающие существовать кувшины с маленьким подтреугольным или округлым в сечении венчиком (рис. 9, 1—3, 5, 9—13, 34—40, 42—51), иногда с лобжышкой по внутренней стороне для крышки, обычно с диаметром края 12—13 см (из помещения № 2, 3, 6—8, 14, 15, 21, 29, 31 и др.). У многих из них по краю симметрично расположены два слива, образованные легким отгибом изнутри палочкой, а иногда дополнительно снаружи обжатые пальцами. У этих кувшинов относительно высокое прямое или несколько расширяющееся в нижней части горло, обычно отделенное от тулова небольшим уступом или, что реже, небольшим валиком. Часть таких кувшинов была снабжена вертикальной ручкой, верхним концом прикрепленной или к краю сосуда (из помещений № 14 и № 31), или, что значительно

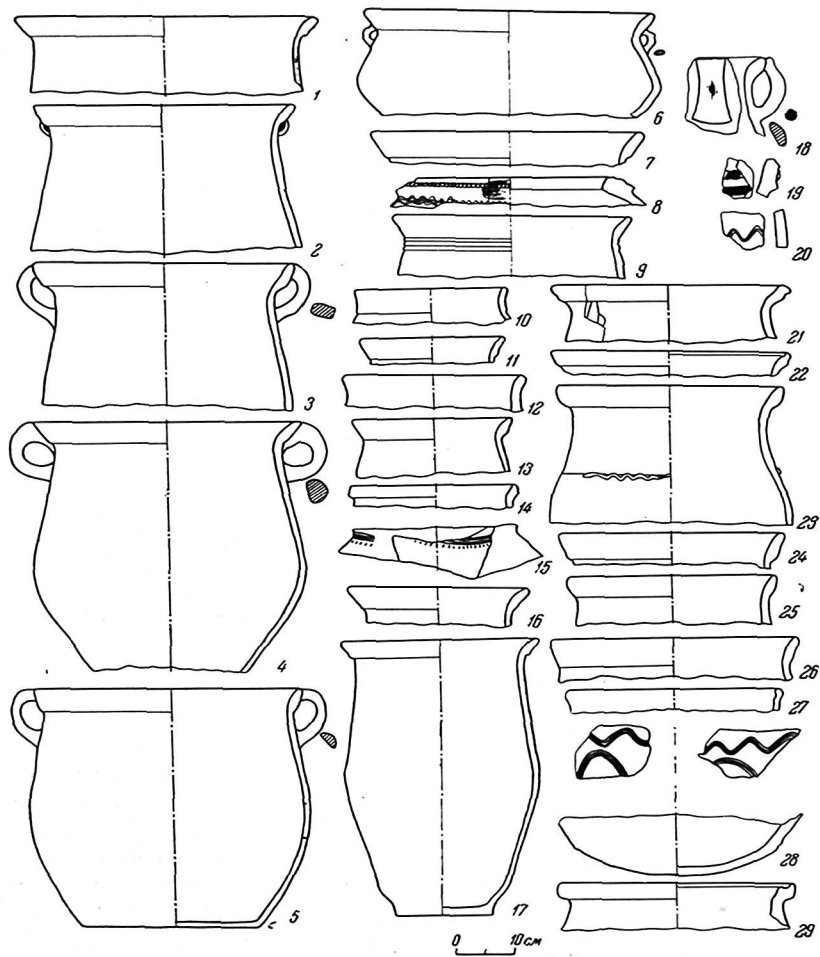
чаще, ниже венчика на горле, а нижним концом — к месту присоединения горла к тулову. У некоторых это простые петлеобразные ручки, у многих же — ручки в верхней части имеют площадочку и выступ, который своей формой заставляет предположить схематизацию зооморфных ручек (из помещений № 3—9, 11, 14, 21, 22, 24, 25 юго-западного раскопа, № 1, 4, 5 северного — рис. 9, 13—14, 21, 22, 24—33).

В самом нижнем ярусе верхнего горизонта в помещении № 25 найден фрагмент кувшина с маленьким подтреугольным в сечении венчиком, с чуть заметным рифлением по горлу, покрытый снаружи жидким беловато-желтоватым ангобом. Аналогичные ему кувшины находим в районе средней Сыр-Дарьи в материалах каунчинской культуры<sup>58</sup>. Такой же светлый беловатый ангоб и у кувшинов того же яруса помещений № 13, 23, 25 (рис. 9, 20, 47, 49). Все они по отдельке резко выпадают из основного комплекса кувшинов.

Более половины кувшинов составляют сосуды с относительно высоким прямым или расширяющимся книзу горлом, с удлиненным и утолщенным венчиком, отогнутым наружу растробом (такие венчики характерны лишь для верхнего горизонта), с диаметром края от 12 до 20 см (рис. 9, 4, 6, 18; рис. 10, 1—11, 14—22). Подобные кувшины найдены во всех ярусах верхнего горизонта. Более четверти из них — с симметрично расположенными по краю двумя (или четырьмя) сливами, образованными резким отгибом и отжатием снаружи пальцами (из помещений № 4, 5, 21—24, 29, 44 и др.)<sup>59</sup>, но следует подчеркнуть, что и в верхнем горизонте «Большого дома» сливы кувшинов округлой формы в плане и не выступают более 1—1,5 см за линию края (рис. 10, 1, 5—6, 12—18)<sup>60</sup>.

В верхнем горизонте найдено значительное количество кувшинов с рифлением по горлу (рис. 10, 1—6). Характер рифления разнообразен, от прочерченных полос до весьма развитого рифления как мелкого, так и более крупного (помещение № 2, 4 западного раскопа, № 2, 5 северного, № 8, 29, 46 юго-западного). У многих кувшинов горло отделено от тулова явно выраженным уступом (что встречается еще в нижнем горизонте), реже валиком. В самых

<sup>58</sup> Например, они есть в верхнем строительном периоде на городище Ак-тобе 2 (Б. И. Вайнберг, Л. М. Левина. Указ. соч.).

<sup>59</sup> Интересно отметить аналогичные кувшины с подобными сливами в районах Северного Кара-Тау (Т. Н. Сенникова. Поселение Ак-тобе. «ТИАЭ АН УзССР», т. 14. Алма-Ата, 1962, стр. 74, рис. 16, 13).

<sup>60</sup> На памятниках джеты-асарского комплекса, очевидно, бытовавших после конца VII — начала VIII в., встречается кувшины со сливами подтреугольной формы.

<sup>57</sup> С. П. Толстов. Древний Хорезм, табл. 51; Е. Е. Нерзик. Керамика Хорезма афригидского периода. «Труды ХАЭЭ», т. IV. М. 1959, стр. 236—240, рис. 3, 2, 13.



Рис. 9. Джеты-Асар № 3. «Большой дом». Верхний горизонт. Керамика второй группы (кувшини, горшкообразные сосуды, крышки)



Рис. 10. Дзегты-Асар № 3. «Большой дом». Верхний горизонт. Керамика второй группы (кувшины)

верхних ярусах (в помещениях 29, 31) найдены фрагменты кувшинов, у которых по разному валуку, опоясывающему низ горла, нанесены палочкой глубокие насечки (рис. 10, 22, 23).

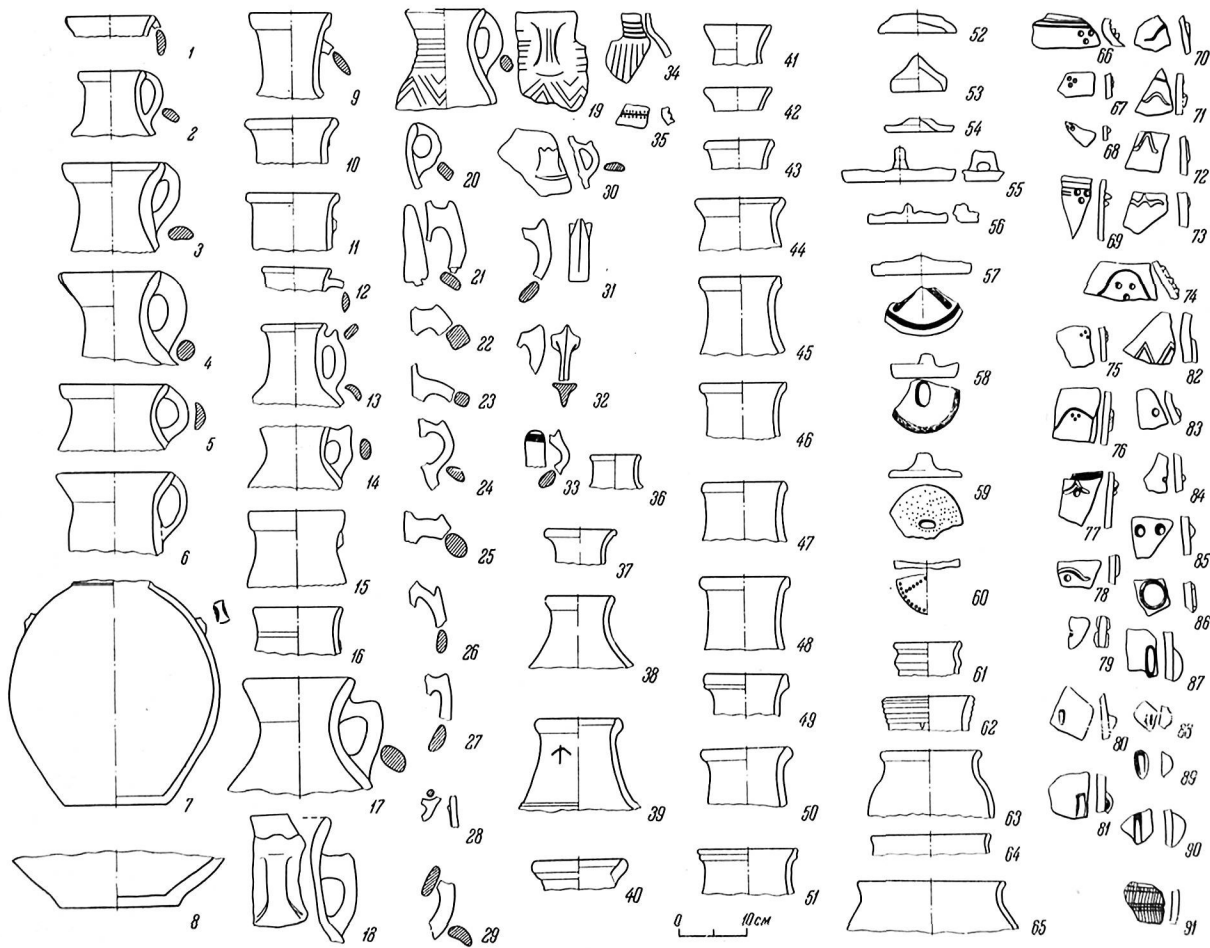
Размеры кувшинов варьируют. Но для всех, кроме одинаковой формы горла и особенного типичного венчика, характерно небольшое дно, диаметр которого равен или близок диаметру венчика. Что касается формы тулова, то для верхнего горизонта можно говорить о двух вариантах. Один из них — кувшины с довольно круглыми плечиками и раздутым туловом, иногда приближающимся к шаровидному, но у большинства наибольший его диаметр, который в 2,5 или 3 раза больше диаметра горла, приходится на верхнюю треть высоты корпуса (точнее, на границу верхней и второй трети тулова — рис. 10, 6, 13). Другой вариант — кувшины с резко покатыми плечиками, с удлиненным вытянутым туловом, наибольший диаметр которого приходится также на верхнюю половину тулова и более, чем в 2,5 раза больше диаметра горла (рис. 10, 14), а высота горла составляет примерно одну пятую высоты сосуда. Встречены и кувшины с туловом в какой-то мере переходной формы от первого ко второму варианту, т. е. оно довольно раздуто, но плечики покаты (рис. 10, 20).

Некоторые кувшины снабжены также одной вертикальной ручкой, верхним концом прикрепленной к горлу (рис. 10, 14; рис. 9, 4—6, 17).

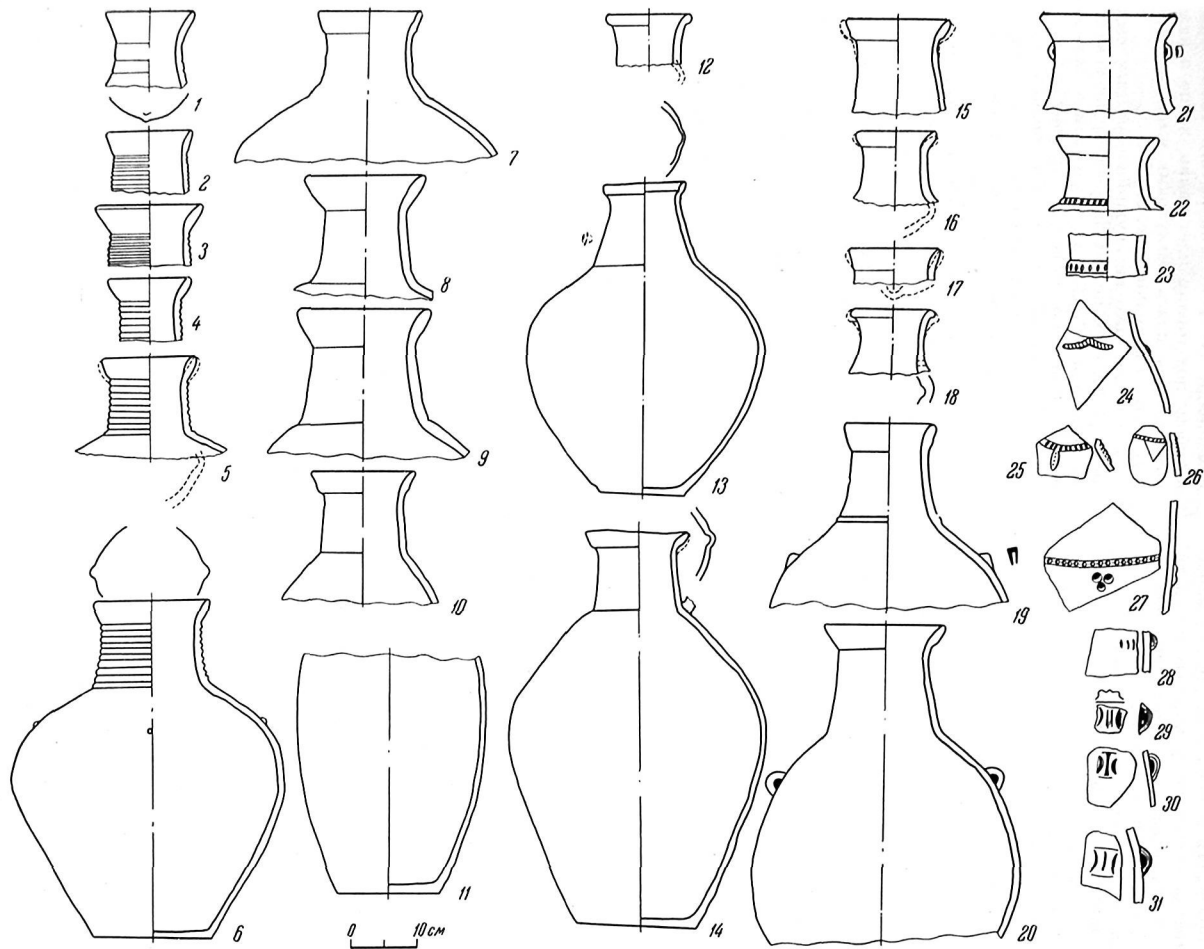
Часть кувшинов (преимущественно с раздутым туловом) снабжена двумя, реже четырьмя симметрично расположенными на плечиках налепами, имитирующими ручки (рис. 9, 7; рис. 10, 8, 13, 19, 20, 28—31). Подобные налепы-ручки широко распространены на сосудах верхнего горизонта (рис. 9, 7, 79—81, 87—90). Встречаются налепы полукруглой формы сплошные и с вымятинами по бокам и подтреугольной формы, обращенные высокой стороной кверху, а часто просто шишечки, одинарные, двойные или тройнички, иногда сопровождающиеся полукруглым валиком сверху и изредка чередующиеся с налепами подтреугольной формы. В нескольких случаях по валуку нанесены палочкой насечки (рис. 9, 66—90; рис. 10, 24—31).

Геометрический прочерченный орнамент в виде различных сочетаний ломаных линий также встречается на верхней части (а иногда и по всей поверхности) стенок кувшинов, обычно сероглиняных, с серым или темно-серым ангобом (рис. 9, 19, 34, 91)<sup>61</sup>. Таков фрагмент сероглиняного кувшина (второй ярус, третий период,

<sup>61</sup> Сероглиняные с темно-серым ангобом и лощением кувшины той же формы, что и красноглиняные, в верхнем горизонте составляют около 20% этого типа.

помещение № 4—5), покрытого темно-серым ангобом; под горлом идет валик, выше и ниже которого два пояса неглубоких ямок, нанесенных концом палочки (рис. 9, 35).

Единичны находки кувшинообразных сосудов с рифлением по наружной стороне венчика (в помещении № 25) и орнаментом в виде небольшого налепа-выступа, спускающегося от венчика вниз по горлу. Предположительно, сосуды с подобными венчиками могли существовать в самый поздний период жизни «Большого дома»<sup>62</sup> (рис. 9, 62).

Небольшую количественно группу составляют сосуды типа небольших горшков (рис. 9, 63—65; рис. 11, 31) с небольшим отогнутым наружу обычно округлым в сечении венчиком, маленькой шейкой и округлым туловом (из помещения № 2, 3, 8, 31).

Во всех ярусах верхнего горизонта найдены миски (рис. 11, 1—12), покрытые густым красным или красно-коричневым ангобом и лощением, подавляющее большинство их со стенками, плавно идущими ко дну, но встречаются несколько экземпляров с перегибом в нижней части. У большинства — простой округлый или чуть утолщенный край (из помещения № 1, 4 западного раскопа, № 2, 5, 6, 7, 9, 14, 15, 21, 23, 29, 36 — юго-западного, № 5 — северного). У некоторых мисок удлиненный и утолщенный во внутрь венчик (рис. 11, 10, 11), под которым образуется внутри миски небольшой уступ (из помещения № 4, 7, 23, 29 юго-западного раскопа). Диаметр краев мисок колеблется от 23 до 40 см.

Довольно много обнаружено сосудов типа глубоких мисочек с простым округлым краем (рис. 11, 13—24).

Одна из самых частых находок (не менее 135 экз.) — тонкостенные лощеные кружки (рис. 11, 25, 26, 37—91). Продолжают жить и некоторые подтипы, характерные для нижнего горизонта. Таковы кружки с выделенным круглым в сечении венчиком и округлым туловом (обычно красноглиняные с густым красным ангобом и лощением, но есть и с белым, и с серым ангобом и лощением), найденные в большинстве случаев в нижних ярусах верхнего горизонта, они составляют лишь 8% сосудов этого типа (рис. 11, 37—44). Кольцевидные ручки их прикреплялись к тулову; встречено и несколько

В этом горизонте и среди них также резко преобладают сосуды с удлиненными венчиками.

<sup>62</sup> Интересно отметить находки горшкообразных сосудов с рифлеными венчиками в верхнем слое городища Куны-Уаз (IX в.) (Н. Н. Вахтурская. Классификация средневековой керамики Хорезма (IX—XVII вв.). «Труды ХАЭЭ», т. IV. М., стр. 298, рис. 8, 29).





Рис. 11. Джеты-Асар № 3. «Большой дом». Верхний горизонт. Керамика второй группы

кружек этого подтипа с петлеобразными ручками, прикрепившимися к краю сосуда. Интересен экземпляр с ручкой на тулове, но с прямой шейкой, у которого на округлом тулове проведены глубоко прорезанные вертикальные полосы (размеры кружки: диаметр дна 5,5 см, диаметр края 9 см, высота 10,5 см, рис. 11, 40)<sup>63</sup>. Меньше 8% кружек верхнего горизонта составляют и сосуды с чуть отогнутым горлом, отделенным от округлого тулова уступчиком с простым округлым краем, характерные для нижнего горизонта, среди которых также преобладают красноглиняные с красным ангобом и лощением (рис. 11, 50—54). К ним по форме близки кружки с широко открытым отогнутым горлом, резко отделенным от округлого тулова, с маленьким дном и кольцеобразной ручкой, прикрепленной к середине или верхней части тулова. Некоторые из них украшены прочерченным геометрическим орнаментом в виде нескольких ломаных линий (рис. 11, 55—60).

Более 77% кружек составляют широко открытые сосуды с маленьким иногда лишь слегка уплощенным дном диаметром от 3,5 до 5,5 см, диаметром края 10—14 см, высотой 7—10 см, с кольцеобразной ручкой, прикрепленной к середине или к нижней части тулова с помощью маленького шпенька<sup>64</sup>. Этот подтип можно подразделить на два вида: со стенками, округло идущими ко дну, и кружки в форме усеченного конуса. Первые, составляющие немногим более 15% в этом подтипе (рис. 11, 68, 69), все красноглиняные с густым красным или красно-коричневым ангобом и лощением, обычно без орна-

мента. Вторые преимущественно сероглиняные с темно-серым до черного цвета ангобом и лощением (рис. 11, 63—67, 73—86). Более 63% из них украшено прочерченным геометрическим орнаментом обычно в виде трех горизонтальных линий, от которых часто спускаются вниз четыре ряда строгих прямых линий, или в виде рядов параллельных ломаных линий (рис. 11, 73—86).

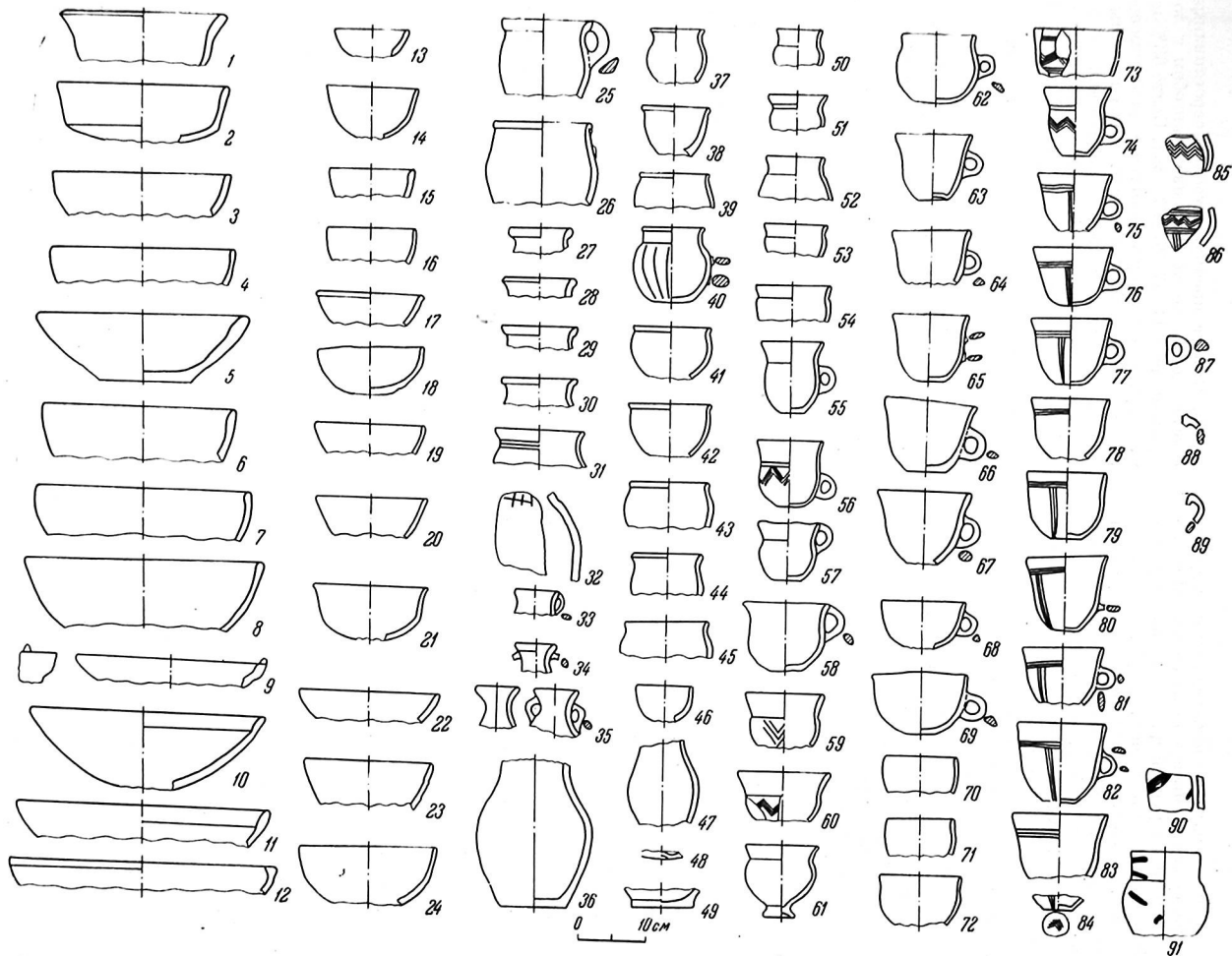
Среди кружек, по форме не отличающихся от двух первых подтипов, лишь несколько экземпляров покрыты белым жидким ангобом.

В самом нижнем ярусе верхнего горизонта в помещении № 2 западного раскопа найден сосуд (рис. 11, 91), очевидно, типа кружки, резко отличный от вышеописанных. Снаружи он покрыт жидким беловатым как бы размытым ангобом, по которому нанесены густой темно-коричневой краской мазки и потеки; сосуд этот с высоким горлом, простым округлым краем (диаметром 10 см), слегка округлым туловом и в отличие от всех джеты-асарских кружек довольно широким дном (вероятно, равным диаметру края, при общей высоте не менее 12,5 см). Этот сосуд находит полные аналогии в керамике каунчиской культуры, в частности, в материалах с городища Ак-тобе 2<sup>65</sup>. В верхнем горизонте найдено еще несколько фрагментов других сосудов того же качества и подобной обработки, часть которых изготовлена на гончарном круге.

Наряду с продолжающими бытовать плоскими **крышками** с выступами в центре в верхнем горизонте появляются и крышки конической<sup>66</sup> (рис. 10, 52—60).

Таким образом, в керамическом комплексе верхнего горизонта представлены те же типы сосудов, что и в нижнем. Но внутри типов произойти некоторые, иногда весьма существенные, изменения. Вместе со старыми формами, существовавшими в нижнем горизонте, встречаются и новые. Так, в керамике первой группы появляются и становятся преобладающими новые формы банкообразных горшков с отогнутым удлиненным манжетообразным венчиком, часто орнаментированным снаружи рядами насечек, пальцевых вдавлений, вдавлений концом палочки, на некоторых горшках верхних ярусов возникает ориентация в виде нарочито грубой обмазки нижней части тулова; появляются котлы, имитирующие металлические и относящиеся

<sup>63</sup> Прочерченные вертикальные полосы и рифление на сосудах близких форм встречаются в сарматской культуре Поволжья, например, во втором Бережновском могильнике (И. В. Силин и др. Древние памятники в низовьях Еруслана, МИА, № 78, 1960, стр. 26, рис. 10; стр. 29). Кружки с выделенным относительно высоким горлом, шаровидным туловом, украшенным вертикальными каннелюрами, с серым или черным лощением типичны для раннеаланской культуры Северного Кавказа IV—VII вв. н. э. во всех трех выделенных В. А. Кузнецовым локальных вариантов ее (В. А. Кузнецов в. Аланские племена Северного Кавказа, МИА, № 106, 1962, стр. 60, 82, 83, 108, 109, рис. 15—А—1, рис. 24—А—1, рис. 27—А—2, А. А. Иессен. Археологические памятники Кабардино-Балкарии, МИА, № 3, 1941, табл. 3, 3). В отличие от джеты-асарских у них вертикальная ручка, прикрепленная верхним концом к краю; иногда они дополнительно орнаментированы наленными шпешками.

<sup>64</sup> Форма ручек и способ их прикрепления заставляет вспомнить о подражании металлическим образцам. Это подражание металлу в керамике (в частности в форме кружек) характерно для многих районов Средней Азии (в Согде, Бухаре, Чаче, Смиречье и др.) в VII—VIII вв. (Б. И. Маршак. Влияние торевтики на согдийскую керамику VII—VIII вв. «Труды Государственного Эрмитажа», т. V, Л., 1960, стр. 177—207).

<sup>65</sup> Б. И. Вайнберг, Л. М. Левина. Указ. соч.  
<sup>66</sup> Подобной формы крышки найдены в Фергана, на городище Шура-башат (Ю. А. Заднепровский. Археологические работы в Южной Киргизии в 1954 г., стр. 197, рис. 28, 13). Близкой формы конические крышки есть на городище Кызыл-Кыр в районе Бухары (Ташкент, Музей истории, кол. № 43 265-99).



Рис. 12. Джеты-Асар № 3. «Вольной дом». Стратиграфический раскоп



Рис. 12. Джюфры-Асар № 3. «Большой дом». Стратиграфический раскоп

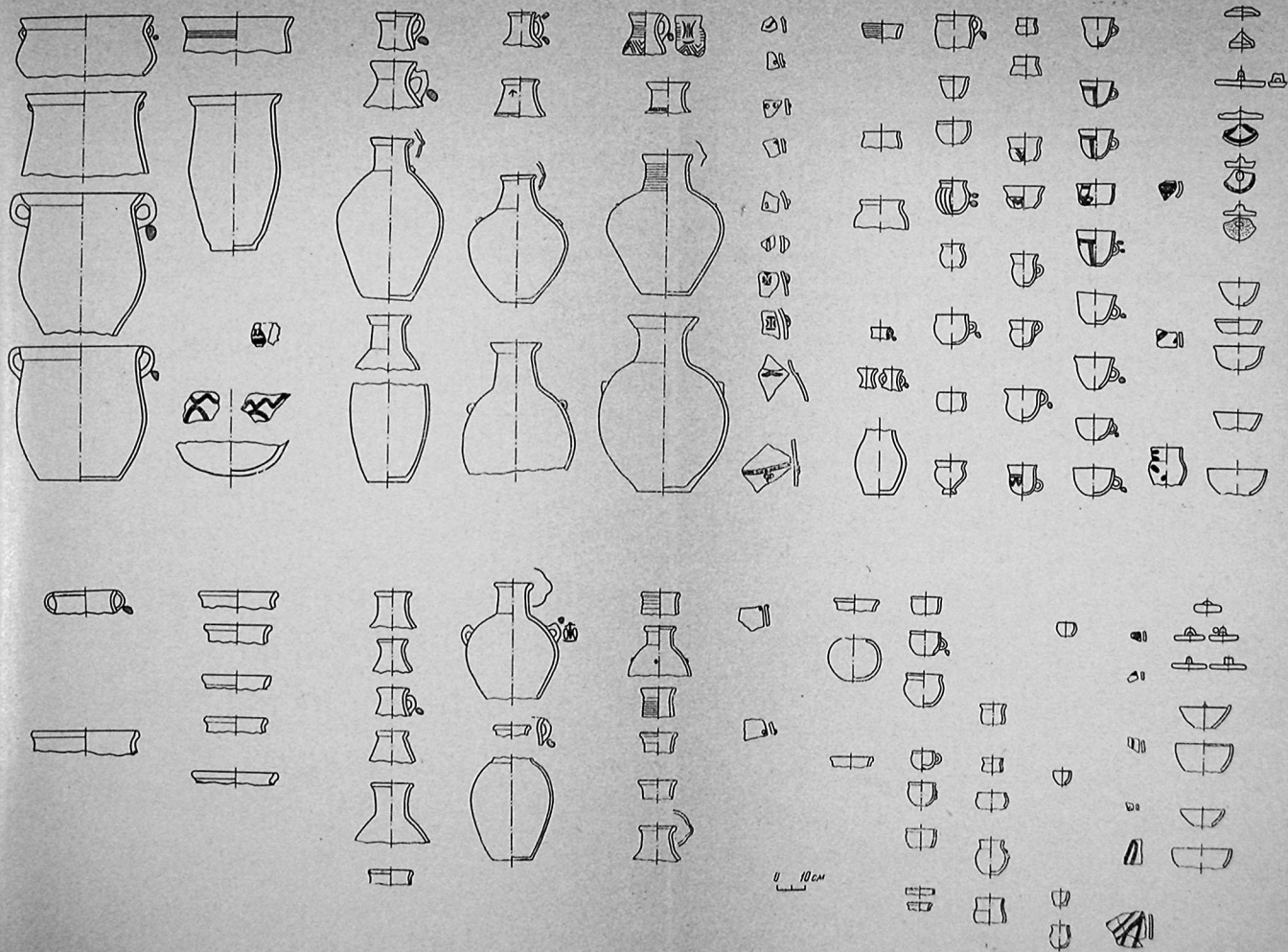

Рис. 12. Дзигити-Асар № 3. «Большой дом». Стратиграфический разрез

к типу гуннских котлов; наряду с плоскими встречаются крышки конические.

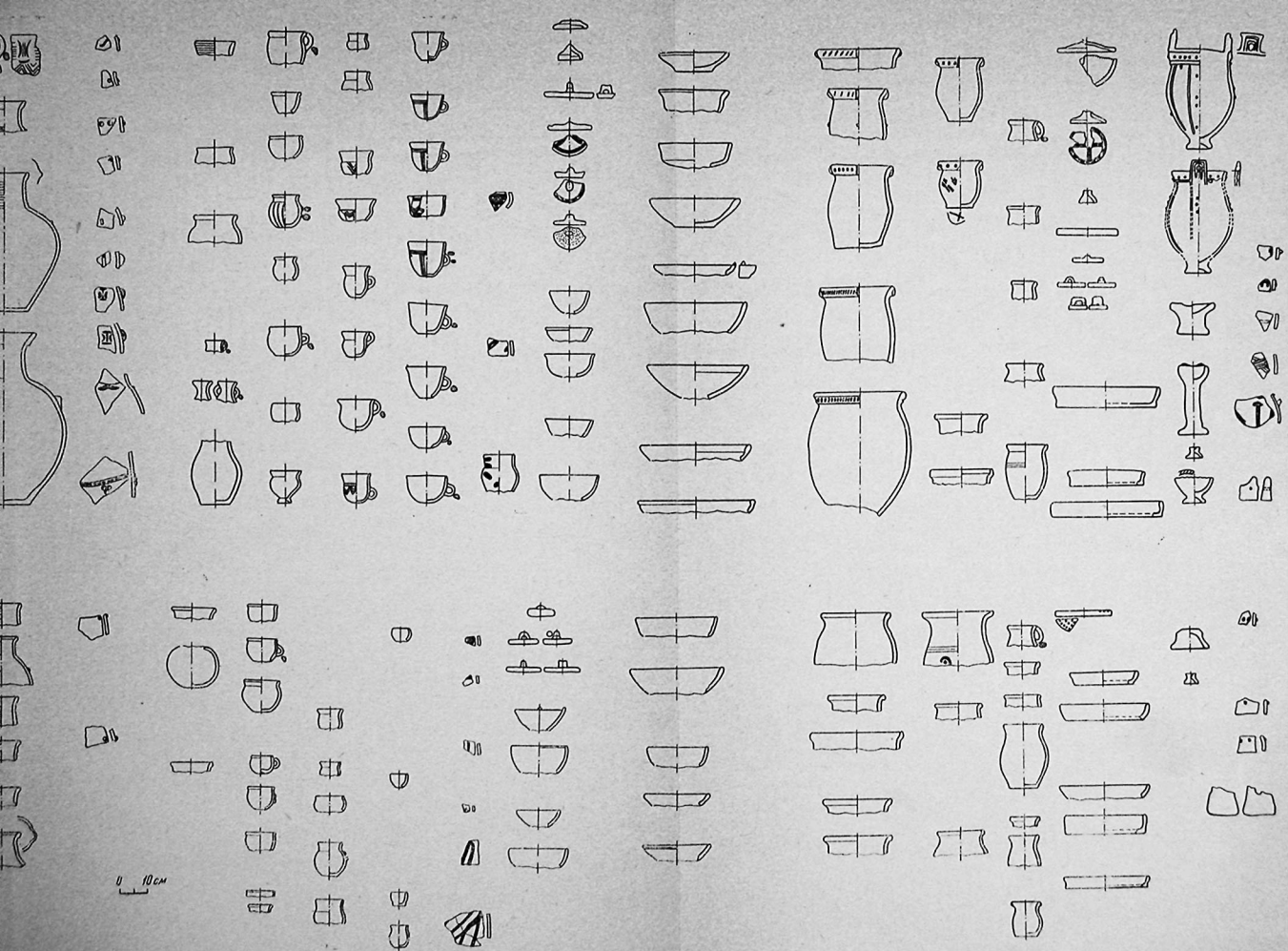
Керамика второй группы в большинстве случаев и в верхнем горизонте изготовлена без применения гончарного круга, весьма асимметрична и большей частью покрыта лощением, нанесенным до или после обжига. Встречается лощение вертикальными, горизонтальными или пересекающимися полосами. Вероятно, в результате обжига цвет ангоба на одном и том же сосуде меняется от красно-коричневого до черного (в нижнем горизонте преобладали сосуды с ярко-красным и красным ангобом).

В первых трех типах второй группы сосудов в верхнем горизонте появляются экземпляры с удлиненными манжетообразными венчиками, обычно удлиненно-подпрямоугольными в сечении. Среди хумов, крупных двуручных сосудов встречаются сосуды с симметрично расположенными округлой формы напелами — рудиментами ручек, но основная часть имеет массивные петлеобразные ручки.

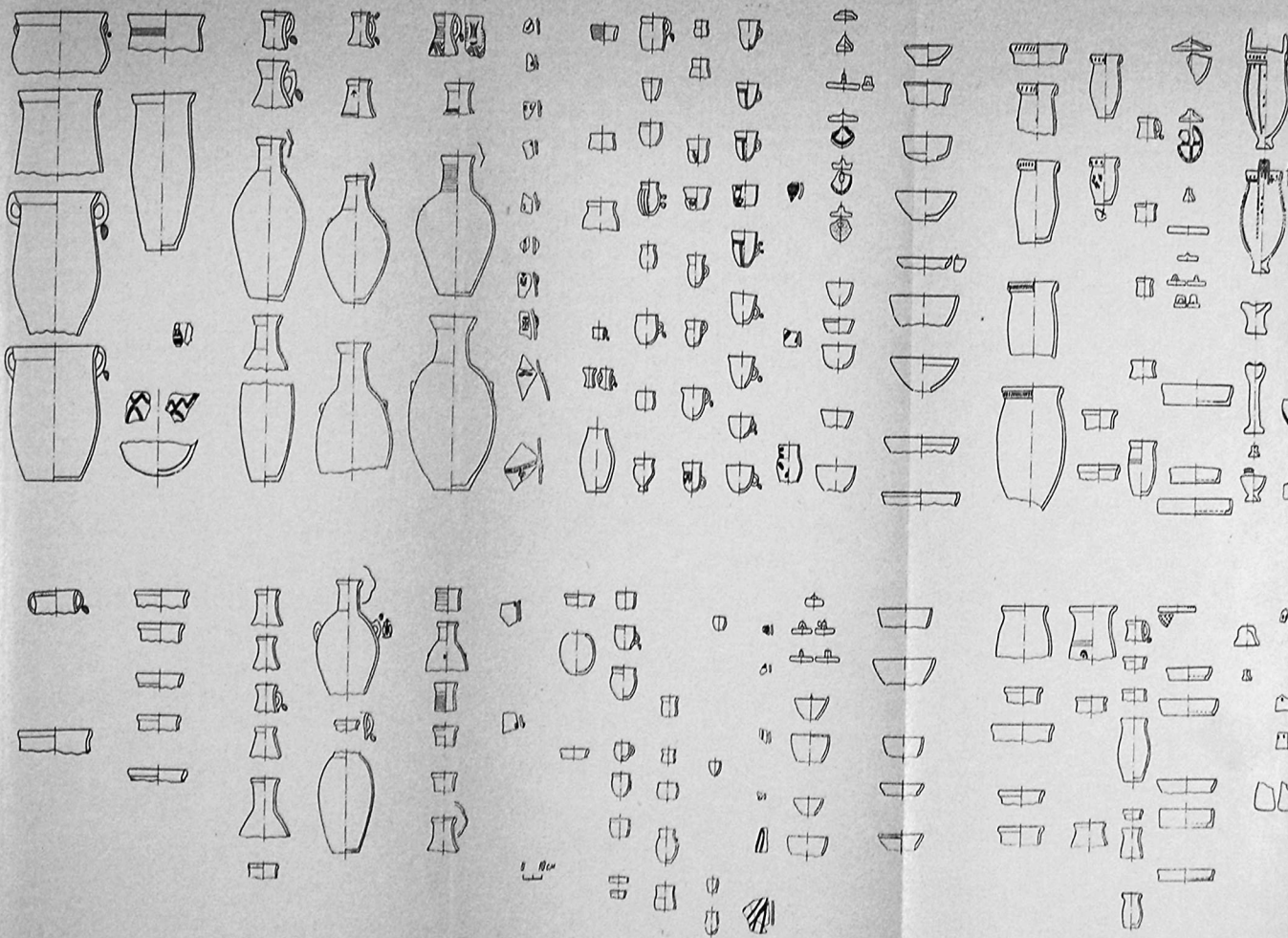
Среди сосудов второго типа появляются и становятся преобладающими кувшины с удлиненными манжетообразными венчиками, отогнутыми наружу, с высоким прямым или слегка расширяющимся в нижней части горлом, покатыми плечиками и удлиненным туловом, или же с круглыми плечиками и сферическим туловом, обычно украшенным симметрично расположенными выступами-напелами различной формы, часто имитирующими ручки. Чаще всего диаметры горла и дна сосуда равны. Подобные формы наблюдаются и среди красноглиняных и сероглиняных кувшинов. У некоторых, найденных в верхних ярусах, по валику, опоясывающему низ горла, нанесены насечки. Рифление на горле становится ярко выраженным и более глубоким. Появляются сосуды с рифлеными венчиками.

Среди кружек совместно с двумя подтипами, характерными для нижнего горизонта и продолжающими жить и в верхнем, встречаются и становятся резко преобладающими широко открытые кружки с маленьким уплощенным дном, с прямыми или округлыми стенками, с кольцеобразными ручками на тулове, часто со шпеньком для прикрепления, аналогично тому, как это делалось на металлических сосудах. Большинство этих кружек (прежде всего, это относится к кружкам с прямыми стенками, т. е. усеченно-конической формы) — сероглиняные с темно-серым до черного ангобом и лощением, и украшены прочерченным геометрическим орнаментом. Датировку керамики верхнего горизонта «Большого дома» помогают опять же уточнить некоторые предметы инвентаря.

В помещениях верхнего горизонта наряду с продолжающимися встречаются каменными зернотерками подпрямоугольной и удлиненно-овальной формы (из помещения № 14, 34) попадают каменные плоские округлые в плане жернова, диаметром до 40 см<sup>67</sup>. Как и в нижнем горизонте, довольно часто изделия из кости: лощила, сунак для детской люльки, отполированная проколка (помещение № 6; рис. 5, 4), мелкие косточки с просверленным отверстием, которые могли служить подвесками<sup>68</sup> (помещение № 14, 21, рис. 5, 6, 7), концевые накладки сложного лука (помещение № 1 западного раскопа, № 6, 14, 21 ≠ другие юго-западного), длиной 12, 26 и более 28 см (рис. 5, 8, 10, 13). К сожалению, в верхнем горизонте также отсутствуют центральные накладки лука, что не позволяет определить его тип и дать более точную датировку. Кроме этого, найдены костяные накладки луки седла (помещение № 14, 24 и др.). В Хакасско-Минусинской котловине жесткие седла (деревянные) с высокой передней лукой арочной формы известны уже на сырском этапе<sup>69</sup>. Деревянные седла известны и в Ноин-Улинском<sup>70</sup> и в Кенкольском<sup>71</sup> могильниках. В V—VI вв. жесткие седла с высокими дугами широко распространены. В Поволжье в Саратовской обл. в погребении у с. Бородаевки, датированном V—VIII вв., найдено деревянное седло с передней лукой дугообразной формы из цельного куска<sup>72</sup>. Вероятнее всего, седло, употреблявшееся в период жизни верхнего горизонта «Большого дома», было жестким. Об этом свидетельствует и глиняная статуэтка, примитивно изображающая лошадь с напелным седлом с высокими дугами (рис. 5, 1)<sup>73</sup>.

<sup>67</sup> Н. Н. Погребова относит появление таких жерновов в Причерноморье и на гетских городищах к I—II вв. н. э. (Н. Н. Погребова. Позднекипчакские городища..., стр. 224).

<sup>68</sup> Интересно отметить аналогичные костяные подделки в материалах одиновского и переходного этапа Верхнеобской культуры, которые М. П. Грязнов датировал II—IV вв. н. э. и серединой I тысячелетия н. э. (М. П. Грязнов и др. История древних племен верхней Оби. МИА, № 48, 1956, стр. 112, табл. XII, рис. 21).

<sup>69</sup> Л. Р. Кызласов датирует сырский этап, к которому относится склеп № 1 уйбатского чаа-таса, где найдена берестяная обкладка передней части лука седла, I—II вв. н. э. (Л. Р. Кызласов. Таштыкская эпоха..., стр. 130).

<sup>70</sup> С. И. Руденко считает их вьючными, а не верховыми (С. И. Руденко. Указ. соч., стр. 49, 50).

<sup>71</sup> А. Н. Бернштам. Кенкольский могильник. Археологические экспедиции Государственного Эрмитажа», вып. II, Л., 1942, стр. 18.

<sup>72</sup> Е. К. Максимова. Указ. соч., стр. 74, рис. 45.

<sup>73</sup> Найдена в помещении № 1 западного раскопа. В настоящее время выставлена в залах Хорезмской экспедиции в МАЭ.

Из предметов вооружения надо отметить крупный железный трехлопастный наконечник стрелы, который может быть датирован IV—V вв. н. э.<sup>74</sup>, длина лопастей около 7 см (нижний пол помещения № 4 северного раскопа, рис. 13, 29).

Железный рыболовный крючок (помещение № 4) находит аналогий в материалах Средней Азии, Алтая и Южной Сибири тюркского времени<sup>75</sup>.

Довольно частой находкой в помещениях верхнего горизонта были бронзовые и железные пряжки, наконечники и бляшки от наборных поясов, кольца, перстни, бусы, серьги. Прямоугольная бронзовая пряжка (рис. 13, 28) находит аналогий в материалах афригидского Хорезма<sup>76</sup>. Обломки железных пряжек округлой формы с подвижным язычком относятся к типу, широко распространенному в большой хронологический период<sup>77</sup>. Довольно многочисленны в этом горизонте находки бронзовых проволочных (помещение № 32) и пластинчатых (помещения № 21, 40) колец и перстней со щитком и гнездами для вставки стекла или камня (рис. 13, 12—14, 16—18). Подобной формы бронзовые перстни находят аналогий в материалах Хорезма в кушанский и афригидский периоды<sup>78</sup>,

в тюркское время в Семиречье<sup>79</sup>, в Ферганае<sup>80</sup>. Особенно интересны бронзовые части поясного набора, так называемого гуно-аварского типа, широко распространенные в VI—IX вв. н. э.<sup>81</sup> Среди них найденные в помещениях верхнего горизонта и в подъемном материале с «Большого дома» (все они принадлежат одному типу и, возможно, даже одному поясу) псевдопряжки, округлой формы бляшки и наконечники с двумя шпеньками на обратной стороне (рис. 13, 19—20, 22—24). Типологически псевдопряжка близка таким же из могильника Суук-Су (погребение 1, 20), Камунта (Северный Кавказ)<sup>82</sup>, довольно много их в районе р. Камы<sup>83</sup>. Наконечники наиболее близкие аналогий имеют в материале афригидской культуры Хорезма<sup>84</sup> в Поволжье, в могильнике у с. Бережновка<sup>85</sup>, в крымских могильниках Бахта, Черут-Кап (район Бахчисарая), в Суук-Су в Осетии, в могильнике Чир-Юрт (Дагестан)<sup>86</sup>, в могильнике на Дунае<sup>87</sup> и могут быть датированы тоже VII в. н. э.

Серьги в виде бронзового кольца с подвижной — бронзовым шариком на коротком столбике, — найденные в помещении верхнего

<sup>74</sup> А. Н. Бернштам. Чуйская долина..., табл. XLV, II, 19.

<sup>75</sup> Б. А. Литвинский. Изучение курумов в северо-восточной части Ленинградской области в 1957 г. Археологические работы в Таджикистане в 1957, вып. V. «ТИАИЭ АН Тадж. ССР», т. СIII. Душанбе, 1959, стр. 116, рис. 4.

<sup>76</sup> В. К. Киселев. Указ. соч., стр. 537, табл., рис. 4 (у с. Курай на Алтае); Л. Р. Кызласов. Исследования на Ак-Бешиме в 1953—1954 г. «Труды Киргизской археолого-этнографической экспедиции», т. II, 1959, стр. 216, рис. 45; М. И. Артамонов. Саркел-Белая Вежа. Труды Волго-Донской экспедиции. МИА, № 62, 1958, рис. 346, 35; И. И. Ляпушкин. Памятники Салтово-маяцкой культуры. МИА, № 62, рис. 21 (Салтовский могильник); В. П. Шплов. Капиновский курганный могильник. МИА, № 60, 1959, стр. 516, рис. 70; В. К. Пудовкин. Указ. соч. стр. 183, рис. 1; К. Ф. Смирнов. Быховские курганы. МИА, № 78, 1960, стр. 227, рис. 22, 13, 14; М. И. Артамонов. История Хаазар. Л., 1962, стр. 245 (изклада у д. Малая Перещепина).

<sup>77</sup> В. Б. Деопик. Стекланные, каменные и металлические украшения IV—IX веков Северного Кавказа и Крыма как исторический источник. М., 1961, стр. 273. Канд. дисс.

<sup>78</sup> А. П. Смирнов. Очерки древней и средневековой истории народов Среднего Поволжья и Прикамья. МИА, № 28, 1952, стр. 122, табл. XXIV, 4—II, стр. 211, табл. LIII.

<sup>79</sup> С. П. Толстов. Древний Хорезм, стр. 63, рис. 74а.

<sup>80</sup> Е. К. Максимов. Указ. соч., стр. 78, рис. 47.

<sup>81</sup> В. Б. Деопик. Стекланные, каменные и металлические украшения..., стр. 293—313; Она же. Классификация и хронология аланских украшений. МИА, № 114, 1963, стр. 129, рис. 1, 16, 17.

<sup>82</sup> «Scola naroda...», стр. 17, рис. 1 (курган датирован VII в. н. э.).

<sup>74</sup> С. С. Сорокин. О датировке и толковании Кенкольского могильника. КСИИМК, вып. 64, 1956, стр. 11, 12, рис. 2; Он же. Железные изделия из Кенкольской коллекции. «Сообщения Государственного Эрмитажа», вып. XX, Л., 1956, стр. 51—54.

<sup>75</sup> С. В. Киселев. Указ. соч., стр. 519, табл. XVIII, 2; А. Н. Бернштам. Чуйская долина, табл. XIII, рис. 8; М. П. Грязнов. Указ. соч., табл. XI, рис. 22.

<sup>76</sup> С. П. Толстов. Древний Хорезм, рис. 63, 73, 74а.

<sup>77</sup> Подобной формы железные пряжки с подвижным язычком известны еще с IV в. до н. э. (М. Г. Мосюкова. Памятники проросской культуры. САИ, вып. Д1—40. М., 1963, стр. 40, табл. 25, 1—3, 8—14). В Минусинской котловине они встречаются уже в первых веках до н. э. (Л. Р. Кызласов. Таштыкская эпоха..., стр. 80, рис. 28, 24); В Средней Азии они распространяются довольно широко с III—IV вв. и особенно в тюркское время (М. Э. Воронцов. Археологические исследования Института истории и Музея истории АН Узбек. ССР на территории Ферганы в 1950—1951 г. «Труды Музея истории АН Узбек. ССР, вып. II. Ташкент, 1954, стр. 62, рис. 13в; В. А. Литвинский. Об изучении в 1955 г. погребальных памятников кочевников в Кара-Мазарских горах. «ТИАИЭ АН Тадж. ССР», т. 63, 1956, табл. XIII, 19, стр. 45, рис. 6; А. Н. Бернштам. Историко-археологические очерки Центрально-Тянь-Шаня и Памиро-Алая. МИА, № 26, 1952, стр. 86, рис. 47; Он же. Очерк истории гунонов. Л., 1951, стр. 115). В Причерноморье и на Северном Кавказе они известны до VII в. включительно (В. К. Пудовкин. Нижний слой могильника Суук-Су. СА, 1961, № 1, стр. 183, рис. 1; В. А. Кузнецов. Аланские племена..., стр. 78, рис. 25, 4).

<sup>78</sup> С. П. Толстов. Древний Хорезм, стр. 121, рис. 63, 64; стр. 129, рис. 73.



Рис. 13. Джеты-Асар № 3, 9. Находки из металла

1—11 — Джеты-Асар № 9; 12—29 — Джеты-Асар № 3 «Большой дом». Верхний горизонт; 30—31 — Джеты-Асар № 3 «Большой дом». Нижний горизонт

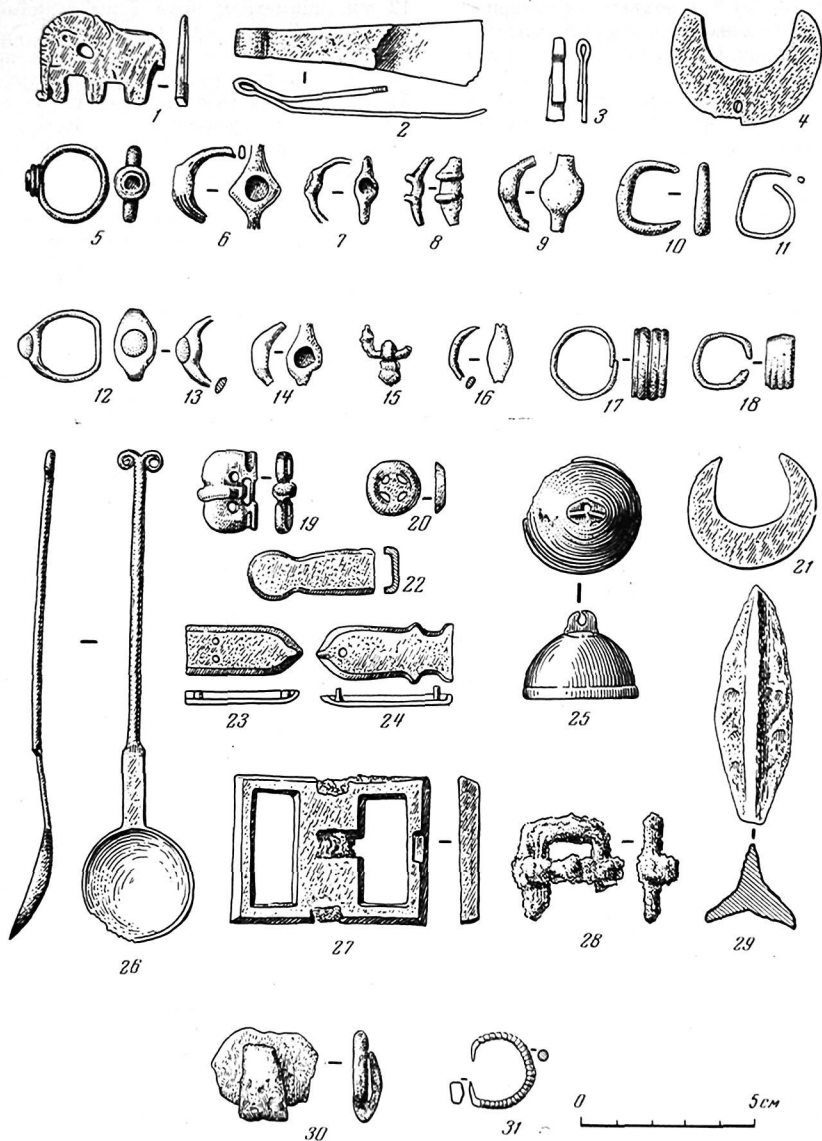

горизонта (рис. 13, 15)<sup>88</sup>, в подъемном материале, относятся к известным сергам так называемого салтовского типа. Они распространены и в афригидской культуре Хорезма<sup>89</sup>, и в памятниках Северного Кавказа того же времени (V—VIII вв.)<sup>90</sup>, и на юге Европейской части СССР, вплоть до Центральной Европы<sup>91</sup>.

Бусы встречены и в помещениях верхнего горизонта, и в подъемном материале. Наибольший процент среди них составляют небрежно сделанные сердоликовые бусы уплощенно-округлой формы, диаметром до 0,8—1,0 см (помещения № 14, 15, 21, рис. 6, 27—28). Точных аналогий им пока нет, но хорошо отшлифованные шаровидные сердоликовые бусы до 1 см в диаметре известны в Хорезме в кушанское время<sup>92</sup>, в Причерноморье, в Поволжье, на Северном Кавказе и в Закавказье с IV—V вв. до VII в. включительно<sup>93</sup>. Наиболее близки им бусы из могильников Ферганы<sup>94</sup>. В нижнем ярусе верхнего горизонта (помещение № 21) найдена крупная бочковидная бусина из красного сердолика, пока не знающая точных аналогий (рис. 6, 26). Пастовые бусы и шаровидные из белого и синего стекла (помещение № 14, 31, 34, рис. 6, 33—34, 38—42) бытовали в широкий хронологический период. Небольшая по размерам четырнадцатигранная бусина из прозрачного белого стекла (помещение № 36, рис. 6, 30) находит аналогии в материалах Северного Кавказа и Причерноморья VI—VII вв.<sup>95</sup> Интересна бантообразная бусина из синего непрозрачного стекла, длиной

<sup>88</sup> Сюда же относим и сергу, найденную в верхнем ярусе нижнего горизонта, но, судя по условиям находки (в смятые стены), принадлежащую скорее всего верхнему горизонту.

<sup>89</sup> С. П. Толстов. Древний Хорезм, стр. 129, рис. 73.

<sup>90</sup> В. А. Кузнецов. Аланские племена, стр. 143, рис. 12; Он же. Наземные гробницы на реке Кривой в Ставропольском крае. КСИИМК, вып. 76, 1959, стр. 87, рис. 39, 7; Д. М. Атаев. Нагорный Дагестан в раннем средневековье (по материалам археологических раскопок Аварии). Махачкала, 1963, стр. 60, рис. 5 (автор датирует сергу из селения Карата V—VII вв.).

<sup>91</sup> «*Scota paroda...*», эти серги найдены в могильниках Сока, в погребениях № 30 и 57, датируемых VII—VIII вв. (стр. 15, рис. 1, 9), и Vrhas, в погребении № 79 (стр. 64, рис. 7), также относимом авторами к гунно-аварскому типу.

<sup>92</sup> И. В. Пташников. Указ. соч., стр. 109, рис. 3, 4.

<sup>93</sup> В. Б. Деоник. Классификация бус Северного Кавказа IV—V вв., стр. 50, рис. 1, 12, стр. 51; Она же. Классификация бус Юго-Восточной Европы VI—IX вв. СА, 1961, № 3, стр. 210, 211, рис. 2, 1.

<sup>94</sup> Б. А. Литвинский. Изучение курумов..., т. III, стр. 143, рис. 6.

<sup>95</sup> В. Б. Деоник. Классификация бус Юго-Восточной Европы, стр. 216, рис. 4, 14, стр. 218.

12 мм, диаметром края 7 мм, с диаметром отверстия — 2—3,5 мм (помещение № 9, рис. 6, 31), датируемая IV—V вв. Тем же временем можно датировать крупную хрустальную бусину шаровидную из подъемного материала (рис. 6, 48)<sup>96</sup>, среди которого были и шаровидные мозаичные бусы из темно-синего стекла с белыми прожилками, желтыми окаймлениями красным глазками и которые находят аналогии в материалах Крыма и Северного Кавказа VI—VII вв. (рис. 6, 37, 43)<sup>97</sup>; интересна круглая в плане плоская стеклянная бусина, подражающая каменным бусам VI—VII вв. (рис. 6, 47)<sup>98</sup> и близкая им по форме из черного блестящего полирванного камня (рис. 6, 46). Бусины из подобной породы камня и близких форм известны из района Горной Ферганы<sup>99</sup>. Крупные уплощенные глиняные подвески, округлые в плане, диаметром от 4,5 до 5,3 см при толщине от 1,0 до 1,8 см (из нижнего яруса верхнего горизонта) близки подвескам той же формы, но из камня такой же породы, что и вышеуказанные бусы, известным из района средней Сыр-Дарыи<sup>100</sup> (рис. 6, 36).

Многочисленные глиняные пряслица (более 30 экз.) из всех ярусов верхнего горизонта можно по форме разделить на четыре группы: плоские, сделанные из стенок сосудов (помещение № 1, 4 северного раскопа, № 3, 4 — западного, № 14, 22, 31 — юго-западного); округло-конической формы (помещение № 2, 4 западного, раскопа), встречаемые лишь в единичных экземплярах; биконические (помещение № 4 северного раскопа; № 5, 14, 24 — юго-западного), наиболее распространенные в нижних ярусах; цилиндрические с рифлеными стенками (помещение № 4 северного раскопа). Первые три группы пряслиц широко известны в Средней Азии, в районах Ташкентского оазиса, Ферганы и др. Ложечка, вероятно медная, длиной 11,5 см, с ручкой; закапчивающейся двойной спиралью (рис. 13, 26), аналогична медным или бронзовым ложкам из аланских памятников Северного Кавказа V—VII вв. н. э.<sup>101</sup> Возможно, что эта ложка, как и найденная на юго-западном скло-

<sup>96</sup> В. Б. Деоник. Классификация бус Северного Кавказа, IV—V вв., стр. 51.

<sup>97</sup> В. Б. Деоник. Классификация бус Юго-Восточной Европы, стр. 228.

<sup>98</sup> Там же, рис. 2, 19.

<sup>99</sup> Например, бусина из раскопок М. Э. Воронца 1951 г. находится в экспозиции Музея истории в г. Ташкенте.

<sup>100</sup> В. И. Вайнберг, Л. М. Левина. Указ. соч.

<sup>101</sup> Т. Н. Миняева. Археологические памятники на р. Пляч, в верховьях Кубани. МИА, № 23, 1951, стр. 287, рис. 14; В. А. Кузнецов. Аланские племена, рис. 16, 6.

не глиняная, могла быть туалетной. Надо отметить, что подобные ложки (бронзовые, костяные или деревянные) — одна из частых находок в гуннских памятниках Забайкалья, Тувы, Монголии<sup>102</sup>.

В нижних ярусах верхнего горизонта найдены (помещение № 5, 1949 г.) фрагменты глубокой чаши из довольно толстого прозрачного стекла, со шлифованными круглыми фасетками по наружной стороне (рис. 6, 35). Подобные чаши византийского происхождения встречаются в памятниках черняховской культуры и датируются IV—V вв. н. э.<sup>103</sup>

Бронзовый колокольчик полушарной формы со шпечком для привешивания (рис. 13, 25), диаметром 3,5 см (северный раскоп) находится аналогично на обширнейшей территории. Подобные находки часты в гуннских погребениях в Дарестуйском<sup>104</sup> и Ноин-Ульпском могильниках<sup>105</sup>, в тагитской культуре Хакаско-Минусинской котловины<sup>106</sup>. В Средней Азии они известны в памятниках первой половины и середины I тысячелетия (например, на территории Ферганы, на городище Шурабашат<sup>107</sup>, в могильнике Джангаул, в мутхона, датируемых Б. А. Литвинским до VI в. включительно<sup>108</sup> и др.) в Хорезме и Туркмении до VII в.<sup>109</sup> На Северном Кавказе и в Причерноморье такая форма известна в памятниках IV—VI вв.<sup>110</sup>

<sup>102</sup> Они найдены в Суджинском могильнике в Ильмовой пади, в Ноин-Ульпских курганах и др. (Г. П. Сосновский. Раскопки Ильмовой пади, стр. 36, рис. 6; С. И. Руденко. Культура хуннов..., стр. 36, 37; стр. 34, рис. 26е; стр. 35, рис. 27в; табл. VIII, 8, 9).

<sup>103</sup> Э. А. Симонович. Памятники черняховской культуры степного Поднепровья. СА, XXIV, 1955, стр. 303, рис. 11, 5, 16; Он же. Погребения V—VI вв., н. э. у с. Данилова Балка. КСИИМК, вып. XLVIII, 1952, стр. 68, рис. 20, I; Он же. Стеклопосуда середины I тысячелетия н. э. с Нижнего Днепра. КСИИМК, вып. 69, 1957, стр. 22—27, рис. 4, 8, 9.

<sup>104</sup> Г. П. Сосновский. Дарестуйский могильник, стр. 168—176.

<sup>105</sup> С. И. Руденко. Указ. соч., стр. 46, рис. 41.

<sup>106</sup> Э. П. Рыжасов. Тагитская эпоха..., стр. 111.

<sup>107</sup> Ю. А. Заднепровский. Археологические памятники южных районов Ошской области, стр. 18, рис. 5, 2.

<sup>108</sup> Б. А. Литвинский. Изучение курумов..., стр. 116, рис. 4, II; Он же. Об изучении в 1955 г. погребальных памятников кочевников..., т. 63, 1956, стр. 45.

<sup>109</sup> С. А. Еризов. Некоторые итоги изучения некрополи с оссуарными захоронениями в районе г. Байрам-Али. «ТИАИЭ АН Туркм. ССР», т. V, 1956, стр. 203, рис. 24 (автор датирует V—VII вв.).

<sup>110</sup> Аналогичные по форме (но золотые) колокольчики известны из кургана IV—V вв. у с. Бельм в Габардино-Балкарии (М. И. Артамонов. История хазар, стр. 129). Бронзовые подобной формы изделия есть и в нижнем слое могильника Суук-Су. (В. К. Пудовин. Указ. соч., стр. 183, рис. 1)

В подъемном материале «Большого дома» были монеты чеканки царя Хамджерда (по чтению С. П. Толстова<sup>111</sup>). Эти монеты известны по находкам в Хорезме, и особенно в последнее время в дельте Аму-Дарьи<sup>112</sup>. Датируются они концом VII — началом VIII в. (до 712 г.).

Интересны находки на «Большом доме» и тождественные в подъемном материале городищ Джеты-Асар № 3 и № 9 стенок сосудов, на которых часто под ручкой помещены напелные изображения мужских обнаженных фигурок<sup>113</sup>. Степень схематизации их различна, но у многих подчеркнута вытянутая форма головы. Надо отметить подобные изображения на стенках сосудов в нижнем слое городища Куюк-кала в низовьях Аму-Дарьи (датируется этот слой не ранее VI в.)<sup>114</sup>, на болотном городище Кескен-Куюк-кала в размытом верхнем культурном слое на полу (судя по находкам сошедших монет этот слой датируется VII в.)<sup>115</sup>, на городище Мардан-куюк на средней Сыр-Дарье<sup>116</sup>. В комплексе «Большого дома» этот образ, очевидно, не случаен, судя по безусловным связанным с ними идоличкам из нижнего горизонта и подобному же бронзовому изображению из кургана № 1 близ Джеты-Асара № 3 (см. ниже).

На основании приведенных выше материалов верхний горизонт «Большого дома» можно датировать концом IV—VII в. (а, возможно, и началом VIII в.).

\* \* \*

Как уже указывалось, на территории городища, кроме массива «Большого дома», расположено еще несколько сооружений, в том числе так называемый «Малый дом» — цилиндрической формы развалины, диаметром 30 м и высотой 10 м. По мнению С. П. Толстова, это своеобразное сооружение был мавзолеем<sup>117</sup>.

<sup>111</sup> С. П. Толстов. Древний Хорезм, стр. 191, табл. 85, 27, 22.

<sup>112</sup> А. В. Гудкова. Ток-кала. Ташкент, 1964, стр. 112—120, рис. 33.

<sup>113</sup> С. П. Толстов. Работы Хорезмской археолого-этнографической экспедиции АН СССР в 1949—1953 гг., стр. 239, рис. 114, 5, 15.

<sup>114</sup> Е. Е. Неразник, Ю. А. Рапопорт. Куюк-кала в 1956 г. ХАЭЭ, вып. 1, М., 1959, рис. 7, 4.

<sup>115</sup> По сообщению начальника отряда Б. И. Вайнберг.

<sup>116</sup> Е. И. Агеева, Г. И. Пацевич. Указ. соч., стр. 166, рис. 85. Никак нельзя согласиться с данной его датировкой (последние века до н. э.), так как, судя по материалам Джеты-Асар и другим вышеприведенным данным, их нельзя датировать раньше V—VI вв. н. э.

<sup>117</sup> С. П. Толстов. Работы Хорезмской археолого-этнографической экспедиции АН СССР в 1949—1953 гг., стр. 24; Он же. По древним дельтам..., стр. 195.

Впоследствии на слое пахсовой забутовки, скрывшей первоначальное сооружение, были построены помещения. Керамика и другие предметы из этих помещений находят прямые аналогии (вернее, тождественны) в материалах верхнего горизонта «Большого дома» (рис. 14, 1—8, 19—24).

Интересно отметить кувшины обычной формы, украшенные прорезным геометрическим орнаментом и иногда чуть заметным, идущим у основания горла валиком, ornamentированным снизу и сверху двумя рядами точечных вдавлений (рис. 14, 25).

В одном из этих помещений расчищен колодец, глубиной до 8 м. Материал в нем был смешанный. Среди керамики, относящейся к первой группе, — горшки с характерными для верхнего горизонта «Большого дома» удлиненными манжетобразными венчиками, с геометрическим орнаментом на тулове, а среди керамики второй группы особенно многочисленны кувшинообразные сосуды, красноглиняные и сероглиняные, различной величины, преобладают мелкие. Выделяется по форме и пропорциям кувшин с густым темно-красным ангобом и лощенной снаружи, с грубо обработанной внутренней поверхностью, с узким горлом, плоским дном, диаметр которого больше диаметра края венчика, окруженным туловом, с вертикальной ручкой, на верхней части которой помещен выступ в виде головы какого-то стилизованного животного (рис. 14, 33). Верхним концом ручки прикреплен к краю сосуда, и животное как бы заглядывает в него. Точных аналогий этому сосуду нет, но его, вероятно, можно сблизить с некоторыми сосудами с зооморфными ручками, известными на широкой территории Средней Азии (прежде всего в районах каунчиской культуры на рубеже н. э., в районах Согда и горной Ферганы в памятниках типа мухгона, очевидно, в определенный период как-то связанные между собой), в Северном Причерноморье, Северном Прикаспии, Северном Кавказе, в сарматских памятниках, начиная также с рубежа эр<sup>118</sup>, особенно в памятниках аланской культуры вплоть до средневековья.

Среди кувшинов выделяются орнаментацией сосуды с валиком у основания горла, окаймленным двумя рядами точечных вдавлений, и дополнительно украшенные по всей поверхности тулова прорезным или прочерченным гео-

метрическим орнаментом (рис. 14, 11, 12). Такая орнаментация в сочетании с темно-серой лощеной поверхностью имеет глубоко архаичный вид и напоминает керамику (как отметил это еще С. П. Толстов)<sup>119</sup> киммерийского типа Северного Причерноморья и Северного Кавказа<sup>120</sup>. Подобная керамика (наряду с некоторыми другими сосудами с прорезным и напелным орнаментом) может свидетельствовать в пользу вероятного существования на городище слоев, относящихся ко второй половине I тысячелетия до н. э.

На некоторых сосудах прорезной геометрический орнамент (главным образом состоящий из различных сочетаний параллельных ломаных линий, см. рис. 14, 11—15, 17, 26, 27, 37) дополняется налепами, имитирующими ручки, одной или тремя шишечками (рис. 14, 17). Иногда напелной орнамент в виде шишечек, полукруглых налепов с отогнутыми вбок концами служит единственным украшением (рис. 14, 16, 38, 40). Налепы в виде шишечек — один из самых распространенных орнаментов в огромный период времени. Многие исследователи считают, что эти шишечки имели антропоморфное значение<sup>121</sup>. Подобные шишечки, расположенные по одной или симметричными группами по три в ряд (подобно расположению на кувшине с Джеты-Асары № 9, рис. 17, 42), или по три, группой подтреугольной формы (что очень часто встречается в джеты-асарской керамике, рис. 10, 27; рис. 9, 66—69, 74—76), украшают сероглиняные лощеные сосуды Северного

<sup>119</sup> С. П. Толстов. Хорезмская археолого-этнографическая экспедиция АН СССР (1945—1948 гг.), стр. 22, 23.

<sup>120</sup> Е. И. Крупнов. Археологические памятники верховьев р. Терек и бассейна р. Сулак. «Труды ГИМа», вып. XVII. М., 1948, стр. 17, 19, рис. 12; О. н. ж. Древняя история Северного Кавказа. М., 1960, стр. 443; табл. XXI; стр. 448, табл. XXIV; П. Н. Шульц и А. Д. Столяров. Курганы эпохи бронзы в долине Салгира. КСНИМК, вып. 71. 1958, стр. 55, рис. 13 (кизилькобинский этап); Г. О. Дзлс-Райков. Лепная керамика о. Везанна VII—VI вв. до н. э. «Материалы по археологии Северного Причерноморья», вып. 2. Одесса, 1959, стр. 36—43; П. Н. Шульц. Тавро-скифская экспедиция. КСНИМК, вып. XXVII, 1949, стр. 66; Х. И. Крис. К вопросу о периодизации кизилькобинской культуры. СА, 1961, № 4, стр. 70, рис. 3, 4; О. Д. Дашевская. Скифопольское раннетавроское городище. СА, 1958, № 3, стр. 194, рис. 1, 3; стр. 195, рис. 2. Подобная керамика есть и на городище Роксаланы (Овидиопольский район) около Одессы, приписываемом гетам и датированном VI—IV вв. до н. э. (раскопки М. С. Спициной в 1958 г., материал экспонирован в Одеском археологическом музее).

<sup>121</sup> Е. М. Пещерова. Указ. соч., стр. 92, 93; Г. В. Григорьев. Архаичные черты в производстве керамики горных таджиков. «Изв. ГАИМК», т. X, вып. 10, 1931, стр. 67. Отдельный оттиск.

<sup>118</sup> К. М. Скалон. Изображения животных на керамике сарматского периода. «Труды Отдела первобытной культуры Государственного Эрмитажа, т. I. Л., 1941, стр. 173 и сл.; В. Б. Виноградов. К вопросу об изображениях животных на сарматской керамике. «Археологический сборник». МГУ, 1961, стр. 32—46.



Рис. 14. Джеты-Асар № 3. «Малый дом». Керамика  
 1—8 — керамика первой группы; № 9—50 — керамика второй группы

Кавказа еще в период бронзового века<sup>122</sup>. К бронзовому веку относятся и малоазийские памятники, где встречены сосуды с подобным орнаментом<sup>123</sup>. На Северном Кавказе этот орнамент бытует вплоть до позднелеанского времени<sup>124</sup>. В Северном Причерноморье подобный орнамент встречается в материалах киммерийской и таврской культур, в гетских и скифских памятниках<sup>125</sup>. В Северном Причерноморье в этих культурах имеются варианты налешного орнамента, аналогичные которым есть в керамическом комплексе Джеты-Асар. Такие элементы, как полукруглый налеп, иногда с отогнутыми концами, иногда сочетавшийся с налепом-пищечкой, расположенной под ним, распространены в памятниках скифского времени (и несколько позднее) в Северном Причерноморье<sup>126</sup> (особенно Подунавья и Поднистрия<sup>127</sup>). На

<sup>122</sup> Р. М. Мунчаев. Памятники майкопской культуры. СА, 1962, № 3, стр. 196, 197, рис. 13; Б. Е. Деген. Курганы в Кабардинском парке у г. Нальчика. МИА, № 3, 1941, стр. 221, рис. 16.

<sup>123</sup> Е. М. Пещерева. Указ. соч., стр. 94, 95, рис. 32, 4, 5.

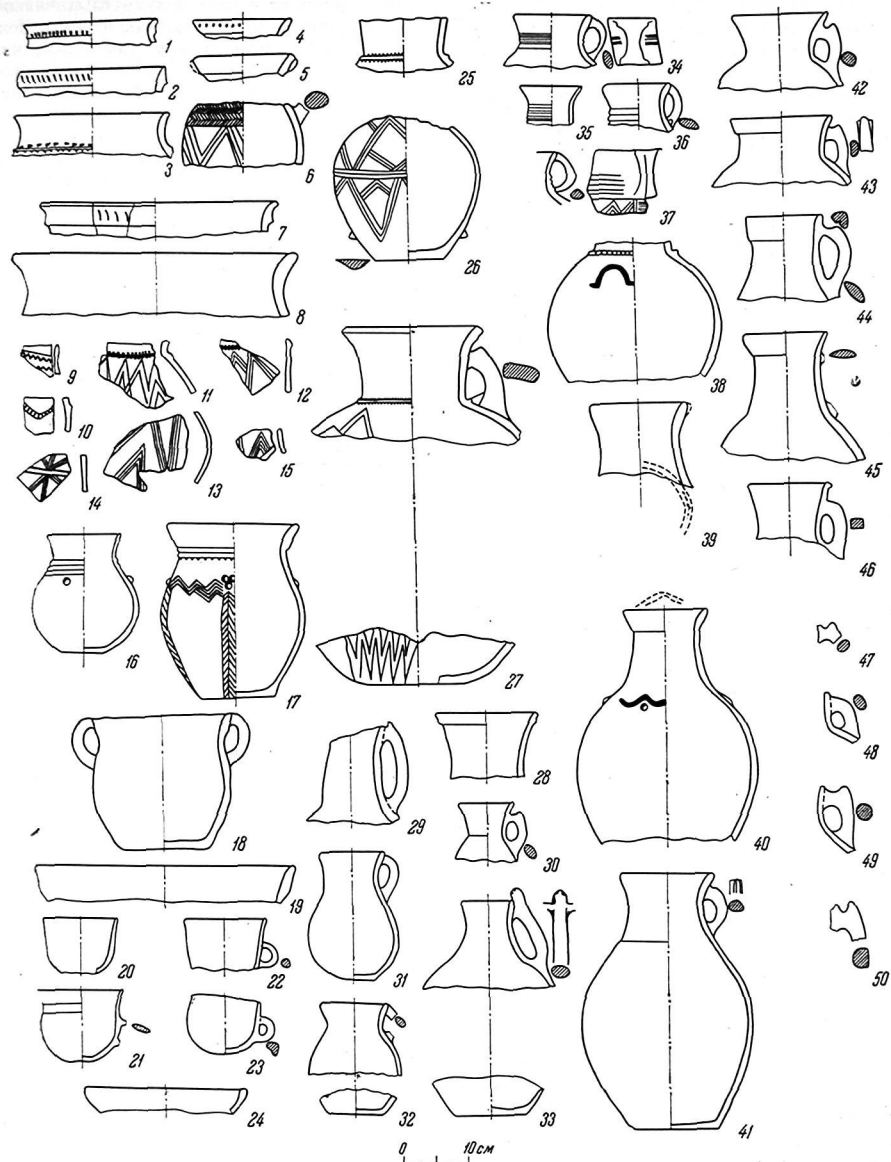
<sup>124</sup> Например, сосуды, украшенные налепам-пищечками, иногда сочетавшимся с геометрическим прорезным орнаментом, есть в Лутовском могильнике, Алхастинском, Змийском поселениях (Е. И. Крупнов. Древняя история..., стр. 438, табл. XVI, 23; стр. 443, табл. XXI, 2, 7—9; стр. 479, табл. IX, 3 (в аланских могильниках); В. А. Кузнецов. Аланские племена..., рис. 15, 24, 27).

<sup>125</sup> А. И. Мельникова. Культура предскифского периода в лесостепной Молдавии. МИА, № 96, 1961, стр. 17, рис. 5, 13; Она же. Памятники скифского времени лесостепного Среднего Поднистрия. МИА, № 64, 1958, стр. 23, рис. 4; стр. 46, рис. 9; стр. 58, рис. 12; стр. 68, рис. 20; стр. 92, рис. 30; Н. Н. Погребова. Указ. соч., стр. 135, рис. 17; стр. 138, рис. 18; стр. 181, рис. 32 (в этой работе автор выдвинула предположение о тесной связи населения нижнеднепровских городищ с гетто-дакийским миром); О. Д. Дашевская. Лепная керамика Неаполи и других скифских городищ Крыма. МИА, № 64, стр. 251, рис. 1; стр. 258, рис. 4; стр. 262, рис. 5, 13; Б. Н. Граков, А. И. Тереножкин. Субботовское городище. СА, 1958, № 2, стр. 170, рис. 6; Г. И. Смирнова. Севериновское городище (по материалам Южно-Подольской экспедиции 1947—1948, 1953 гг.). «Археологический сборник Государственного Эрмитажа», вып. 2, Л., 1961, стр. 95, рис. 6, 8; А. М. Лесков и В. Раннетавские могильники горного Крыма. «Археологический сборник Государственного Эрмитажа», вып. 2, стр. 106, рис. 1, 4.

<sup>126</sup> А. И. Мельникова. Памятники скифского времени..., стр. 61, рис. 15, 6, стр. 94, рис. 31, 4; Б. Н. Граков, А. И. Тереножкин. Указ. соч., стр. 170, рис. 6, 2; Н. Н. Погребова. Указ. соч., стр. 190, рис. 37, 6; О. Д. Дашевская. Лепная керамика..., стр. 258, рис. 4, 37. Подобный орнамент есть и на городище Роксаланы Одесской обл. и на городище Пивденя Староказанского р-на Одесской обл., также относительно некоторыми исследователями к гетским поселениям (раскопки А. Г. Сазыникова. Материал экспонируется в Одеском археологическом музее).

<sup>127</sup> Эти районы (т. е. Карпато-Дунайский р-н, территория Молдавии, исследователи связывают с гето-

Алтае орнамент в виде полукруглых налепов с заключенной внутри пищечкой, расположенных не на тулове (как у джеты-асарских и причерноморских), а на горле сосудов, встречается в могильниках конца I тысячелетия до н. э.<sup>128</sup> Налешной орнамент в виде пищечек, иногда сочетавшийся с прорезанным геометрическим орнаментом, обычен для памятников таштыкской эпохи в Хакаско-Минусинской котловине (с I в. до н. э. до V в. н. э.)<sup>129</sup>. Ряды налепных круглых пищечек, часто сочетавшиеся с гладкими налепными полосами, или одни полосы характерны для гуниской керамики Монголии и Забайкалья<sup>130</sup>. Интересно отметить преобладание орнамента в виде гладкого волнистого валика в сочетании с рядами круглых пищечек в керамике верхнего горизонта «Большого дома». В Средней Азии налепной орнамент из пищечек на тулове сосуда встречается в памятниках первых веков н. э. и живет в некоторых районах до настоящего времени<sup>131</sup>. Необходимо отметить налепной орнамент в виде округлых пищечек, расположенных треугольником по три на небольших черлощенных сосудах с округлым туловом и отделенным валиком прямым горлом, с простым чуть отогнутым наружу краем, дайданных в кургане № 6 могильника Тагискен<sup>132</sup>, расположенном поблизости от Джеты-Асарского комплекса. Налешной орнамент из округлых пищечек на небольших темно-серых лощенных сосудах встречен в материале городища первых веков н. э. Ак-тобе 2 на средней Сыр-Дарье<sup>133</sup>.

Из материалов «Малого дома» особо надо отметить горшкообразный сосуд с темно-серым ангобом и лошением, с покатыми плечиками и отогнутым наружу удлинненным и утолщенным

фракийскими и близкими им культурами (А. И. Мельникова. Памятники скифского времени...; Н. Н. Погребова. Указ. соч.).

<sup>128</sup> М. П. Завитухина. Могильник времени ранних кочевников близ г. Бишка. «Археологический сборник Государственного Эрмитажа», вып. 3, Л., 1961, стр. 96, рис. 2, 6—8; стр. 107.

<sup>129</sup> Л. Р. Кызласов. Таштыкская эпоха..., стр. 42, рис. 11, 4; стр. 52, рис. 16, 5; стр. 152, рис. 5, 7, 5, 6 и др.

<sup>130</sup> Г. П. Сосновский. О поселениях гуниской эпохи..., стр. 37, рис. 26, 5; Ю. С. Гришнин. Указ. соч., стр. 81, рис. 24, 6; стр. 108, рис. 42; С. И. Руденко. Указ. соч., стр. 61, табл. XXVI, 4, табл. XXVII, 4, 8. Нужно отметить, что в гуниских памятниках встречаются сосуды с прорезным сетчато-ромбическим орнаментом на их верхней части (Г. П. Сосновский. Нижне-Иволгинские городища. ПИДО, № 7—8, 1935, стр. 154, рис. 4).

<sup>131</sup> Е. М. Пещерева. Указ. соч., стр. 84—89; А. Н. Бернштам. Чуйская долина, т. XIX.

<sup>132</sup> С. П. Толстов. По древним дельтам..., стр. 84, 87, рис. 38.

<sup>133</sup> Б. И. Вайнберг, Л. М. Левина. Указ. соч.

венчиком, отделенным от тулова двумя рифлеными полосами, под которыми снизу проходит ряд точечных вдавлений (рис. 14, 17). На верхней части тулова симметрично расположены пары одинарные и две группы тройных шишечек, соединенные между собой прочерченными ломаными параллельными линиями. От шишечек вниз до дна опускаются по три прочерченных линии, соединенные между собой косыми короткими черточками, образующими подобие елочного узора. Одинарные шишечки украшают верхнюю часть тулова и другого сосуда из того же комплекса, но уже красноглиняного с шаровидным туловом, верхняя часть которого орнаментирована горизонтальным рифлением (рис. 14, 16). По форме аналогичен этому сосуду горшкообразный сероглиняный с шаровидным туловом, таким же отогнутым горлом, под которым идет горизонтальное рифление, с горodiща Ханьслы (Азербайджан)<sup>134</sup>. Горизонтальное рифление на горле кувшинов встречено неоднократно и в комплексе «Малого дома». Характер рифления разнообразен: от прочерченных и прорезанных линий до хорошо профилированных каннелюр<sup>135</sup> (рис. 14, 34—37).

\* \*  
\*

Из других памятников комплекса Джеты-Асар был подвергнут рекогносцировочным раскопкам в 1951 г., расположенный в 19 км к юго-востоку Джеты-Асар № 9, открытый С. П. Толстовым в 1946 г. и относящийся к первому типу памятников по его классификации<sup>136</sup>. Планировка поселения также спираль-



Рис. 15. Джеты-Асар № 9. Керамика первой группы

<sup>134</sup> Д. А. Халилов. Раскопки на городище Ханьслы — памятнике древней Албании. СА, 1962, № 4, стр. 215, рис. 3. Автор датирует весь комплекс с последних веков до н. э. по V в. н. э.

<sup>135</sup> Подобный орнамент на горле кувшинообразных сосудов встречался и в памятниках Молдавии, связанных с гето-фракийской культурой (А. И. Мелюкова. Памятники скифского времени, стр. 68, рис. 20), и довольно часто в сарматских (И. В. Силицын. Древние памятники, стр. 45, рис. 16, 12; В. П. Шилов. Указ. соч., стр. 483, рис. 55, 7) и аланских памятниках. Надо отметить у кувшинов с горизонтальным рифлением на горле из Гавриловского городища отгнутые на краю сливы (Н. И. Погребова. Указ. соч., стр. 212, рис. 45, 4—6).

<sup>136</sup> С. П. Толстов. По следам..., стр. 127—129, рис. 30.

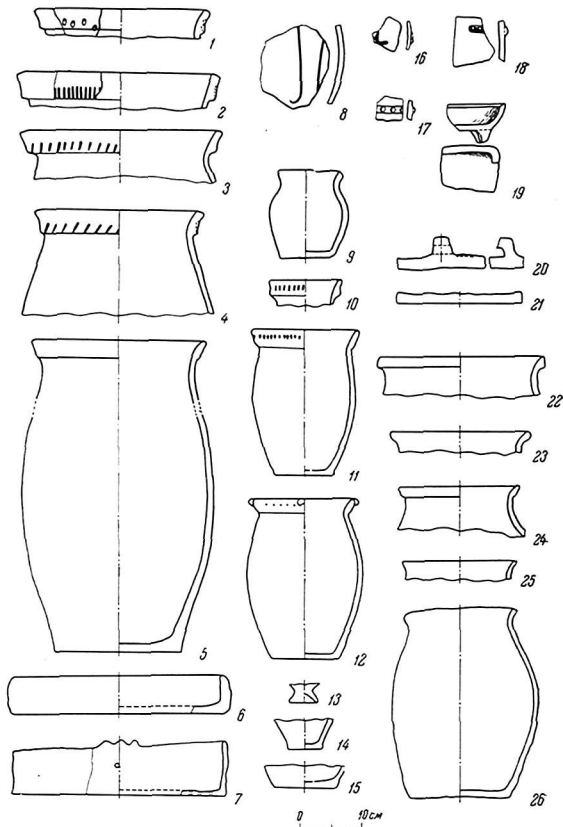
ная<sup>137</sup>; в настоящее время памятник сохранился на высоту до 14 м, включает несколько ярусов, где фундаментом для верхних помещений служили заспанные нижние. В результате раскопок<sup>138</sup> вскрыты помещения, по внутренней планировке близкие помещения верхнего горизонта «Большого дома» Джеты-Асара № 3, имевшие плоские перекрытия из жердей, камыша и глины, и длинные узкие помещения по внешней стороне спирали, перекрытые сводами.

<sup>137</sup> С. П. Толстов. Работы Хорезмской археолого-этнографической экспедиции АН СССР в 1949—1953 гг., стр. 241, рис. 116; стр. 243, рис. 117.

<sup>138</sup> Там же, стр. 243, 244, рис. 118.

Керамика, широко представленная в материалах раскопок, тождественна в формах и деталях керамике верхнего горизонта «Большого дома».

Среди сосудов первой группы 70% составляют горшки баночной формы, самого различного размера (некоторые достигают высоты 50 см, при диаметре края 26 см и диаметре дна 20 см). Как и в верхнем горизонте «Большого дома», здесь наряду с сосудами с простым отогнутым краем или с маленьким подтреугольным или округлым в сечении венчиком (рис. 15, 9, 22—26) подавляющее большинство составляют горшки с удлиненным манжетообразным венчиком (рис. 15, 1—5, 10—12). Более 60% горшков той же баночной формы с широко открытым устьем, без горла, со слегка округлым туловом и дном, диаметр которого обычно равен или, что чаще, меньше диаметра края, с удлиненным и утолщенным отогнутым наружу венчиком, внешняя сторона которого ornamentирована округлыми ямками, сделанными вдавливаниями по сырому сосуду пальцем, или насечками или наколками палочкой. Иногда подобный орнамент дополнялся симметрично расположенными на венчике четырьмя налепами. Встречены и сосуды с разнообразными налепными орнаментами в виде валиков с насечками по нему, валиков с загнутыми концами, шишечек (рис. 15, 8, 16—18).

Среди других типов этой группы можно отметить кувшинообразные сосуды, часто лощеные, иногда с прорезным орнаментом на поверхности тулова; «сковороды» (рис. 15, 6); плоские крышки с ручкой в центре, иногда орнаментированные сверху ямками (рис. 15, 20, 21).

Во второй группе значительное место занимают крупные красноглиняные сосуды типа хумов, горшкообразные двуручные сосуды характерной формы с резко покатыми плечиками, широко открытым устьем, отогнутым раструбом, удлиненным манжетообразным венчиком (рис. 16, 1—7). У некоторых из этих сосудов по бокам ручек, у места их прикрепления (у верхнего и у нижнего конца), по два небольших выступа-шишечки, у других на верхней части ручек — валик с несколькими выступами на нем (рис. 16, 4, 7). Последний прием орнаментации не встречался в материалах верхнего горизонта «Большого дома». Часть этих сосудов с Джеты-Асар № 9 имеет на внешней стороне венчика рифленые (рис. 16, 1, 11). Один из них орнаментирован небольшим налепом, отходящим от венчика вниз по горлу. Подобный прием отмечался нами и в материале верхних ярусов верхнего горизонта «Большого дома».

Как и на других памятниках джеты-асарской культуры, среди второй группы керамики наиболее частая находка (45 сосудов) фрагменты кувшинов (рис. 17, 1—35, 38—42). Кроме кувшинов с маленьким подтреугольным или округлым в сечении венчиком, часть которых снабжена ручкой, иногда с одним или двумя выступами в верхней части, горизонтальным рифлением на горле, сливами по краю венчика (рис. 17, 23—29), встречены составляющие огромное большинство (две трети находок этого типа) кувшины с удлиненным и утолщенным манжетообразным венчиком, на котором часто бывает симметрично расположенные сливы (рис. 17, 10—13, 19, 20), не выступающие за пределы края более чем на 2 см (в отличие от таких же сосудов из верхнего горизонта «Большого дома», сливы которых также округлые и выступают не более чем на один сантиметр). У значительной части этих кувшинов ярко выраженное горизонтальное рифление на горле (рис. 17, 17—20). Встречаются экземпляры с валиком у основания горла, орнаментированные насечками, нанесенными палочкой по еще сырому валику, тождественные по своей форме и орнаментации кувшинам из самых верхних ярусов «Большого дома» (рис. 17, 10—11). Вообще форма тулова кувшинов (круглые плечики и приближающаяся к шаровидному тулову, наибольший диаметр которого в два или два с половиной раза больше диаметра горла и приходится на верхнюю половину корпуса, а диаметр дна обычно меньше или равен диаметру края) и орнаментация в виде симметрично расположенных полукруглых или подтреугольных налепов (рис. 17, 1—9, 14—15), сочетающихся в различных комбинациях, тождественны форме и орнаментации кувшинов верхнего горизонта «Большого дома». По пропорциям и отделке резко выделяется кувшинообразный сосуд (раскоп VIII) с покатыми плечиками, резко удлиненным туловом и широким дном, диаметр которого более чем в два раза превышает диаметр горла; сосуд покрыт белым ангобом и по плечикам украшен небрежно прорезанными горизонтальными полосами (рис. 17, 35). По общему облику и пропорциям сосуд близок кувшинам из района средней Сыр-Дарьи. Там же находят аналогию многочисленным сосуды со светлым беловатым ангобом снаружи, поверх которого нанесены густой коричнево-красной краской мазки и потеки, найденные во многих раскопах Джеты-Асар № 9 (рис. 16, 27, 57, 58).

Горшкообразные сосуды и широко открытые лощеные миски не отличаются от аналогичных изделий из верхнего горизонта «Большого дома» Джеты-Асар № 3 (рис. 16, 17, 18).



Рис. 16. Джеты-Асар № 9. Керамика второй группы



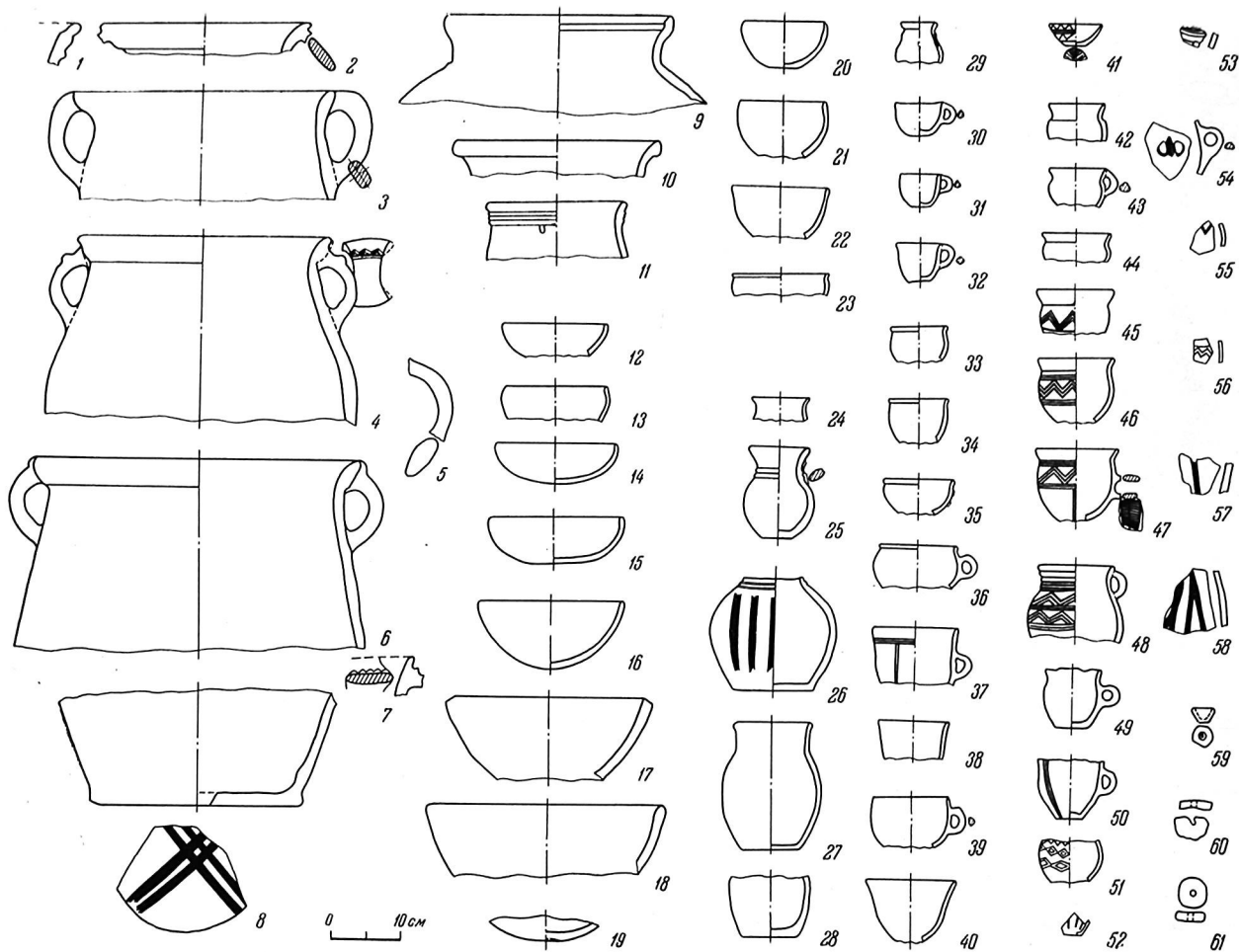

Рис. 17. Джеты-Асар №9. Керамика второй группы

Среди тонкостенных кружек встречаются уже описанные подтипы, характерные для «Большого дома»:

1) с маленьким выделенным круглым в сечении венчиком, округлым туловом и прикрепленной к нему петлеобразной ручкой (рис. 16, 33—36);

2) с округлым туловом и отделенным от него заметным уступом, отогнутым наружу горлом с простым краем (рис. 16, 42—44);

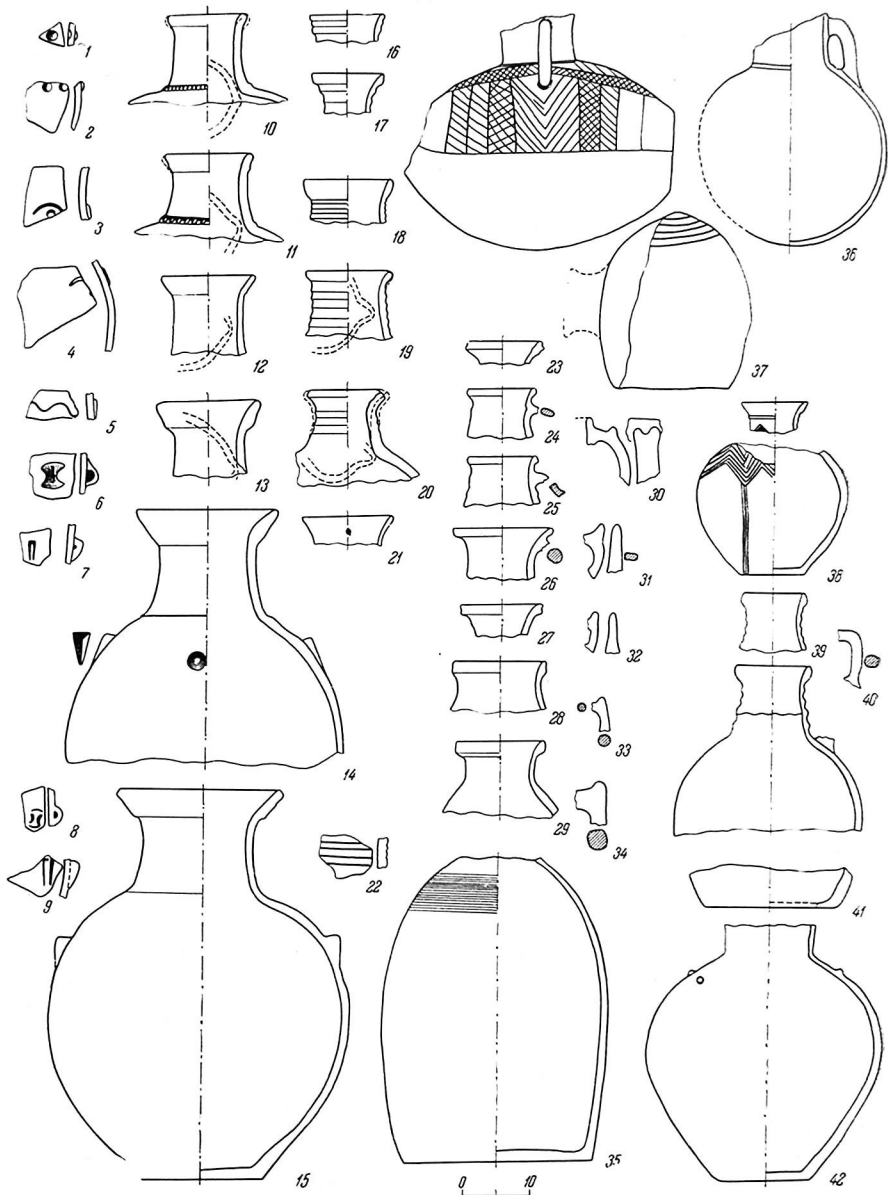
3) кружки, характерные лишь для верхнего горизонта «Большого дома», широко открытые, с маленьким дном, с округлыми стенками или близкие форме перевернутого конуса (рис. 16, 37—40).

Последние обычно сероглиняные с темно-серым ангобом и лощением, украшенные прореченным линейным или геометрическим орнаментом. Много кружек, по форме связанных со вторым подтипом, т. е. с округлым почти сферическим туловом, с резко отогнутым наружу удлиненным венчиком, а по своей ornamentации (геометрический, прореченный по темно-серой ангобированной и лощеной поверхности орнамент) близких кружкам третьего подтипа (его второму виду, рис. 16, 45—47). К ним примыкает сосуд (рис. 16, 48) с красным ангобом и лощением, с рифлением по шейке и венчику и глубоко прореченным орнаментом по округлому тулову, с петлеобразной ручкой, прикрепленной верхним концом к нижней части венчика (раскоп IX). Возможно, что это одна из наиболее поздних здесь форм кружек.

Несколько особняком стоит кружка (раскоп VI) в изломе розовато-песочного цвета, со слегка округлым туловом, отогнутым наружу венчиком и кольцеобразной ручкой, с белым ангобом снаружи, по которому нанесена густая темно-коричневая краска (рис. 16, 49). Этот сосуд находит аналогии в материале городища Ак-тепе (близ Ташкента), датированном VI—VIII вв. н. э.<sup>139</sup> Интересна кружка кувшиновидной формы, со сферическим туловом, рифлением по шейке, отогнутым наружу горлом и петлеобразной ручкой, верхним концом прикрепленной к краю (рис. 16, 25). Подобное горизонтальное рифление на горле, но в сочетании с глубоким вертикальным рифлением по сферическому тулову встречено и на другом, вероятно, кувшиновидном сосуде, покрытом серым ангобом (рис. 16, 26). Надо отметить подобное вертикальное рифление на серо- и чер-

нощенных сосудах из аланских памятников Северного Кавказа<sup>140</sup>.

Своеобразную группу составляют найденные на Джеты-Асаре № 9 фляги. Одна из них (рис. 17, 37) с яйцевидным туловом, красноглиняная, стальной работы, со следами темно-коричневого ангоба на светлой поверхности, с плоским боком, с прореченным орнаментом в виде спирали на выгуклом боку. Другая фляга (рис. 17, 36) вытянуто-овальной формы с плоским боком (диаметр 11 см), довольно высоким горлом (диаметр 11 см), отделенным от тулова небольшим валиком, с вертикальной ручкой, верхним концом прикрепленной к горлу, сероглиняная, с темно-серым ангобом, украшена по верхней половине корпуса прореченным геометрическим орнаментом.

Для уточнения датировки комплекса Джеты-Асар № 9 очень интересны некоторые отдельные находки.

Медные монеты (одна найдена на городище, другая юго-западнее, на такыре) принадлежат к бухарскому чекану IV—V вв. н. э.<sup>141</sup> На такыре же, к юго-западу от памятника в 300 м, найдена плохой сохранности мелкая медная монета хорезмийского чекана конца III в. н. э. (царь в орлином шлеме)<sup>142</sup>.

Такие предметы украшения, как косточки птиц с просверленным отверстием (рис. 5, 5), бронзовые кольца и перстни с расплюснутым щитком, щитком овальной формы, с гнездом для вставок из стекла или камня (рис. 13, 5—11), сами эти вставки подвески-бусы из раковин (рис. 6, 12, 13), в том числе и из раковин-каури, различные бусы — шаровидные, грубо сделанные из розового сердолика (иногда они чуть уплощенной формы, рис. 6, 1—5), мелкие из прозрачного голубого стекла (рис. 6, 10), шаровидной и цилиндрической формы из темного (коричневатого) стекла (рис. 6, 9), уплощенные, круглые в плане бусы из синего стекла (рис. 6, 8), находят ближайšie аналогии в материалах верхнего горизонта «Большого дома». Бусы кубической формы из синего прозрачного стекла (рис. 6, 6) аналогии есть в материалах VI—VIII вв. н. э.<sup>143</sup> В этот же период встречаются и небольшие шаровидные мозаичные бусы, аналогичные найденной на

<sup>140</sup> В. А. Кузнецов. Аланские племена..., рис. 3—4; 15—А, 24—А, 27—А.

<sup>141</sup> С. П. Толстов. Работы Хорезмской экспедиции АН СССР 1949—1953 гг., стр. 239, рис. 114, 14 а, б; стр. 243; М. Я. Вич. Замечания о неисследованном среднеазиатском алфавите. ТОВЭ, т. IV, 1947, стр. 214—218; В. А. Шишкин. Варахша, М., 1963, стр. 47, 60.

<sup>142</sup> Определение Б. И. Вайнберг.

<sup>143</sup> В. Б. Демкин. Классификация бус Юго-Востока Европы..., стр. 215, рис. 4, 13; стр. 218.

<sup>139</sup> А. И. Тереножкин. Указ. соч., рис. 69, табл. XXI, 2.

Джеты-Асаре № 9, сделанные из синего и белого непрозрачного стекла (рис. 6, 7)<sup>144</sup>. Мозаичная шаровидная бусина, диаметром 15 см, из синего полупрозрачного стекла с красными глазками, которые окаймлены беспорядочными белыми прожилками (рис. 6, 20), встречается аналогично в материалах VI—VII вв. (особенно много подобных в Крыму)<sup>145</sup>. Интересны крупные бусы, плоские, круглой или неправильной округлой формы, из черного полированного мягкого камня (рис. 6, 22—23), есть и крупная бочонковидная бусина. Подобные крупные бусы, бочонковидные, цилиндрические и уплощенные из аналогичного материала известны по раскопкам могильников в Южной Фергане<sup>146</sup>. Глиняная круглая уплощенная подвеска серого цвета (рис. 6, 18), как и небольшие уплощенные круглые в плане глиняные (рис. 6, 24—25) и стеклянные бусы, подражающие форме каменных VI—VII вв.<sup>147</sup>, тождественны найденным на «Большом доме» Джеты-Асара № 3. Встречены еще бронзовая лунница (раскол VIII, рис. 13, 4) и весьма широко датированные железные круглые пряжки с подвижным язычком и разнообразной формы глиняные пряслица.

Судя по разобранному выше материалам и учитывая близость комплекса керамики и вообще всего комплекса находок из Джеты-Асара № 9 материалам верхнего горизонта «Большого дома» Джеты-Асара № 3, в том числе и его самых верхних ярусов, можно, вероятно, датировать вскрытые слои Джеты-Асара № 9 VI—VII, а может быть, даже и VIII вв. н. э.

\* \* \*

Что касается остальных памятников джеты-асарской группы, то за недостатком места можно дать им лишь весьма суммарную характеристику, отметив прежде всего (судя по подбемному керамике), что памятники эти, безусловно, разновременны.

К наиболее ранним из них относятся, как нам представляется, Джеты-Асар № 14 (Байболат-Асар, рис. 18, 72—93), открытый в 1946 г. и обследованный в 1949 г.; Джеты-Асар № 1 (рис. 16, 19—47), впервые открытый и обследованный С. П. Толстовым в 1946 г.<sup>148</sup> и отнесен-

ный им к первому типу городищ — укрепленной усадьбе с большим укрепленным же зданием внутри нее<sup>149</sup>, повторно обследованный отрядом экспедиции в 1958 г.; Кара-Асар. Доломак-Асар, обследованные в 1962 г. (рис. 19, 1—41, 42—81); открытый в 1949 г. и повторно обследованный в 1962 г. Унгурлы-Асар (рис. 18, 11—18); возможно, Томпак-Асар (рис. 20, 1—58), обследованный в 1958 г., а также Биляк-Асар № 1, 2 (рис. 18, 1—10), Джеты-Асар № 12 (рис. 18, 48—62). Керамика этих памятников находит прямые аналогии в материале нижнего горизонта «Большого дома». Некоторые формы сосудов, известные по материалам нижнего горизонта «Большого дома», на них представлены ярче и разнообразнее (это, например, горшки первой группы с наленным орнаментом на тулове и насечками по маленькому венчику, второй группы кувшины, кружки и др.). Наряду с этим встречены сосуды, по своей форме и орнаментации аналогичные керамике первых веков н. э. района средней Сыр-Дарьи. Исследование подъемного материала этих Асаров позволяет думать о жизни на них до IV—V вв. Что касается начальной даты, то пока можно лишь предположить последние века до н. э. или начало н. э.

Другие памятники комплекса существовали в то же время, что и «Большой дом». Это городища Джеты-Асар № 6 и 7 (рис. 21, 1—55, 56—85), относящиеся, по классификации С. П. Толстова, ко второму подтипу городищ первого типа<sup>150</sup>, Мейшекты-Асар (рис. 20, 59—100), Большой Кара-Асар (рис. 22, 47—72). Керамика этих памятников наиболее близка материалу Джеты-Асаров № 3, 9, и, вероятно, они могут быть датированы тем же временем.

Такие памятники, как городища Джеты-Асар № 4 (Рабенсай, рис. 18, 63—67), чья керамика аналогична материалу лишь верхнего горизонта «Большого дома» Джеты-Асара № 3, очевидно, могут быть датированы тем же, что и «Большой дом», временем (т. е. IV—VII, VIII вв.), при этом отсутствие ярко выраженных форм, аналогичных найденным в нижнем горизонте «Большого дома», не дает оснований пока точно наметить нижнюю дату. Судя по некоторым находкам (сосудам, бусам), городища Джеты-Асар № 2, 11 (рис. 22, 1—46, 87), Сарлы-Асар (рис. 23, 1—33), Ак-Курган жили и позднее конца VII — начала VIII в., возможно, и в IX и даже в X вв. (например, на Джеты-Асаре № 2, кроме кружки, по своему виду

<sup>144</sup> В. Б. Деоник. Классификация бус Юго-Восточной Европы..., стр. 224, рис. 5, 20.

<sup>145</sup> Там же, стр. 228. Бусы относятся, по классификации В. Б. Деоник, к отделу I, типу I, варианту 6, рис. 5, 34.

<sup>146</sup> Б. А. Литвинский. Изучение курмов в северо-восточной части Ленинградской области в 1957 г., стр. 119, рис. 6, 8.

<sup>147</sup> В. Б. Деоник. Классификация бус Юго-Восточной Европы..., рис. 2, 19.

<sup>148</sup> С. П. Толстов. По следам..., стр. 126.

<sup>149</sup> Там же, стр. 128, рис. 30, 31.

<sup>150</sup> Там же, стр. 126.



Рис. 18. Керамика Джеты-Асаров № 1, 4 (Рабенсай), 8, 12, 14 (Байболат-Асар), Видянк-Асар № 1 и № 2, Унгурлы-Асар

1—10 — Видянк-Асар № 1 и № 2; 11—18 — Унгурлы-Асар; 19—47 — Джеты-Асар № 1; 48—62 — Джеты-Асар № 12; 63—67 — Джеты-Асар № 4 (Рабенсай); 68—71 — Джеты-Асар № 8; 72—93 — Джеты-Асар № 14 (Байболат-Асар); 1—6, 9, 11—18, 26—50, 53—63, 65—81, 85—93 — керамика второй группы; 6—8, 10, 19—25, 51—52, 64, 82—84 — керамика первой группы

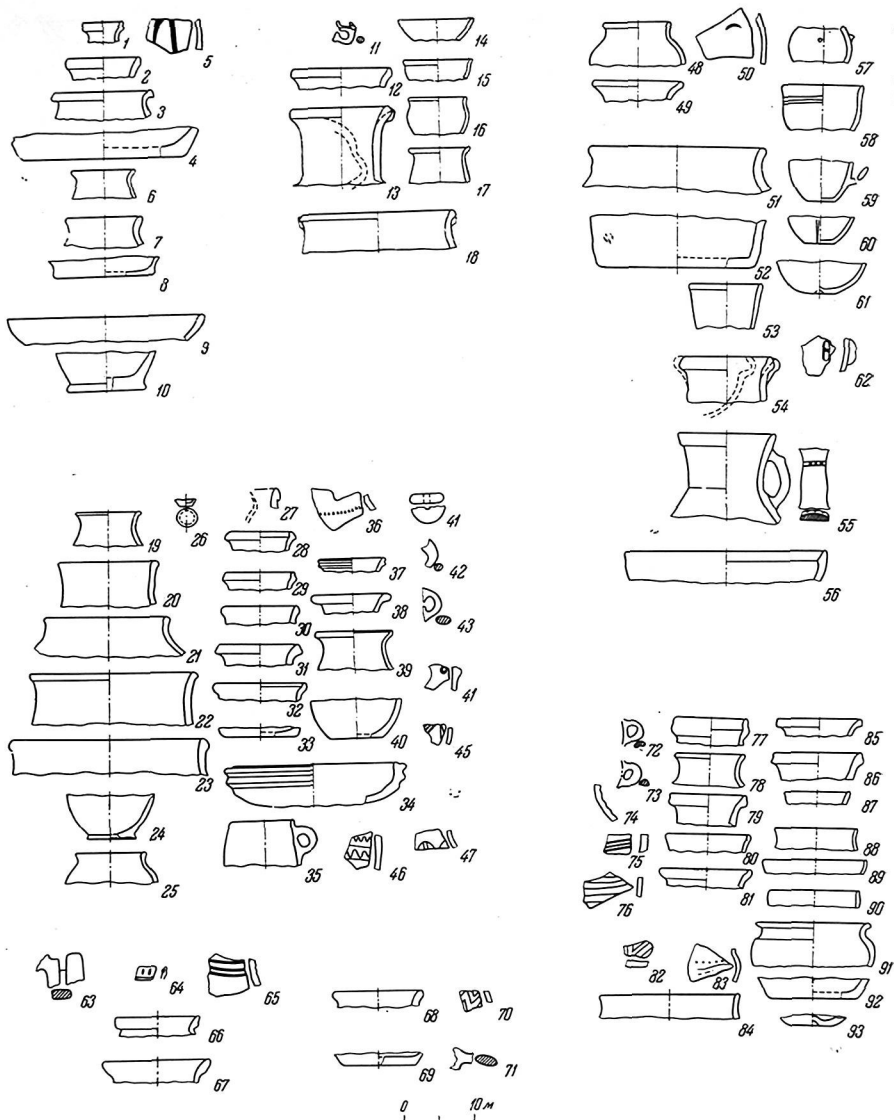

Рис. 19. Керамика Кара-Асар, Доломак-Асар

(1—41 — Кара-Асар; 42—81 — Доломак-Асар. 1—37, 42—52, 57—81 — керамика второй группы; 38—41, 53—56 — керамика первой группы)

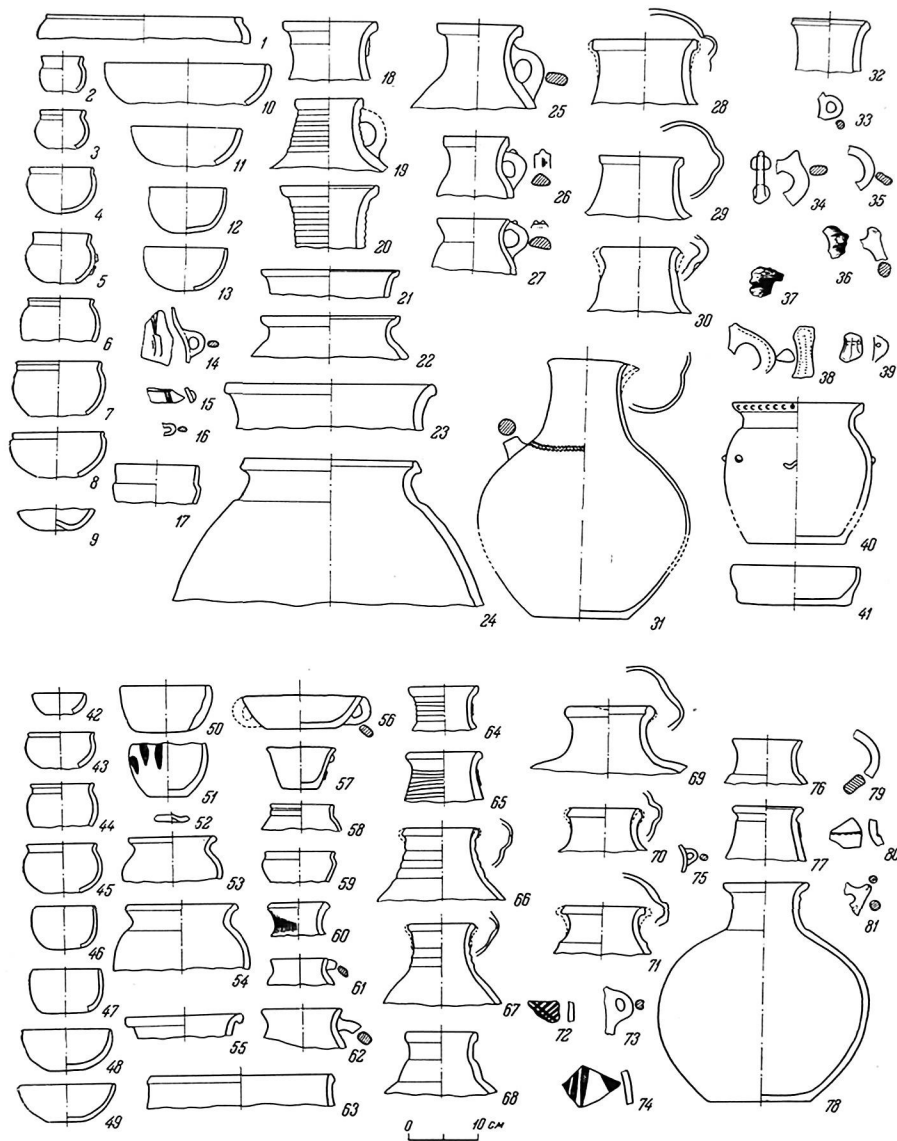

Рис. 20. Керамика Томпак-Асар, Мейшекты-Асар

(1—58 — Томпак-Асар; 59—100 — Мейшекты-Асар; 1—5, 17—67, 76—100 — керамика второй группы; 6—16, 68—75 — керамика первой группы)

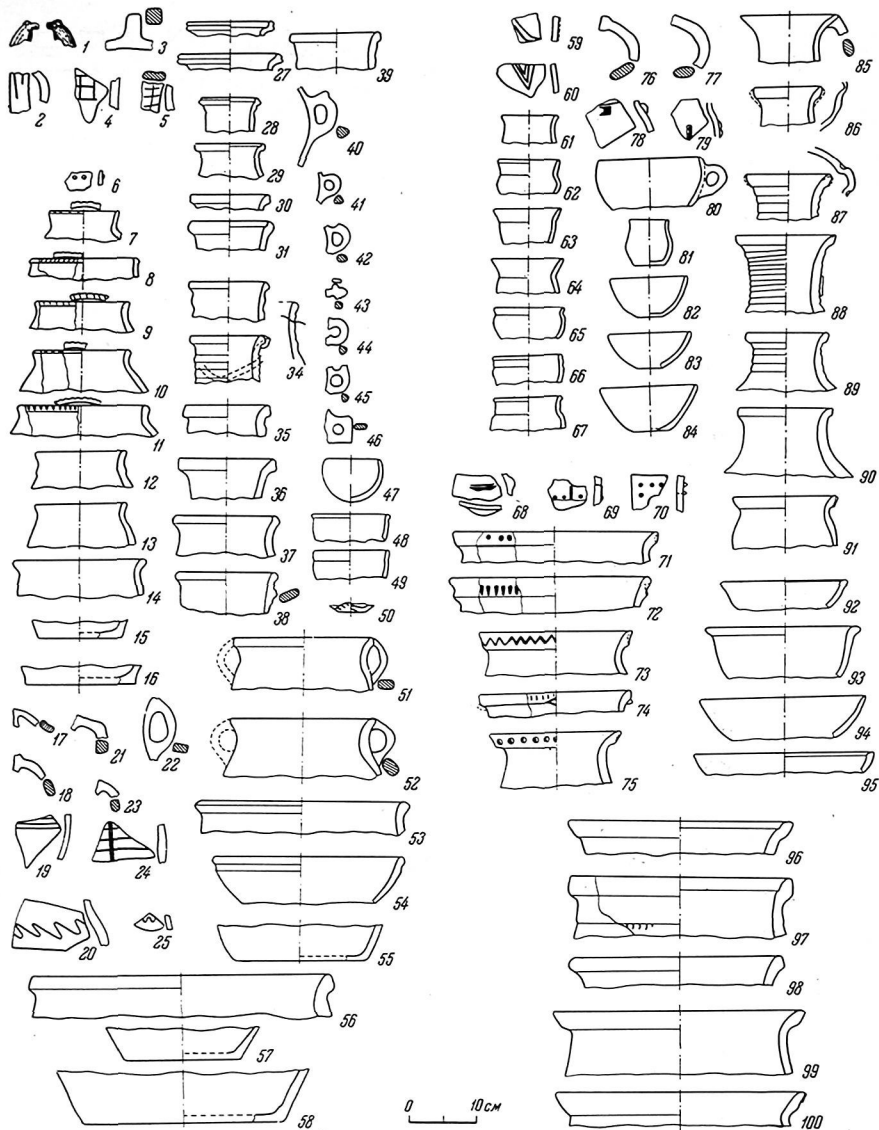

Рис. 21. Керамика Джеты-Асаров № 6, 7, 10

(1—55 — Джеты-Асар № 6; 56—85 — Джеты-Асар № 7; 86—93 — Джеты-Асар № 10; 1—48, 56, 63—64, 66—85, 87, 89—93 — керамика второй группы; 49—55, 57—62, 65, 86, 88 — керамика первой группы)



Рис. 22. Керамика Джеты-Асаров № 11, 13, Ак-Курган, Большой Кара-Асар  
 (1-46 — Джеты-Асар № 11; 47-72 — Большой Кара-Асар; 73-80 — Ак-Курган; 81 — Джеты-Асар № 13. 1-13,  
 22-50, 53-72, 78-81 — керамика второй группы; 14-21, 51-52, 73-77 — керамика первой группы)

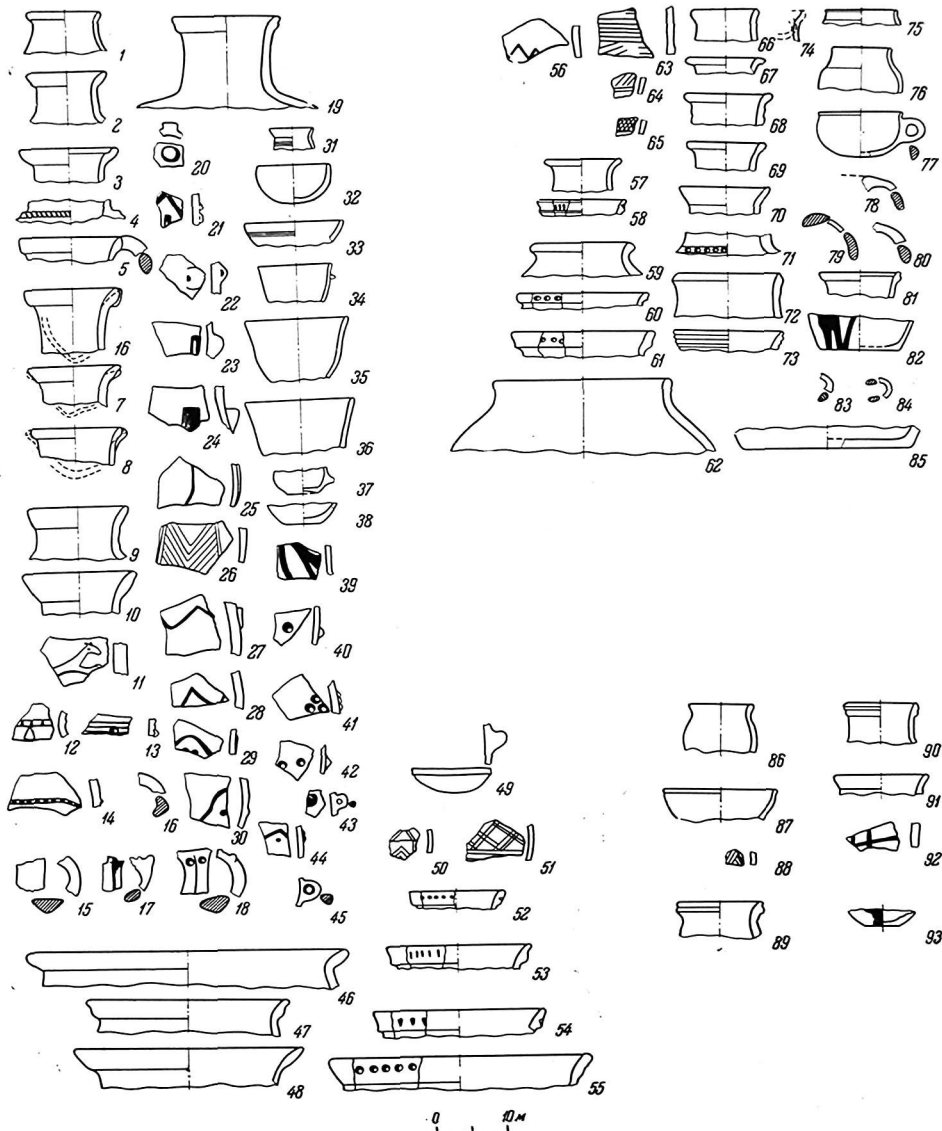

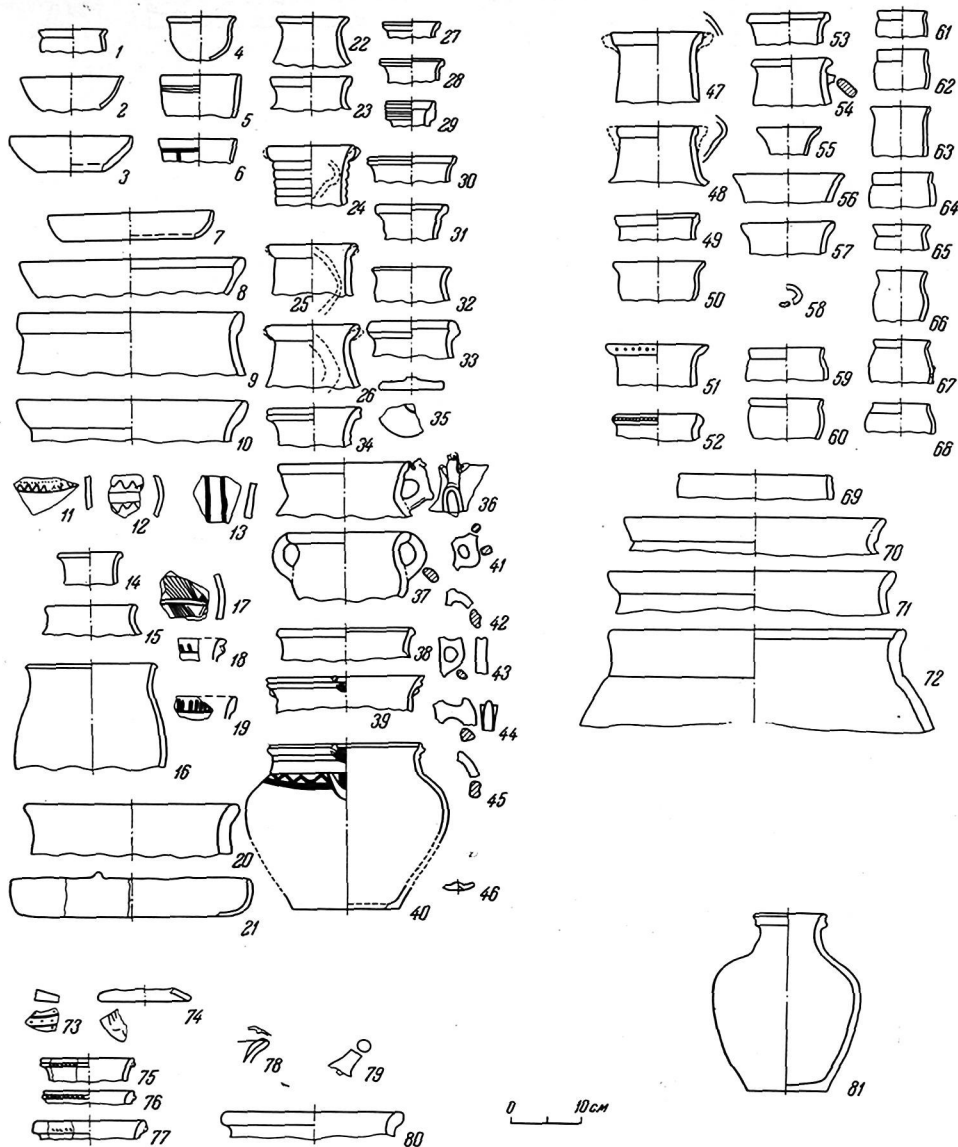

Рис. 23. Керамика Сарлы-Асар и Ак-тобе

(1—33 — Сарлы-Асар; 34—79 — Ак-тобе; 1—27, 34—66 — керамика второй группы; 28—33, 67—79 — керамика первой группы)

сближающейся с одним из самых поздних вариантов Джеты-Асара № 9, найдена хрустальная 14-гранная бусина, относящаяся к типу, широко распространенному на Северном Кавказе, в Дагестане и в древнерусских поселениях в конце IX—X вв., хотя единичные экземпляры подобных бус есть в Индии еще в VIII в. н. э.<sup>151</sup> (рис. 6, 16). На Ак-Кургане (рис. 22, 73—80), Сарлы-Асаре, Ак-тобе (рис. 23, 34—79) на сосудах, типологически сближаемых с самыми поздними вариантами «Большого дома», появляются новые виды орнамента, например, на венчиках сосудов первой группы, кувшины второй группы при том же характере черепка и отделки получают еще более вытянутое тулово и горло, а на многих кувшинах сливы уже подтреугольной в плане формы обращены во внутрь и несут явно декоративный характер.

На территории урочища находятся многочисленные курганные группы. В 1948—1951 гг. было раскопано несколько курганов вблизи Джеты-Асара № 3<sup>152</sup>. Курганы эти разновременны. В части из них, например, в курганах № 2, 5 (рис. 24, 13, 14; рис. 25, 29—37), № 4 северовосточной группы, с квадратной камерой, обнаружена керамика, совпадающая с комплексом нижнего горизонта «Большого дома» (горшки первой группы, плоские крышки с ручками в центре и рядами вдавленных ямок; второй группы кувшины с двумя ручками, с выступами в верхней части, расположенными на плечиках сосуда, и др.). Очевидно, эти курганы могут быть датированы тем же временем. В кургане № 1 в южной группе (раскопки 1951 г.) (рис. 24, 12) встречен инвентарь, датируемый II—IV вв. В его числе — железный княжал без перекрестья позднесарматского облика<sup>153</sup>, круглая бронзовая пряжка с подвижным язычком, со щитком, аналогии которой находятся в том же позднесарматском материале<sup>154</sup>, красная глиняная станковой работы, покрытая светлым ангобом фляга, с округло-яйцевидным туловом, широким горлом, подобная найденной на Джеты-Асаре № 9. Аналогичные по качеству и форме широкогорлые фляги с широкой плоской створной и овально-выпуклой другой известны

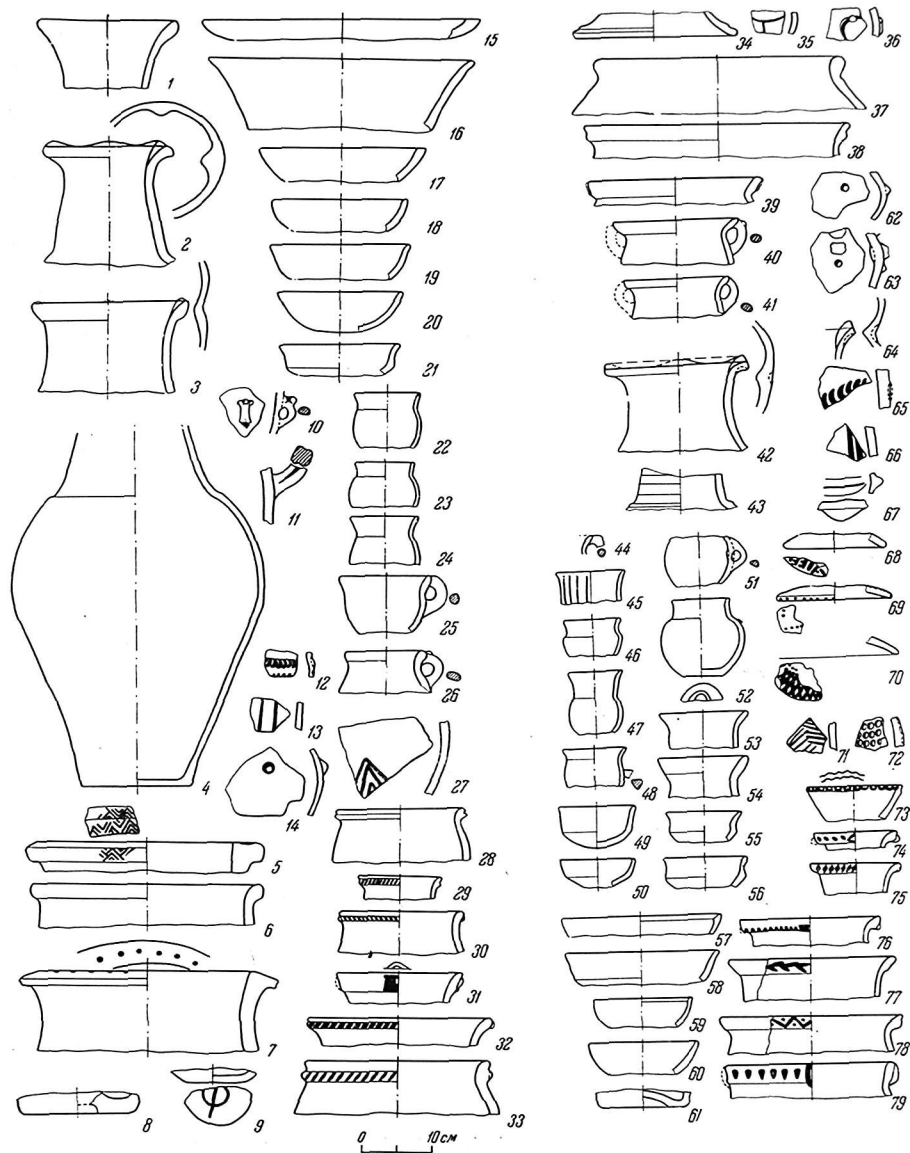
на территории Средней Азии, в районах каучинской культуры, в Фергане, в районе Бухары и других местах в памятниках, датируемых не позднее IV в.<sup>155</sup>

Курган № 6 северовосточной группы (раскопки 1949 г.) (рис. 25, 27) и разрушенное погребение с камерой из сырцовых кирпичей в 250 м юго-восточнее «Малого дома» (рис. 24, 15—23), где найдены сосуды, аналогичные керамике верхнего горизонта «Большого дома», могут, очевидно, быть датированы тем же временем, что и верхний горизонт «Большого дома», т. е. IV—VII вв.

В кургане № 1 западной группы (рис. 24 1—11), относящемуся по классификации С. П. Толстова к типу курганов с прямоугольной камерой из сырцовых кирпичей<sup>156</sup>, в насыпи, кроме керамики, характерной для верхнего горизонта «Большого дома» (горшки первой группы, с удлиненным орнаментированным венчиком, лощеные сероглиняные третьего подтипа кружки с прочерченным орнаментом) встречаются сосуды, характерные для нижнего горизонта (первой группы горшки и крышки). В насыпи же найден любопытный миниатюрный сосудик кувшиновидный, с рифленным венчиком, двумя глубоко прорезанными вертикальными полосами на ручке и такими же вертикальными линиями на тулове. Подобные вертикальные прорезные линии на тулове сосудов, иногда превращающиеся в вертикальное рифление, характерны для сарматской культуры Поволжья, Дона и других районов<sup>157</sup> и аланской культуры Северного Кавказа<sup>158</sup> (особенно для V—VI вв.). Из находок в камере надо отметить сердоликовые бляшки в форме лилий (рис. 6, 55, 56), аналогичные найденным в богатом погребении близ Шамси в Чуйской долине в Киргизии (случайная находка 1958 г.), датируемое концом IV—V вв. н. э.<sup>159</sup> Приведенные данные позволяют датировать погребение IV—V вв. н. э.

<sup>155</sup> В. Ф. Гайдукевич. Могиляник близ Ширин-Сая в Узбекистане. СА, XVI, 1952, стр. 342; А. И. Тереножкин. Указ. соч., стр. 154, рис. 69, табл. XX, 10; В. А. Шишкин. Археологическая разведка на Баш-тепе. «Труды Института истории и археологии АН Узбек. ССР», вып. VIII. Ташкент, 1956, стр. 168, рис. 3, 13; стр. 174; Ю. А. Заднепровский. Древнеземледельческая культура Ферганы, стр. 296, табл. XIX, 26.

<sup>156</sup> С. П. Толстов. Работы Хорезмской археологическо-этнографической экспедиции АН СССР 1949—1953 гг., стр. 250.

<sup>157</sup> М. П. Абрамова. Сарматские погребения Дона и Украины II в. до н. э.—I в. н. э. СА, 1961, № 1, стр. 98, стр. 2, 5 и др.

<sup>158</sup> В. А. Кузнецов. Аланские племена..., рис. 3—А; 15—А; 24—А.

<sup>159</sup> И. Кожомбердиев. Доклад на отчетной сессии ИИМК и ИЭ, апрель 1959 г.

<sup>151</sup> В. Б. Деопик. Классификация бус Юго-Восточной Европы..., стр. 218; Она же. Стекланые, каменные и металлические украшения..., стр. 140.

<sup>152</sup> Подробное описание результатов раскопок и классификацию погребений см.: С. П. Толстов. Работы Хорезмской археологическо-этнографической экспедиции АН СССР, 1949—1953 гг., стр. 243—250, рис. 120—123.

<sup>153</sup> К. Ф. Смирнов. Курганы у с. Иловатка и Подлетотдельское. МИА, № 60, 1959, стр. 273, рис. 26, 5 (К. Ф. Смирнов датирует курган II—III вв. н. э.).

<sup>154</sup> Там же, рис. 26, 10.



Рис. 24. Джеты-Асар № 3. Керамика курганов и разветных погребений

(1—11 — курган № 1 западной курганной группы; 12—14 — курган № 5 северо-восточной курганной группы; 15—23 — курган № 1 южной курганной группы; 24—30 — окрестности Джеты-Асар № 3, разветные погребения; 15—23 — разрушенное погребение в 250 м и юго-восточнее «Малого дома»)

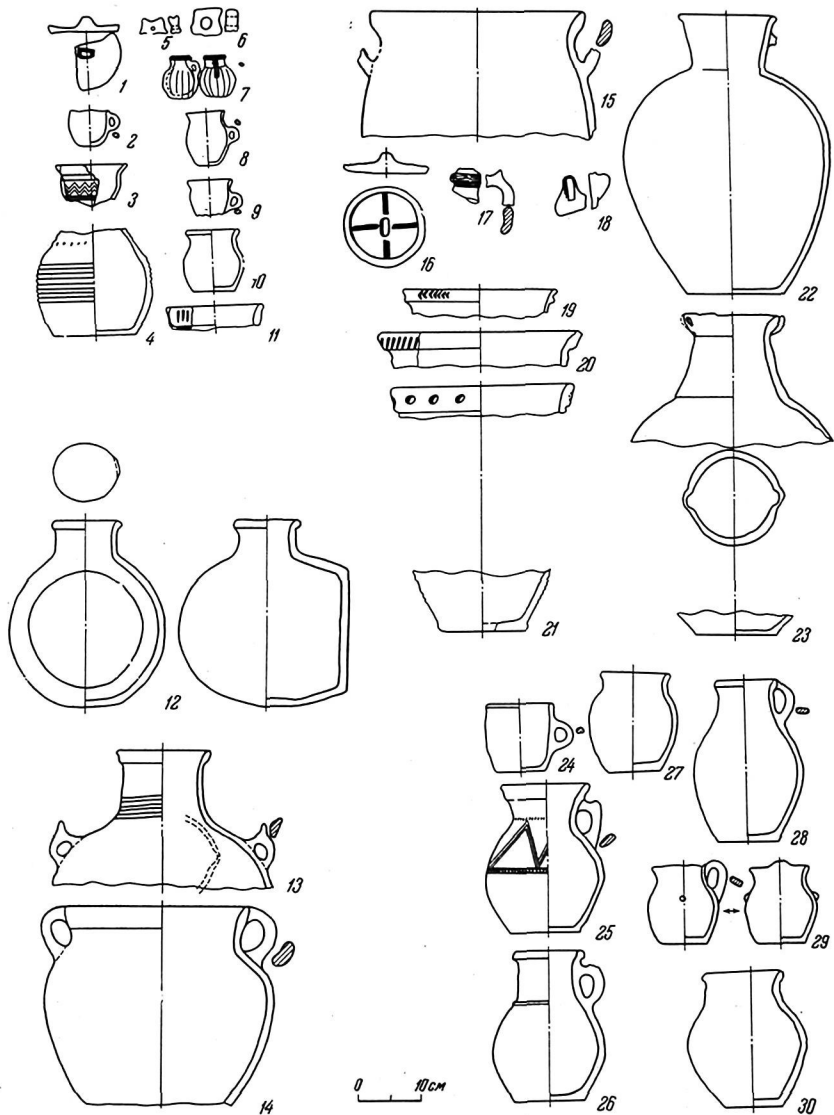

Рис. 25. Джеты-Асар № 3. Керамика курганов № 1, 2, 4, 6 северо-восточной курганный группы и курганов к западу от «Большого дома»

(1—22 — курган № 1; 23—24 — курган № 4; 27 — курган № 6; 29—37 — курган № 2 северо-восточной курганный группы; 25, 26, 28 — курганы к западу от «Большого дома»)

Вероятно, и курган № 1 с круглой камерой из сырцового кирпича<sup>160</sup>, вскрытый в северо-восточной группе (рис. 25, I—29), где встречено большое количество сосудов, аналогичных найденным в верхнем горизонте «Большого дома» (кувшини с рифлением по горлу и валиком с насечками у основания горла, с характерными для верхнего горизонта венчиками, сероглиняные лощеные кружки третьего подтипа с прочерченным орнаментом, плоские и конические крышки и т. п.), можно датировать не ранее IV—V вв. В пользу этой даты может свидетельствовать и найденная в этом кургане бронзовая пряжка в виде схематического изображения обнаженной мужской фигуры либо с удлиненной головой, либо в каком-то высокомоловном уборе. Это изображение, безусловно, связано и с глиняными подольниками из нижнего горизонта «Большого дома» и с антропоморфными налепами на стенках сосудов верхнего горизонта (см. выше). Подобные плоские изображения мужских фигурок в бронзе, с петелькой на обратной стороне найдены на Северном Кавказе и в Крыму в памятниках IV—V вв. н. э.<sup>161</sup> И. Т. Кругликова, датруя их этим временем, относит к гуннским<sup>162</sup>.

Возможно, развешенным погребениям принадлежат и некоторые сосуды, в изобилии встречающиеся в окрестностях большинства памятников (рис. 24, 23—30). Среди них большинство уже знакомых по материалам раскопок форм, но встречаются и несколько новые, хотя и близкие. Такова сероглиняная кружка грубой лепки с петлеобразной подпрямоугольной ручкой в сечении, несколько приподнятой над краем, и с орнаментом в виде налепов-шпечек на тулове (рис. 24), по своей форме примыкающая, как нам кажется, к позднему из известных по раскопкам вариантов кружек. Таков и сероглиняный невысокий кувшин (из района Джеты-Асар № 3, рис. 24, 25) с невысоким горлом, несколько удлиненным манжетообразным венчиком, отогнутым наружу растробом, с прикрепленной верхним концом под венчиком петлеобразной ручкой с выступом на верхней части. Сосуд покрыт темно-серым ангобом и украшен прорезным геометрическим орнаментом на верхней половине тулова, и по своему облику непосредственно примыкает к кувшинам верхнего горизонта «Большого дома». Ближай-

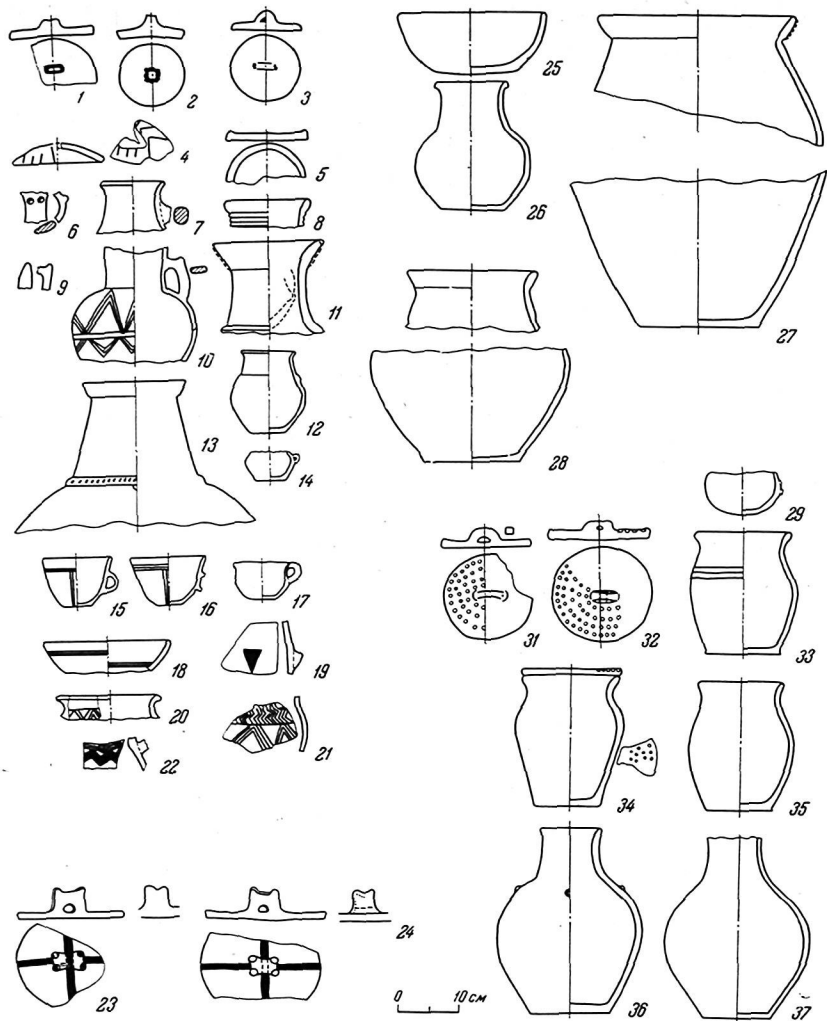
шие аналогии ему встречаем в материалах городищ Куок-кала<sup>163</sup> и Ток-кала (близ г. Нукуса)<sup>164</sup> в низовьях Аму-Дарьи, в материалах Беркут-калинского оазиса Хорезма<sup>165</sup>.

Судя по летописным источникам, в последние века до н. э. и первые века н. э., территория Приаралья составляла часть владения Алабья или Яньцай<sup>166</sup>, а впоследствии владения Суда, которое, как сказано в Бейши, «в древности называлось Яньцай»<sup>167</sup>. Это владение Суда большинство исследователей локализируют в Приаралье<sup>168</sup>. В IV в. Суда было покорено хуннами, частично осевшими здесь<sup>169</sup>. При характеристике находок мы неоднократно отмечали гуннское влияние на культуру древнего местного населения джеты-асарских памятников, особенно заметное в материалах верхнего горизонта. Это еще один довод, как нам кажется, в пользу отождествления района джеты-асарских памятников с владением Суда. С. П. Толстов связывает джеты-асарскую культуру с эфталито-хлонитскими племенами<sup>170</sup>. Л. Н. Гумилев отождествляет с названием племени хлонтов имя одного из правителей страны Суда Хунн<sup>171</sup>.

Хлонтов, широко известных в Средней Азии в IV—V вв., многие исследователи считают сложившимися при участии гуннских пле-

<sup>163</sup> С. П. Толстов. Хорезмская археолого-этнографическая экспедиция АН СССР 1955—1956 гг. СА, 1958, № 1, стр. 132, рис. 29; Е. Н. Неразлик, Ю. А. Рагопорт. Указ. соч., стр. 136, рис. 7, 2 (из нижнего слоя).

<sup>164</sup> А. В. Гудкова, В. Н. Ягодина. Археологические исследования на городище Ток-кала в 1959 г. «Общественные науки в Узбекистане», вып. 5. Ташкент, 1961, стр. 56, рис. 3, 1, 2.

<sup>165</sup> Е. Н. Неразлик. Раскопки в Беркут-калинском оазисе в 1953—1956 гг. «Материалы ХАЭЭ», вып. 1, 1959, М., стр. 114, рис. 10, 4.

<sup>166</sup> Н. Я. Бичурин. Собрание сведений о народах, обитавших в Средней Азии в древние времена, т. II. М., 1950, стр. 150, 186, 229; Н. В. Кюнер. Китайские известия о народах Южной Сибири, Центральной Азии и Дальнего Востока. М., 1961, стр. 106, 175, 180. В пользу этого, возможно, свидетельствует и некоторая близость нашего материала с материалом аланской культуры Северного Кавказа.

<sup>167</sup> Н. Я. Бичурин. Указ. соч., стр. 260.

<sup>168</sup> С. П. Толстов. По следам..., стр. 218; М. А. Мандельштам. Средняя Азия в III—V вв. н. э. «Очерки по истории СССР III—IX вв.» М., 1958, стр. 241; Е. Н. Неразлик. Предки таджикского народа в IV—V вв. н. э. «История таджикского народа», т. I. М., 1963, стр. 403.

<sup>169</sup> Н. Я. Бичурин. Указ. соч., стр. 260.

<sup>170</sup> С. П. Толстов. По следам..., стр. 213; Он же. Хорезмская археолого-этнографическая экспедиция АН СССР (1945—1948 гг.), стр. 31, прим.; Он же. Работы Хорезмской археолого-этнографической экспедиции АН СССР в 1949—1953 гг., стр. 252; Он же. По древним делам..., стр. 196; Он же. Города и их соседи в IV в. ВДИ, 1959, № 1, стр. 134.

<sup>160</sup> С. П. Толстов. Работы Хорезмской археолого-этнографической экспедиции 1949—1953 гг., стр. 244, 246, рис. 120, 2; стр. 247, 250.

<sup>161</sup> В. А. Кузнецов. Аланские племена..., рис. 13, I—3; И. Т. Кругликова. Погребение IV—V вв. в дер. Айвазовское. СА, 1957, № 2, стр. 255, рис. 2.

<sup>162</sup> И. Т. Кругликова. Указ. соч., стр. 257.

мен<sup>172</sup> и выходцами из района Приаралья<sup>173</sup>. Этот вопрос, как нам кажется, требует дополнительных исследований.

Археологическим материалам, говорящим о связи с гунами, не противоречат и полученные при раскопках джеты-асарских курганов антропологические данные<sup>174</sup>. Заметно влияние джеты-асарской культуры, которое можно проследить по всей средней Сыр-Дарье в середине I тысячелетия н. э.<sup>175</sup> На поселениях средней Сыр-Дарьи — Кок-Мардан, Алтын-тепе, городище Мардан-куюк, на городище низовий Таласа — Тик-Турмас, на поселениях на северных склонах Каратау — Ак-тобе, на других городищах средней Сыр-Дарьи прежде всего каучинской культуры это джеты-асарское культурное влияние проявляется в керамике<sup>176</sup>. Появляются кувшины с рифленным горлом, с округлыми сливами, иногда симметрично расположенными по краю венчика, некоторые формы горшков первой группы сосудов, с орнаментированным насечками манжетобразным венчиком, глиняные подставки для вертела типа «рогатых кирпичей», антропоморфные изображения на стенках сосудов, аналогичные джеты-асарским, и т. п.<sup>177</sup> Необходимо отметить, что это влияние джеты-асарской культуры в районах средней Сыр-Дарьи, прежде всего в районах каучин-

ской культуры, прослеживается в памятниках не ранее IV—V вв. н. э.<sup>178</sup>

В более позднее время, скорее всего в конце VI—VII в., отмечается очень сильное влияние джеты-асарской культуры на культуру правобережья Аму-Дарьинской дельты, где в материалах с городищ Куюк-кала (нижний слой) и Ток-кала встречено большое количество керамики, характерной для верхних ярусов верхнего горизонта «Большого дома» Джеты-Асара № 3 и раскопанных слоев Джеты-Асара № 9, наряду с керамикой, характерной для «болотных городищ»<sup>179</sup>, что может свидетельствовать о продвижении в это время населения из дельты Сыр-Дарьи на юго-запад. Культура «болотных городищ» в свою очередь испытала заметное влияние джеты-асарской<sup>180</sup>, судя по анализу керамики скорее всего с VII в.

Материалы афригидского Хорезма тоже свидетельствуют о связях с джеты-асарской культурой<sup>181</sup> Афригидские хумы VI—VIII вв. встречены и в верхнем горизонте «Большого дома» Джеты-Асара № 3. Возможно, связи этих двух районов развиваются именно в это время.

По имеющимся в настоящее время данным нельзя выделить ни стратиграфически, ни типологически более узкие в хронологическом отношении периоды. Публикация нового археологического материала с памятников низовий Аму-Дарьи, где в слоях VII—VIII вв. богато представлена керамика джеты-асарской культуры, может быть, позволит выделить хронологически наиболее поздний слой в таких памятниках, как Джеты-Асар № 3 и № 9.

Активное влияние джеты-асарской культуры на районы низовьев Сыр-Дарьи и Аму-Дарьи в VI—VII вв., вероятно, можно поставить в связь с запустением основной массы памятников этой культуры в VII—VIII вв. н. э. в бассейне Куван-Дарьи.

<sup>172</sup> С. П. Толстов. По следам..., стр. 213; К. Е. о. к. The origin of the White Huns or Hephthalites. «East and West», 1955, № 3, стр. 233.

<sup>173</sup> С. П. Толстов. По следам..., стр. 213; А. М. Мандельштам. Указ. соч., стр. 340; П. Н. Гумилев. Указ. соч., стр. 134; Е. Е. Неразик. Указ. соч., стр. 414.

<sup>174</sup> Г. А. Трофимова. Материалы по палеоантропологии Хорезма и сопредельных областей. «Труды ХАЭЭ», т. II, М., 1958, стр. 539—649; Она же. Приаральские саки (краниологический очерк). «Материалы ХАЭЭ», вып. 6, М., 1963, стр. 232. Один из черепов Т. А. Трофимова сближает с типом черепов предгорного Алтая шибинского этапа и таштынской культуры Минусинского края, тесно связанной с гунами (Т. А. Трофимова. Материалы по палеоантропологии..., стр. 648, 649). Надо отметить также, что связи с таштынской культурой неоднократно прослеживались и по материалам раскопок (см. выше).

<sup>175</sup> Е. И. Агеева, Г. И. Паневич. Указ. соч., стр. 45, 46, 165—169 и сл. Как уже отмечалось, датировки материалов авторами заглублены.

<sup>176</sup> Это влияние проявляется не в присутствии на памятниках этих районов отдельных джеты-асарских сосудов, а в появлении в массовом керамическом материале джеты-асарских форм, принципов орнамента, отделки и т. п.

<sup>177</sup> Е. И. Агеева, Г. И. Паневич. Указ. соч., стр. 45—47, 165, рис. 84, 85; стр. 166—168, рис. 88—90; стр. 170; Л. И. Ремпель. Археологические памятники в дальних низовьях Таласа. «ТИАЭ АН Каз. ССР», т. I. Алма-Ата, 1956, стр. 66—68; Т. Н. Сеингова. Поселение Ак-тобе..., стр. 75, рис. 16.

<sup>178</sup> Так, в памятниках типа Гаучин I, как например, городище Ак-тобе 2, датированное до начала IV в. н. э. (Б. И. Вайнберг, Л. М. Левина. Указ. соч.), не чувствуется джеты-асарское влияние, наоборот, в этот период заметно активное влияние каучинской культуры на последнюю. В то же время, как уже указывалось, на соседнем сменяемом Ак-тобе 2 городище Шаушукум-тобе (IV—VIII вв.) джеты-асарское культурное влияние прослеживается уже с нижних слоев.

<sup>179</sup> Это отмечается авторами раскопок (С. П. Толстов. Хорезмская археолого-этнографическая экспедиция 1955—1956 гг., стр. 34; Е. Е. Неразик, Ю. А. Рапопорт. Указ. соч., стр. 137, рис. 7, 1, 2, 4; А. В. Гудкова, В. Н. Ягодина. Археологические исследования на городище..., стр. 56).

<sup>180</sup> С. П. Толстов. Города гузов, стр. 70.

<sup>181</sup> Е. Е. Неразик. Керамика Хорезма афригидского периода, стр. 258, рис. 12, 17; стр. 260; Она же. Раскопки в Беркут-калинском оазисе, стр. 126, рис. 10, 4.

Имеющийся в нашем распоряжении материал из памятников джеты-асарской культуры хронологически охватывает I тысячелетие н. э. Но отдельные весьма древние традиции, прослеживаемые по керамическому комплексу, позволяют предположить, что более древние слои джеты-асарской культуры скрыты в толще слоев некоторых памятников (к числу, вероятно, более ранних, на наш взгляд, относятся «Малый дом» Джеты-Асара № 3, Кара-Асар, Доломак-Асар, Биданк-Асар, Томпак-Асар, Джеты-Асар № 1 и др.), где могут встретиться более древние (отложившиеся еще до рубежа эр) слои этой культуры. Косвенным свидетельством глубокой древности джеты-асарской культуры в районах низовьев Сыр-Дарьи могут служить и находки в могильнике конца эпохи

бронзы и раннего железа Тагискен некоторых форм керамики, обнаруживающих безусловные генетические связи (по форме, орнаменту и выделке) с отдельными характерными типами джеты-асарской культуры, на архаичный облик которых уже указывалось выше. Нельзя оставить в стороне и поразительное сходство собственно тех же форм джеты-асарской керамики с многочисленными материалами тавро-киммерийских и гето-фракийских городищ Крыма и Южной Украины и городищ позднебронзового и раннежелезного века Кавказа, что связано, очевидно, с какими-то общими моментами в этногенезе населения этих районов<sup>182</sup>.

<sup>182</sup> С. П. Толстов. Хорезмская археолого-этнографическая экспедиция АН СССР (1945—1948 гг.), стр. 22, 23.

# МАТЕРИАЛЬНАЯ КУЛЬТУРА УЗБЕКОВ БАБАТАГА И ДОЛИНЫ КАФИРНИГАНА

Н. Г. БОРОЗНА

На территории южного Таджикистана и Узбекистана в настоящее время расселено значительное число узбеков, ведущих в прошлом полукочевой образ жизни. Это локайцы, кунграты, дурмены, юзы и др. Живут они в тесном окружении местного оседлого таджикского населения и связаны своим происхождением с узбеками Дашти-Кипчака XVI—XVII вв.<sup>1</sup> До недавнего времени так называемые полукочевые узбеки сохраняли свое родоплеменное деление, этнографические особенности, что позволило выделить их в особую этнографическую группу среди населения Таджикистана и Узбекистана. До некоторой степени эти особенности сохраняются и по сей день.

Территория указанных районов в прошлом входила в состав Бухарского ханства и известна в литературе как Восточная (горная) Бухара. Население Восточной Бухары, в частности узбекские племена, было очень отсталым в культурном отношении. Полунаатуральное хозяйство, медленное проникновение в среду полукочевников товарно-денежных отношений, географическая изолированность их мест поселений способствовали тому, что вплоть до революции они сохраняли полукочевой образ жизни, а также некоторые архаические черты в быту и культуре. В семейной и общественной жизни господствовали патриархально-феодалные отношения.

После революции полукочевые узбеки перешли к оседлости, и сейчас большинство из них работают в колхозах и совхозах Таджикской и

<sup>1</sup> А. Ю. Якубовский. К вопросу об этногенезе узбекского народа. Ташкент, 1941; А. А. Семенов. К вопросу о происхождении и составе узбеков Шейбани-хана. Материалы по истории таджиков и узбеков Средней Азии, вып. 1. «Труды АН Тадж. ССР», т. XII, 1954; Р. Г. Мукминова. К вопросу о переселении кочевых узбеков в начале XVI века, «Изв. АН Узбек. ССР», 1954, № 1; «История Узбекской ССР», т. 1, кн. 1. Ташкент, 1955, гл. XII; «Народы Средней Азии и Казахстана», т. 1. М., 1962, статья «Узбеки».

Узбекской республик. Как и прежде, у некоторых узбекских групп основным направлением хозяйства является отгонное животноводство, что в значительной степени определяет их этнографические черты.

В данной работе мы на примере узбеков-дурменов, в прошлом одного из узбекских племен, попытаемся проследить основные особенности материальной культуры, сближающие их с народами кочевой и полукочевой образа жизни — казахами, киргизами, туркменами, выявить общие черты в материальной культуре с другими группами полукочевых в прошлом узбеков, определить взаимовлияние с культурой оседлого земледельческого населения — все это даст некоторые конкретные материалы к этногенезу всего узбекского народа. Кроме того, одной из основных задач статьи является исследование процесса социалистических преобразований в быту, который в первую очередь сказывается на материальной культуре народа (жилище, одежда, пища). Мы постараемся показать формирование оседлых поселков, современного жилища и его внутреннего убранства, изменения в одежде и пищевом рационе узбеков-дурменов, которые произошли за годы Советской власти.

В дореволюционной и современной литературе нет каких-либо специальных исследований, посвященных не только материальной культуре, но и общему этнографическому описанию узбеков-дурменов, сыгравших довольно значительную роль в завоевании Мавераннахра узбеками Шейбани-хана<sup>2</sup>. Отдельные данные по интересующему нас вопросу можно почерпнуть

<sup>2</sup> А. А. Семенов. К вопросу о происхождении..., стр. 24, 29; В. В. Бартольд. Церемонал при дворе узбекских ханов в XVII веке. Сборник в честь семидесятилетия Г. Н. Потанина. ЗРГО, отд. этнографии, т. XXXIV. СПб., 1909, стр. 301.



в некоторых исследованиях, путевых заметках и очерках, которые относятся к концу XIX — началу XX в.<sup>3</sup> Однако они настолько фрагментарны, что не могут дать сколько-нибудь полных сведений и поэтому материалами, на которых основана наша статья, являются полевые записи и наблюдения, проводившиеся в течение трех полевых сезонов — 1958, 1959, 1961 гг. Работа велась в поселках долины р. Кафирниган (Южный Таджикистан), большинство населения которых составляют узбеки-дурмены, ныне работающие в одном из крупнейших совхозов Таджикской республики, животноводческом совхозе им. Калининна, а также в местах компактного расселения узбеков-дурменов — Кобадиян в Южном Таджикистане и среди дурменов Бабтагских гор Узбекистана. Географически эти районы очень близки, и лишь р. Кафирниган, по которой проходит граница между Таджикской и Узбекской республиками, разделяет их административно.

Довольно значительная группа дурменов живет в Хорезмском оазисе, где они вдали от своих сородичей утратили почти все этнографические особенности и полностью восприняли хозяйство и материальную культуру оседлого узбекского населения.

Согласно нашим полевым материалам дурмены пришли в долину Кафирнигана в основном из Кобадияна в конце XVIII в., затем часть из них (родовые подразделения *саксан*, *ногай*, *гурдак*, *чарчур*) ушли и поселились в Бабтагских горах. В это время дурмены вели полукочевой образ жизни. Процесс оседания, который, по-видимому, начался сразу после поселения

дурменов в Кобадияне, был связан с постепенным переходом их к занятию земледелием. Социально-экономические, климатические и природные условия, в которые попали кочевники и полукочевники даштыкпачкаских степей после переселения их в оазисы Средней Азии, вынудили их изменить свой образ жизни — наряду с животноводством они начинают заниматься и богатым хлебопашеством. Возникают более или менее постоянные поселения, изменяется жилище. Происходит сложный и длительный процесс оседания узбеков-полукочевников, в том числе и дурменов. Большое влияние в этом процессе оказало оседлое таджикское население.

Наиболее старыми кишлаками в долине Кафирнигана, по словам наших информаторов, являются Исамбай, Ишхабад, Чинар-Сухта, Умар, которые возникли как постоянные зимовки более ста лет назад. Названия этих зимовок происходят от имени человека, впервые освоившего место под зимовку для своей семьи (например, кишлак Исамбай называется по имени дурмена Исамбая, у которого была большая семья и на месте теперешнего кишлака в конце XIX в. он имел постоянную зимовку), по названию горного ручья, долины, где дурмены предпочитали устраивать стоянки. Вначале на таких зимовках ставили юрты только ближайшие родственники или поселилась большая неразделенная семья. В Чинар-Сухта, Ишхабаде и Умаре ставили юрты три большие семьи, у каждой из которых было по четыре юрты. Один из первых дурменских кишлаков возник на месте зимовки Чангап, где жили со своими семьями девять двоюродных братьев. Они были сыновьями трех родных братьев — Бабахана, Елдаша и Кенджи, отец которых устроил для своей большой семьи зимовку Чангап. Когда сыновья Бабахана, Елдаша и Кенджи обзавелись своими семьями, они не разделились и продолжали жить вместе. Однако зимовку устроили не в старом Чангане, а несколько выше, где были хорошие земли для посевов зерновых. Наряду с разведением гиссарских овец — основы их хозяйства, они стали заниматься выращиванием проса. Отсюда и пошло название кишлака Тарыпая (тары — просо, пая — сухие стебли, стерна).

Объем статьи не позволяет нам привести материалы по истории возникновения хотя бы самых крупных кишлаков в долине Кафирнигана. Собранные нами материалы позволяют считать, что основой возникновения постоянных селений дурменов были зимовки, которые устраивались несколько лет подряд в одних и тех же местах, что прежде всего было связано с появлением у дурменов хлебопашества, а следовательно, с обработкой полей и уходом за посевами. Все это

<sup>3</sup> Узбеки-дурмены упоминаются в списках узбекских племен, пришедших в Среднюю Азию с Шейбаниханом в сочинениях: А. Бернса. Путешествие в Бухару лейтенанта Ост-Индской компании А. Бернса, ч. II. М., 1848, стр. 367; Н. В. Ханыков. Описание Бухарского ханства. СПб., 1873, стр. 53—64; А. Вамбери. Путешествие по Средней Азии в 1863 году. СПб., 1865, стр. 163; В. В. Радлов. Средняя Зеравшанская долина. ЗРГО, отд. этнографии, т. VI. СПб., 1880, стр. 60—81; Л. Н. Соболев. Географические и статистические сведения о Зеравшанском округе с приложением списка населенных мест округа. «Записки РГО», отд. статистики, т. IV. СПб., 1874, стр. 293, 306; А. Н. Хорошкин. Сборник статей, касающихся до Туркестанского края. СПб., 1876, стр. 515. Очень краткое описание узбеков-дурменов имеется в следующих работах: А. Д. Гребенкин. Узбеки. «Русский Туркестан» (сборник, изданный по поводу Политехнической выставки), вып. 2, М., 1872, стр. 109; Н. Маев. Долина Вахша и Кафирнигана. ИРГО, вып. 3, т. XVII. СПб., 1884; «Материалы по районированию Средней Азии. Территория и население Бухары и Хорезма», ч. I. Бухара — Ташкент, 1926; ч. II. Хорезм — Ташкент, 1926; см. также Н. Г. Борозна. Этнографическое изучение узбеков даштыкпачкаского происхождения. СЭ, 1964, № 3.

требовало пребывания в течение определенного времени года на постоянных местах обитания.

В основе этих поселений лежал родственный принцип — это постоянные зимовки большой неразделенной семьи или ближайших родственников. Временем возникновения таких селений дурменов надо считать вторую половину XIX в.

Подобный процесс возникновения постоянных селений происходит и среди других групп полукочевых узбеков. Однако он был не везде одинаковым. В Хивинском ханстве и Бухарском оазисе он шел, видимо, значительно быстрее. Если мы сравним материалы исследователей Хивинского ханства конца XIX в., в частности сведения А. В. Каульбарса<sup>4</sup> и Е. Д. Килевейна<sup>5</sup>, с данными исследователей Зеравшанской долины и долины Кафирнигана, то увидим, что в конце XIX в. хивинские узбеки большей частью уже жили в глинобитных домах, разводили сады, имели огороды, и только некоторые из них продолжали жить в юртах<sup>6</sup>. Полевые материалы, собранные нами весной 1961 г., подтверждают это положение и говорят о том, что у групп узбеков-уйшунов, дурменов и части туркмен Хорезмского оазиса юрта осталась лишь далеким воспоминанием. Отцы и даже деды наших старейших информаторов жили в глинобитных домах типа хаули<sup>7</sup>. Полукочевые узбеки Восточной Бухары оседали значительно медленнее. А. Д. Гребенкин в своем очерке об узбеках Зеравшанского округа у ряда описанных им узбекских племен основным жилищем называет *кара-уй* (юрту), хотя отмечает, что у многих из них стали появляться глинобитные дома<sup>8</sup>. Те же сведения, но в более поздний период дают нам Н. Маев и Н. Г. Маллицкий — жилищем полукочевых узбеков Восточной Бухары называют юрту и шалаш (*лочик, кана*)<sup>9</sup>. Ускоренный процесс оседания хивинских узбеков по сравнению с даштикипчакскими узбеками Восточной Бухары объясняется природными условиями, в которые попали узбеки-полукочевники. Здесь были обширные предгорные районы, с хорошими горными пастбищами, они благоприятствовали развитию животноводства, в частности овцеводства. Этому способствовала также неко-

торая географическая изолированность узбекских кишлаков от селений местного земледельческого населения, а следовательно, довольно ограниченное общение с ним. Главной же причиной были экономическая разобщенность районов Бухарского ханства, отсутствие развитого рынка и товарности животноводческого хозяйства. К концу XIX в., после присоединения Средней Азии к России, когда прекращаются бесконечные феодальные войны и усиливается общий подъем экономики Туркестанского края, отдаленные районы Восточной Бухары все больше втягиваются в орбиту капиталистических отношений.

Восточная Бухара становится основным поставщиком скота (овец и лошадей) для таких больших городов, как Бухара, Самарканд, Карши. Появляются крупные баи, которые закрепляют за собой лучшие пастбища; богатые узбеки продают часть своего скота, хозяйство их становится товарным. В то же время происходит обеднение средних животноводов, которые постепенно вынуждены переходить к занятию земледелием, а следовательно, все больше оседают.

Однако сохраняющиеся патриархально-феодальные отношения, низкий экономический уровень жизни населения Восточной Бухары<sup>10</sup> тормозили окончательный переход к оседлости и к развитию жилища постоянного типа. Надо отметить, что подобный процесс оседания шел в это же время (конец XIX в.) и среди скотоводов-полукочевников — казахов, киргизов, туркмен. Этот процесс завершился полностью лишь в годы колхозного строительства, когда была создана новая экономическая база.

## ПОСЕЛЕНИЯ

Селения узбеков-дурменов расположены вдоль широкой полноводной реки Кафирниган, которая течет между отрогами гор Бабаатаского и Газималекского хребтов. Кишлаки занимают узкую прибрежную полосу и могут быть отнесены к типу кучевых, разбросанных поселений без каких-либо улиц, огороженных дворов или участков. Подобный тип поселений является характерным для населения, ведшего в прошлом полукочевой образ жизни (казахи, киргизы, туркмены).

Селения дурменов располагаются по обе стороны русла высыхающего летом *сая* (горный ручей). Кишлаки не озеленены, лишь изредка попадаются тутовник или ива, растущие у са-

<sup>4</sup> А. В. Каульбарс. Низовья Аму-Дарьи. ЗРГО, отд. общ. геогр., т. IX. СПб., 1881, стр. 509.

<sup>5</sup> Е. Д. Килевейн. Отрывок из путешествия в Хиву и некоторые подробности о ханстве во время правления Сейд-Моххамед-хана 1856—1860, ЗРГО, кн. 1, вып. V, 1862.

<sup>6</sup> А. В. Каульбарс. Указ. соч., стр. 500.

<sup>7</sup> М. В. Сазонова. К этнографии узбеков Южного Хорезма. «Труды ХАЭЭ», т. I. М., 1952, стр. 282, 283.

<sup>8</sup> А. Д. Гребенкин. Указ. соч., стр. 89, 91 и др.

<sup>9</sup> Н. Маев. Указ. соч., стр. 185; Н. Г. Маллицкий. Учебное пособие по географии Таджикистана. Ташкент — Самарканд, 1929, стр. 65.

<sup>10</sup> Н. А. Кисляков. Патриархально-феодальные отношения среди оседлого сельского населения Бухарского ханства в конце XIX — начале XX в. «Труды ИЭ АН СССР», н. с., т. 74, М.—Л., 1962.

мой реки или вдоль небольших арыков, отведенных от Кафирнигана.

В качестве конкретного примера приведем описание кишлака Исамбай, одного из самых типичных и старых дурменских кишлаков, который в настоящее время является административным и культурным центром совхоза им. Калинина. В кишлаке около 70 домов, которые беспорядочно расположены на небольшом плато. Везде открытые дворы, и лишь несколько домов имеют участки, огороженные камышевой изгородью. Дома находятся довольно близко друг от друга, около построек обычно нет приусадебных участков. Только ивы около Кафирнигана и небольшие заросли тутовника на краю кишлака озеленяют Исамбай. В настоящее время Исамбай руслом сая делится как бы на две половины: старое селение, в центре которого располагаются административные и общественные здания, и новый совхозный поселок, выстроенный уже после создания совхоза им. Калинина (1957 год). Новый совхозный поселок состоит из одноквартирных и двухквартирных домов, построенных по типовым проектам. Улицы этого поселка располагаются параллельно Кафирнигану, дома стоят вдоль улиц. Поселок резко отличается от обычных кишлаков бывших полукочевников своей четкой планировкой. Селение Исамбай электрифицировано. Здесь построены в последние годы совхозный клуб, здание отделения связи, радиоузла, магазин, больница и школа-десятилетка. В 1961 г. открылась новая общественная столовая, баня, детский сад. Хорошая автомобильная дорога соединяет кишлаки совхоза с районным центром им. Сардарова Карахана (бывший Кокташ).

Остальные поселки долины Кафирнигана имеют такой же облик, исключение составляет лишь кишлак Шурьябаш, основным населением которого являются таджики, работающие в совхозе им. Калинина. Шурьябаш хорошо озеленен, почти у каждого дома имеется сад, огороженный двор или участок.

Кишлаки дурменов Бабатага отличаются тем, что располагаются в горах, дома находятся почти вплотную друг к другу. Часто крыша одного дома служит двориком для дома, расположенного выше. В селениях дурменов Бабатагских гор около глинобитных построек, почти как правило, стоят юрты или переносное жилище — лочик и капа, которые редко увидишь в кишлаках долины Кафирнигана. Планировка селений бабатагских дурменов кучевая так же, как и на Кафирнигане, в кишлаках нет древесных насаждений. Надо отметить, что отсутствие какой-либо планировки, беспорядочное расположение домов без дворов, приусадебных участков или садов

характеризует селения и других узбекских групп даштикнижачского происхождения, рассеянных в южном Таджикистане и Узбекистане.

### ЖИЛИЩЕ ПЕРЕНОСНОЕ

Вплоть до 30-х годов нашего столетия среди полукочевых узбеков Восточной Бухары, в том числе и дурменов, бывало переносное жилище — юрта, лочик и капа.

Юрта дурменов, как и у большинства узбекских групп, была известна под двумя терминами: *ак-уй* (белая юрта) и *кара-уй* (черная юрта). Ак-уй называли юрту, покрытую белыми войлоками, так же называли и юрту, покрытую черными или серыми войлоками, поверх которых накладывали белую хлопчатобумажную ленту, перевивавшую особым рисунком купол юрты, отчего она издали казалась белой, нарядной. Принципиальной разницы между ак-уй и кара-уй не было, все зависело от новизны и качества кошм. Ак-уй давали в приданое невесте; в такой юрте жили богатые узбеки. Свадебная юрта называлась *отай* и *ак-отай*, под таким же термином она известна у других узбекских групп<sup>11</sup> — локайцев<sup>12</sup>, кунгратов, карлуков<sup>13</sup>, хорезмских узбеков<sup>14</sup>, казахов<sup>15</sup>.

Наиболее распространенной юртой дурменов является кара-уй. До настоящего времени кара-уй встречается в качестве летнего жилища — ее ставят летом около домов в кишлаках или на пастбищах. В кара-уй дурмены частично жили до недавнего времени.

Кара-уй дурменов представляет собой юрту полусферическую, близкую к казахской, однако с некоторым отличием и особенностями<sup>16</sup>.

<sup>11</sup> А. Д. Гребенкин. Указ. соч., стр. 88 и др.

<sup>12</sup> Б. Х. Кармышева. Узбеки-локайцы южного Таджикистана. «Труды АН Тадж. ССР», т. XXVIII. Сталинабад, 1954.

<sup>13</sup> К. Шаниязов. Узбеки-карлуки (историко-этнографический очерк). Ташкент, 1964, стр. 97.

<sup>14</sup> К. Д. Задыхина. Узбеки дельты Аму-Дарьи. «Труды ХАЭЭ», т. I, М., 1952, стр. 357.

<sup>15</sup> Ф. А. Фельдструп. Свадебные жилища туземных народностей. «Материалы по этнографии», т. III, вып. I, Л., 1926, стр. 111.

<sup>16</sup> Переносное жилище кочевников и полукочевников неоднократно описано в литературе, но описания весьма краткие, см.: Р. Карутц. Среди киргизов и туркмен на Мангышлаке. СПб., 1910; П. Маковецкий. Юрта. Летнее жилище киргизов. «Записки Западносибирского отд. РГО», 1893, вып. XV; С. И. Руденко. Казахи. «Антропологические очерки», вып. 3, Л., 1927; Л. П. Потапов. Особенности материальной культуры казахов, обусловленные кочевым образом жизни. Сб. МАЭ, т. XII, М.—Л., 1949; Е. И. Махова. Материальная культура. «Труды ИЭ АН СССР», н. с., т. XXXVII, М., 1958, стр. 141—144; В. В. Востров. Казахи Джаныбекского района Западноказахстанской об-

Юрта дурменов состоит из раздвижных деревянных стенок *кереге* (отдельные звенья кереге называются канат), деревянных жердей *уук*, образующих купол юрты, деревянного обода *чонгарак* с отверстиями *чамак* для вставления жердей, соединенного для прочности планками *чомбак*, дверной рамы *босага* и навесной двери.

Деревянный остов юрты дурмены, как и другие полукочевые узбеки, а также казахи и киргизы<sup>17</sup>, изготовляют из дерева *сары тал* (желтая ива). Объясняется выбор дерева тем, что ива эластична, хорошо поддается изгибанию, что особенно важно при обработке ууков и палок для кереге. Среди полукочевых узбеков умением делать части остова юрты славилось племя марка, у них покупали юрты и дурмены<sup>18</sup>. Но среди дурменов были и свои мастера. Таковы были Усто-Худка-Назар из рода Кашик, Меликул, Стахал-Мурат, Усто-Мамат-Мурат из Анар-Булака на Бабатаге — известные на всю округу.

Остов кара-уй дурмены не окрашивали, в то время как казахи красили его охрой<sup>19</sup>, а позднее — красной краской<sup>20</sup>.

Особенностью узбекской юрты являются двойные боковые решетки, когда кереге-канат ставятся одна на другую, таким образом получаются довольно высокие боковые стенки юрты<sup>21</sup>.

Для кереге ивовые жерди, немного изогнутые, связывают при помощи ремешков из козьей кожи, продетых в высверленное отверстие в жердях, с обеих сторон закрепляют узелком<sup>22</sup>. Затем решетки кереге распиливали на отдельные звенья — канат. Это делалось для удобства транспортировки юрты при перекочевках. Длина кереге-канат юрты дурменов 1,75 см<sup>23</sup>.

Важной составной частью юрты являются ууки. В юртах дурменов их было до 70. Самая

лапти. «ТИАЭ АН Каз. ССР», т. 3. Этнография. Алма-Ата, 1956, стр. 25—28, 113 и сл.; И. В. Захарова. Материальная культура казахов-колхозников Юго-Восточного Казахстана. «ТИАЭ АН Каз. ССР», т. 3. Этнография. Алма-Ата, 1956 и другие работы.

<sup>17</sup> К. И. Антипина. Особенности материальной культуры южных киргизов. Фрунзе, 1963, стр. 156.

<sup>18</sup> Локайцы также покупали каркасы юрт у марка (Б. Х. Кармышева. Узбеки-локайцы..., стр. 133).

<sup>19</sup> П. Маковецкий. Указ. соч., стр. 5.

<sup>20</sup> В. Востров. Указ. соч., стр. 25.

<sup>21</sup> Такие высокие стены из двойного кереге делали кунграты, марка, локайцы (Б. Х. Кармышева. Узбеки-локайцы..., стр. 133).

<sup>22</sup> Этот узелок называют *кок* также казахи и киргизы (П. Маковецкий. Указ. соч., стр. 4; К. И. Антипина. Указ. соч., стр. 159).

<sup>23</sup> Такая же длина кереге у юрты казахов (И. В. Захарова. Материальная культура казахов-колхозников..., стр. 113).

большая юрта по количеству ууков, виденная нами, имела 63 ууки. Надо отметить, что по сравнению с казахскими и киргизскими юртами такая юрта была небольшой, так как, например, у казахов количество ууков доходило до 200<sup>24</sup>. Дурмены изгибали ууки под углом 30—35°, оставляя прямым конец в 25 см. Таким образом, изгиб был довольно значительным. В поперечном сечении ууки круглые, расстояние между ними по кереге 22—24 см. Верх юрты составлял чонгарак (у казахов — *шангарак*). В богатых юртах, как и у казахов, чонгарак украшался резьбой. Дверная рама босага состояла из двух боковых стоек, верхней перекладчины и порога. Высота ее — до 160 см, ширина — 70 см. Если навесной дверью служил кусок войлока, то он привязывался к раме при помощи шерстяной веревки *чорогич*, и тогда дверь носила название *эшик*, как у большинства полукочевых народов. Если же это была двухстворчатая деревянная дверь, ее называли таджикским словом *дарваза*, и, наконец, если в качестве двери служит (обычно сейчас) чевая циновка с подкладкой из кусков войлока или рогожи, то дверь носит название *чигла*.

К стенкам юрты приставляли циновки из *чия* (камыш). Дурмены обязательно ставили циновки и никогда не ограничивались боковыми войлоками, как это было зачастую у казахов, туркмен. Надо отметить, что чевые циновки ставят и туркмены<sup>25</sup>. Кошменный покров кара-уй состоит из трех частей: боковые *турук* (их бывает два или четыре в зависимости от величины юрты), верхние, купольные кошмы *узук* (их четыре или шесть) и квадратный кусок кошмы *турук* или *ислы*, при помощи которого закрывается верхнее отверстие юрты. Состав, названия, количество войлоков для покрытия юрты такие же, как у казахов, киргизов, туркмен и у других полукочевых узбеков. Края кошм, как и у всех названных народов, обшивались шерстяным шнуром, плетеным на руках. К углам кошм пришивали домотканые хлопчатобумажные ленты, которые с внутренней стороны юрты привязывали к уукам и кереге. Четыре шерстяные веревки, пришитые на углах тунук, спускались во внутрь юрты, при их помощи можно было отбросить кошму и проветрить юрту.

В отличие от покровных кошм казахских и киргизских юрт, где верхние войлоки орнаментировались путем аппликации из войлока,

<sup>24</sup> И. В. Захарова. Материальная культура казахов-колхозников..., стр. 114.

<sup>25</sup> Народы Средней Азии и Казахстана, т. II. М., 1963, стр. 64, 65.

сукна и шерстяных шнуров — у казахов и киргизов<sup>26</sup>, или посредством геометрического орнамента той же аппликации у приамурских киргизов<sup>27</sup> и киргизов-ичкилпиков<sup>28</sup>, узбеки-дурмены свои юрты украшали и украшают только белыми хлопчатобумажными лентами, которыми по куполу юрты выкладывается определенный геометрический узор. Как свидетельствуют наши информаторы, такой узор был особым у каждого узбекского племени. По рисунку на куполе юрты, образованному перекрещивающимися белыми лентами, можно было сразу определить, из какого узбекского племени хозяин юрты.

К сожалению, в этнографической литературе нет подробных сведений о наружных купольных украшениях юрт других узбекских племен<sup>29</sup>. Белой тесьмой купол юрты украшают также каракалпаки и южные киргизы. Однако у каракалпаков белые ленты орнаментируются, кроме того, украшают они юрту еще ковровой полосой и шерстяной плетеной лентой с бахромой и кистями<sup>30</sup>.

Южные киргизы-ичкилпки, наряду с лентами, декорируют верхние кошмы аппликацией из войлока и сукна<sup>31</sup>.

Таким образом, в отличие от казахов, киргизов и туркмен, у которых юрта со временем усовершенствовалась и, следовательно, получила сложный внешний декор (аппликация, вышивка, шерстяные тканые полосы с кистями), юрта дурменов, кунгратов, кардуков, локайцев и других полукочевых узбеков украшалась более просто, и в отношении декора не получила такого развития, как, например, казахская или киргизская. Это объясняется тем, что полукочевые узбеки попали в среду оседлого земледельческого населения и довольно скоро стали переходить к оседлости, поэтому их кочевое жилище (юрта) не усовершенствовалось.

Важным моментом в установке юрты было связывание кереге и укуов тканой, узорной и неузорной тесьмой разной ширины. Тканые ленты укрепляли юрту, одновременно украшая

ее с внутренней стороны. С внутренней стороны юрты покрывные кошмы привязывали хлопчатобумажными лентами алого цвета, которые также украшали юрту. Наконец, кара-уй укрепляли при помощи деревянных кольшков — *казык*, вбитых в землю вокруг юрты. К кольшкам привязывались волосяные веревки, идущие от кошем юрты, удерживая кара-уй при сильном ветре.

Ставили кара-уй женщины, что является одной из характерных черт быта кочевников и полукочевников<sup>32</sup>. Только наиболее трудную работу (поддерживание чонгорака, прикрепление укуов, иногда покрытие остова юрты кошмами) выполняли мужчины.

Внешний облик юрты, выработанный в результате кочевоего образа жизни, ее внутреннее убранство являются собой пример прекрасного приспособления к перекочевкам. Внутреннее убранство кара-уй было делом исключительно женских рук. Как и у казахов, киргизов и туркмен, юрта полукочевых узбеков делилась на две половины: женскую и мужскую. Однако строгого разграничения юрты на мужскую и женскую половины подобно тому, как это было у казахов, киргизов и туркмен, у дурменов не было<sup>33</sup>. В настоящее время хозяйственную половину юрты дурмены называют *казан-джай* или *ошхона*. Ошхону от чистой половины юрты чевой пиновкой не отгораживают, как это делают казахи и киргизы. Ближе к входу, в земляном полу юрты, устраивается очаг. Прямо напротив входа, как и у других народов, где основным жилищем была юрта, находится почетное место *гор*, которое венчает *джук* — уложенные в стопу одеяла, подушки, новые кошмы, паласы, ковры. Джук укладывается на сундучки, которые в свою очередь поставлены на низенькую деревянную скамеечку *сокирчек*.

Сундучков обычно три, средний из которых — *мапрамач* — мехов, сшитый в форме сундука. Передняя и боковые стенки мапрамача — ковровые, заднюю стенку и дно делают из паласной ткани.

Раньше, при перекочевках, в мапрамач клали мягкие принадлежности юрты — различного рода ленты, предназначенные для украшения юрты, простую и узорную тесьму, веревки. Если были ковры, то их также хранили в мапрамаче. Одежду, одеяла и другие постельные

<sup>26</sup> Ф. А. Фельдструп. Указ. соч., 122.

<sup>27</sup> Ю. А. Шибанова. Материалы по жилищному мургабским киргизов. Сообщения Таджикского республиканского историко-краеведческого музея, вып. II. История и этнография, 1955.

<sup>28</sup> К. И. Антипина. Указ. соч., стр. 164.

<sup>29</sup> Некоторые сведения по этому вопросу мы находим в работе Б. Х. Кармышевой «Узбеки-локайцы...», где дана фотография локайской юрты (стр. 134), а также представляют интерес фотографии юрт кунгратов и кардуков в книге «Народы Средней Азии и Казахстана» (т. II, М., 1963, стр. 287).

<sup>30</sup> Т. А. Жданко. Каракалпаки Хорезмского оазиса. «Труды ХАЭЭ», т. I, М., 1952, стр. 563.

<sup>31</sup> К. И. Антипина. Указ. соч., стр. 164.

<sup>32</sup> У казахов, киргизов, туркмен, полукочевых узбеков установка юрты входила в обязанности женщин.

<sup>33</sup> Б. Х. Кармышева. Узбеки-локайцы... стр. 134; у кардуков также не было строгого разграничения юрты на мужскую и женскую половины (К. Шаниязов. Указ. соч., стр. 97, 98).

принадлежности в мапрамач никогда не клали. Мапрамач — неотъемлемая часть внутреннего декора юрты полукочевых узбеков — имелся в каждом доме. В бедных семьях, где не было лишнего комплекта мягких частей юрты, который хранили в мапрамаче, его набивали соломой, чтобы он казался полным.

По форме, назначению и ковровому орнаменту мапрамач дурменом ничем не отличается от мапрамачей соседнего узбекского населения — локайцев и кунгратов. Гамма расцветки ворсовой части мапрамача дурменом, его орнамент находят полную аналогию в локайском мапрамаче<sup>34</sup>. Иногда мапрамач шьют только из паласной ткани, а в последнее время верх мапрамача делают из сатина, байки, реже сукна, которые натягивают на жесткую картонную или деревянную основу. Фасадную стенку матерчатых мапрамачей дурменские женщины искусно вышивают разноцветными нитками, по возможности сохраняя хотя бы подобие коврового орнамента.

Мапрамач широко бытует у кунгратов, карлуков, а также под названием *мафрач* мапрамач известен у туркмен. В настоящее время мапрамач можно видеть в домах таджиков, соседящих с дурменами, у последних он и был заимствован.

Наличие мапрамача является одной из наиболее характерных черт материльной культуры полукочевых узбеков и говорит о их прежнем кочевом образе жизни.

Готовый джук красиво декорируют, перетягивая шерстяной узорной тесьмой, которая служила раньше для укрепления и украшения укуов и кереге юрты. По краям на джук кладут искусно вышитые ленты с кистями *кол*. В середине джука, над мапрамачем находится конверт из паласной ткани с новой одеждой, постельным бельем *бодждама*.

Бодждама известна локайцам, карлукам<sup>35</sup>, кунгратам и другим узбекским группам, а также киргизам<sup>36</sup> и несомненно является принадлежностью внутреннего убранства жилища кочевников.

Внешний декор джука — перевивание его узорной тесьмой, украшение вышитыми лентами, насколько нам известно, составляет характерную особенность только полукочевых узбеков, в частности дурменом, локайцев и кунгратов. Нам кажется, что подобный декор джука

дурменом появился в то время, когда они стали переходить к оседлости. Оставался лишний комплект узорных тканых лент, которые уже не нужно было иметь в запасе. Их использовали для украшения джука. Когда дурмены вели полукочевой образ жизни, джук ткаными лентами юрты не украшали, он был гораздо проще.

Почетное место — *тор*, находящееся подле джука, дурмены устилают циновками, кошмами и паласами. Для сидения кладут узкие ватные подстилки корпача (у казахов — *бастек*, у киргизов — *корпача*), овечьи шкурки — *пустак*.

Внутреннее убранство юрты завершается вышитыми сатиновыми или байковыми *ойна-халта* (у локайцев — *ильгичи*)<sup>37</sup>, которые развешиваются по краю верхнего кереге всей юрты. Ойна-халта раньше были своеобразными футлярами и служили для хранения различной посуды, зеркал, деревянных частей юрты (во время перекочевок)<sup>38</sup>. Сейчас они потеряли свое основное назначение и являются лишь украшением юрты. Эта особенность декоративного убранства юрты свидетельствует о живучести традиций материльной культуры скотоводов-полукочевников. Необходимые раньше при перекочевках предметы в настоящее время в связи с новыми условиями жизни потеряли свое прямое назначение, но остались в быту и превратились в чисто декоративные принадлежности.

Наличие в материльной культуре дурменом ойна-халта и мапрамачей еще раз подтверждает вывод Б. Х. Кармышевой о том, что они являются одной из специфических черт, характеризующих материльную культуру так называемых полукочевых узбеков<sup>39</sup>. В свою очередь дурмены, у которых представлены и до настоящего времени бытуют мапрамачи и ойна-халта, входят по этому признаку в группу узбеков дашкнчпачакского происхождения.

Переносное жилище (юрта) группы полукочевых в прошлом узбеков-дурменом, локайцев и кунгратов имеет свои характерные черты, и поэтому оно занимает особое место в ряду юрт кочевников и полукочевников. Отличительными ее признаками является более низкий свод. Двойное кереге — характерная специфическая особенность юрты полукочевых узбеков (рис. 1). Высота стенок юрты большая, чем

<sup>34</sup> Подробное описание локайских мапрамачей см.: Б. Х. Кармышева. Локайские мапрамачи и ильгичи, стр. 146 и сл.

<sup>35</sup> В настоящее время их размеры 50 × 30 см и 40 × 20 см — прямоугольные, 40 × 40 см и 50 × 50 см — квадратные.

<sup>36</sup> Б. Х. Кармышева. Локайские мапрамачи и ильгичи, стр. 145, 147.



Рис. 1. Типы юрт, распространенные у народов Средней Азии и Казахстана.  
 1; 2 — узбеки-дурмены; 3 — узбеки-кунграты; 4 — узбеки-карлуки; 5 — узбеки-локайцы;  
 6, 7 — южные киргизы; 8, 9 — северные киргизы;

у казахов и киргизов, и по этому признаку она приближается к юрте туркмен, у которых высокие стенki, хотя здесь они составлены из одинарного кереге. Юрта полукочевых узбеков, по сравнению с казахской и киргизской, отличается меньшими размерами, более простым оформлением покровных войлоков. Остов ее не окрашивают, как это делают казахи, — все это говорит об особом пути развития их переносного жилища. Придя в оазисы Средней Азии, где природа и окружающее издревле земледельческое население не способствовали дальнейшему развитию и усовершенствованию переносного жилища, юрта узбеков сохранила до некоторой

степени черты жилища полукочевников Даштикпчака XV—XVI вв. Поэтому ее, вероятно, можно рассматривать как один из вариантов развития прежде всего казахской, а в некотором отношении и киргизской юрты.

В заключение можно отметить, что основные черты внутреннего убранства переносного жилища юрты дурменов находят себе аналоги в убранстве юрт локайцев, кунгратов, карлуков в первую очередь, а также казахов, киргизов и туркмен. Это говорит о том, что дурмены входят в большую группу народов в прошлом кочевых и полукочевых и по данным особенно-

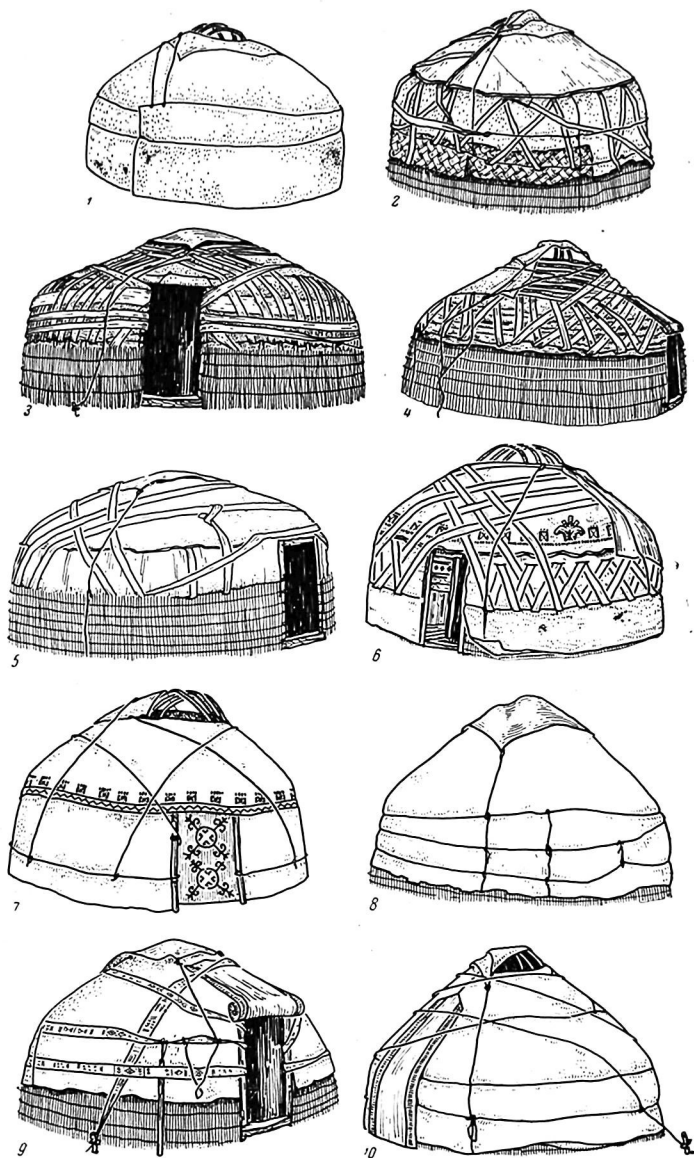

Рис. 1 (продолжение)

10—13 — казахи; 14 — каракалпак; 15, 16 — туркмены.  
(Типы юрт даны по литературным и полевым материалам)

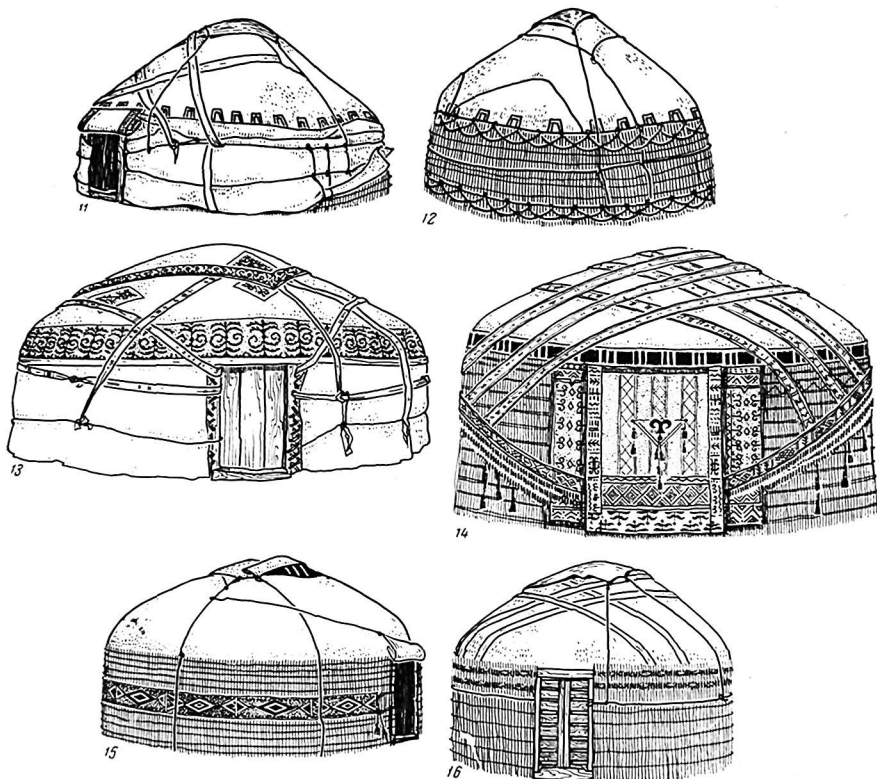

стям материальной культуры (жилище и его внутреннее убранство) имеют несомненно общие черты в происхождении.

Другими видами переносного жилища узбеков-дурменов были так называемые *лочик* и *кана*.

**Лочик**, как и юрта, является разборным жилищем, остов его собирается из нескольких деревянных жердей. Лочик бытовал у дурменов Кобадпана, Кафирнигана и Бабатагских гор, долины Сурхан-Дары, Кашка-Дары, а также у таджикского населения горных кишлаков южного Таджикистана и Узбекистана. Причем наши информаторы подчеркивали, что основным жилищем дурменов была не юрта, а лочик овальной формы, в отличие от соседнего узбекского населения, где больше использовали кана и юрту кара-уй.

В этнографической литературе мы находим сведения о лочике у алтайцев. В. И. Вербицкий сообщает, что жилищем алтайцам служила коническая юрта, которая устраивалась из жердей, соединенных кольцами, свитыми из прутьев. Такая юрта покрывалась корой, а затем войлоками и называлась *алачик*<sup>40</sup>. Ф. Фьельструп, ссылаясь на В. И. Вербицкого, говорит, что алачиком называется кошменная юрта, шалаш или просто тонкая жердь — составная часть шалаша<sup>41</sup>. Далее он высказывает предположение, что термин алачик представляет собой одну из диалектологических разновидностей термина *отау* (свадебная юрта)<sup>42</sup>. Тюркские народности так называли шалаши разных типов<sup>43</sup>. В работе Б. Х. Кармышевой имеется подробное описание карлукского лочика, который она условно называет карлукской юртой<sup>44</sup>. Е. И. Махова в отношении киргизов пишет, что они иногда употребляли юрту *алычык*, остов которой из деревянно-го обода и жердей не имел решетчатых стенок и дверной рамы<sup>45</sup>. К. И. Антипина в своей книге «Особенности материальной культуры южных киргизов» дает фотографию простейшего алачика из жердей, покрытых войлоком<sup>46</sup>. Кроме того, алачик нам известен у туркмен<sup>47</sup>, азерб.

байджанцев<sup>48</sup>, юруков Турции<sup>49</sup>. У дурменов лочик трех типов — круглый в плане, овальный (вытянутый) и квадратный. Круглый лочик имеет в свою очередь несколько разновидностей. Наиболее примитивным является конический лочик, остов которого составлен из 14—16 жердей, последние втыкались в землю толстыми концами на расстоянии 35—50 см, сверху же собирались в пучок и связывались веревкой из конского волоса *джиш* или хлопчатобумажной тесьмой. Отдельные жерди для шалаша тоже носят название лочик<sup>50</sup>.

Остов лочика покрывают циновками *буйра* и войлоком. Дверью служит навесная циновка *чий*. Дверная рама отсутствует. Круглый в плане лочик бывает более усложненной конструкции. Подобно карлукской юрте<sup>51</sup>, основу сложного дурменского лочика составляют две перекрещивающиеся деревянные дуги, связанные в длину из нескольких жердей. Жерди такого лочика скрепляют при помощи веревок *бильдари*, а с внутренней стороны, как и в юрте, жерди переплетают, обвивая каждую шерстяной, домотканой, ornamentированной тесьмой. Тесьму пропускают тремя рядами примерно на равном расстоянии друг от друга — 23—25 см. Купол лочика связывает веревка *бельбау*, которая опоясывает лочик, как и тесьма, обвивая каждую жердь. Купол как бы является продолжением его стен и переплетается тонкими жердочками *байляга*. Когда остов готов, с внешней стороны он обставляется чевыми циновками. На остов лочика набрасывают круглую кошму *тугчук*. Три боковые кошмы лочика носят название *турук*. По краям круглой верхней кошмы пришиты хлопчатобумажные белые ленты *ак-бау*, которые привязываются к кольщикам *жызы*, укрепленным в земле вокруг основания лочика. Прежде чем привязать ленты к кольщикам, ими перевивают *бельбау*, опоясывающую лочик. Таким образом, лочик надежно укрепляется. Диаметр лочика до 3—4 м, расстояние между основными жердями 50 см, всего на подобный лочик идет 34 жерди *зода*. Дверью служит кусок войлока, который на день снимается, и проем остается открытым. Край дверной кошмы и кошем, идущих на покрытие купола, обшиты красной хлопчатобумажной тесьмой.

<sup>40</sup> В. И. Вербицкий. Алтайские инородцы. «Сборник этнографических статей и исследований». М., 1893, стр. 12.

<sup>41</sup> Ф. Фьельструп. Указ. соч., стр. 112.

<sup>42</sup> См. выше раздел о юрте.

<sup>43</sup> Ф. Фьельструп. Указ. соч., стр. 112.

<sup>44</sup> Б. Х. Кармышева. Жилище узбеков племени карлук южных районов Таджикистана и Узбекистана. «Изв. отд. обществ. наук АН Тадж. ССР», вып. 10—11, 1956, стр. 18, 19.

<sup>45</sup> Е. И. Махова. Материальная культура, стр. 143.

<sup>46</sup> К. И. Антипина. Указ. соч., стр. 166.

<sup>47</sup> По сообщению Г. П. Васильевой.

<sup>48</sup> М. В. Кулиева. Кибитка на лйлачах тюрок Казахского уезда. «Изв. об-ва обследования и изучения Азербайджана». Баку, 1927, № 5.

<sup>49</sup> Д. Е. Еремеев. Происхождение юруков и туркмен Турции и основные этапы их истории. «Труды ИЭ АН СССР», л. с. т. 83. М., 1963, стр. 40.

<sup>50</sup> Ср. с алтайцами (В. И. Вербицкий. Указ. соч., стр. 12).

<sup>51</sup> Б. Х. Кармышева. Жилище узбеков племени карлук..., стр. 15.

Каркас лочка раньше делали из жердей дерева фисташки *псте*, клена *заранг* и можжевельника *арча*, причем предпочитали последнее, как самое прочное и довольно легкогибающееся дерево. Теперь остои лочков изготавливают из пвы *га*, так как вырубка указанных ценных пород деревьев государством запрещена.

Как и юрту, лочик устанавливают женщины.

Другим, более сложным типом такого жилища является лочик овальный, туннелеобразный в плане. Все наши информаторы говорили, что овальный лочик более всего был распространен именно у дурменов, однако в настоящее время овальные лочки встречаются в селениях дурменов значительно реже круглых. Например, в кишлаке Сарылка из двух десятков лочков, стоящих около глинобитных домов, только четыре овальные<sup>52</sup>. Объясняется это тем, что на овальные лочки уходит большее количество пиновок, а также идет вдвое больше шерсти на покровные козлы. Поэтому сейчас, когда это жилище не является основным и не служит в холодное время года, предпочитают ставить круглые лочки.

Нами были также зафиксированы и другие типы лочков, о которых нет каких-либо сведений в литературе. Коротко остановимся на нескольких интересных вариантах.

Наиболее простым, являющимся как бы развитием конструкции самого примитивного лочка из жердей, воткнутого в землю по кругу и связанных сверху в пучок, является лочик с конусообразным верхом, но имеющий стены<sup>53</sup>. Жерди (хода) совершенно прямые, не изогнутые (диаметр 6—8 см) втыкаются в землю по кругу. Длина таких жердей до 1,5 м. К верхним концам их привязывают также прямые, не изогнутые жерди, которые сверху, как и в первом случае, собираются в пучок.

Другим вариантом этого же типа является лочик с прямыми стенами, но верхние жерди не собираются в пучок, а привязываются к деревянному ободу типа чонгара юрты. В отличие от чонгара юрты, верхний деревянный обод лочка не имеет отверстий для укуов. И тот и другой тип лочка выделяется своим конусообразным верхом, напоминающим монгольскую юрту. Стены обоих типов лочка составляют чивые пиновки, которые раньше были узорными, ornamentированными шерстяными и даже шелковыми нитками. Это обстоятельство сближает узбек-дурменов с казахами и киргизами, у кото-

рых было производство узорных пиновок, а в некоторой степени оно сохранилось и теперь. Сейчас для стен лочка используют простые пиновки.

Вероятно, лочик с прямыми стенками является одним из этапов развития самого примитивного лочка, описанного выше. Следующим этапом развития этого же типа является лочик с деревянным ободом — прообразом чонгара юрты.

И, наконец, вариантом овального лочка является более усложненный по конструкции лочик с решетчатыми стенками — кереге, которые, в отличие от юрты, ставят одинарными. Обычно стены лочка составляют два кереге-канат. Дугообразные жерди, составляющие каркас купола, привязывают непосредственно к кереге, а не втыкают в землю.

Лочик, квадратный в плане, устраивался редко и только в том случае, когда у хозяина было мало жердей и пиновок. По конструкции он ничем не отличается от овального. Это тот же овальный лочик, но как бы укороченный в плане.

Перед нами несколько типов лочков, которые до настоящего времени бытуют у дурменов. По форме купола, конструкции стен и горизонтальному плану среди них можно выделить три основных вида:

1. Лочик круглый в плане с коническим верхом, когда купол и стены составляют одно целое. Более усложненными лочками этого вида являются: а) лочик круглый в плане, с коническим верхом и стенами из прямых жердей и б) лочик круглый в плане с коническим верхом и такими же стенами, но с валичем деревянного обода, прообраза чонгара. Все эти лочки приближаются к юрте монгольского типа, которая, вероятно, от них и ведет свое происхождение.

2. Лочик круглый в плане со сферическим куполом и стенами из переплетенных жердей, к которому приближается юрта тюркского типа.

3. Лочик овальный в плане туннелеобразный со стенами из переплетенных жердей или решетчатыми стенами является наиболее совершенствованным типом лочка у дурменов (рис. 2).

Первый, самый примитивный тип лочка, почти идентичен киргизскому и юркскому алачику<sup>54</sup>. Второй тип со сферическим верхом близок к описываемой Б. Х. Кармышевой карлукской юрте, он совпадает с ней почти во всех деталях<sup>55</sup>. Отличием карлукского лочка от

<sup>52</sup> Кишлак Сарылка расположен в Бабатагских горах и входит в колхоз им. Калинина Дейнауского р-на Сурхайдаринской обл. Узбек. ССР.

<sup>53</sup> Подобная конструкция лочка была обнаружена Е. И. Маховой у киргизов.

<sup>54</sup> Е. И. Махова, Материальная культура, стр. 143; К. И. Антипина, Указ. соч., стр. 166; Д. И. Еремеев, Указ. соч., стр. 40 (тип 4б).

<sup>55</sup> Б. Х. Кармышева, Жилище узбеков племени карлук..., стр. 16.



Рис. 2. Типы конструкций каркаса лочиков

описанного нами являются его размеры, значительно превышающие размеры лочика дурменов. Кроме того, форма выпуклых стен, которые несколько напоминают форму срезанного наполовину шара, отличается от стен лочика этого типа дурменов, где стены почти прямые. Это обстоятельство свидетельствует о том, что этот тип лочика у кардуков развивался в сторону более усложненной конструкции.

На основании представленных материалов можно сказать, что лочик был переносным жилищем<sup>56</sup> и широко бытовал у дурменов и соседнего с ним узбекского населения — кунгратов и локайцев. Несомненно лочик является их давним хорошо приспособленным к полукочевому образу жизни жилищем.

<sup>56</sup> Это обстоятельство отмечает и К. И. Антипина (К. И. Антипина. Указ. соч., стр. 166).

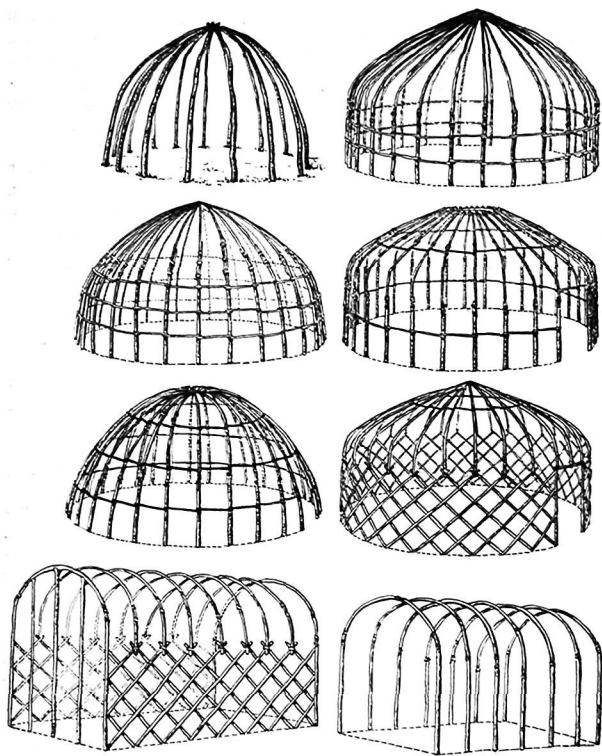
Наличие у дурменов разнообразных вариантов этого жилища позволяет нам еще раз высказать предположение о происхождении юрты от сферического лочика, который в свою очередь прошел путь развития от конического примитивного до более усовершенствованного сферического<sup>57</sup>. Юрта же монгольского типа, вероятно, ведет свое происхождение от конического примитивного лочика и является одной из начальных стадий развития тюркской юрты.

Широкое бытование лочика у полукочевых узбеков и у горных таджиков свидетельствует о давних культурных связях этих народов, в основе хозяйства которых было животноводство. В этой связи надо отметить, что составные части лочика — жерди, балки и опорные столбики дурмены называют таджикскими словами — *хода* (жердь), *рау* (балка), *сутун* (столбик) и т. д.

Сейчас устройству лочика, конечно, не уделяют столько внимания, как раньше, так как он не является основным жилищем. Однако лочик еще широко представлен в селениях дурменов на Кафирнигане и особенно на Бабатаге. Почти у каждого дома ставят лочик, который теперь играет роль летнего жилища, хозяйственного помещения или кухни. Используют его под жилье на близких и дальних пастбищах.

Наряду с лочиком жилищем дурменов является капа, камышевый шалаш, широко известный населению Южного Таджикистана и Узбекистана как тюркоязычному, так и ираноязычному, а также туркменам, белуджам и хазарам Афганистана<sup>58</sup>. Шалаш-капа так же, как и лочик, собирается из нескольких деревянных жердей и покрывается камышевыми циновками, пучками камыша, травой или соломой. В отличие от кардуков, у которых капа покрывалась, кроме того, и войлоками<sup>59</sup>, дурмены на покрытие капа войлоки никогда не употребляют. Войлоками и паласами верх капа покрывали и ягнобцы<sup>60</sup>. Это свя-

<sup>57</sup> Б. Х. Кармышева. Жилище узбеков племени кардук...

<sup>58</sup> Э. Г. Гафферберг. Поездка к белуджам Туркмении в 1958 г. СЭ, 1960, № 1, стр. 116.

<sup>59</sup> К. Шаниязов. Указ. соч., стр. 104.

<sup>60</sup> А. Н. Кондауров. Патриархальная домашняя община и общинные дома у ягнобцев. «Труды ИЭ АН СССР», т. III, вып. 1. М.—Л., 1940, стр. 70.

зано с тем, что ягнобцы и некоторые группы карлуков живут в местах, где не растет камыш, поэтому капа покрывают обычно старыми войлоками (рис. 3).

Капа, как и лочики, бывают нескольких видов.

Обыкновенный заслон от ветра, устроенный из прямых, немного наклонно врытых в землю жердей и приставленной к ним чиевой или камышевой циновки, тоже носит название капа. Подобные заслоны от ветра из травы и камыша известны почти всем народам мира.

Капа устраивается так же, как и простейший лочик. Несколько жердей втыкают в землю по кругу, верхние концы связывают в пучок, и конический палаш готов. Раньше капа служила жилищем для бедняков и заменяла им лочик или юрту.

Капа круглая в плане, крытая буйрой и чиевыми циновками, более сложной конструкции, чем первая, в большинстве своем бытует у полукочевых узбеков и горных таджиков. По своей конструкции она также весьма напоминает круглый в плане сферический лочик, но здесь большую роль в ее устройстве играет камыш, циновками из которого не только покрывают купол и стены, но камышевыми веревками обвязывают и скрепляют сферическую крышу капа. Подобная капа может стоять на одном месте 10—15 лет. Летом в ней живут, а зимой она используется под кухню.

Другим типом являются капа-полуземлянки прямоугольные в плане, причем в этом случае роется не ров, а круглая или квадратная яма глубиной 30—40 см, а над ней устраивается сферическое или двухскатное перекрытие. Получается что-то вроде полуземлянки. Круглые землянки с конической кровлей *жер-кене* устраивали и казахи, в них они жили зимой, а летом переходили в юрты.

Устройство капа-полуземлянки появилось у дурменов сравнительно недавно, примерно в конце XIX в., когда дурмены стали переходить к оседлости. Б. Х. Кармышева, считает, что жилище-капа является показателем полуседлого образа жизни<sup>61</sup>. В другой работе она высказывает гипотезу о том, что, вероятно, овальная таджикская капа сохранила форму жилища той группы древних ираноязычных кочевников, которая в основном вошла в состав таджиков Туркестанского, Зеравшанского и Гиссарского хребтов. По этому признаку Б. Х. Кармышева, разделяет население этих районов на таджикоязычное, которому характерна капа, и тюркоязычное, которому характерен лочик.

<sup>61</sup> Б. Х. Кармышева, Жилище узбеков племени карлуков... стр. 22.



Рис. 3. Капа на Бабатаге — старое переносное жилище

Надо отметить, что капа таджиков по конструкции ничем не отличается от лочика круглого в плане, выше описанного. Это неоднократно подтверждали наши информаторы-таджики. Сами таджики называют камышевые капа иногда лочиком. Если лочик хорошо сделан, покрыт новыми кошмами, имеет усложненную конструкцию, тогда и таджики и узбеки никогда его не назовут капа, а обязательно лочиком. Если же лочик небольших размеров покрыт старой кошмой, таджик может назвать его и капа, причем узбеки-дурмены и соседи их кунграты тоже нередко небольшой старый лочик называют капа, подчеркивая пренебрежение к этому жилищу. Очевидно, капа и лочик хорошо известны местному таджикскому населению, а также пришлым узбекам. Трудно сказать, какой из этих народов является творцом этого типа жилища, хотя надо отметить, что у таджиков лочик бытует в значительно меньшей степени.

Безусловно лочик и капа по своей конструкции и назначению являются переносным жилищем, а капа большей частью — временным жилищем. Только в период перехода к оседлости капа и лочик превращаются в полуседлое жилище — их стенки утяжеляются землей, сеном, обмазываются глиной.

В настоящее время при наличии постоянного глинобитного жилища капа, за редким исключением, не обмазывают глиной и не утяжеляют. Капа легко разбирают и ставят по мере надобности в другое место, перевозят составные части на лошади или ишаке. Они стоят в садах, на совхозных и колхозных огородах, их используют под летнее жилище, кухню или другое хозяйственное помещение. Часто капа-полуземлянки служат хранилищем для дынь и арбузов, в них держат телят или ослон.

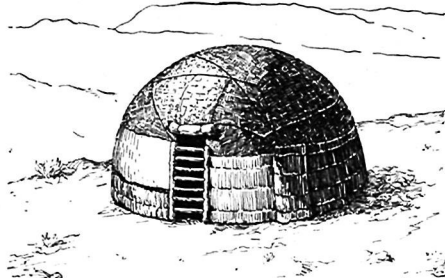
## ЖИЛИЩЕ ПОСТОЯННОГО ТИПА

В конце XIX в. у дурменов начинает появляться глинобитное жилище постоянного, оседлого типа.

Процесс оседания повлек за собой процесс превращения переносного жилища на более или менее короткий срок в постоянный дом. Временные жилища капа и лочик утепляются и остаются на местах зимовок на три-четыре (а иногда и больше) сезона. Богатые овцеводы продолжают полукочевую жизнь — на 5—6 теплых месяцев уходят со скотом высоко в горы на альпийские луга, где живут в юртах и лочиках. Зимовки же остаются постоянными местами, куда приходят поздней осенью и живут до начала марта. Почти все зимовки кафирринганских дурменов располагались у подножья гор Газималека, в узкой долине Кафиррингана. Это объяснялось прежде всего удобными для скотоводства пастбищами в предгорьях Газималека и наличием водной артерии — Кафиррингана. Дурмены, имеющие среднее количество скота (100—200 овец), далеко в горы не уходили. К осени они возвращались обратно.

Утепленные капа и лочки стояли в течение лета на зимовках и дурмены приходили в готовые жилища. Бедные семьи, не имеющие скота или владеющие им в очень небольшом количестве, и зиму и лето жили в утепленных капа и лочиках. Разложение патриархально-феодалных отношений, проникновение капитализма на территорию Восточной Бухары вело за собой обеднение полукочевников-скотоводов. Шел интенсивный процесс перехода к земледелию малоимущих скотоводов.

Большое влияние на возникновение жилища постоянного типа у дурменов оказывало таджикское население. У полукочевников отсутствовали какие-либо навыки в постройке оседлого жилища. Первые глинобитные дома дурменов на Кафиррингане были построены таджиками, которых занимали богатые скотоводы. Так, в Исамбае первый глинобитный дом был построен в конце XIX в. для Курминг-бая, после него стали строить и остальные жители.

Несмотря на это, вплоть до первых десятилетий Советской власти основным жилищем полукочевых узбеков, в том числе и дурменов, продолжают оставаться лочик и юрта. Перед Октябрьской революцией М. А. Варыгин писал, что дома у полукочевых узбеков редко глинобитные, а чаще камышевые конусообразные юрты. Зимой они живут в глинобитных саклях, а летом в плохих юртах<sup>62</sup>.

<sup>62</sup> М. А. Варыгин. Опыт описания Кулябского бедства. ИРГО, т. LII, вып. X. Пг., 1916, стр. 770—783.

Несколько иной процесс возникновения и развития глинобитного жилища имел место в Бабаатагских горах. Связано это было прежде всего с другими географическими условиями. После переселения дурменов в Бабаатагские горы овцеводство у них не получило дальнейшего развития, они стали разводить крупный рогатый скот, заниматься хлебопашеством, подобно горным таджикам, выращивать сады. До Великой Октябрьской революции, по сообщениям наших бабаатагских информаторов, глинобитных домов там почти не было. Дома из пахсы были только у тех дурменов, которые имели лочки.

Дурмены Бабаатага жили в лочиках и капа и частично в глинобитных домах. Чем выше в горах находилось селение, тем больше там было лочиков. Большинство капа были в нижних селениях. Оба типа шалаша, как и на Кафиррингане, обмазывались, утеплялись и ставились в постоянных местах — на небольших горных плато, около родников, в узких горных ущельях, защищенных от ветра. Пахсовые мазанки устраивали в саду, куда хозяева переезжали на лето. Таким образом, на Бабаатаге вплоть до колхозного строительства собственно постоянного глинобитного жилища еще не было.

Повсеместно пахсовые дома дурмены Кафиррингана и Бабаатага стали строить в 20—30-х годах нашего столетия, сохраняя при этом как основное жилище юрту, лочик или капа. Первые глинобитные дома делались однокамерными и назывались там<sup>63</sup>. Окна в таком доме отсутствовали, в потолке же делали круглое отверстие для выхода дыма. Очаг, как и в юрте, устраивался в земляном полу дома, на нем готовили пищу и около него грелись. Кладка стен была грубой, крыша — плоскодвухскатная, потолок не было.

Фундамента для такого дома не делали. Часто стены пахового дома закругляли так, что очертания дома напоминали юрту<sup>64</sup>.

Первые грубые глинобитные дома совершенно такие же по конструкции, как у дурменов, строили также казахи<sup>65</sup> и другие группы полукочевых узбеков<sup>66</sup>.

<sup>63</sup> Грубый глинобитный однокамерный дом там делал в период перехода к оседлости и другие группы полукочевых узбеков — кунграы, локайцы, карлуки, а также туркмены, казахи, каракалпаки, киргизы.

<sup>64</sup> Круглое в плане примитивное глинобитное жилище устраивали в этот период и локайцы (Б. Х. Кармышев в Узбеки-локайцы..., стр. 136).

<sup>65</sup> «Материалы по обследованию туземного и русского старожильческого хозяйства и землепользования в Семиреченской области», т. IV. Верненский уезд. СПб., 1913, стр. 139.

<sup>66</sup> К. Шаниязов. Указ. соч., стр. 94; Б. Х. Кармышев в Узбеки-локайцы..., стр. 179.

С победой колхозного строя, когда население дурменских кишлаков стало вести коллективное животноводческое хозяйство, возникла необходимость в постоянных местах поселения в оседлом глинобитном доме. Возникновение постоянного жилища, а затем его усовершенствование было неразрывно связано с развитием и укреплением коллективных артелей в долине Кафирнигана и на Бабатаге.

В это время в хозяйстве полукочевников полеводство стало занимать значительное место. Идет интенсивный процесс освоения и усовершенствования постоянного глинобитного жилища, который до некоторой степени продолжается и в наши дни.

Техника строительства оседлого дома не сложна. Основным строительным материалом, как и повсюду в Средней Азии, служит лесовая глина<sup>67</sup>.

Дом строится из 6—7, реже 8 слоев глины. В процессе постройки дома оставляются проемы для окон и дверей. Если дом двухкомнатный, то делают два проема для окон в первой комнате *мижманана* и проем для двери и одного окна — во второй комнате *айван*. Рамы для окон и дверей заранее покупают на рынке у плотников — русских или татар. Соломенная или камышевая крыша *хасточи* скрепляется при помощи жгутов *кыришу*, свитых из соломы или камыша, которые образуют квадратную пленку на крыше. Недавно такую кровлю стали обмазывать сверху глиной. Подобную же двухскатную кровлю устраивают как равнинные, так и горные таджики. Группы полукочевых узбеков, в том числе и дурмены, воспринявшие основные приемы строительства оседлого дома у таджиков и оседлых узбеков, научились делать двухскатную крышу у них. Так же, как и в переносном жилище, таджикскими словами обозначаются строительные детали оседлого дома — *рау* (балка), *васса* (слеп) и т. д.

Двухскатная кровля в условиях Средней Азии представляет собой довольно редкое явление. Повсюду в сельской местности и городах преобладают плоские или плоско-двухскатные крыши. Двухскатная крыша характерна только определенным районам Таджикистана и Южно-

го Узбекистана<sup>68</sup>, причем в основном узбекскому в прошлом полукочевому населению и таджикам, расселенным на этой территории.

М. С. Андреев наблюдал подобную крышу в долине Гиссара и Варзоба. Он пишет, что двухскатная крыша представляет своего рода зонит над обычной плоской крышей среднеазиатских домов. Когда над плоской кровлей устраивалась двухскатная крыша, то помещение под крышей служило как бы вторым этажом и использовалось для хранения запасов сена, зерна<sup>69</sup>. М. С. Андреев предполагает, что по мере проникновения жилища с плоской крышей в более влажные районы, с большим количеством атмосферных осадков, выработалась двухскатная крыша, которая делалась над обычной плоской кровлей. Наличие такой крыши у узбеков-локайцев отмечала в своей дипломной работе и Б. Х. Кармышева<sup>70</sup>. Двухскатная кровля известна под термином *чунгора* или *чоггора* у таджиков<sup>71</sup> и узбеков-локайцев<sup>72</sup>.

Однако наши информаторы подчеркивали, что дурмены и кунграты, в отличие от локайцев, термином *чунгора* дом с двухскатной крышей не называют<sup>73</sup>.

В начале XX в. и в первые годы Советской власти глинобитное жилище было однокамерным, без окон. Уже в 30-х годах дурмены повсеместно строят двухкамерное жилище с окнами.

Следующим этапом совершенствования жилища было устройство в доме печей. Первые печи в домах дурменцев складывали русские и татары. Железную печурку и очаг сменил печь-обогреватель, к которой впоследствии пристраивают плиту.

Наружные стены домов дурмены штукатурят раствором глины, смешанной с мелкорубленной соломой, и только в последнее время было введено в строительство повторное обмазывание наружных и внутренних стен раствором глины с песком. Побелку наружных и внутренних стен делают еще довольно редко и только в некоторых домах произведена окраска стен

<sup>67</sup> В. Л. Воронина. Узбекское народное жилище. СЭ, 1949, № 2; Она же. Материалы по народной архитектуре Кашка-Дарьинской области Узбек. ССР. «Среднеазиатский этнографический сборник», т. II, М., 1959; Она же. Народные традиции архитектуры Узбекистана. М., 1951; А. К. Писарчик. Жилой городской дом Бухары и Хивы. «Архитектура СССР», 1937, № 1; Она же. Строительные материалы и конструктивные приемы народных мастеров Ферганской долины в XIX — начале XX в. «Среднеазиатский этнографический сборник», т. I, М., 1954.

<sup>68</sup> Долины рек Сурхай-Дарьи, Кашка-Дарьи, Кафирнигана, Гиссара, Варзоба, Дарваз и долина Пянджа (А. А. Семенов. Этнографические очерки Заравшанских гор, Каратегина и Дарваза. М., 1903, стр. 32, 33).

<sup>69</sup> М. С. Андреев. Краткий отчет о работе этнографической экспедиции в Таджикистане в 1925 г. Сб. «По Таджикистану», вып. 1. Ташкент, 1927, стр. 21, 22, 29.

<sup>70</sup> Б. Х. Кармышева. Жилище и утварь локайских родов эсханходжа и бадраглы. Рукопись хранится у автора.

<sup>71</sup> М. С. Андреев. Краткий отчет..., стр. 21, 29.

<sup>72</sup> Б. Х. Кармышева. Узбеки-локайцы..., стр. 136. Интересно отметить, что таджики Шуриябша двухскатную крышу называют *чунгора*.



Рис. 4. Старый «длинный» дом (сарай) в селении Исамбай постройки начала XX в.

комнат масляной краской. Оформление стен внутри дома поручают мастерам — татарам или русским.

Подавляющее большинство домов узбеков-дурменов состоит из двух или трех помещений: *айван* (передняя или кухня), *михманхана* (помещение для гостей) и *ички-уй* (жилая комната). Если дом трехкамерный, то айван представляет собой среднюю комнату, пройдя через которую можно попасть в михманхану, расположенную слева, и в ички-уй, расположенную справа. Иногда обе крайние комнаты называют ички-уй или просто *уй*.

Одна из характерных особенностей кипшаков дурменов — это длинные, многокамерные дома (рис. 4). Все эти дома, как правило, старые. Разрасталась семья, дом превращался в многокамерный, где каждая женатая пара имела одно или два жилых помещения, непосредственно пристроенных к дому родителей.

В домах узбеков-дурменов имеется открытый или закрытый летний навес *чайла*. Навес появился недавно и не является обязательным признаком дурменского жилища. Тем не менее, *чайла* все более распространяется, и сейчас в новых домах обязательно отводится место для летнего навеса. Навесы дурмены стали делать под влиянием оседлого узбекского и таджикского населения. В летнее время *чайла* как бы заменяет юрту. Подобное легкое помещение мы можем наблюдать у многих бывших кочевых узбеков, в частности у катаганов, кунгратов, кесамиров и семизов<sup>74</sup>.

<sup>74</sup> Полевые материалы Б. Х. Кармышевой хранятся в архиве Института истории им. А. Дониша АН Тадж. ССР.

Наличие *чайлы* около дома исключает юрту. Где поставлена юрта, отсутствует *чайла*. Она в некотором роде пришла на смену юрте, когда жилище оседлого типа получило дальнейшее развитие. В последнее время дурмены и кунграты в долине Кафирнигана стали строить двухэтажные дома.

Подобные дома строят оседлое узбекское и таджикское население Узбекистана и Таджикистана. Двухэтажное жилище строят также уйгуры Ферганской долины<sup>75</sup>. Этот дом несомненно характерен для оседлого земледельческого населения Средней Азии<sup>76</sup>. У дурменов пока еще это явление редкое — стены такого дома грубой кладки, отсутствуют ниши, суа, сложные потолочные перекрытия, как это делает оседлое население.

Совсем новый тип жилища — современный типовой дом из двух комнат, к одной из которых пристроена большая застекленная терраса. Стены тщательно обмазаны и побелены, дом на высоком каменном фундаменте с деревянным полом в обеих помещениях с высокой двухскатной черепичной крышей. Такие дома часто можно видеть в селениях дурменов долины Сурхан-Дарья.

Эти благоустроенные жилища свидетельствуют о дальнейшем совершенствовании оседлого дома бывших полукочевников.

<sup>75</sup> И. В. Захарова. Материальная культура уйгуров Советского Союза. «Среднеазиатский этнографический сборник», т. II. М., 1959, стр. 268.

<sup>76</sup> В. Л. Воронина. Материалы по народной архитектуре Кашка-Дарьинской области...; см. также и другие ее работы.

На основании анализа оседлого жилища дурменов мы можем выделить несколько этапов его развития, а также несколько его типов:

1) глинобитный однокамерный дом *там* грубой кладки, с неотшлифованными стенами, без окон характеризует первый этап развития оседлого жилища и появляется в конце XIX в. Сейчас почти не встречается; 2) дом двухкамерный, стены не обмазаны, имеются оконные проемы, которые закрывают деревянной ставней, а позднее появляются небольшие окна. Отопление производится, как и в первом случае, при помощи примитивного очага, устроенного в полу дома. Дальнейшим вариантом этого жилища является так называемый длинный дом из нескольких комнат, в которых живут большие семьи, состоящие из родителей и их женатых сыновей. С распадом больших неразделенных семей этот дом исчезает; 3) следующим этапом развития оседлого жилища является постройка двух-трехкамерного дома для одной малой семьи. Дом делают с отшлифованными и побеленными стенами, большими окнами, отоплением печью-обогревателем, верандой; 4) наконец, постройка четырехкомнатного дома с деревянным полом, шиферной крышей, большой застекленной верандой.

В Исамбае с 1957 г. строится новый поселок из типовых домов. В большинстве квартир живут рабочие и служащие совхоза.

Строительным материалом для типовых жилых домов и общественных зданий является местная глина и камень-известняк, который возят из кишлака Янгбад (долина Кафирнигана). Цемент, известь, песок, шифер, асбофанеру и лес привозят из Душанбе.

Одноквартирные дома состоят из двух комнат, кухни и открытой деревянной веранды, пристраивающейся по фасаду дома. Двухквартирные дома разделены капитальной стеной на две квартиры, каждая из которых состоит из двух смежных комнат, кухни и прихожей, выходящей на открытую террасу, пристроенную с торцевой стороны. Шестиквартирные дома по фасаду имеют у выхода из каждой квартиры открытую веранду. Стены и потолок новых домов побелены, полы деревянные, большие окна и высокие шиферные крыши.

На строительство новых домов государство каждый год отпускает большие денежные средства. Так, в 1960 г. на строительство жилых и общественных зданий совхоза было отпущено 1 млн. 300 тыс. руб. (в старых деньгах), а в 1961 г. — 1 млн. 200 тыс. руб. В совхозе работают строительные бригады, в которые входят узбеки-дурмены, русские и татары.

## ВНУТРЕННЕЕ УБРАНСТВО ЖИЛИЩА ПОСТОЯННОГО ТИПА

Во внутреннем убранстве оседлого дома узбеков ярко проявляются традиции их былого полукочевого образа жизни.

В течение нескольких десятилетий узбеки-дурмены осваивали и совершенствовали свое глинобитное жилище, наряду с этим они улучшали внутреннюю обстановку дома. Примитивный очаг, сделанный в глинобитном полу оседлого дома, сменила сначала железная пещурка-темир, а затем печь-обогреватель с калориферным устройством, в последнее время к печи-обогревателю пристраивают плиту.

Во вновь отстроенных домах потолок затягивают холстом, мешковиной или плотной бумагой, придавая потолку некоторую сферичность. Пол, как правило, глинобитный.

Обстановка парадной комнаты *михманхана* во всех домах имеет основные общие элементы. Некоторые особенности внутреннего убранства являются следствием возрастного состава семьи, ее культурного уровня, материальных возможностей.

Комната для приема гостей, как и у всех народов в прошлом кочевое и полукочевое образа жизни, убирается подобно тому, как это было в юрте. Обязательным элементом внутреннего убранства этой комнаты является джук, куда укладывают *кишзы* (кошмы), паласы, подушки и одеяла<sup>77</sup>. Основанием джука, как и в юрте, служит глинобитное возвышение или скамейка на глинобитных подставках *тахча*, на которую ставят традиционный *мапрамач*, сундучки *ягдан*, *сандык* и сверху кладут *богджаму*. Часто в джукке две или три богджамы, два мапрамача. Убранство джука такое же, как в юрте (рис. 5). Перед джуком почетное место *тор* устилается паласами и кошмами. Стены михманханы иногда затягивают кусками ситца или сатина на метр от пола, причем углы комнаты скругляют, чтобы получить подобие круглых стен юрты. Вышитые *ойна-хальта*, как и в юрте, развешивают по стенам всей комнаты, причем вешают их как можно выше к самому потолку, в чем также прослеживается стремление сохранить черты внутреннего убранства юрты, когда *ойна-хальта* вешали по краю второго, верхнего кереге, под самым куполом юрты.

В некоторых домах на стену, справа от входа, вешают вышитое полотно *сузани*,

<sup>77</sup> У полукочевых узбеков других групп (казахов, киргизов, туркмен и каракалпаков, а также таджикского населения тор) обязательным элементом внутреннего убранства михманхана является джук.





Рис. 5. Джук-горка из одеял, кошем и подушек

купленное в магазинах. Сузани предпочитают черное сатиновое или шелковое, вышитое гамбургным швом, преимущественно красными нитками. Сузани, сшитое из разноцветных лоскутков, остатков материй, дурменские женщины делают сами. Сузани в обиход дурменов вошло сравнительно недавно. В этом сказались также влияние соседнего оседлого населения Узбекистана и Таджикистана<sup>78</sup>.

По стене влево от входа расположены окна (обычно два), на каждом есть занавес — тюлевая, ситцевая или сатиновая. В простенке между окнами обычно помещают зеркало, фотографии родных и знакомых. Около окна устраивают навесную полочку для радиоприемника,

такую же полку делают над входом, на нее ставят чайную посуду (чайники и пиалы), предназначенную для гостей. Кровати (железные), столы и стулья — основная мебель парадных комнат дурменов, кровать ставят обычно к стене справа от входа.

Вторая комната (айван) является кухней, а в некотором отношении и хозяйственным помещением. В айване обязательно присутствует очаг.

Очаг устроен в глинобитном полу справа от входа, ближе к двери (напомним, что очаг в юрте также устраивается справа от входа, ближе к выходу). Другим видом очага в айване является глинобитный очаг с высокими стенками, с одним или двумя отверстиями для казана и кумгана, в котором кипятят чай. Топки для казан-очага и чай-очага устраивают отдельно. Наконец, в самые последние годы в айване начали складывать плиту, на которой готовят.

На стенах айвана развешаны различные полочки *тагча* для посуды и предметов хозяйственной утвари. На одной из специальных полок хранится кожаная скатерть для разделки теста *суфра*. На стенах висят глиняные кувшины с маслом и молоком, бурдюки, расставлены ящички с продуктами.

В айване протекает вся хозяйственная жизнь семьи — здесь готовят, хранят утварь, посуду и запасы продуктов. Женщины соседних домов приходят к хозяйке и занимаются различными домашними делами — вяжут, прядут, вышивают, нянчат малышей.

В расположении и убранстве комнат глинобитного оседлого дома узбеков-дурменов мы усматриваем черты традиционного деления юрты на чистую и хозяйственную половины: слева чистая половина (михманхана), справа — хозяйственная половина (айван). Интерьер михманханы в основных своих чертах повторяет убранство чистой половины юрты и ее центрального места (тор).

Социалистическое переустройство быта узбеков-дурменов, городское влияние нашли отражение в элементах внутреннего убранства их постоянных домов — стены украшают красными сузани, появилась гордская мебель, на окна вешают занавес и т. д.

В каждом доме есть либо радиоприемник, либо проведено радио. Электрическая лампочка является в настоящее время неотъемлемой частью жилища узбеков-дурменов Исамбая. В самом ближайшем будущем будут электрифицированы все селения совхоза им. Калининна. Электричество проведено и в большинстве кишлаков дурменов Бабатага.

<sup>78</sup> Г. И. Чепелевская. Сузани Узбекистана. Ташкент, 1960.

## ХОЗЯЙСТВЕННЫЕ ПОСТРОЙКИ

Переход к полуседлости, а затем и к оседлому образу жизни, наряду с созданием постоянного жилища, повлек за собой появление хозяйственных помещений, которых раньше у полукочевых узбеков, а следовательно, и у дурменов, не было. Не было их и у других скотоводческих народов — казахов, киргизов, туркмен. Хозяйственные постройки являются одним из признаков материальной культуры оседлого земледельческого населения. При постоянных передвижениях, когда нет определенных мест обитания, в хозяйственных постройках в быту и хозяйстве скотоводов-полукочевников нет особой необходимости. Различные хозяйственные вещи, запасы продуктов, а также сельскохозяйственные орудия и дрова хранились в доме, где жили сами хозяева, в этом же доме зачастую оставляли и скот, особенно окотившихся в холодное время овец с ягнятами. Скот круглый год находился на подножном корму и только иногда, при непогоде или кратковременных остановках, для больного и слабого скота устраивались временные загоны, обычно круглые в плане. Такие временные загоны из камыша, стеблей *каурака* (толстые стебли высокой травы семейства зонтичных), прутьев, очень редко глинобитные загороди, делали для скота и дурмены. Круглые в плане загоны *нора* из того же материала устраивали и некоторые другие группы полукочевых узбеков, где скотоводство в хозяйстве играло основную роль. Такие же загороди и под тем же названием известны у казахов и киргизов<sup>79</sup>. Кроме этого, в склоне горы дурмены рыли небольшое углубление *кутан*, помещали в него скот. Оба эти типа простейших хозяйственных помещений для скота были далеко не совершенны — много скота погибало во время непогоды из-за отсутствия более или менее пригодных хозяйственных сооружений. Только с установлением колхозного строя и переходом к полной оседлости началось строительство хозяйственных помещений и в первую очередь для скота.

Перейдя к оседлости, дурмены начинают устраивать постоянные загоны, стены которых из камыша или прутьев обмазывают глиной и засыпают землей для прочности. Кроме того, появляются землянки и полусземлянки, в которых содержат скот (*джер-там*, *джер-агыл*).

Естественно, что такие помещения устраивались раньше и теперь на некотором расстоянии от жилого дома. В селениях дурменов Бабатага имеется множество подобных хозяйствен-

ных помещений, значительно меньше их в кишлаках совхоза им. Калинина. Объясняется это двумя факторами — географическими условиями (селения бабатагских дурменов расположены в горах, на холмах, весьма удобных для устройства таких хозяйственных помещений) и направлением хозяйства (на Бабатаге — в основном разводят крупный рогатый скот).

С дальнейшим развитием жилища, когда стали делать двух-трехкамерный дом, роль хозяйственного помещения выполнял айван, сюда часто загоняли и скот, однако такое положение длилось недолго. К дому стали делать глинобитную пристройку без окон и дверей, а лишь с дверным проемом. В пристройке содержали лошадей, или, если ее не было, а это было довольно часто, то корову. В зависимости от этого помещение называлось *ат-хана* или *маг-хана*. В *ат-хане* помещался в углу или напротив входа *ахур* — глинобитная кормушка для лошади. *Ахур* устраивали у каждого дома, где держали лошадей. Одновременно стали пристраивать к дому, кроме *ат-ханы* и *маг-ханы*, *саман-хану* — помещения для хранения запасов сена и соломы. Эти хозяйственные помещения являлись как бы продолжением жилого дома и устраивались под общей кровлей. В отличие от жилых помещений, хозяйственные постройки были грубой глинобитной кладки, крыша их сверху не обмазывалась глиной.

Таким образом, вторым этапом развития хозяйственных помещений у дурменов было устройство их под одной кровлей с жилым домом, что было также характерно для казахов<sup>80</sup>, киргизов<sup>81</sup> и туркмен<sup>82</sup>. Подобное явление наблюдал Н. Харузин у казахов и других тюркских народностей, занимавшихся скотоводством<sup>83</sup>. В связи с этим он отмечает, что с развитием новых форм жилища его старые формы не уничтожаются, они приносоравливаются к хозяйственным нуждам и поэтому, находясь во дворе, можно проследить историю жилища в главных моментах его развития<sup>84</sup>. Это положение целиком может быть подтверждено и материалами о развитии жилища и хозяйственных построек у дурменов Кафирингана и Бабатага. Иногда в многокамерном жилище, в котором живет только одна семья (братья разделились

<sup>79</sup> В. В. Востров. Указ. соч., стр. 28. Полевые записи Е. И. Маховой и автора за 1947, 1949 гг. хранятся в архиве ИЭ АН СССР.

<sup>81</sup> Е. И. Махова. Материальная культура, стр. 161.  
<sup>82</sup> Полевые записи автора за 1955, 1956 гг. хранятся на кафедре этнографии исторического факультета МГУ.

<sup>83</sup> Н. Харузин. История развития жилища у кочевых и полукочевых тюркских и монгольских народностей России. М., 1896, стр. 124.

<sup>84</sup> Там же.

<sup>79</sup> Полевые записи Е. И. Маховой за 1947, 1949 гг. хранятся в архиве ИЭ АН СССР.

и выехали из родительского дома, построив себе отдельные дома), старые, опустевшие помещения отводятся для хозяйственных нужд — саман-хана, и ат-хана, и *агил* (коровник), и амбар и другие помещения. Жилой дом стараются изолировать от хозяйственных построек. В развитии хозяйственных помещений это является третьим этапом. Около дома, на небольшом от него расстоянии, возводятся хозяйственные здания и образуют двор, с трех сторон ограниченный хозяйственными постройками и домом. Во дворе обязательно делают глинобитное возвышение *суну*, ставят ахур, устраивают очаги. Во дворе почти каждого дома имеются загоны для овец — *кора*, круглые в плане. Подобная усадьба, за редким исключением, не огораживается.

Разнообразные хозяйственные постройки имеются у дурменов Бабатага, и почти все они расположены на некотором расстоянии от дома. Если у дурменов Кафирнигана обычно бывает по одному виду хозяйственных помещений, то у домов бабатагских дурменов находятся часто две саман-ханы, две или три *кой-хана* (помещения для овец) и т. д.

Совершенно новой хозяйственной постройкой, появившейся у дурменов в последнее время, является *аш-хана* — помещение для хранения продовольственных запасов (раньше их держали только в айване). Аш-хану более тщательно отделяют, чем другие хозяйственные помещения.

Таким образом, перед нами процесс развития хозяйственных помещений у полукочевников, который прошел несколько стадий. В этом большую роль играло влияние местного таджикского населения.

## ОДЕЖДА

Одежда, как и жилище, является одним из источников для выяснения этногенеза полукочевых узбеков, отражает их образ жизни, эстетические вкусы и национальные особенности. Одежда является одним из наиболее ярких показателей материального благосостояния народа.

В этнографической и исторической литературе конца XIX — начала XX в. мы почти не находим описаний костюма полукочевых узбеков, а тем более узбеков-дурменов. Авторы дают небольшие заметки или очень бледное описание одежды узбеков, не выделяя родоплеменные группы.

Наиболее ранние заметки мы находим в работе Н. Муравьева, который подробнее других авторов описывает одежду хивинских узбеков.

Авторы, давшие нам краткое описание костюма полукочевых узбеков Бухарского ханства — А. Борнс и Н. В. Ханьков отмечают, что узбеки носят сапоги на высоких каблуках, халаты алачевые или армячиные, чалму из грубой шали (красного или белого цвета)<sup>85</sup>.

В более поздний период исследователи А. Д. Гребенкин<sup>86</sup>, А. Н. Хорошкин<sup>87</sup> сообщают, что материалы, идущие на одежду узбеков Бухары, были в основном дмоткаными: буз, кахлама хлопчатобумажная, алача полшелковая, грубое сукно из верблюжьей или овечьей шерсти, причем женщины сами пряли бумажную и шерстяную пряжу с помощью колеса и веретена.

Д. Н. Логофет пишет: «В отношении одежды узбеки носят рубашки и шаровары из бумажной материи, а сверху халат, летом бумажный или шелковый, а зимою суконный или ватный»<sup>88</sup>.

На основании литературных данных, а также наших полевых материалов можно сказать, что основными элементами костюма полукочевых узбеков, в том числе и дурменов, в конце XIX — начале XX в. были распашной халат (на вате или без нее), широкая с рукавами, вышитыми по прямой линии, рубаха (как мужская, так и женская), штаны с широким шагом (как мужские, так и женские) и головной убор — чалма (мужская и женская), различающийся в зависимости от племенной принадлежности, пола и возраста.

Одежда полукочевых узбеков была обусловлена полунатуральным характером их хозяйства и носила отпечаток кочевого образа жизни.

Одежду и обувь изготовляли из шкур домашних животных и шерсти овечьей и верблюжьей, из которой ткали грубое сукно для халатов. Хлопчатобумажные ткани также в большинстве своем изготовлялись дома. На рынке ткани приобретали редко, обычно торговцы приходили в кишлаки узбеков и предлагали *тик* (полосатая хлопчатобумажная ткань), *чит* (ситец), *бекасаб* (полшелковая ткань) и другие. Большой спрос у дурменов был на ткань из козьей шерсти, которая приобреталась для мужской чалмы. Ткань из козьей шерсти привозили торговцы из северного Афганистана. Богатые узбеки-дурмены покупали белое сукно из верблюжьей шерсти у кунгратов, которые занимались

<sup>85</sup> А. Борнс. Указ. соч., стр. 393, 410; Н. В. Ханьков. Указ. соч., стр. 66.

<sup>86</sup> А. Д. Гребенкин. Указ. соч., стр. 76, 91, 101.

<sup>87</sup> А. П. Хорошкин. Указ. соч., стр. 516.

<sup>88</sup> Д. Н. Логофет. Бухарское ханство под русским протекторатом, т. I. СПб., 1911, стр. 156.

верблюдоводством, а также на рынке у туркмен.

Вся одежда шилась вручную, обувь изготовляли также сами или покупали у таджиков.

Постепенный переход к оседлости вызвал некоторые изменения в одежде полукочевых узбеков. Усилилась связь с окружающими земледельческими народами — таджиками и узбеками, культура которых имела большое влияние на костюм полукочевников. Некоторое влияние оказывал и город. Разложение полунатурального хозяйства сказывалось и на одежде. Ткани большей частью начинают покупать на рынке, происходит изменение форм народного костюма, который все более утрачивает свои племенные отличия, они заменяются локальными. Национальная одежда полукочевых узбеков приобретает некоторые черты, общие для одежды среднеазиатских народов, прежде всего таджиков и оседлых узбеков.

Большие изменения произошли в народной одежде узбеков-дурменов со времени установления Советской власти, что прежде всего объясняется неизмеримо возросшими материальными возможностями и постоянным повышением культурного уровня и запросов населения.

Материал на женскую и детскую одежду теперь покупается только в магазинах. Головной убор — сложная чалма, который бытовал среди дурменов вплоть до 40-х годов, также заменен более простым и удобным головным платком, часто фабричного производства. Национальная обувь в течение первых десятилетий Советской власти была почти полностью вытеснена фабричной, в частности сначала стали покупать галоши среднеазиатского фасона, а затем туфли и ботинки. Детскую одежду приобретают в магазинах. Однако и в наше время некоторые основные элементы народного костюма узбеков-дурменов продолжают сохраняться, что объясняется прежде всего направлением их хозяйства (отгонно-пастбищное животноводство), а также некоторой географической изолированностью мест их расселения. Поэтому и в наши дни народный костюм полукочевых узбеков, сохраняющий до некоторой степени свои основные традиционные особенности, имеет особый интерес еще и потому, что помогает нам определить место узбеков-дурменов в ряду узбеков даштыкингчакского происхождения и служит одним из источников происхождения всего узбекского народа.

Одеваются дурмены (мужчины и женщины) строго по возрасту, причем, как и повсюду в Средней Азии и Казахстане, национальная одежда более сохраняется у лиц пожилого возраста, а также до некоторой степени у юношей и

особенно девушек. Женский костюм больше, чем мужской, отличается своими консервативными формами, что главным образом проявляется в головных уборах.

Мужская одежда претерпела значительные изменения и теперь, за исключением стариков и отчасти юношей, мужчины носят городские костюмы, пальто и обувь фабричного производства. Лишь головной убор иногда остается национальным.

Традиционным мужским головным убором узбеков-дурменов является чалма, которая всегда навивается поверх тюбетейки. На мужскую чалму идет от 4 до 6 м материи шириной в 75 см. Материал для нее выбирается обычно светлый — белый, светло-голубой, серый и т. п. Зимнюю чалму делают из грубой домотканой шерстяной материи красновато-бурых или серых тонов, белую — носят, как правило, старики. Появляя чалму на голову, навивая справа налево, конец ее длиной в 30—35 см спускают с левой стороны на грудь.

Остроконечные тюбетейки *калапош*, надеваемые под чалму, делают на твердой основе из картона или нескольких слоев бумаги. Простегивают тюбетейку вместе с твердой основой. Вышивают тюбетейки швом басма или гладью и с левой стороны пришивают кисточки из ниток, на концы которых нанизывают разноцветный бисер. Узоры на тюбетейках имеют очень много вариаций. У каждой узбекской группы имеется свой особый орнамент на тюбетейках, но все они имеют остроконечную форму.

Дурменская тюбетейка — высокая, остроконечная, находит себе аналогии у соседних узбекских племен — локайцев и кунгратов, отличаясь от них лишь в орнаментах вышивки. Подобной остроконечной формы тюбетеек с характерным орнаментом, в котором преобладает крупный завиток, мы не находим у какого-либо другого народа Средней Азии. Они присущи только полукочевым в прошлом узбекам. В то же время до сих пор каждая узбекская в прошлом племенная группа имеет для тюбетейки свой особый орнамент.

Зимними головными уборами служат шапки-ушанки *кулакчи*, которые появились недавно, а также *чугурма* — круглая, высокая шапка на вате, отороченная широкой полосой овечьего меха или каракуля. Шапки-*калмак* из белого войлока с разрезанными полями, обшитыми черным бархатом, подобно киргизским и казахским, носят юноши и молодые мужчины. Верх калмака всегда богато вышит гладьевым швом разноцветными шелковыми и хлопчатобумажными нитками. В вышивках преобладает растительный орнамент. Интересно отметить, что

белый войлочный капкак шьют только для юношей и молодых мужчин.

Основой мужского костюма являлась распашная туникообразная рубаша *койлек*, сшитая из прямых, перегинутых полотниц. Теперь койлек шьют прямой, с разрезом на плече или просто горизонтальным вырезом для головы. Ворот обшит узкой тесемкой *магыз* из красного сатина или орнаментированной, сплетенной на пальцах хлопчатобумажной тесемкой. Длинные рукава закрывают почти всю кисть руки. Ластовицы под рукав вставляются очень редко, обычно же рукав идет по прямой линии от плеча. Подобная рубаша широко бытовала почти у всех народов Средней Азии<sup>89</sup>, отличаясь лишь формой ворота. Сейчас такую рубашу носят только старики.

Штаны *штган* шьют из белой хлопчатобумажной ткани. Иногда употребляется полосатая материя — тик (розовый, голубой, синий), но обязательно светлых тонов, и лишь в исключительных случаях мужские штаны шьют из темной полосатой материи. Верхней мужской одеждой, без различия возрастов, являются распашные халаты туникообразного покроя, с прямыми длинными узкими к кисти рукавами.

Летние халаты *джилак* надевают в теплую погоду по вечерам или утрам, зимой их носят дома.

Зимние ватные халаты *чапан* часто надевают летом, весной и осенью. Покрой и фасон джилака и чапана почти одинаковы, только джилак шьют значительно короче чапана.

Рукава *дженг* длинные, сужающиеся к кисти, вшиты по прямой линии при помощи ластовицы *гульчак*. Ворот, полы, разрезы *джирмач* и рукава по краям обшиты орнаментированной, сплетенной на руках тесьмой *чираз*.

Верхние халаты джилак и чапан находят себе аналогии у казахов<sup>90</sup> и киргизов<sup>91</sup> и являются одним из признаков материальной культуры народов полукочевого образа жизни.

*Чекмень*, сшитый из доматканого шерстяного материала (овечьей шерсти), в настоящее время встречается довольно редко, из верблюжьей же шерсти чепанов почти не шьют, а покупают их на рынке.

Такие же суконные халаты бытуют и у ло-

<sup>89</sup> Е. М. Пещерева. Домашняя и семейная жизнь. «Труды ИЭ АН СССР», н. с., т. XXIV. М.—Л., 1954, стр. 135, 136; Е. И. Махова. Материальная культура, стр. 173; И. В. Захарова. Материальная культура уйгуров Советского Союза, стр. 269 и др.

<sup>90</sup> А. Левшин отмечает халат-чапан у казахов (А. Левшин. Описание киргиз-кайсацких орд и степей, СПб., 1832, стр. 43; И. В. Захарова. Материальная культура казахов-колхозников..., стр. 166).

<sup>91</sup> К. И. Антипина. Указ. соч., стр. 225.

кайцев<sup>92</sup>, кунгратов<sup>93</sup>, карлуков<sup>94</sup>, узбеков дельты Аму-Дарьи<sup>95</sup>.

Интересным видом одежды, ярко свидетельствующим о былом полукочевого образе жизни узбеков-дурменов, является распашная войлочная одежда *кибенак*. Кибенак шьется из тонкого войлока и до наших дней сохранился в одежде пастухов. Эта одежда под тем же названием была характерна и для казахов. О кибенаке в свое время писал Ч. Ч. Валиханов<sup>96</sup>. Кибенак под термином *киментай* бытует и у киргизов<sup>97</sup>.

Шубы из овчины *постун* шили мехом внутрь, верх окрашивали в желтый цвет. Постун известен также казахам<sup>98</sup>, киргизам<sup>99</sup>, туркменам<sup>100</sup>. Постун является несомненно древним видом одежды кочевников.

Рубашу, а также летние и зимние халаты, мужчины-дурмены подпоясывают вышитыми платками, сложив платок по диагонали, и вперед завязывают его двумя узлами. Одежду подпоясывают вышитыми платками все полукочевые узбеки (локайцы, кунграты, и др.), таджики (горные и равнинные)<sup>101</sup>, киргизы<sup>102</sup>. У всех вышеперечисленных народов подобный пояс появился сравнительно недавно. Поясами служат также узкие длинные шерстяные орнаментированные шнуры (ширина 10 см), согнанные женщинами. Такие же пояса-шнуры известны казахам, киргизам, туркменам. В настоящее время их почти не носят.

Очень многие мужчины, обычно среднего возраста, одеваются в городской костюм, купленный в магазине. Под шапку-ушанку или кепи надевают национальную тубетейку, вышитую женой или матерью. В отношении верхней одежды надо отметить, что городские пальто носят довольно редко, а в холодное время поверх городского костюма обычно надевают ватный халат.

<sup>92</sup> Е. Х. Кармышева. Узбеки-локайцы..., стр. 144.

<sup>93</sup> Полевые записи автора за 1961 г. хранятся в архиве ИЭ АН СССР.

<sup>94</sup> К. Шаниязов. Указ. соч., стр. 112.

<sup>95</sup> К. Л. Задыхина. Указ. соч., стр. 378.

<sup>96</sup> Ч. Ч. Валиханов. Собр. соч., т. V. Алма-Ата, 1961, стр. 328.

<sup>97</sup> Е. И. Махова. Материальная культура, стр. 184; К. И. Антипина. Указ. соч., стр. 229.

<sup>98</sup> У казахов овчинную шубу называют *тун* или *гон* (В. В. Востров. Указ. соч., стр. 29; И. В. Захарова. Материальная культура казахов-колхозников..., стр. 166, 167).

<sup>99</sup> К. И. Антипина. Указ. соч., стр. 227.

<sup>100</sup> Полевые записи автора за 1955 г. хранятся на кафедре этнографии исторического факультета МГУ.

<sup>101</sup> С. П. Русейкина. Народная одежда таджиков Гармской области Таджикской ССР. «Среднеазиатский этнографический сборник», т. II. М., 1959, стр. 162, 163; Е. М. Пещерева. Домашняя и семейная жизнь, стр. 137.

<sup>102</sup> К. И. Антипина. Указ. соч., стр. 230.

Мужской обуви раньше служили *мукки* и *чокай*, спитые из цельного куска грубой сыромятной кожи крупного рогатого скота, их надевали с очуцами *пайтава* и сверху обвязывали веревкой или шерстяным шнурком. Мукки характерны для населения горного Таджикистана, хорошо приспособлены для гористой местности по, вероятно, заимствованы узбеками у них<sup>103</sup>. Мукки надевают локайцы<sup>104</sup> и другие группы в прошлом полукочевых узбеков, особенно те, которые расселены в горных районах.

Что касается чокай, то по форме и покрою они не отличаются, например, от киргизских и известны у них под тем же названием<sup>105</sup>. Вероятно, чокай являются обувью скотоводов, так как она удобна и прочна в дальних переходах. Подобная обувь под названием *чорык* зафиксирована у кардуков<sup>106</sup>. Чокай носят с обмотками *пайтава*, которые характерны также для горных таджиков<sup>107</sup>.

Деревянные туфли *кауш* несомненно заимствованы узбеками у горных таджиков. Кауш широко распространены по всему горному Таджикистану<sup>108</sup>. Кожаные туфли на невысоком каблучке под тем же названием появились у дурменов недавно, это следы влияния города, их покупают на рынке. Носят такие туфли и женщины и мужчины. И, наконец, сапоги *этик* на высоком каблучке с высокими голенищами раструбом и загнутым носком являются типичной обувью кочевников. Их шьют из кожи крупного рогатого скота и окрашивают в желтый цвет. Этик хорошо приспособлены для верховой езды и до настоящего времени есть у мужчин, участвующих в любимой игре полукочевников козлодрани. Существование этик у казахов зафиксировал еще в начале XIX в. А. Левшин<sup>109</sup>. Они известны также локайцам, кардукам. Такая обувь совершенно не характерна для оседлого населения Средней Азии.

Мягкие сапожки *месси* носят и мужчины и женщины, поверх них надевают кожаные, а теперь резиновые галоши *кауш*. Такая обувь имеет общий среднеазиатский характер, появилась она у дурменов сравнительно недавно.

В настоящее время носят обувь фабричного производства: ботинки, глубокие резиновые галоши, туфли и т. д.

Женская одежда дурменов, как и повсюду в Средней Азии, более чем мужская сохраняет свои национальные формы.

Женская одежда дурменов, как и мужская, прошла сложный путь эволюции и утратила ряд своеобразных черт, ранее характерных полукочевым узбекам. Однако, как было уже сказано, она и в настоящее время сохраняет многие особенности народного костюма, которые выделяют ее в общем комплексе одежды народов Средней Азии и Казахстана.

Анализ женского костюма дурменов более чем мужского дает возможность проследить в некоторой степени пути развития материальной культуры узбеков даштикипчацкого происхождения, историю культурного взаимовлияния с соседними народами.

В общем комплексе женской одежды необходимо прежде всего выделить головной убор, который у полукочевых узбеков различался по племенам и до настоящего времени сохраняет племенные особенности, проявляющиеся в способе ношения и форме убора. В настоящее время повседневно его не носят, а надевают по праздникам и обязательно в день свадьбы. Поэтому сейчас женский головной убор скорее выполняет роль обрядовой принадлежности одежды. Такая функция головных уборов, связанная с обрядами и обычаями, наблюдается у большинства народов Средней Азии.

К сожалению, в литературе, за исключением работ О. А. Сухаревой<sup>110</sup> и К. Л. Задыхиной<sup>111</sup>, нет почти никаких данных о головных уборах даштикипчацких узбеков, поэтому при анализе женского народного костюма мы вынуждены ограничиться в основном своими полевыми материалами.

Головной убор женщины-дурменки в конце XIX — начале XX в. был довольно сложным, повседневно его носили вплоть до 30—40-х годов нашего столетия. После полного перехода к оседлости, когда женщины стали активно работать в коллективных хозяйствах, женский головной убор *салля* носят все меньше и меньше. Высокий и сложный головной убор мешал женщинам при полевых работах, особенно при сборе хлопка, когда приходилось низко нагибаться, чтобы собрать хлопковое волокно. Появил в этом отношении и поднявшийся культурный уровень, когда узбечки сами отказывались от ношения салля как старого, громоздкого головного убора. Узбеки-дурмены Бабагата сейчас смеются, если женщина, особенно молодая,

<sup>110</sup> О. А. Сухарева. Древние черты в формах головных уборов народов Средней Азии. «Среднеазиатский этнографический сборник», т. I. М., 1954.

<sup>111</sup> К. Л. Задыхина. Указ. соч.

<sup>103</sup> И. И. Зарубин. Обувь горных таджиков долины Бартаганга. Сб. МАЭ, III, 1915.

<sup>104</sup> Б. Х. Кармышева. Узбеки-локайцы..., стр. 144.

<sup>105</sup> К. И. Айтигина. Указ. соч., стр. 231.

<sup>106</sup> К. Шаниязов. Указ. соч., стр. 105, 106.

<sup>107</sup> С. П. Русейкина. Указ. соч., стр. 173.

<sup>108</sup> И. И. Зарубин. Указ. соч.; М. С. Андреев. Таджики долины Хуф, т. XI. «Труды АН Тадж. ССР», вып. II. Сталинабад, 1958, стр. 247, 248.

<sup>109</sup> А. Левшин. Указ. соч., стр. 43.

каждый день ходит в чалме, однако у каждой женщины есть такой головной убор, она его хранит со времени своей свадьбы.

Основой салля — высокой чалмы, навитой из нескольких платков и уходящей раструбом вверх, является круглая наконная шапочка *кйшгич*, подобно киргизской шапочке *чач-кал* или *кеп-такыя*<sup>112</sup>. Она шьется без донышка или с ним, наконник короткий. Подобная шапочка *кылога*<sup>113</sup> отмечена у таджиков, у карлуков — *кылта*<sup>114</sup>.

Вторым элементом женской салля является твердая основа *касава*, сделанная из картона или из нескольких слоев бумаги. Такую основу в виде несколько расширяющегося кверху цилиндра делают под чалму почти все народы Средней Азии. Однако эта форма бывает разной, например, у туркменок она из плетеной соломки и имеет несколько иную форму, верхние края ее немного скругляют<sup>115</sup>. Ближайшее сходство каркаса салля узбеков-дурменов имеет с кунградским<sup>116</sup> и карлукским, у которых он также называется *касава*<sup>117</sup>. Твердая основа женского головного убора дурменов и кунградтов по форме несколько напоминает касаву туркмен Правобережья Аму-Дарьи<sup>118</sup>, нохурцев<sup>119</sup>, а также находит себе аналогии у народов Поволжья, в частности у марийцев, мордвы и чувашей. Однако внешнее оформление салля — затягивание его несколькими квадратными или прямоугольными цветными платками пока находит прямые аналогии у кунградтов и других полукочевых узбеков и является одной из самых отличительных черт одежды узбеков-дурменов. Несколько платков (теперь фабричного производства) алых, красных, черных или

цветастых наматывали на твердый каркас, связывая платки по мере заполнения поверхности касавы. Платки или куски материи складывали неширокой полосой и навивали на касаву так, чтобы получались ступеньки. Определенное количество ступенек должно было соответствовать принадлежности к тому или другому племени, например, у кунградтов таких ступенек было семь-восемь, сам тюрбан значительно шире, а у дурменов шесть-семь и чалма ниже. Дурмены наматывали чалму низко на лбу от бровей, в то время как кунградты навивали чалму несколько выше от бровей. Платки сначала брали алого или красного цвета, затем черные или черно-желтые; сейчас часто употребляют цветастые платки из ситца или майи. Поверх чалмы накладывали на лоб под тюрбан или поверх него вышитую полоску *майна кишта*, которая при помощи тесемок завязывалась сзади. Вышивка делалась разноцветными бумажными нитками, швом басма или крестом. Орнамент вышивки, по словам наших информаторов, раньше определял племенную принадлежность, что неоднократно отмечалось авторами для народов полукочевого образа жизни, сохранявших в какой-то степени свое родоплеменное деление<sup>120</sup>.

Поверх вышивки надевали серебряное украшение *синселя*, состоящее из ромбовидных или круглых пластинок, соединенных цепочками. Синселя как налобное украшение широко бытует у локайцев<sup>121</sup>, кунградтов, карлуков<sup>122</sup>, а также у туркмен<sup>123</sup>. Очевидно, подобное украшение было и у казахов, так как по описанию А. Левшина «головной убор замужней женщины состоит из высокой шапки, представляющей усеченный конус. Верхняя часть оной обвертывается большим кисейным платком, шелковым или полотняным покрывалом, которого середина спускается клином на спину, а концы на плечи; на лоб под покрывало подвязывают накладку, обшитую мехом внутрь и украшенную золотыми или серебряными бляшками, жемчугом, кораллами, а иногда даже драгоценными камнями. Нитки с сими украшениями висят по плечам и груди до пояса, а иногда и до земли»<sup>124</sup>. Как видно из приведенного описания,

<sup>112</sup> Е. И. Махова. Материальная культура, стр. 174; К. И. Антипина. Указ. соч., стр. 253.

<sup>113</sup> О. А. Сухарева. Указ. соч., стр. 306, 307; С. П. Русляйкина. Указ. соч., стр. 193.

<sup>114</sup> К. Шаниязов. Указ. соч., стр. 116, 117.

<sup>115</sup> Полые материалы автора хранятся на кафедре этнографии исторического факультета МГУ (один такой каркас был привезен на кафедру этнографии исторического факультета). Судя по описанию Ф. Ефремова, он весьма похож на «лушкошко без дна» — твердая основа салля таджиков и узбеков Бухары (Ф. Ефремов. Десятилетнее странствование. М., 1950, стр. 28; О. А. Сухарева. Указ. соч., стр. 305).

<sup>116</sup> В. И. Симонова. Головной убор узбечки-кунградки — «салля» или «баш». «Материалы второго совещания археологов и этнографов Средней Азии». М.—Л., 1959, стр. 249, 250. См. также полые материалы автора за 1961 г., хранящиеся в архиве ИЭ АН СССР.

<sup>117</sup> К. Шаниязов. Указ. соч., стр. 119.

<sup>118</sup> Полые материалы автора хранятся на кафедре этнографии исторического факультета МГУ.

<sup>119</sup> Г. П. Васильева. Туркмены-нохурлы. «Среднеазиатский этнографический сборник», т. II. М., 1954, стр. 170.

<sup>120</sup> Г. П. Васильева. Указ. соч., стр. 170; Е. И. Махова. Материальная культура киргизов как источник для изучения их этногенеза. «Труды Киргизской археолого-этнографической экспедиции», т. III. Фрунзе, 1959.

<sup>121</sup> Б. Х. Кармышева. Узбеки-локайцы..., стр. 146.

<sup>122</sup> К. Шаниязов. Указ. соч., стр. 124.

<sup>123</sup> Синселя носят различные группы туркмен — голыны, ата, арабачи и др.

<sup>124</sup> А. Левшин. Описание киргиз-таджикских орд и степей, стр. 46; И. В. Захарова и Р. Ходжаева. Казахская национальная одежда. Алма-Ата, 1964.

казахский головной убор несколько напоминает салла дурменов.

Дурмены поверх тюрбана набрасывали квадратный, метровый платок красного цвета *заргары* и завязывали его узлом сзади, на него клали другой платок *такене*, концы которого свободно спадали и по спине спускались почти по циклолотки. Платок на тюрбана закреплялся булавкой. В складах чалмы хранили различные предметы: спички, иголки и т. д. При кочевом и полукочевом образе жизни это было очень удобно, так как подобные предметы могли понадобиться каждую минуту.

*Лячак*<sup>125</sup> был известен у дурменов, больше его помнят на Бабатаге, сейчас женщины его совершенно не носят.

В настоящее время головной убор дурменок изменился в сторону его упрощения и состоит из нескольких платков — *такене* и *ромал* или одного платка *такене*, который свободно набрасывают на голову, иногда завязывая концы сзади. Девушки под платок надевают тюбетейку *тагья*, расшитую разноцветными нитками. Девичья тюбетейка отличается от юношеской узором вышивки и имеет 2 кисточки, которые спускаются на уши. В настоящее время женщины-дурменки охотно покупают в магазинах большие белые из шелкового трикотажа платки *гурджимромал*, которые надевают по праздникам или когда идут в гости. Манера ношения такая же как и *такене* (рис. 6). Туникообразные платья *койлек* с прямыми длинными рукавами являются основной частью женского костюма. Женщины предпочитают брать материю для платьев красных, кумачевых тонов.

Платье *койлек* по форме ворота можно разделить на несколько вариантов. Наиболее старый фасон платья, которое носят в основном пожилые женщины, — длинное, с широкими и длинными, вышитыми по прямой линии рукавами. Материя, идущая на такого типа платье, бледно-голубая, бледно-розовая. Шьется оно из перегутаго полотна широкого материала или из двух сшитых полотнищ; если материал узкий, то по бокам вшиваются клинья. Под рукава устанавливаются небольшие ластовицы. Разрез вертикальный, воротника нет. Вырез скрепляется двумя небольшими завязками или булавкой. Ворот обшивает сатиновой темного цвета тесьмой или, что реже, орнаментированной дотомканой тесьмой *чираз*.

Другой тип платья по фасону и покрою повторяет первое, но шьется из красной материи и носят его молодые женщины. Вертикальный ворот его обшивается полоской материи *чираз*



Рис. 6. Женщины в праздничной одежде

(обычно ситец или сатин черного или синего цвета), а сверху на машинке белыми нитками вышивается узор.

На подоле платья делают горизонтальную складку и нашивают полосу из той же материи. Если материал платья темного тона, то вышивка делается белыми нитками и наоборот. Платья такого типа появились сравнительно недавно, лет пять-шесть назад. Покрой и рукава отличаются теми же, но к вороту с вертикальным вырезом пришивается воротник-стойка и делается застежка на трех-четырёх пуговицах. Такие платья шьются значительно короче и по подолу вышиваются на машинке. По словам информаторов, этот фасон был заимствован у таджиков.

Женщины-дурменки теперь стали шить платья с воротом, отделанным плиссированным рюшем из белой материи *парнар* и с пришитыми широкими вышитыми обшлагами<sup>126</sup>. Фасон заимствован у таджиков, причем дурмены Кафирнигана такое платье шьют еще довольно ред-

<sup>126</sup> Нашивные нарукавники *женге* вышивает каракалпак, у которых они входят в комплект старинной одежды (Т. А. Жданко. Указ. соч., стр. 556, 557).

<sup>125</sup> Подробно о лячаке см.: О. А. Сухарева. Указ. соч., стр. 303, 306.



ко, в то время как на Бабатаге этот фасон широко распространен, но и там он появился недавно. Платя с кокеткой и отложным воротником также вошли в обиход женщин в последние годы, их обычно покупают готовыми в магазинах.

Верхняя женская одежда — халаты — по крою не отличается от мужской и лишь рукава делают немного уже и короче. Верх женских халатов шьется из полшелкового материала, искусственного шелка и хлопчатобумажной материи с преобладанием зеленого, красного, фиолетового тонов.

В женских халатах прорезных карманов не делают, края пол, ворот и разрезы в отличие от мужской одежды вышивкой не украшаются, а обшиваются или полойкой из сатина или орнаментированной домотканой тесьмой такой же, как и на мужских халатах.

Одним из видов верхней халатообразной одежды является *курте* — короткий узкий халат из темного полосатого тика без подкладки. Курте в рукава не надевают, а набрасывают его на голову отверстием левого рукава, который зашит у проймы. Полы и рукава курте обшиты шерстяной тесьмой и украшены кисточками и пуговицами. Иногда рукава курте делают короткими, и вокруг ластовицы вышивают и обшивают ее круглыми серебряными бляшками. Курте набрасывают на голову, когда нужно пойти в гости, сходить в город или другой кишлак. Такая халатообразная накидка заменяла в какой-то степени паранджу, которой у полукочевых узбеков не было, только в некоторых кишлаках, где обычно жил мулла, существовала паранджа — одна на весь кишлак. Если женщине нужно было сходить в город, то она брала паранджу у жены муллы и по возвращении отдавала; это свидетельствует о том, что среди полукочевых узбеков паранджа не была широко распространена. Вероятно, курте распространились у дурменов под влиянием таджиков, у которых она представляет собой распашную туникообразную рубашу. Надо сказать, что в наше время курте только иногда носят пожилые женщины, причем лицо не закрывают. Совершенно идентично курте дурменов короткому халатику, выполняющему те же функции, известного под тем же названием у кардуков<sup>127</sup>.

К этому же виду халатов, которые выполняют роль накидки на голову, относится *мисак* (*минсак*) у дурменов, локайцев и кардуков<sup>128</sup>. У дурменов Кафирнигана его сейчас совсем не носят и такой термин забыт или вовсе был неизвестен, в то время как у бабатагских дурменов

он еще бытует, но в очень незначительной степени. Минсак отличается от курте своим нарядным видом, его шьют из дорогих шелковых материалов, на подкладке. По сравнению с курте его делают длиннее, рукава не являются ложными.

В работе М. А. Бикжановой<sup>129</sup> дана характеристика тагикского *мурсака*, она также отмечает его распространение как старинного вида одежды в Хорезме — *мисак*, в Самарканде — *мунисак*, в Фергане — *мунисак*, *минсак*. Описывая его халатообразная накидка совершенно такая же и у дурменов Бабатага. Интересно отметить, что такой халат до настоящего времени сохранился (теперь не носят, а хранят в сундуках) у дурменов и уйшунов Хорезмского оазиса. Вероятно, эта одежда проникла к бабатагским дурменам из Самарканда — наиболее близкого района от мест расселения дурменов. Несомненно одно, что одежда эта была воспринята полукочевыми узбеками сравнительно недавно. В то время как в городах и ближайших к ним районах минсак был заменен со временем паранджой, полукочевые узбеки лишь начинали его носить.

В годы Советской власти минсак не получил развития и теперь его надевают только пожилые женщины и только тогда, когда отправляются на свадьбу или какое-нибудь другое торжество. Эта одежда, по справедливому замечанию М. А. Бикжановой, приобретает обрядовый характер.

Неотъемлемым элементом комплекса народной женской одежды полукочевых узбеков являются штаны на вздержке *иштан*. Они шьются из шелковой, ситцевой и сатиновой материи с очень длинными колошками, обшитыми у ноги орнаментированной сплетенной на пальцах тесьмой.

Праздничная женская одежда в своем комплексе по крою ничем не отличается от повседневной, за исключением качества материи, из которой она шьется. На свадьбе жених и невеста должны быть одеты в традиционный национальный костюм.

## ПРИЧЕСКИ И УКРАШЕНИЯ

Женская прическа отличается от девичьей. Женщины заплетают волосы в две косы. Косы заплетают у основания очень слабо, к концу все более уплотняя, и тщательно закрывают головным убором, оставляя у висков незаплетенные пряди *зульф*. Девушки заплетают четыре косы. Надо отметить, что, живя по соседству с таджи-

<sup>129</sup> М. А. Бикжанова, *Мурсак* — старинная верхняя одежда узбеков г. Ташкента. Сб. «Памяти Михаила Степановича Андреева». «Труды АН Тадж. ССР», т. XX, 1959.

<sup>127</sup> К. Шаниязов. Указ. соч., стр. 117.

<sup>128</sup> Там же, стр. 113, 119.

ками с давних времен и восприняв от них многие элементы культуры, узбеки-дурмены сохраняют свою прическу и не заплетают волосы в несколько косичек так, как это делают, например, таджики кишлака Шурьянбаш. Обычай носить две косы, слабо заплетенные у основания, и оставлять прядки у висков известен у некоторых народов Средней Азии — так делают прическу уйгуры-таранчи, туркмены, киргизы и казахи. Нам кажется, что права О. А. Сухарева, которая предполагает обычай заплетения волос в мелкие косички более поздним явлением, в то время как распущенные или слабо заплетенные волосы восходят к прическам далекого прошлого<sup>130</sup>.

В косы женщины и девушки вилегают длинные черные нитяные шнуры, оканчивающиеся двумя-тремя кистями *джумалак*, свисающими почти до пяток. Женщины делают их сами из черных ниток.

Женских украшений сравнительно мало. Наиболее украшение синселя уже отмечалось при описании головного убора. Из шейных украшений нужно отметить бусы в виде широкой ленты из бисера — *хапобанд*, они обхватывают шею и завязываются сзади. Такие же бусы носят локайки, карлочки. Кроме того, надевают в качестве шейного украшения черную сатиновую ленту с нашитыми на ней монетами или перламутровыми пуговицами — *садап*.

Серьги старых образцов кустарного производства сейчас почти не носят, их заменяют купленными в ювелирных магазинах. Несколько видов национальных серег, которые нам удалось зафиксировать, есть у таджиков и полукочевых узбеков, например, *уй-серьга*. Локайки раньше ставились своими ювелирами, у них в основном женские серебряные украшения покупали дурмены. Своеобразное украшение *лыгыгаш* — серьга, которая вдевалась в левую ноздрю, в некоторых местах распространена и сейчас у дурменов, хотя носят ее редко, но всем девочкам восьми-девяти лет прокалывают левую ноздрю для серьги. Она обычно небольших размеров, состоит из тонкой проволоки (золотой или серебряной), согнутой в виде правильного кружочка, один конец ее завивается спиральной или просто остается колечко. Серьга в носу характерна локаикам<sup>131</sup> и кунгратам. У кунгратов носовая серьга больших размеров по сравнению с локайской или дурменской; в прошлом окружающее население называло кунграток *лет-лзотун*, т. е. женщина с носовой серьгой. Подобная серьга известна у карлуков<sup>132</sup>, узбеков Хорез-

ма<sup>133</sup>. Серьгу в носу носили раньше и некоторые группы туркмен<sup>134</sup>.

Нарудные украшения дурменов более разнообразны — это прежде всего различного рода бусы. Серебряное украшение из небольших ромбовидных пластинок, скрепленных цепочками *джаулык*. Бусы *газина* из нескольких ниток бисера, переучащенные в середине черным камешком. Две нити красных бус с раковинной каури *кауды*, которую считают амулетом от дурного глаза; ее тоже называют джаулык.

*Кауды-мунчак* — бусы с раковинами каури (6 штук). *Теньга-мунчак* — бусы из кораллов с монетами *падшаи-теньга*. *Мунчак* — бусы из нескольких нитей бисера, украшенные большой бусиной или раковинной каури. Коралловые бусы — *марджан*. Мунчак и марджан широко бытуют у всех выше перечисленных народов. Серебряные кольца — *джузук* носят редко и в небольшом количестве (одно, два). Покупают их на базаре в районном центре, где их делают ювелиры-таджики. Кольца предпочитают с бирюзой, так как по поверью бирюза способствует хорошему веселому настроению<sup>135</sup>. В качестве браслетов носят нитки из черных с белыми крапинками бус, которые во всей Средней Азии считаются обладающими магической силой. Девушки до замужества носят на руках две-три нитки таких бус *докузкуз* (священное число — девять белых глазков).

Детская одежда в основном повторяет одежду взрослых, за исключение самых маленьких, грудных, когда одежде придает большое значение, как охранительнице ребенка от различных болезней и напастей. Например, нательные рубашечки до двух-трех лет не подшиваются, считается это плохой приметой — если рубашку подшить, то ребенок может заболеть, или у матери не будет больше детей. Такой обычай распространен по всей Средней Азии, в частности так делают таджики. К детской тюбетейке (на верхушку) пришивают матерчатые треугольные мешочки, наполненные различными пахучими травами — *хульба*, *пудина* (местные названия). Запах травы должен отпугивать злых духов. Тюбетейки для девочек шьют из одного куса материи; для мальчиков из четного числа (8—16) разноцветных лоскутов.

После года для мальчиков и девочек шьют разные тюбетейки *калабош*. У девочек тюбетей-

<sup>130</sup> О. А. Сухарева. Указ. соч., стр. 313—316.

<sup>131</sup> Е. Х. Гармешева. Узбеки-локайки..., стр. 156, фото.

<sup>132</sup> К. Шаниязов. Указ. соч., стр. 123.

<sup>133</sup> Д. Л. Задыхина. Указ. соч., стр. 328.

<sup>134</sup> Об этом сообщила Г. П. Васильева, а также см. полные материалы автора (хранятся на кафедре этнографии исторического факультета МГУ).

<sup>135</sup> А. А. Семенов. Из области воззрений мусульман Средней и Южной Азии на качества некоторых благородных камней и минералов. «Мир Ислама», т. 1, № 3. СПб., 1912.

ка всегда вышита, для мальчиков же четырех — семь лет тюбетейку не вышивают, а шьют ее из восьми разных цветов треугольных кусочков материи. Тюбетейка мальчиков более остроколючая, чем у девочек. Чаще всего рисунок вышивки, сделанный по верху, называется *шах*, рисунок тесьмы околыша — *тумарча*. С восьми-девяти лет девочки и мальчики начинают носить такую же одежду, как и взрослые. Для девочек шьют туникообразное платье не с вертикальным, а с горизонтальным вырезом, мальчики носят рубашки подобного же покрою, только короче. Поверх платья или рубахи надевают халатики на вате или без нее.

Как уже говорилось, влияние городской культуры, а также более обеспеченная в материальном отношении жизнь сказывается на одежде и прежде всего на детской. Детям стараются покупать все в магазине. Вельветовые рубашки, школьная форма, головные уборы и фабричная обувь везде сочетаются с элементами национального костюма. Покрой и новые фасоны платья, которые дурмены перенимают прежде всего у таджиков, они шьют сначала девочкам. Так, например, платье на кокетке с отложным воротником и шпильными рукавами женщины-дурменки еще не носят, но девочкам их уже шьют. Очень часто в детских платьях и рубахах делают вышивку рукав.

В заключение надо сказать, что всю одежду, как мужскую, женскую, так и детскую, шьют на швейных машинах, которые прочно вошли в быт дурменов и сейчас есть почти в каждом доме.

## УТВАРЬ И ПИЩА

Основу питания узбеков-дурменов (в прошлом и настоящим) составляют продукты животноводческого хозяйства. До наших дней излюбленной пищей дурменов являются национальные блюда, приготовленные из мяса, молока и муки. Мясо подается к столу в самых разнообразных видах. Когда варят баранью тушу, то голову барана подают самому почетному гостю, и он раздает присутствующим лакомые куски. Приготовление этого традиционного кушанья кочевников до настоящего времени у дурменов торжественно обставляется. Приглашаются самые почетные и уважаемые люди в кишлаке, много гостей. Подобный обычай можно наблюдать у некоторых других скотоводческих народов, в частности у казахов<sup>136</sup>.

<sup>136</sup> Ф. А. Фиельструп. Молочные продукты туракочевников. Казахи, «Материалы Комиссии экспедиционных исследований», вып. 12, сер. казахстанская. Л., 1930.

Жареное мясо *курзан гош* подают большими кусками на деревянных блюдах *табак* или на обыкновенных фаянсовых тарелках, широко вошедших в быт узбеков-дурменов.

С мясом варят различные супы *шурва*, причем мясо всегда подсаливается в сыром виде, в воду соль кладут редко. Шурва, заправленная картофелем и овощами, широко распространена среди многих народов Средней Азии, заимствовано приготовление супа с овощами у русских. Шурва с овощами пользуется большим успехом у казахов<sup>137</sup>, туркмен<sup>138</sup>, уйгуров<sup>139</sup> и других народов.

Еще в недалеком прошлом дурмены вареное мясо ели руками, а жидкие блюда просто выпивали. Теперь же в каждой дурменской семье имеются деревянные или алюминиевые ложки *кашик*, приобретенные на базаре или в магазине. Для ложек делают специальные деревянные ящички-футляры *кашик-кап*, которые обычно висят на стене айвана. Мясные супы наливают в *кесе* или *пшалы* при помощи больших и маленьких деревянных ложек *чумич*, которые сами дурмены не делают, а покупают на базаре у таджиков. Такие же ложки есть у локайцев<sup>140</sup>, узбеков Хорезма<sup>141</sup>, уйгуров и других народов Средней Азии. Эти ложки используются при разливании различных молочных блюд, в приготовлении которых дурмены сохраняют старинные национальные традиции и являются большими мастерами этого дела. Молоко кислое, творог и различные кушанья, приготовленные либо из молочных продуктов, либо заправленные молоком, очень разнообразны. Из молока заготавливают продукты впрок, сбивают масло. Разнообразна и утварь, употребляемая для хранения молока и масла.

Несмотря на разнообразие молочных блюд, сырое молоко дурмены не пьют. Эта черта свойственна и другим, в прошлом кочевым народам, например казахам<sup>142</sup>, кроме того, горным таджикам<sup>143</sup>, а также оседлым народам Средней Азии. *Кумыс* — напиток из кобыльего молока, широко распространенный у казахов, у дурменов отсут-

<sup>137</sup> Полевые записи Е. И. Маховой и автора за 1947, 1949 гг. Материалы экспедиции ИЭ АН СССР в Казахскую ССР.

<sup>138</sup> Полевые записи автора за 1955—1957 гг. хранятся на кафедре этнографии исторического ф-та МГУ.

<sup>139</sup> И. В. Захарова. Материальная культура уйгуров Советского Союза, стр. 283.

<sup>140</sup> Б. Х. Кармышева. Узбекско-локайцы..., стр. 140.

<sup>141</sup> К. Л. Задыхина. Указ. соч., стр. 374.

<sup>142</sup> С. Руденко. Очерк быта северо-восточных казахов. «Сборник статей антропологического отряда казахской экспедиции АН СССР». Л., 1930, стр. 28.

<sup>143</sup> Е. М. Пещерова. Молочное хозяйство горных таджиков и некоторые связанные с ним обычаи. Сб. «По Таджикистану», вып. 1. Ташкент, 1927.

стует. По словам информаторов, и раньше дурмены не умели готовить кумыс в то время как у локайцев он занимал значительное место<sup>144</sup>. Это объясняется тем, что основным направлением животноводческого хозяйства локайцев было коноводство. Имеется несколько способов приготовления кислого молока: *айран* — молоко собирают в бурдюк или в шпиту мехом наружу шкуру барана *тулум*, разбавляют немного водой, после чего оставляют на два-три дня, когда молоко закиснет, то его пьют, постепенно доливая водой; *катык* — густое кислое молоко; *чакы* — в кипяченое теплое молоко кладут ложку катыка, накрывают паласом и ставят на два-три дня, затем солят и сбрасывают в небольшие мешочки из бязи, которые подвешивают во дворе или в юрте; *чаллап* — это чакы, разведенное водой; *каймак* — сливки, собранные с сырого или кипяченого молока, налитого в большое блюдо и оставленного на день; сливки едят с лепешками, из них же делают масло, добавляют его в тесто; *курут-чакы* — из чакы делают сырные шарики размером с яблоко, сушат их два-три дня на особой подставке и сохраняют на холодное время года. Осенью и зимой *курут-чакы* разминают и заправляют им различные жидкие блюда, подают к чаю, берут в дорогу и т. д.

Масло растительное, бараний жир и тошленое масло также хранят в бурдюках и в специальных глиняных сосудах *казы*, *сапал* или в деревянных *гузача*.

Подобные глиняные и деревянные сосуды описаны А. А. Семеновым<sup>145</sup> после его поездки к таджикам Каратегина и Дарваза, а также Е. М. Пещеревой<sup>146</sup>. В настоящее время наряду с утварью, употребляемой для молочных продуктов, в быт узбеков-дурменов широко вошли алюминиевые и эмальированные миски и тазы, ведра. На каждом джайлау имеются сепаратор и ведра с лактометрами.

Молочные изделия дурменов, их утварь находят широкие аналогии у других народов Средней Азии. Хранение масла и молока в бурдюках применяется локайцами и другими группами полукочевых узбеков, киргизами, казахами. Молочные блюда — каймак, *курут*, *айран*, *катык* известны локайцам, кунгратам, карлукам, горным таджикам, казахам, киргизам и туркменам. Все это говорит о том, какую большую роль, особенно летом и весной, играют молочные продукты в быту народов Средней Азии, что в свою очередь является подтверждением большой

роли скотоводства в хозяйстве указанных народов.

Разнообразны у дурменов мучные изделия. Выпечка лепешек из пресного теста производится в глиняной печи *гандыр*. Пресные лепешки пекут также на каменных сковородках *таштаба*, подобных локайским<sup>147</sup>.

Тесто для различных видов лепешек разделяется на кожаной скатерти *супра* (шкура телянка или спитые вместе несколько шкурок барана, очищенные от мездры), которая имеет круглую или овальную форму. Мука просеивается через сито *еляк*. Такие же сита для просеивания муки употребляют локайцы<sup>148</sup>, узбеки дельты Аму-Дарьи<sup>149</sup>. Дурмены, как и другие группы полукочевых узбеков, покупали сита у цыган.

Тесто на супре раскатывают при помощи деревянной скалки *уктаак*. Лепешки кладут на варежку, специально шпиту для этого. Узор на лепешках делают при помощи пучка перьев или специальным приспособлением для этого, называемым *нонпар*. Дурмены Бабатага, подобно тому как это делают локайцы<sup>150</sup>, очищают зерно в небольших естественных углублениях в каменных склонах гор.

Жители кишлака Исамбая и других кишлаков долины Кафирнигана мелют зерно на общественных мельницах, устроенных на берегу Кафирнигана. Каменных ручных мельниц нам не пришлось наблюдать, но раньше, по словам информаторов, они были широко распространены у дурменов. Подобные ручные мельницы наблюдались нами во время поездок к семиреченским и ферганским уйгурам, а также у туркмен Хорезма. Несомненно, что этот элемент культуры заимствован дурменами у оседлого земледельческого населения, так как при подвижном образе жизни кочевник не мог возить с собой такую громоздкую и тяжелую вещь, как каменная мельница. Дурмены, как и локайцы, заимствовали ее у таджиков<sup>151</sup>.

Тесто дурмены замешивают в большом деревянном блюде *тогара*. Для этой же цели и под тем же названием такое деревянное блюдо известно и у узбеков дельты Аму-Дарьи<sup>152</sup>. В настоящее время тогара почти вышла из употребления и ее заменили большие эмальированные

<sup>144</sup> Б. Х. Кармышева. Узбеки-локайцы..., стр. 142.  
<sup>145</sup> А. А. Семенов. Этнографические очерки Закаспийских гор Каратегина и Дарваза, стр. 38.  
<sup>146</sup> Е. И. Пещерова. Молочное хозяйство горных таджиков.

<sup>147</sup> Там же, стр. 50.

<sup>148</sup> К. Л. Задыхина. Указ. соч., стр. 372.

<sup>149</sup> Б. Х. Кармышева. Жилище и утварь локайских родов Эсанходжа и Бадралы, стр. 55.

<sup>150</sup> Там же.

<sup>152</sup> К. Л. Задыхина. Указ. соч., стр. 372.

тазы, купленные в магазине. Дрожжевое тесто ставят очень редко. Из пресного теста в тандыре пекут лепешки *нан*, *патыр* и др. Очень популярны лепешки, печеные в каком-либо жиру или на сале (предпочитают печь в бараньем или курином жиру). *Катлама*, *патыр*, *баурсак* под теми же названиями известны карлукам<sup>153</sup>, киргизам<sup>154</sup>, казахам<sup>155</sup>. Патыр и *джупка* (*жупка*) — локайцам<sup>156</sup>.

Мучные похлебки у дурменов разнообразны. *Балмак* — мука, разведенная в холодной воде, варится до состояния жидкого киселя, после того, как она остынет, ее заправляют сырым молоком и снова ставят на огонь, доводя до кипения, затем едят. Это блюдо в настоящее время почти не готовят, а до революции оно являлось одним из основных кушаний дурменов. Блюдо это отмечено у казахов еще А. Левшиним<sup>157</sup>.

Наконец, остановимся на описании блюда *сумалак*, имеющего обрядовый характер<sup>158</sup>. Оно готовится весной и знаменует оживание природы и ожидание хорошего урожая. Молодые женщины и девушки сговариваются сообща варить *сумалак* и в один из домов приносят пшеницу, чистят ее и немного поливают водой, чтобы зерна набухли. На следующий день набухшую пшеницу раскладывают тонким слоем на большие деревянные блюда. Через три-четыре дня пшеница дает ростки, эту массу разрезают на квадраты и приглашают соседок делать *сумалак*. Проросшую пшеницу насыпают в большую деревянную ступку *келе* и измельчают. Затем кладут в казан и руками отжимают из нее сок, отжатую массу снова кладут в келе и еще раз толкут, так повторяют три-четыре раза. В двух казанах, которые ставят на очаги, временно сделанные только для варки *сумалака*, варят солод. Каждая женщина — участница праздника *сумалак* — приносит одну-две пшавы муки, ее тщательно просеивают и кладут также в казан, размешивают с солодом и полученную жидкую массу варят до утра, устраивая по очереди дежурство около очагов. К утру *сумалак* готов — получается повидлообразная сладкая масса. Утром женщины приходят и берут одну-три пшавы *сумалака*, в зависимости от того, сколько пшавы муки принесла каждая. *Сумалак* едят у себя дома, приглашают соседей, мужчин. Едят *сумалак* обычно с лепешками — *джупка*.

Большой популярностью у дурменов пользуется чай, который, как и у всех кочевых и полукочевых народов, вошел в быт недавно.

Воду для чая и приготовления жидкой пищи берут из Кафирнигана и носят только ведрами, в то время как раньше набирали воду в бурдюки, а позднее, в большие глиняные сосуды *козе*, *сапал*, *кила*. Эти сосуды носили на бедре. Воду хранят всегда закрытой в ведрах или глиняных сосудах. Для хранения воды, особенно в дороге, приспособлена и тыква-горлянка, которую покупают у таджиков.

Часто перед горячими кушаньями подаются различные салаты из помидор, огурцов, лука и перца. Дыни, арбузы также подают к столу. Дыню едят вяленую, из нее же варят патоку. Вишню, абрикосы, яблоки, груши, гранаты подают к чаю.

Хотя дурмены и живут на берегу реки, которая изобилует рыбой, в пищу ее употребляют очень редко. Если рыбу едят, то обязательно в жареном виде. Жарят в растительном масле, нарезая рыбу мелкими кусками.

Рассмотрение материнской культуры узбеков-дурменов показало, что в ней до настоящего времени ярко проявляются черты полукочевых образа жизни, который дурмены вели в недавнем прошлом. Это обстоятельство сближает их прежде всего с казахами и киргизами и говорит об общем пути развития материнской культуры этих народов.

Наличие особенностей в жилище, одежде, утвари и пище узбеков-дурменов выделяет эту этнографическую группу среди населения Средней Азии и свидетельствует о их близости с другими группами узбеков даштикипчакского происхождения, а именно локайцами, кунгратами, юзами и остальными полукочевыми в прошлом узбеками.

Находясь в течение длительного времени в соседстве с оседлым населением Южного Таджикистана и Узбекистана, узбеки-дурмены восприняли у них многие черты культуры, свойственные земледельческим народам, в свою очередь передав им некоторые особенности культуры скотоводов-полукочевников.

Их жилище прошло путь эволюции от примитивного переносного шалаша и юрты до благоустроенного двух-трехкамерного дома, освещенного электричеством и обогреваемого печью с калориферным устройством. Национальный костюм приобрел общие черты, свойственные народам Средней Азии. Скучный пищевой рацион полукочевников обогатился разнообразием блюд, несравнимо большим употреблением мяса, масла, молока, овощей и фруктов, что было достигнуто в результате роста культуры и обеспеченности узбеков-дурменов.

<sup>153</sup> К. Шаниязов. Указ. соч., стр. 126, 127.

<sup>154</sup> Е. И. Махова. Материальная культура, стр. 194.

<sup>155</sup> Поселые материалы Е. И. Маховой и автора за 1947 г. хранятся в архиве ИЭ АН СССР.

<sup>156</sup> Б. Х. Кармышев. Узбеки-локайцы..., стр. 143.

<sup>157</sup> А. Левшин. Указ. соч., стр. 38.

<sup>158</sup> Это блюдо известно как тюркоязычному, так и ираноязычному населению Южного Таджикистана и Узбекистана и описано К. Шаниязовым (К. Шаниязов. Указ. соч., стр. 126).

# СОВРЕМЕННАЯ МАТЕРИАЛЬНАЯ КУЛЬТУРА СЕЛЬСКОГО НАСЕЛЕНИЯ ТАШКЕНТСКОЙ ОБЛАСТИ УЗБЕКСКОЙ ССР

А. Н. ЖИЛИНА

Настоящая работа посвящена этнографическому изучению современной материальной культуры (жилища, одежды и пищи) узбекского сельского населения Ташкентской области. Специального этнографического изучения Ташкентской области до 1959 г. не проводилось. Между тем такое исследование очень важно для современной этнографии узбеков.

Территория области является районом древнего земледелия, где основное население составляют узбеки. В настоящее время Ташкентская область — ведущая и наиболее развитая в экономическом и культурном отношениях область Узбекистана. Быстрый рост тяжелой и легкой промышленности, все увеличивающаяся сеть дорог, возникновение новых и рост старых городов на территории области, подъем сельского хозяйства, полная электрификация и начавшаяся в последние годы газификация городов и поселков — все это основа для коренных изменений не только в материальной, но и в духовной культуре сельского населения. Задачей данной работы является проследить изменения, которые произошли за годы колхозного строительства в жилище, одежде и пище узбекского колхозного населения, процесс исчезновения старых и возникновения совершенно новых элементов и явлений. В основу исследования положен полево-материал, собранный автором во время этнографических экспедиций, организованных Институтом истории и археологии АН Узб. ССР в 1960—1962 гг.<sup>1</sup>

Для изучения были выбраны старые узбекские кишлаки Ташкентской области, пользовавшиеся водой из одной системы р. Чирчика: Байты-Курган (колхоз «Правда» Калининского

р-на), Зангиата (колхоз им. Свердлова Янги-Юльского р-на), Ниязбаши (колхоз им. Ленина Янги-Юльского р-на), Яллама (колхоз им. XXI партсъезда) и Чиназ (колхоз им. К. Маркса Чиназского р-на). Маршрутное обследование проводилось и в других колхозах области. Кроме полевых материалов, частично были использованы литературные источники, освещающие вопросы этнографии узбеков, а также таджиков, населяющих Ферганскую долину<sup>2</sup>.

## ЖИЛИЩЕ

Удовлетворение потребности в жилье признается одной из главнейших задач, поставленных нашей партией перед народом в предстоящем двадцатилетии.

На примере сельского жилища узбеков можно хорошо проследить те огромные преобразования, которые произошли за советское время и

<sup>1</sup> В этнографический отряд под общим руководством О. А. Сухаревой вошли сотрудники института: М. А. Бижжанова, Ш. И. Иногамов, И. Джаббаров, К. Фазылова, М. Имамқариева, студентка МГУ Х. Бурнашева.

<sup>2</sup> В. Л. Воронина. Узбекское народное жилище. СЭ, 1949, № 2; Она же. Материалы по народной архитектуре Кашка-Дарьинской области Узбекской ССР. «Труды ИЭ АН СССР», н. с., т. XLVII, 1959; А. К. Писарчик. Строительные материалы и конструктивные приемы народных мастеров Ферганской долины в конце XIX — начале XX в. «Труды ИЭ АН СССР», н. с., т. XXI, 1954; Ю. А. Соколов. художественная резьба на дверях жилых построек г. Ташкента. «Труды ИЭ АН СССР», н. с., т. XLVII, 1959; М. А. Бижжанова. Семья в колхозах Узбекистана. Ташкент, 1959; Она же. Мурсак — старинная верхняя одежда узбеков г. Ташкента. «Труды АН Тадж. ССР», т. СХХ, 1960; О. А. Сухарева, М. А. Бижжанова. Прошлое и настоящее селения Айқыран. Ташкент, 1955; О. А. Сухарева. Древние черты в формах головных уборов народов Средней Азии. «Труды ИЭ АН СССР», н. с., т. XXI, 1954; Она же. Одежда населения г. Самарканда за 100 лет. Рукопись № 360. Архив Института истории и археологии АН Узбек. ССР; Культура и быт таджикского колхозного крестьянства. «Труды ИЭ АН СССР», н. с., т. XXIV, 1954; «Современный кишлак Средней Азии. Ниязбекская волость. Ташкентская область Узбек. ССР», вып. 1. Ташкент, 1926.

особенно в послевоенные годы в жизни всего народа. Изучение сельского жилища, проведенное автором в колхозах Янги-Юльского, Чиназского и Калининского районов Ташкентской области, показывает, что с приходом Советской власти изменился и внешний вид дома, и традиционная планировка, и строительная техника. Новые дома требуют новых строительных материалов, новых приемов строительства и иной его организации.

Жилищное строительство в настоящее время составляет одну из важных отраслей народного хозяйства. В сельской местности эта задача осуществляется правлениями колхозов. Им подчинено все строительство не только общественных и хозяйственных зданий, но и жилых домов.

Функции правлений колхозов в вопросе строительства жилых домов сводятся к правильной планировке улиц селений, выделению участков, выдаче колхозникам денежных ссуд и помощи строительными материалами. Правления ведут строгий контроль за тем, чтобы все новые дома строились по типовым планам, с большими окнами, выходящими по фасаду на улицу.

Сейчас в каждом колхозе создаются строительные бригады, во главе которых стоят специалисты, имеющие высшее или среднее специальное техническое образование. Так, например, более 10 лет работает прорабом колхоза им. Ленина Янги-Юльского р-на инженер В. Я. Выселков. В колхозе им. XXI партсъезда Чиназского р-на строительную бригаду возглавляет техник И. Кучаров, который после окончания школы-десятилетки был направлен колхозом на учебу в Ташкентский строительный техникум. Прорабом в колхозе «Правда» Калининского р-на работает Темирлулат Ташматов, также окончивший Ташкентский строительный техникум и вернувшийся в родной колхоз.

После XX съезда партии по всей стране развернулось бурное жилищное строительство. Директивы по VI пятилетнему плану развития народного хозяйства предусматривали строительство жилых домов колхозников как за счет собственных средств, так и с помощью колхозного кредита, и значительное расширение продажи населению и колхозам строительных материалов — цемента, леса, металла, стекла, шифера и т. д. В некоторых колхозах началось строительство кирпичных заводов.

Именно в эти годы во многих колхозах области — колхоз им. Ленина, колхоз «Правда», были приняты генеральные планы перестройки старых селений. Проектной строительной организацией республики — Узгипросельстрой было разработано несколько проектов типовых домов, удобных для колхозников. В тех колхозах, где

были приняты генеральные планы и начались работы по реконструкции селений, строительство пошло быстрыми темпами. Так, в колхозе им. Ленина (Янги-Юльского р-на) за последние годы колхозниками было построено 600 типовых домов, в колхозе «Правда» (Калининского р-на) с 1956 г. — более 300 домов<sup>3</sup>. Колхозы, расположенные на территории райцентров (колхоз им. К. Маркса Чиназского р-на, им. Свердлова Янги-Юльского р-на), перестраиваются по планам райцентров.

В настоящее время основной жилой массив в колхозах области составляют дома, построенные самими колхозниками. Для инвалидов, престарелых колхозников и матерей-одиночек ведется строительство домов за счет фондов колхозов. За последние годы для них в колхозе им. Ленина было построено 30 домов, в колхозе им. К. Маркса — 13 домов, в колхозе «Правда» — 40 домов.

Характерной особенностью последних лет является применение в строительстве жилых домов новых строительных материалов — жженого и сырцового кирпича, кровельного железа, черепицы, стекла, извести и т. д. Раньше многие из этих материалов в местном строительстве не применялись. Применение новых материалов повело к некоторому изменению строительной техники. Большое распространение получило строительство стен из сырцового кирпича, хотя последний даже «... в городе Ташкенте начал использоваться в местном строительстве только с XX века»<sup>4</sup>. В сельских районах широкое распространение кирпича относится к советскому времени, особенно в послевоенный период (с 1946—1948 гг.). Более широко за последние годы стали применять в местном строительстве битую глину — пахсу. До революции также в основном строили пахсовые дома, однако сейчас строительство таких домов усовершенствовалось. Пахсовые стены домов возводят на высоком кирпичном или бетонированном фундаменте (рис. 1), в то время как старые дореволюционные пахсовые постройки фундамента не имели. Жженым кирпичом в несколько рядов заканчивается и верх глинобитных стен. Это делается как для прочности стен, так и для декорирования. Карниз из жженого кирпича придает домам более законченный и современный вид. Пахсовые дома хорошо приспособлены к местному климату. Летом, в жаркое время, в этих домах прохладно, а зимой они хорошо сохраняют тепло. По своему виду, внутренней и внешней отделке современные дома из пахсы не уступают домам из сырцового кирпича. Такие дома строятся по планам, они просторны, с большими

<sup>3</sup> «Правда Востока», 20.II 1960 г.

<sup>4</sup> А. К. Писарчик. Указ. соч., стр. 230.



Рис. 1. Строительство новых типовых домов из пахсы

окнами, в них настилают деревянные полы, делают потолки, штукатурят и белят стены.

Каркасная конструкция жилищ, широко распространенная до революции, сейчас употребляется мало. Раньше нужда в строительном лесе для каркасных построек вела к насаждению искусственных рощ из тала и тополя. Такие искусственные рощи имелись вокруг многих кишлаков в области — Яллама, Байт-Курган, Ниязбаши и др. Существовал обычай в честь рождения сына сажать несколько деревьев на участке. Когда приходило время женить сына, эти деревья шли на строительство дома для его семьи.

В связи с тем, что сырцовый и жженный кирпич является более прочным и эффективным строительным материалом, он почти полностью вытеснил собой каркасные конструкции.

Новой чертой в современном жилищном строительстве является переход от плоской земляной крыши к двускатной, крытой шифером или кровельным железом.

Внутренняя планировка сельского жилища узбеков Ташкентской области также претерпела серьезные изменения. Старый традиционный узбекский дом представлял собой в плане обычно две комнаты с передней или айваном между ними или несколько комнат, расположенных по одной линии, каждая из которых имела отдельный вход.

За первые десятилетия Советской власти в кишлаках области постройка новых домов велась по старой планировке — следовала национальным традициям строительства. И только в последние годы наметился процесс изменения планировки дома — дома стали строить квадратными в плане; отсюда и расположение комнат несколько отличное от традиционного. Изменение национальной планировки прежде всего было связано с изменениями в структуре семьи. В настоящее время дома рассчитаны в основном для проживания в них малой отдельной семьи, «которая является сейчас господствующей в Узбекистане»<sup>5</sup>. Хозяйственным и культурным интересам одной небольшой семьи, состоящей из мужа, жены и детей, подчинено и расположение комнат в доме. Дома таких семей состоят из двух, реже трех комнат и прихожей. Чаще всего каждая комната имеет по традиции выход на айван. В новом жилище сохраняются до некоторой степени и характерные особенности национальной архитектуры. Выражается это в сохранении иногда традиционной вытянутой планировки дома и в наличии айвана, очень удобного в условиях жаркого климата. Однако форма и расположение айвана по отношению

<sup>5</sup> М. А. Б и к ж а н о в а. Семья в колхозах Узбекистана, стр. 135.





Рис. 2. Новый типовой дом в колхозе им. В. И. Ленина (Янги-Юльский р-н)

к дому несколько изменились. В старых постройках айван располагался или между двух комнат или приставлялся сбоку дома. Айваны делались открытыми. Крыша поддерживалась одной или двумя колоннами. Основание и верх колони в богатых домах украшались резьбой. В современных домах айваны проходят перед домом, нередко по всей его длине. Крыша поддерживается столбиками, которые, в отличие от старых колони, почти не украшаются резьбой. Если раньше айваны были только открытыми, то сейчас их иногда делают застекленными.

Среди новых домов можно выделить два типа, наиболее распространенных сейчас в колхозах области.

К первому типу можно отнести дома вытянутой планировки, сохраняющие традиционное расположение комнат. Характерным здесь является то, что каждая комната имеет выход на айван. Такой тип планировки дома сложился во время существования больших неразделенных семей и был приспособлен к размещению в нем нескольких малых семей.

Ко второму типу относятся новые дома с квадратной планировкой, состоящие из двух-трех комнат и айвана и рассчитанные на проживание в них отдельных малых семей (рис. 2).

Общим для всех домов нового типа является наличие двускатной крыши, крытой шифером, черепицей или кровельным железом, фундамента из жженого кирпича или бетона, современной внешней и внутренней отделки (крашеные деревянные полы, большие застекленные окна).

В колхозах Ташкентской области в настоящее время имеется достаточное количество домов первого типа, планировка которых приспособлена к проживанию в них больших неразделенных семей, т. е. нескольких отдельных брачных пар с их детьми. Эти дома состоят из нескольких комнат.

Примером может служить дом братьев Пулатовых (колхоз им. XXI партсъезда Чиназского р-на). В этом доме сейчас живут три брата (из них двое женатые) и их мать. Хозяйство в семье общее. Дом построен в 1949 г. из сырового кирпича, на фундаменте из жженого кирпича, крыша двускатная, черепичная. Расположен он в глубине двора, все окна выходят на открытый айван, который проходит вдоль всей длины дома. В плане дом вытянут в одну линию и разделен на три отдельные секции, две из которых занимают женатые сыновья со своими семьями, в третьей живет неженатый брат с матерью. Все эти секции одинаковы: они состоят из большой комнаты, которая служит спальней и гостиной (размером в 20—22 м<sup>2</sup>) (рис. 3), и передней комнаты (14—15 м<sup>2</sup>), где работают, едят и т. д. Двери из передней комнаты ведут на айван (рис. 4, 1).

В колхозе «Ленинизм» (Янги-Юльский р-он) большой неразделенной семьей живут три брата — учителя Исламовы, которые в 1960 г. вместе построили большой новый дом. Планировка дома аналогична описанному выше. Чаще встречаются дома, в которых живут родители с одним женатым сыном, или вместе живут две семьи братьев. В таких случаях дома рассчитаны на проживание в них не нескольких, а только двух родственных семей.

Одним из примеров домов, которые можно отнести ко второму типу, может служить дом Бахрама Шаакрамова, шофера колхоза им. Ленина. Построенный в конце пятидесятых годов, дом сложен из сырового кирпича, на высоком фундаменте из жженого кирпича. Крыша двускатная, черепичная. Большие окна выходят на улицу. В плане дом почти квадратный, состоит из двух больших комнат и зимней кухни. Из комнаты, которая служит для семьи столовой, двери ведут в спальню и в кухню. Дверь из столовой выходит на открытый айван, проходящий по всей длине дома (рис. 4, 2). Родители Бахрама Шаакрамова — отец и мать — живут в этом же дворе, но в отдельном доме, построенном в те же годы. По своей планировке их дом аналогичен описанному выше.

К этому же типу относится и дом Хикмата Салимова, заведующего животноводческими фермами колхоза им. Ленина (Янги-Юльский



Рис. 3. Внутреннее убранство жилой комнаты дома Пулатовых (колхоз им. XXI партсъезда Чиназского р-на)

р-он). Он построен в 1955—1956 гг. из сырцового кирпича, на высоком фундаменте из жженого кирпича. Крыша двускатная, крытая шифером; в плане дом почти квадратный и выходит на улицу своей торцевой частью с двумя окнами. В доме три комнаты и большой застекленный айван. Каждая комната имеет отдельный выход на айван (рис. 4, 3). В одной комнате живет женатый сын Салимова с женой и ребенком, в двух других размещается сам Салимов, его жена и остальные дети.

Домами такого типа сейчас застраивается весь центр колхоза им. Ленина Янги-Юльского р-на, новый большой участок колхоза «Правда» и новая махалла (Янги-махалла) в колхозе им. К. Маркса Чиназского р-на.

Некоторым колхозам области присуще сохранение во внешнем облике домов многих черт старого быта. Проявляется это прежде всего в обособлении жилища от улицы, даже новые плановые дома строятся нередко или в глубине двора, или не имеют окон на улицу. Эти старые черты сохраняются в тех колхозах, где правление не установило контроля за строительством новых домов. Но и здесь есть дома, обращенные окнами на улицу. Однако в общей массе они составляют незначительный процент и не влияют на вид поселка.

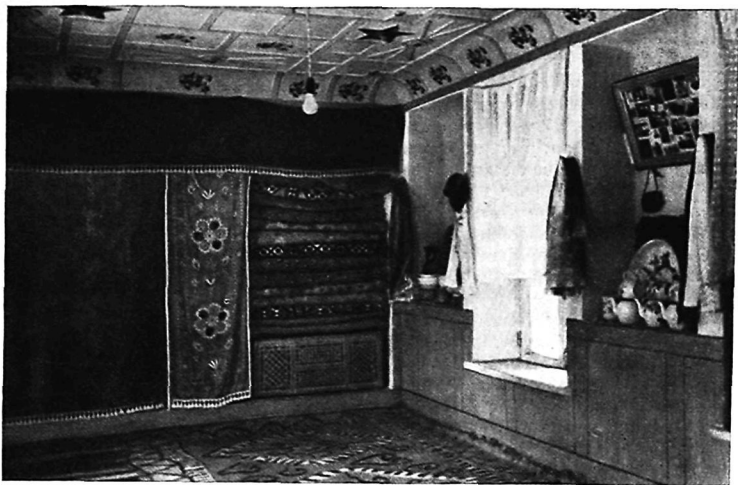
За последние годы наблюдается дальнейший рост требований, предъявляемых к жилищу.

Многих уже не удовлетворяют наиболее распространенные сейчас вновь строящиеся дома, хотя они резко отличаются от старого узбекского жилища. У сельских жителей и прежде всего сельской интеллигенции все больше проявляется тенденция к строительству домов городского типа со всеми удобствами: зимней теплой кухней, ванной комнатой.

В этом отношении показательным является дом учителя Султанова и его жены, также учительницы, Хайри Юнусалиевой (сел. Яллама Чиназского р-на). Семья состоит из четырех человек. Особо надо отметить, что дом этот находится в сел. Яллама, где еще достаточно сильно проявляются черты отсталого быта. Дом Султанова резко отличается по своей планировке и отделке от других домов колхоза, он приближается к современным домам города Ташкента. Дом построили в 1953 г. Сделан он из сырцового кирпича. Крыша двускатная, крытая шифером. Вид хорошего благоустроенного жилища ему придает прекрасная внутренняя отделка: стены и потолки хорошо оштукатурены и побелены, двери и окна выкрашены белой масляной краской. В плане дом квадратный, состоит из трех комнат, большого застекленного айвана, теплой кухни и небольшой ванной комнаты. Две большие комнаты смежные. Первая комната — гостиная. Вторая комната — спальня родителей. Третью, небольшую комнату с от-

дельным выходом на айван, занимает мать Хайри. В зимнее время семья пользуется теплой, хорошо оборудованной кухней. В кухне и ванной комнате пол цементный (рис. 4, 4).

В колхозе «Правда» Калининского р-на такой же дом занимает семья Абдуллы Джураева. Его дом еще более благоустроен: в кухне и ванной комнате установлена газовая аппаратура, газ для которой в баллонах привозит из города.

Имеются такие дома и в других колхозах области. Несмотря на то, что подобных домов в кишлаках области еще мало, факт их появления показывает культурный рост населения.

Наряду с новыми типовыми домами в колхозах Ташкентской области бытует и традиционное сельское жилище того типа, который сложился к концу XIX — началу XX в. Характерной особенностью старого жилища является планировка, при которой между двух жилых комнат находится передняя *дахлиз* или открытый айван. Такой тип жилища с некоторыми местными различиями был распространен по территории всей Ташкентской области.

В Чинаском р-не были более распространены дома, состоящие из двух жилых комнат с айваном между ними, или одной комнаты с прилегающей к ней сбоку открытым айваном.

Для Калининского и Янги-Юльского районов более характерна планировка из двух комнат и передней (*дахлиз*) между ними.

Выделяется жилище селения Ниязбаш (Янги-Юльский р-н), представляющее собой постройку со вторым этажом *балахона*. Планировка жилых комнат нижнего этажа традиционная (две комнаты и прихожая между ними), на втором этаже открытая веранда, иногда здесь делают и небольшую комнату. На балахону ведет лестница. Все эти дома обычно имеют каркасные конструкции (двухрядный каркас с заполнением из гували) и плоские земляные крыши, выступающие над домом в виде карниза.

Такой вынос кровли по четырем сторонам постройки отмечает в своей работе В. Л. Воронина как «характерный для Шахрисяба и Ташкента»<sup>6</sup>.

Дома старого типа распространены в колхозах Ташкентской области неравномерно. Меньше их в колхозах, расположенных поблизости к г. Ташкенту; их число увеличивается по мере удаления от города. В более отдаленном Чинаском р-не, в селении Яллама, основу составляют дома еще старого типа. Из 1020 домов это-

го селения 915 — дома старого типа. Среди них есть жилища, сохранившиеся с дореволюционного времени, и дома, построенные колхозниками уже в советское время.

Характерной особенностью старых жилищ является их замкнутость. Почти все они расположены в глубине двора, окружены высокими глиняными стенами — дувалами. До настоящего времени сохраняются большие ворота с привратным сооружением *дарваза-хона*, характерные для жилищ, построенных до революции. Особенно много их сохранилось в селении Яллама Чинаского р-на. По внешнему виду ворот, по их отделке можно судить о замкнутости их хозяев. Выделяются дома бывших баев: ворота высокие, их деревянные части отделаны резьбой, колонками.

Старых дореволюционных жилищ сохранилось в наши дни уже немного. Почти не осталось домов сельской бедноты, составлявших раньше основной жилой массив кишлаков. Сейчас они в большинстве снесены, и на их месте построены новые дома. Дома бедняков строились из пахсы, однорядного каркаса или просто из гували (кусков глины). Обычно они представляли собой однокамерное помещение с низким потолком, без окон.

Некоторое число выстроенных до революции домов бывших середняков и баев продолжают использовать под жилье и в настоящее время. Они принадлежат семьям колхозников. Во многих таких домах живут дети или родственники их прежних хозяев; другие дома перешли к новым хозяевам. Во время коллективизации дома раскулаченных баев были проданы по дешевым ценам членам колхоза, в прошлом беднякам. Так, байский дом приобрела семья Зейнаб Бабджановой (колхоз им. XXI партсъезда). Байские дома выделялись среди домов поселка прежде всего своей планировкой, в основе которой лежало выработанное бытовым укладом средневекового Востока деление на две половины — мужскую и женскую. Остальные дома кишлаков, даже замкнутых хозяев, такого деления не имели.

Дом бая Халикова (селение Ниязбаш) раньше делился на мужскую половину *гашқари* и женскую *ичқари* (рис. 4, 5). Весь второй этаж дома занимала балахона, закрытая со стороны улицы и открытая со двора (рис. 5). До революции этот дом, построенный в начале XX в., был самым большим и богатым во всем селении, он был одним из трех домов, имевших крышу, крытую кровельным железом. Дом имеет двурядный каркас с заполнением из гували и высокий фундамент из жженого кирпича, что было характерной особенностью самых богатых домов

<sup>6</sup> В. Л. Воронина. Узбекское народное жилище, стр. 71.

дореволюционного кишлака начала XX в. До настоящего времени сохранились остатки внутренней и внешней отделки дома. Стены комнат были покрыты ганчем, пол выложен жженым кирпичом, сложной и разнообразной резьбой украшены деревянные потолки, колонны, дверные ставорки, ставни *дарча*. В других домах, оставшихся от дореволюционного прошлого, резьба более примитивная и делалась местными мастерами. Богато украшенные двери и ставни дома бая Халикова были куплены в г. Ташкенте. «Старый Ташкент был очень крупным центром производства резных дверей, которые продавались не только на рынках Ташкента, но и далеко за пределами города»<sup>1</sup>. Сейчас в этом доме живут две отдельные родственные семьи.

В своем старом доме продолжает жить колхозник Имамкул Раимкулов (колхоз им. XXI партсъезда) с женой и дочерью. Дом был построен в конце XIX в. отцом Раимкулова; он каркасный с земляной крышей, состоит из комнаты и айвана (рис. 4, б). На окнах сохранились старые ставни *дарча*. Сейчас в окна вставлены рамы со стеклами, стены дома внутри и снаружи побелены. Пол в комнате земляной, потолок на айване и в комнате состоит из балок, между которыми настланы выточенные деревянные брусья *васса*.

Сын Раимкулова, Эргаш Имамкулов, экономист колхоза, с женой и ребенком живет в отдельном доме, выходящем в этот же двор. Дом построен в 1925—1926 гг., состоит из большой комнаты, передней *дахлиз* и специального помещения для омовений (рис. 4, г). В доме большие окна с застекленными рамами, в комнате потолок заделан фанерой, стены тщательно оштукатурены и побелены.

Старые дома, оставшиеся от прошлого или выстроенные по-старинке, уже не удовлетворяют семьи колхозников, и хозяева стараются их улучшить и приспособить к новым требованиям. Происходит прежде всего увеличение жилой площади за счет пристройки к старому дому новых комнат. Зачастую полностью перекрываются крыши, их делают двускатными, покрывают шифером или кровельным железом.

Теперь считают некрасивым оставлять потолки с открытыми балками и *васса*, поэтому их обивают фанерными листами или хотя бы картоном. Фанерные потолки красят светлой масляной краской. В старых домах настилаются деревянные полы, делаются большие проемы для окон, вставляются застекленные рамы. До революции застекленных рам в домах большинства *дехан* не было. Такую роскошь могли по-

зволить себе только самые крупные баи. До революции в селении Ниязбаши остекленные окна имелись только в четырех домах. Внутренняя и внешняя отделка домов также изменилась. Раньше дома рядовых *дехан* оштукатуривались *лэссом*, смешанным с *самапом*. В богатых домах стены внутри помещения покрывались алебастром. Сейчас большинство домов, в том числе и старых, тщательно штукатурится и покрывается известковой побелкой. Белить дома стали в основном после организации колхозов.

В советское время, особенно после коллективизации, по образцу старых архитектурных построек было построено много новых домов. Но эти дома имели уже существенные отличия от дореволюционного жилища. Как правило, они строились на фундаменте, часто из жженого кирпича; при строительстве дома сразу же делались проемы для окон и вставлялись рамы со стеклами.

К домам старого типа, выстроенным уже в советское время (1938 г.), относится дом активистки-колхозницы Турсунной Султановой (с. Ниязбаши). Дом каркасный, на фундаменте из жженого кирпича, крыша плоская земляная. В доме большие застекленные окна. В плане дом вытянутый в одну линию. Он состоит из двух комнат и прихожей *дахлиз* между ними (рис. 4, д). Сейчас в одной комнате живет сама хозяйка с мужем, вторую занимает дочь. В комнате дочери настлан пол, обе комнаты хорошо оштукатурены и побелены.

Таким образом, переход к новому жилищу в сельских районах области начался в основном только в послевоенные годы. Темпы строительства новых плановых домов зависят прежде всего от экономического развития того или иного колхоза и от того, принят ли уже план реконструкции колхозного поселка. В высокодоходных колхозах (колхозах им. Ленина, «Правда», «Ленинизм», им. Свердлова), где уже были приняты генеральные планы, идет быстрое строительство новых типовых домов. В некоторых колхозах (им. К. Маркса, им. XXI партсъезда) этот процесс идет значительно медленнее.

Несомненно большое влияние оказывает на сельское население город Ташкент. В пригородных колхозах население быстрее усваивает современную городскую культуру. В отдаленных от города колхозах медленные темпы строительства типовых домов в определенной степени зависят не столько от недостатка средств, сколько от того, что у многих колхозников еще не возникли новые потребности, и они пока довольствуются домами без современных удобств. Но в связи с ростом материального благосостояния и культурного уровня колхозников старое

<sup>1</sup> Ю. А. Соколов. Указ. соч., стр. 353.



Рис. 4. Планы сельского жилища Ташкентской области

Схематические планы современного жилища: 1 — дом Пулатовых: а — комната; б — прихожая; е — айван.  
 2 — дом Бахрама Шаакрамова: а — кухня; б — комната-столовая; в — комната-спальня; г — айван. 3 — дом Хикмата Салимова: а — комната; б — застекленный айван. 4 — дом учителей Султановых: а — застекленный айван; б — кухня; в — ванная комната; г — коридор; д — комната. 5 — дом Имамкула Раимкулова: а — комната; б — открытый айван



5

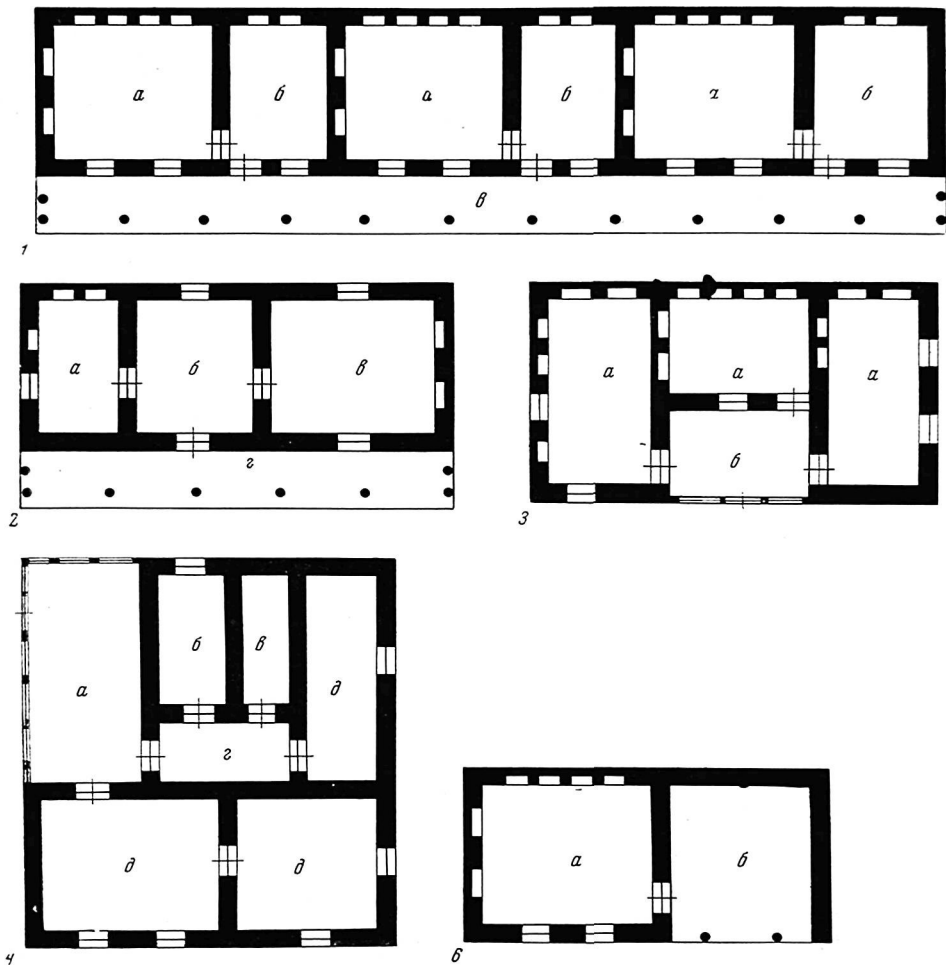
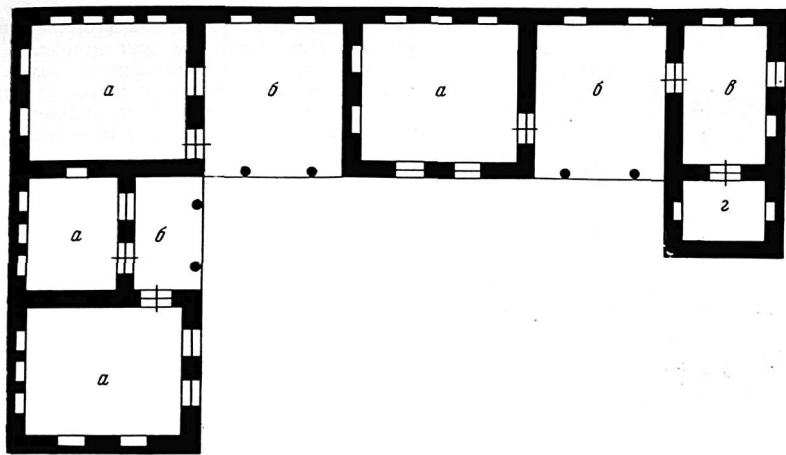
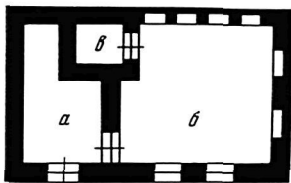

7

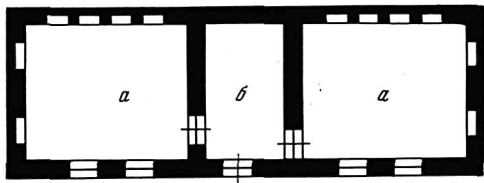

8

Рис. 4 (продолжение)

Схематические планы традиционного жилища: 6 — Дом Халиковых: а — комната; б — открытый айван; в — зимняя кухня; г — кладовая. 7 — дом Эргаша Имамкулова: а — прихожая; б — комната; в — помещение для омовений. 8 — дом Турсунной Султановой: а — комната; б — прихожая

жилище сейчас все больше уступает место большому светлым домам, отвечающим требованиям сегодняшнего дня.

Особенностью среднеазиатского жилища является наличие разнообразных помещений и веранд: беседки *шипанги*, глиняные возвышения *суфа*, деревянные помосты *тахта* и т. д. Здесь семья проводит большую часть своего времени не только летом, но и весной и осенью, а в хорошую погоду и зимой. Здесь спят, едят, отдыхают, принимают гостей.

В Ташкентской области *шипанги* начали строить недавно, с 1950—1955 гг. Сейчас они имеются уже у многих колхозников. Особенно распространены они в двух районах области — в Янги-Юльском и Калининском.

*Шипанг* представляет собой помещение типа

беседки, пол которой обычно поднят на высоту 1,5—2 м над уровнем земли. Стен *шипанг* не имеет. Крыша делается двускатной, поддерживается на столбах. Некоторые *шипанги* строятся с полуподвальным помещением, используемым для хранения там различных хозяйственных вещей, садового и огородного инвентаря и т. д. В зажиточных семьях *шипанги* строят очень нарядными: их красят светлой голубой, зеленой или белой краской; столбы и перила украшают резьбой.

Районом наибольшего распространения *шипангов* является Ферганская долина. Сейчас их много и в долине Кашка-Дары; как установила В. Л. Воронина, здесь *шипанги* не местное явление, а заимствованы у жителей Ферганской долины, куда они могли проникнуть из Восточ-



Рис. 5. Старый дом с балахоной в селении Ниязбашии Янги-Юльского р-на (постройка начала XX в.)

ного Туркестана<sup>8</sup>. Вполне возможно, что население Ташкентской области также заимствовало их в Ферганской долине.

Распространение шипангов является одной из характерных черт культурного взаимовлияния населения Узбекистана, что несомненно связано со все более крепнувшими в настоящее время экономическими и культурными связями между отдельными областями республики. Распространение строительства шипангов в последние годы, несомненно, связано и с ростом материального благосостояния колхозников.

Если шипанги в Ташкентской области новое явление, то суфа и тахта издавна являются неотъемлемым элементом узбекского жилища области, как и многих других районов и областей Узбекистана и Таджикистана. Суфа — глиняное возвышение, которое делается обычно около дома или на некотором расстоянии от него. Если во дворе мало зелени, а следовательно, нет тени, то для защиты от солнца над суфой устраивается легкий навес. Такую же роль выполняет и тахта — большая деревянная кровать с невысокими стенками (с двух или трех сторон). С недавнего времени в пригородных колхозах эти деревянные кровати стали заменять широкими железными, которые специально заказывают в г. Ташкенте. На железную основу кладут доски, а сверху настилают кошмы и паласы. Надо отметить, что выбор места для подобных летних сооружений всегда очень продуман. Они

<sup>8</sup> В. Л. Вороница. Материалы по народной архитектуре Кашка-Дарьинской области Узбекской ССР, стр. 316.

располагаются в прохладном месте, в тени деревьев, около арыков, где дует ветерок.

Шипанг, суфа и тахта являются замечательными приспособлениями к жаркому климату Средней Азии, которые в течение многих веков были выработаны узбекским народом.

## ОДЕЖДА

Громадные изменения произошли в costume народов Узбекистана после революции, чему в немалой степени способствовали рост материального и культурного уровня узбекского народа, все более крепнущие связи его со всеми народами Советского Союза, неуклонный рост легкой промышленности, развитие советской торговли. Среди сельского населения в настоящее время все более широко распространяется современный европейский костюм. Не вытесняя целиком национальных форм одежды, он способствует их изменению; происходит приспособление общераспространенного городского костюма к национальным вкусам и традициям.

С каждым годом все прочнее входит в быт одежда, изготовленная на швейных фабриках, в мастерских и ателье. Готовая одежда, головные уборы, украшения, обувь городского и национального фасонов имеются в широком выборе в районных и сельских универмагах, специализированных магазинах и ларьках. Совершенно иными стали ткани, идущие на одежду. В отличие от дореволюционного времени, когда сельское население употребляло для одежды главным образом кустарные ткани, преимущественно бумажные, колхозники носят одежду из тканей фабричного производства разных родов. Большой любовью пользуются ткани Маргеланского шелкоткацкого комбината, выпускающего, кроме обычных материалов, красивые шелка национальной расцветки. Национальные ткани — атлас, шои, бекасам и другие — имеют также большое распространение. Широко вошли в быт и шерстяные ткани, идущие на верхнюю мужскую и женскую одежду.

В одежде узбекского сельского населения Ташкентской области до настоящего времени отчасти сохраняется принцип возрастных различий. Одежда молодых людей существенно отличается от одежды людей пожилого возраста. В мужском costume более отчетливо, чем в женском, проявляется влияние города, но оно неодинаково для разных возрастных групп и в значительной мере зависит от характера и условий работы. Как в городах, так и в сельских районах, люди помоложе, особенно интеллигенция, тянутся к современным и красивым формам одежды, отвечающим вкусам и требованиям

советского человека. Старшее поколение придерживается с детства сложившихся привычек, в том числе и привычных фасонов одежды. Степень распространения современной одежды среди сельского населения зависит также от близости селения к городу: в отдаленных районах больше носят традиционный костюм; одежда современного типа распространена в близлежащих к г. Ташкенту районах.

Костюм колхозного населения можно разделить на два типа — это одежда современного европейского покроя и национальная одежда, элементы которой в наши дни подверглись, однако, некоторым изменениям. На базе старого, но значительно видоизмененного национального костюма сложился современный национальный костюм. В нем сочетаются элементы современного европейского костюма с элементами старой, традиционной одежды.

Национальный костюм, в который вошли те или иные элементы европейской одежды, бытует у большинства сельского населения Ташкентской области, его носят многие из молодежи и людей среднего возраста.

\* \*  
\*

Мужской костюм в целом отличается очень однотонным цветом: преобладает черный, синий, коричневый и белый. Обязательными элементами мужского костюма являются рубаха и штаны.

Самое большое распространение у мужчин молодых и среднего возраста в настоящее время получили рубашки с отложным воротником. Их покупают, как правило, готовыми в сельских или городских магазинах. Наиболее популярны в последние годы стали светлые однотонные рубахи различных цветов — голубые, бежевые, белые. Многие колхозники среднего возраста носят шелковые рубашки разных тонов в полоску. В колхозных магазинах наряду с изделиями отечественного производства, можно встретить сейчас продукцию из многих стран мира. Клетчатые рубашки, заправленные в брюки или навыпуск, стали носить за последние годы под влиянием городской моды многие молодые люди и в сельских районах.

До наших дней прочно держится традиция носить одежду с длинными рукавами. Даже молодые люди до недавнего времени никогда не закатывали рукава рубашки выше локтей. Это было связано с национальными формами одежды, для которой характерно наличие длинных рукавов, скрывающих руки. На изживание этого обычая большое влияние оказывает современная городская мода. В последние годы в близлежащих к Ташкенту колхозах стали

входить в моду трикотажные и сшитые из ткани рубашки с короткими рукавами.

В послевоенные годы стали распространяться в качестве праздничных шелковые белые рубахи с яркой украинской вышивкой. Украинские рубашки прочно вошли сейчас в праздничный костюм. Надо отметить, что основной тон вышивки подбирается под цвет костюма с большим вкусом. Такие вышитые рубашки продаются в районных и городских магазинах, а сейчас многие женщины-колхозницы шьют и вышивают их сами. В подборе тона и выборе рисунка сказываются традиционные вкусы узбекского народа.

Многие колхозники среднего возраста носят рубахи со стоячим воротом типа русской косоворотки. Этот фасон появился в Ташкенте в конце XIX в. и был заимствован узбеками от русских. В сельских районах такие рубахи начали распространяться позднее — лишь с начала 20-х годов нашего столетия и носили их первоначально молодые люди. Рубахи такого фасона шьются из хлопчатобумажных тканей, шьют их обычно женщины дома.

Старики носят рубахи старинного покроя *куйнак-яхтак*. Они представлены двумя видами: рубахой с глубоким вырезом на груди и распашной рубахой с разрезом до конца. Распашная рубаха распространена больше среди глубоких стариков, почему можно думать, что этот покрой более старый. Обе разновидности рубахи *куйнак-яхтак* имеют туникообразный покрой, расширяющиеся к низу бока, и длинные суживающиеся к кисти рукава. Воротник сзади стоячий, на груди он сходит на нет. Такой воротник шьется из двух клиньев, соединенных широкой стороной, шов приходится сзади. Воротник делают двойным и прострачивают в несколько рядов на машинке. Рубахи этого типа шьются обычно из белой хлопчатобумажной ткани (рис. 6).

В Чиназском районе у стариков изредка встречается рубаха туникообразного покроя с горизонтальным разрезом ворота. В Ташкентской области они и в прошлом распространены были мало и носились в основном, как и в Ферганской долине<sup>9</sup>, людьми духовного звания. Аналогичные фасоны мужских рубах бытуют до настоящего времени среди узбекского и таджикского населения Ферганской долины, являясь также одеждой пожилых людей<sup>10</sup>.

Большинство мужчин носит брюки обычного, европейского фасона. Их покупают в магазине. Как правило, брюки заправляются в сапоги.

<sup>9</sup> О. А. Сухарева, М. А. Бикжанова. Указ. соч., стр. 116.

<sup>10</sup> «Культура и быт таджикского колхозного крестьянства», стр. 136.





Рис. 6. Летний костюм мужчины пожилого возраста

В Янги-Юльском р-не (колхозах «Ленинизм», им. Ленина) среди сельской молодежи получили распространение брюки-галифе, сшитые из вельвета темных тонов.

Старики носят штаны старинного покроя с широким шагом, на завязке. Раньше их шили обязательно из той же ткани, что и рубаха, обычно светлые (белые). Теперь, нередко сохраняя старинный покрой, штаны делают из плотной темной ткани и более длинными, вследствие чего по внешнему виду они становятся похожими на брюки, распространение которых в быту и вызвало эту перемену покроя и материала.

Раньше рубаха и штаны носились без верхней одежды лишь в домашних условиях: при выходе из дома обязательно надевался халат. Сейчас рубаха с брюками служит в летнее время также и уличной, выходной одеждой.

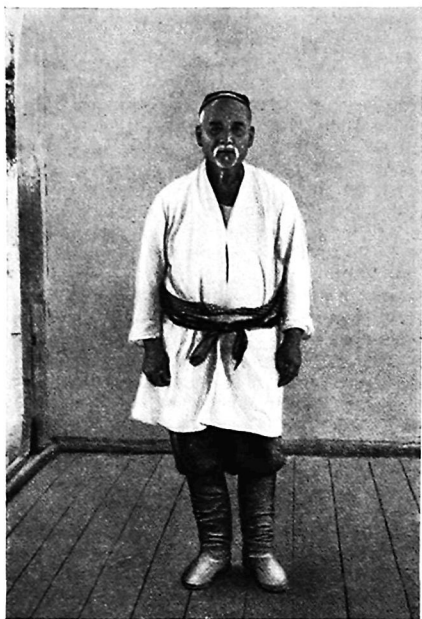
Летний халат легкий, зимний — стеганный на вате — до недавнего времени был верхней одеждой всех возрастов, всех слоев сельского населения; в частности в Ташкентской области носят их и сейчас.

Покрой халатов в принципе аналогичен крою рубах: туникообразный покрой, без пива на плечах и стоячий зади строченый воротник, подобный воротнику старинных рубах. Халаты отличаются от последних некоторыми особенностями: к полкам спереди пришиваются косые клинья, что дает возможность запахивать халат в холодное время. Клинья обычно подшиваются другим материалом, часто красивым ярким шелком. Он служит украшением халата, так как виден при ходьбе. На боках внизу халата оставляются небольшие разрезы.

Зимние халаты шьются на подкладке, простегиваются на вате. Обычно они украшаются неяркой тесьмой по вороту, полам и подолу. Летние халаты делаются без подкладки и ничем не украшаются. В холода надевают два халата. Нижний шьется не очень длинным и нешироким, но с небольшим запяхом. В прошлом количеством халатов до некоторой степени определялась зажиточность семьи. На весь квартал *махалла* часто только в одной семье была хорошая мужская одежда; на время свадьбы жених из бедной семьи брал хороший чапан у богатых соседей. Сейчас у всех мужчины, носящих халаты, включая и молодых людей, обычно имеется по несколько халатов, предназначенных как для повседневной носки, так и для торжественных случаев.

До недавнего времени (1955—1957 гг.) халат, сшитый из яркого бекасаба, являлся также обязательной принадлежностью костюма жениха на свадьбе. Он дарился жениху родственниками невесты. В настоящее время в качестве свадебной одежды он бытует лишь у некоторых колхозников отдаленного Чиназского района. В остальных обследованных районах те из молодых мужчин, которые получили к свадьбе халат, носят его главным образом дома, в нерабочее время.

По своему силуэту и цветовой гамме халаты Ташкентской области довольно существенно отличаются от ферганских, бухарских и хорезмских. В Фергане носят узкие, облегающие фигуру халаты с синими, фиолетовыми и черными полосами. Бухарские — более просторные, с широкими, собирающимися в многочисленные складки рукавами. Основной тон тканей розовый. В Хорезме продолжают носить стеганные на вате халаты, верх которых из лощеной материи в мелкие полоски красновато-коричневого тона<sup>11</sup>.

В Ташкенте халаты умеренно широкие. Преобладающим материалом для них давно уже стали фабричные ткани, особенно сатин и си-

<sup>11</sup> «История Узбекской ССР», т. 1, кн. II. Ташкент, 1956, стр. 370.

тец, Летние халаты шьют больше из светлых тканей, зимние — из серых, черных, зеленых. Предпочитают ткани в мелкий узор: в крапинку, горошек или узкую полоску. Многие старики, по традиции, носят халаты, сшитые из местного полушелкового материала *банорас* в узкую белую полоску.

Локальные различия в традиционной одежде, которые отчасти прослеживаются и до настоящего времени, являются следствием многовековой экономической и культурной разобщенности отдельных районов Узбекистана, где сложились в результате этого свои вкусы и традиции. До известной степени они сохраняются и сейчас.

Наряду с халатом *чапан* встречаются изредка суконные халаты *чакман*, распространенные в прошлом у многих народов Средней Азии. Раньше они делались из дмотканого сукна, сейчас их шьют из грубого фабричного сукна темной расцветки. По своему покрою чакманы напоминают обычный халат, но шьются всегда без подкладки, делаются более широкими и очень длинными, почти до щиколотки. Чакманы ничем не украшаются. В настоящее время в качестве верхней одежды чакман бытует в основном только в селении Ниязбаши.

В конце XIX — начале XX в., под влиянием татар, в среднеазиатский мужской костюм вошел новый вид одежды — *камзол*. Эта одежда совершенно иного покроя. Камзол имеет шов на плечах, выкройной рукав, отложной воротник и прорезные карманы. Он шьется не длинным, немного прилегает в талии и застегивается на пуговицы. Камзол шьют из плотного серого полотна на подкладке, носят поверх рубахи, плотно застегнутым. Иногда под камзол надевают и жилет из того же материала. Сейчас колхозное население области носит камзолы очень редко, больше распространены они в Чиназском р-не. Там его можно встретить иногда на стариках, особенно из духовного звания.

В настоящее время почти не встречаются шубы *постун*, их не шьют и не носят. В прошлом такие шубы имелись только в семьях зажиточных дехкан.

Обычной формой мужской верхней одежды сейчас являются пальто. Их носит в холодное время года подавляющее большинство колхозной молодежи и многие мужчины среднего возраста. Пальто покупаются готовыми в магазинах, в редких случаях заказываются в городских или районных ателье. В основном носят демисезонные пальто из драпа или сукна, очень редко встречаются зимние пальто на стейжке, с меховым воротником. Некоторые носят кожаные пальто. Пальто настолько вошли в быт, что

сейчас в свадебную одежду, которую по обычаю преподносят жениху родственники со стороны невесты в день свадьбы, входит обычно пальто из модных, дорогих тканей; предпочтение отдается светлым пальто-макинтошам из коверкота, бостона или габардина.

Наряду с пальто, входит в быт и костюм европейского фасона — пиджак и брюки из одинакового материала. Получивший самое широкое распространение в городах и в значительной степени вытеснивший там национальную одежду, в сельских районах такой костюм распространялся значительно медленнее, прежде всего в кругах колхозной интеллигенции. Новая сельская интеллигенция, выросшая уже в советское время, часто из местного населения, приносит в кишлак и новые фасоны одежды.

Распространение современной мужской одежды в сельских районах Ташкентской области началось только после коллективизации. Первыми, кто одел современный костюм, были сельские молодежь активисты и учителя. Некоторые из них, окончив педагогические курсы в г. Ташкенте в 1930—1931 гг., получили костюмы в качестве премий. В их числе был и учитель Мирислам Мирходжиев из селения Занги-Ата. К немусульманской одежде большая часть сельского населения в те годы относилась отрицательно. Когда молодые учителя приехали из города в европейских костюмах, муллы и старики пытались воздействовать на них через родителей. Однако сейчас новые формы одежды, давно распространившиеся в среде городского узбекского населения, с каждым годом все прочнее входят в обиход и сельского населения.

В настоящее время европейский костюм, являясь для интеллигенции и части сельской молодежи обычной каждодневной одеждой, для большей части колхозников служит выходным парадным костюмом.

Обычно полный костюм понравившейся расцветки и фасона стараются приобретать в магазинах, иногда шьют его на заказ в городских и районных ателье. Такие ателье имеются в районцентрах в Чиназе и Занги-ата. Колхозники пригородных колхозов покупают или заказывают костюмы в Ташкенте. Надо отметить, что сельская молодежь, которая учится в техникумах или институтах г. Ташкента, в своей одежде полностью следует современной городской моде. У руководящих работников колхоза, членов правления и колхозного актива большой популярностью пользуется костюм, состоящий из кителя с брюками навыпуск или заправленными в сапоги. Носят брюки и фасона галифе. Для лета такой костюм шьется из светлого легкого материала, а для зимы — из плотных темных

шерстяных тканей. Он получил широкое распространение благодаря своей универсальности: он очень удобен на работе, а спитый из хороших тканей часто служит выходным костюмом.

Совершенно новым для сельского населения является нижнее белье. Насколько глубоко вошло в быт нижнее белье, показывает то, что два комплекта белья — зимнее и летнее — входят в свадебный костюм жениха, который дарят ему по обычаю родственники невесты во время свадьбы. Обязательно входит нижнее белье и в приданое невесты, оно также посылается ей в числе подарков со стороны жениха.

Характерной чертой мужской одежды является пояс. Подпоясывалась обычно рубаха, которая носилась (носится часто и сейчас) навыпуск, поверх штанов, лишь в последнее время молодежь стала заправлять рубаху в брюки.

Поясом служат чаще всего платки *кичкча*, сложенные по диагонали. К поясному платку часто подвешивается нож в ножнах, в платок заворачиваются небольшие покурки, табакерка и другие мелкие предметы. В обычные дни носят простые светлые платки с несложной вышивкой по углам или фабричные платки темной расцветки. Молодые люди опоясываются платками более яркой расцветки, люди пожилого возраста носят платки скромных, неярких тонов. Нередко повязывают два-три платка.

Молодежь, служившая в армии, продолжает часто носить военный кожаный ремень с пряжкой, но в праздничные дни поверх него повязывают и яркие, нарядные поясные платки — *кичкча*.

Распространенные в прошлом большие кушаки — *белбог* и *чортбелбог* — сейчас вышли из употребления. Их делали из кустарной ткани *чортбелбог*, они были более короткими — от 1,5 м до 2 м, их края украшались вышивкой, и носили их преимущественно молодые мужчины. Белбог были более длинными — до 5—6 м. Их носили мужчины всех возрастов, повязывая и во время работы в поле, так как считалось, что такие пояса предохраняют поясницу от усталости.

Халат в Ташкентской области носили, как правило, неподпоясанным, в отличие от Ферганской долины, где пояс подвязывается на поверх рубахи, а поверх халата. В Ташкентской области, как и в большинстве районов Узбекистана, халат подпоясывался только во время работы (чтобы не мешали полы), да при траурном костюме, для которого описывание поверх халата являлось отличительной чертой. Во время похорон ближайшая мужская родня и члены семьи умершего, даже люди, носящие костюм европейского фасона, опоясываются поясными платками.

Главным видом мужской обуви являются сапоги. Это, несомненно, связано не только с национальной традицией, но и со спецификой работы в сельских районах. Летом носят брезентовые сапоги, в холодное время года носят кожаные, к праздничному костюму надевают дорогие хромовые, черные или коричневые. Очень широко распространились керзовые сапоги, надеваемые повсеместно мужчинами на работу в поле. Обычно сапоги покупают в магазинах и на колхозных базарах, иногда, желая иметь хорошие выходные, заказывают их специалистам-сапожникам. Колхозная молодежь и многие мужчины среднего возраста носят ботинки и полуботинки. Для праздничного костюма предпочитают светлую обувь, подбирая ее обычно под цвет костюма. Такая обувь стала принадлежностью современного национального костюма. На нее большой спрос, и ее выпускают фабрики и артели г. Ташкента.

С традиционным национальным костюмом повсеместно, во всех колхозах области, носят и национальную обувь — мягкие сапоги *ичиги* с остроносными резиновыми галошами азиатского фасона. Некоторые старики продолжают носить кожаные галоши *каши*, их специально заказывают мастерам.

Мужские головные уборы сельского населения Ташкентской области в настоящее время очень разнообразны. Наиболее распространенным и традиционным головным убором является тюбетейка. Ее носят все мужчины без исключения и с национальным и с европейским костюмом. Самое широкое распространение получила так называемая чустская тюбетейка *густ-туппи* из черного сатина или атласа с характерным белым узором *бодом* — миндаля, или *калам-лур* — перец. В отдаленном Чиназском р-не, наряду с чустской тюбетейкой, бытуют еще бархатные гладкие тюбетейки разных цветов (зеленые, бордовые, черные, синие), которые были широко распространены в Ташкентской области среди мужской молодежи в 20—30-х годах нашего столетия, «появившись здесь, несомненно, под влиянием татарских шапочек»<sup>12</sup>.

В близлежащих к городу районах эти тюбетейки сейчас почти полностью вытеснены чустскими и носятся в основном мужчинами пожилого возраста. Зимой некоторые мужчины поверх тюбетейки обвязывают голову, наподобие чалмы, поясным платком. Чалму *салма* почти не носят. Ее надевают только лишь во время различных обрядов, обрядовых пиршеств и похорон. В Ташкентской области среди простого народа в прошлом чалма тоже была распростра-

<sup>12</sup> О. А. Сухарева. Древние черты в формах головных уборов народов Средней Азии, стр. 351.

нена мало. Ее носило духовенство и некоторые сельские баи.

В холодное время года большинство мужчин, в том числе и преклонного возраста, сейчас носит меховые шапки-ушанки. Их часто делают из ценных сортов меха — серого или коричневого каракуля, котика, выдры, заказывают специальными мастерам, так как в продаже таких шапок нет. Зимние шапки из плотной темной ткани или бархата с меховым околышем, распространенные в прошлом в Ташкентской области<sup>13</sup>, в настоящее время почти не носят, заменяя их шапками-ушанками. Наряду с шапкой-ушанкой вошла в быт и фуражка или кепка. Ее носят многие с европейским костюмом.

Характерные для многих районов Средней Азии и Узбекистана, в частности Ферганы, белые войлочные шапки с полями и черной бархатной отделкой в Ташкентской области не носят, они встречаются изредка у приезжих и у местных людей, которые много ездят в разные районы страны.

В последние годы среди интеллигенции в качестве головного убора все большее распространение стали получать шляпы. В холодное время носят фетровые шляпы темных тонов, летом некоторые мужчины носят соломенные шляпы. Особенно быстро распространяется мода носить шляпу в близлежащих к городу районах.

Большие изменения произошли в мужских прическах. Среди молодежи и особенно интеллигенции все больше укрепляется обычай носить длинные волосы, подстриженные по городской моде. Надо отметить, что в районах парикмахеры сейчас научились делать самые современные прически. Но все же большинство колхозников по-прежнему бреют голову. Бороду и усы раньше отпускали обязательно, теперь их носят только люди пожилого возраста. Мужчины средних лет часто носят только усы, подстригая их по линии губ. Более молодые бреют и усы, и бороду.

\* \*

\*

Современная женская одежда сельского населения Ташкентской области сохраняет значительно больше черт национального костюма, чем мужская. Принципы возрастного деления прослеживаются здесь более четко. Костюм пожилой женщины по строгости форм, сдержанности цвета и украшений существенно отличается от костюма молодой женщины и девушки.

<sup>13</sup> О. А. Сухарева. Древние черты в формах головных уборов народов Средней Азии, стр. 329, 330.

Платья носят обычно на кокетке, фасона *кукрак-бурма*. Такой фасон впервые появился в Ташкенте в начале нашего столетия, но в сельских районах Ташкентской области он начал распространяться только в 20-х годах. В близлежащих к городу районах (Янгй-Юльском и Калининском) этот фасон быстро вошел в обиход молодых женщин и девушек, в более отдаленном Чиназском р-не, селении Яллама — несколько позднее (в 30-е годы). Сейчас так же платья носят школьницы всех возрастов, молодые женщины и некоторые женщины-колхозницы до 50 лет.

Фасон платья *кукрак-бурма* не оставался постоянным — менялся покрой кокетки, воротник, рукав, длина платья. Особенно большие изменения произошли в близлежащих к городу районах в 1958—1960 гг. Платья стали шить не длинными, немного ниже колен и не такими широкими, как прежде. Рукава у летних платьев девушек и молодых женщин часто делают короткими, иногда их собирают фонариком на резинке. Покрой кокетки тоже изменился, сейчас она небольшая, полукруглой формы. Воротник отложной, летние платья шьются и без воротника.

Женщины среднего возраста носят более длинные (ниже икр) и широкие платья с длинными рукавами. В Чиназском р-не как у женщин среднего возраста, так и среди молодежи, продолжают бытовать платья более старого фасона *кукрак-бурма*. У кокетки материал собирают в пышные сборки, рукава широкие и длинные, отложной воротник застегивается у горла.

В 1958—1960 гг. среди интеллигенции и сельской молодежи получает распространение одежда европейского образца (платья, отрезные по талии). Обычно таким фасоном шьют нарядные платья из панбархата — материала, завоевавшего большую любовь среди женщин-узбечек. Многие девушки из пригородных колхозов (колхоз «Ленинизм», им. Свердлова, «Правда») учатся в Ташкенте в техникумах, училищах, институтах. В городе они с удовольствием носят платья современного фасона — узкие, облегающие фигуру, с открытым воротом и короткими рукавами. Но приезжая домой, в колхоз, все передеваются в национальные платья, так как здесь еще довольно крепко держатся старые традиции, и всякие нововведения в одежде, особенно в женской, встречаются старшим поколением довольно отрицательно.

Почти все женщины носят штаны национального покроя. Совершенно не различается покрой штанов, носимых взрослыми и детьми.

Обычно штаны шьют из другого материала, чем платье.

В Янгй-Юльском и Калининском районах носят короткие штаны, чуть ниже колен, и, выезжая в город, часто заправляют их в чулки. В Чиназском р-не сохраняется обычай ношения штанов, доходящих до ступни. У щиколотки штаны собираются в сборку и отделяются яркой цветной тесьмой.

Обязательной частью женского костюма являются безрукавки *нимча*, сшитые из темных тканей, нередко из бархата разных цветов — синего, красного, черного. Их шьют на подкладке, чуть ниже талии, с большим вырезом на груди; иногда делают прорезные карманы. Безрукавки современного фасона начали распространяться в Ташкентской области в 30-х годах, их носят сейчас преимущественно девушки и молодые женщины.

В прохладное время года поверх платья надевают короткий жакет *кастим*. Жакеты шьют из плотных шерстяных тканей в талию, с отложным воротом и прорезными карманами. Появившись в Ташкентской области в 30-х годах, они получили сейчас исключительное распространение и полностью вошли в национальный женский костюм. Жакет носят женщины всех возрастов до 50—60 лет. Обычно у каждой женщины есть два-три жакета. Для многих жакеты служат основной верхней одеждой в холодное время — их носят с теплым пуховым платком.

Среди молодых женщин, недавно окончивших вузы и техникумы в городе, в последние годы начал распространяться полный костюм, состоящий из жакета и узкой юбки из того же материала. Такие костюмы или шьют на заказ в ателье или покупают готовыми в магазинах Ташкента.

Верхней одеждой большинства женщин — молодежи и интеллигенции — являются покупные пальто из драпа и других плотных тканей. В последние годы все больше входят в моду легкие светлые пальто из коверкота или габардина.

Современному женскому костюму соответствуют сейчас и украшения. С изменением одежды и головных уборов совершенно исчезли из употребления старинные ювелирные изделия: вышли из моды и теперь не носятся тяжелые налобные и нагрудные украшения. Прочно вошли сейчас в обиход всех женщин сельской местности часы. Изящные часы самых современных марок можно купить во многих колхозных магазинах области. Очень любят часы с браслетом, золотые или анодированные под золото. Почти все ювелирные украшения

покупаются в магазинах. Пользуются большой популярностью яркие чешские бусы, бусы из жемчуга или бисера. Почти все женщины и девушки носят кольца, серьги и браслеты. Некоторые украшения покупаются у местных мастеров. Так, большим спросом пользуются серьги и кольца с бирюзой в серебряной оправе. Надо отметить, что украшения подбирают со вкусом и чувством меры, соответственно платью и сезону.

Костюм женщин старшего поколения сохраняет старые национальные формы в том виде, как они сложились к началу революции.

Все женщины старше 50 лет носят прямые широкие платья туникообразного покроя без кокетки из неярких тканей, очень длинные, до щиколотки. Такие платья имеют стоячий ворот, называемый *ит-ека* или *нугай-ека*. В начале столетия платья со стоячим воротом носили только молодые женщины. С появлением в 20-х годах современных платьев на отрезной кокетке высокий ворот постепенно стал характерным для костюма женщин преклонного возраста.

В прохладное время поверх платья пожилые женщины надевают длинные безрукавки *сырма-чапан*. Они шьются из темных плотных тканей, слегка простегиваются на тонком слое ваты. Воротник стоячий, безрукавка застегивается на пуговицы. Безрукавка была заимствована в начале XX в. из костюма татар, с которыми, в результате присоединения Средней Азии к России, установились культурные связи<sup>14</sup>. Молодые женщины, как правило, их не носят, но по традиции их шьют для приданого. Сейчас это уже традиционная одежда пожилых женщин.

Не осталась без изменений за этот период и верхняя традиционная женская одежда. До настоящего времени в отдаленных районах Ташкентской области продолжает бытовать женский халат *чапан*, который до конца XIX в. носили многие узбеки. По своему покрою он сходен с мужским халатом без шва на плечах, только шьется более узким в боках. Женские халаты, подобно мужским, бывают зимние — стеганные на вате, и летние, которые иногда шьют из полупелюшковых *бексам* или шелковых тканей *шои* на подкладке. Раньше халаты по подолу, подлам и воротнику обшивались яркой тесьмой. С появлением швейных машин вместо тесьмы их стали украшать машинной строчкой, образующей геометрический узор, который выстраивается нитками другого цвета, чем материя халата.

<sup>14</sup> О. А. Сухарева, М. А. Бикжанова. Указ. соч., стр. 119.

Наиболее распространенным и любимым видом верхней одежды как пожилых, так и молодых женщин-колхозниц в сельской местности сейчас является камзол. Они шьются из плотных темных тканей, часто из черного плюша, ставшего в последние 25—30 лет излюбленным материалом для женской верхней одежды сельского населения. Камзол — это новый для Средней Азии вид одежды, который только в начале XX в. стал распространяться под влиянием татарского костюма среди сельского населения области и вошел в национальный костюм не сразу. В начале происходило как бы постепенное преобразование халата *чапана* в камзол; появились камзолы, которые имели шов на плечах и вшивные рукава, но шились с прямой цельной спиной, не прилегающие в талию. Потом появились прилегающие камзолы со швом на спине.

Сейчас покрой камзолов все более приближается к пальто, изменилось даже его название, в последнее время их стали называть бархатные пальто *духоба-пальто*. Они шьются в талию, с подкладкой, стеганной на вате, с отложным воротником и прорезными карманами. В настоящее время довольно широко распространены также плюшевые жакеты. И те и другие покупают преимущественно готовыми в колхозных и районных магазинах.

Разнообразной стала в наши дни и женская обувь.

С современным костюмом большинство молодых женщин носит обувь фабричного производства. Особенно большое распространение получили открытые туфли из простой или лакированной кожи без каблука. Они превратились уже в принадлежность современного национального женского костюма. В последние годы в пригородных колхозах стали носить туфли и легкие босоножки на каблуках. Надевают их с чулками или носками; раньше носки не носили совсем, так как считалось неприличным обнажать ноги. В холодное время года носят резиновые галоши, боты, теплые зимние ботинки.

Пожилые и старые женщины продолжают носить традиционную обувь — мягкие сапожки *макси* с резиновыми или кожаными галошами. Молодые женщины традиционную женскую обувь, как правило, в обычные дни не носят. Но она есть у каждой женщины и до настоящего времени входит в приданое большинства девушек. У молодых женщин обувь старого типа сохраняется сейчас только как ритуальная — в свадебном и погребальном костюмах. Невеста в дом жениха должна прийти в национальной обуви, в ичигах с резиновыми или ко-

жаными галошами женщины присутствуют на похоронах и поминках.

Женским головным убором в колхозах и в наши дни является платок. Без головного платка в сельских районах женщины никогда не появляются: его носят и дома и на улице. В настоящее время головной убор строго не выделяется для разных возрастных групп. Молодые женщины, а сейчас и пожилые в будничные дни носят только один платок.

Среди молодежи и сельской интеллигенции вошли в моду маленькие платки и легкие цветные косынки. Мода на такие платки пришла из города в начале 1960-х годов. До этого носили большие косынки и платки, концы которых завязывались на затылке и свисали по спине. В селении Ниязбаши многие девушки и молодые женщины в обычные дни носят черные головные платки. В Ташкенте и других кишлаках области черной цвет головного убора считается знаком траура по умершим родственникам. Но в Ниязбаши этому не придают такого значения, и ношение черных платков является своеобразной модой среди девушек и молодых женщин.

Распространены фабричные ситцевые и штапельные платки неярких расцветок. Старые женщины носят белые платки из кисеи *дока ромаль*. Теперь их делают нередко из марли. Излюбленным видом головных платков, вошедших в моду в 30—40-х годах, являются большие трикотажные шелковые платки с кистями, полувислые распространение среди сельского населения в начале XX в. Предпочитают скромные неяркие цвета — белые или желтоватые, серовато-бежевые оттенков.

При ношении одного платка он складывается углом по диагонали и завязывается на затылке, а летом просто свободно накидывается на голову. Некоторые женщины спускают концы платка на грудь, другие — закладывают их за уши так, что платок плотно облегает лоб. Концы платка при этом спускаются по спине.

С праздничным костюмом пожилые женщины обычно надевают два платка. Поверх небольшого платка, повязываемого указанным способом, накидывается большой (обычно белый) шелковый платок, концы которого заправляются на спину.

В холодное время года женщины носят большие шерстяные и полушерстяные платки. По большей части это фабричные платки однотонной расцветки. Шерстяные платки с ярким крупным цветочным узором, распространенные в Самаркандской и Сыр-Дарьинской областях, здесь не носят. Очень распространились в по-

следние годы пуховые платки, их охотно носят женщины всех возрастов.

Тубетеюку в качестве головного убора носят в колхозах Ташкентской области только девочки и школьницы старших классов. Женщины их, как правило, не носят.

Не остались без изменения и женские прически. Подобно тому как в одежде усилилось стремление к выработке наиболее удобных и красивых форм, так и в женских прическах исчезла былая традиционность, они значительно упростились и с каждым годом становятся все более современными, отвечающими индивидуальным вкусам каждой женщины.

По традиции, девушки и женщины всех возрастов отпускают длинные волосы. Но прически из них делают самые разнообразные. Основная масса женщин-колхозниц, особенно старшего возраста, заплетает волосы в две косы, разбирая их на прямой пробор и оставляя открытым лоб. Косы спускаются по спине. Молодые девушки иногда расчесывают волосы на косой ряд. Некоторые колхозницы укладывают косы коронкой вокруг головы, поверх платка. Во время работы в поле, чтобы косы не мешали, их подбирают на голову и туго повязывают косынкой.

Девушки и многие женщины из среды интеллигенции делают сейчас самые современные городские прически: забирают косы в пучок на затылке, делают прически из незаплетенных волос, красиво укладывая их на голове. Наряду с самыми современными прическами, продолжают бытовать и традиционные девичьи и женские прически: например, в Чиназском р-не многие девушки и молодые женщины носят прическу, состоящую из большого числа мелких косичек (20—40). Локоны *чакачоч* и *саган сокол*, которые молодухи (*желинчак*) оставляли на щеках и около ушей, сейчас совершенно исчезли. Девушки, кроме мелких косичек, которые заплетают вокруг головы, две косички заплетают отдельно, на макушке *хайдар-кочкыль*, по одной с каждой стороны головы. Они спускаются с висков вдоль щек. Молодые женщины височные косы не носят, но прическу из нескольких косичек делают до рождения второго или третьего ребенка. В этом случае происходит обрядовое заплетение волос в две косы, и такую прическу женщина носит до конца жизни. В прошлом это знаменовало собой как бы «вступление женщины в следующий возрастной класс — класс матерей»<sup>15</sup>. Сейчас эта

традиция потеряла свое былое значение и сохраняется в незначительной степени.

\* \*  
\*

Для характеристики современного женского костюма изучаемых колхозов очень интересен состав приданого, дающий возможность наглядно проследить сохранение старых, традиционных форм женской одежды и проникновение новых элементов культуры в быт сельского населения, а также выяснить вопрос о запасе одежды молодой женщины.

До настоящего времени, по традиции, каждой невесте перед свадьбой со стороны жениха присылают подарки, куда обязательно входят отрезы на платье и верхнюю одежду. Иногда присылают готовые вещи, купленные в магазинах: пальто, макинтоши, жакеты, обувь и обязательно красивое белье. Количество отрезов и других подарков зависит от зажиточности семьи. Обычно это 20—30 отрезов самых разнообразных тканей: панбархат, крепдешин, атлас, эпонж, шерсть, штапель. Хлопчатобумажных тканей теперь почти не присылают. Из этих материалов семья невесты шьет приданое в дополнение к тому, что было приготовлено заранее. Например, невесте из селения Ниязбаши приготовили около 40 платьев — три платья из панбархата сшил европейским фасоном (отрезной лиф, юбка в сборку, вшивной длинный рукав). Существует мнение, что платья из панбархата, сшитые таким фасоном, меньше вытягиваются. Остальные платья сшиты фасоном *кукрак-бурма*, с длинными рукавами. В приданое вошли также 15 штанов национального покроя и три комбинации. Кроме этого, в приданое входило 11 безрукавок *нимча*, шесть — из бархата (черного, красного, голубого), и пять зимних более длинных, фасона *сырьма-чапан* — из плотного темного материала, простеганных на вате. Из верхней одежды невеста получила четыре шерстяных жакета *кастим*, купленных в магазине, и два черных бархатных пальто, сшитых на заказ. Кроме того, в приданом было легкое пальто — макинтош из габардина. Были приготовлены головные уборы: пять легких шелковых косынок и два больших пуховых платка. Из обуви — одна пара туфель и одна пара сапожек (*ичиги*) с галошами, несколько пар чулок.

В приданое девушек, получивших высшее и среднее образование в городе, входит больше современных вещей. Так, в приданом Салимы Худайбергеновой, учительницы школы-десятилетки колхоза «Правда», было несколько платьев из шерсти и панбархата, сшитых европейским фасоном. Летние платья из крепжоржета, креп-

<sup>15</sup> О. А. Сухарева. Древние черты в формах головных уборов народов Средней Азии, стр. 319.

дешина, атласа сшиты на кокетке, но с коротким рукавом.

По традиции, в день свадьбы невесте полагаются быть в белом платье. Раньше такие свадебные платья делались из простой отбеленной ткани *мата*. Сейчас их шьют из дорогих легких шелковых тканей — шифона, крепдешина, креп-жоржета. К ним подбирают и светлую обувь. В день своей свадьбы Салима была в белом крепдешинном платье и белых модных босоножках. На голову был наброшен большой тонкий белый шелковый платок.

Кроме платьев, в это приданое входили два полных костюма (юбка и жакет) из хорошей шерсти, два пальто — плотное, драповое и легкое, светлого тона, городская обувь, белье, несколько головных платков — теплых и летних. В этом приданом уже отсутствовали безрукавки, плюшевые пальто, национальная обувь и т. д.

Перечень приданого девушке из сельских районов ярко показывает усиливающееся среди колхозников стремление к единым современным формам одежды. Особенно интенсивно этот процесс происходит в последние годы, в связи со все более крепнущими культурными связями города и деревни.

\* \* \*

При описании женской одежды нельзя не остановиться на женских накидках, которые предназначены для того, чтобы скрыть фигуру и лицо женщины от посторонних взглядов. Такие формы одежды развились под влиянием обычая затворничества женщин. Самым ярким выражением этого был своеобразный вид верхней одежды *паранджа* — халат с фальшивыми рукавами, набрасывающийся на голову, и черная волосая сетка *чачван*, закрывавшая лицо. Паранджа являлась скорее городским видом одежды, в сельских районах она и до революции была распространена мало, носили ее только женщины из зажиточных семей и то не каждый день, а в случае поездки в другой кишлак или в город. В сельских районах при выходе из дома женщины набрасывали на голову вместо паранджи детские халатки, безрукавки или мужские распашные рубашки *куйнек-яхтак*. Особых накидок, заменявших паранджу, в Ташкентской области не существовало. Традиция прикрывать фигуру, голову и лицо при появлении в обществе сохранилась сейчас только среди небольшой части пожилых женщин. Паранджа в настоящее время совершенно вышла из употребления, сохранившись только в ритуальном свадебном костюме.

По традиции, во время свадьбы, при переезде в дом жениха невеста должна быть в парандже. Сейчас для таких случаев берут старую паранджу у женщины, прожившей долгую и счастливую жизнь. Это своего рода пожелание невесте счастья. В доме жениха, на следующий день, во время представления родне мужа и соседям, невеста поверх нарядного платья должна быть накрыта новой паранджой. В новой же парандже она должна в первый раз после свадьбы посетить своих родителей. На этом ношении паранджи заканчивается, и ее кладут в сундук. До недавнего времени для таких случаев в приданое девушек специально готовили одну новую паранджу. Сейчас этот обычай постепенно отмирает, новые паранджи шьют все реже, заменяя их большими шелковыми платками — желтыми, белыми, голубыми, часто с вышивкой на углах.

Но как предмет погребального ритуала паранджа сохраняется почти повсеместно. Во время похорон на гроб умершей женщины набрасывается с одной стороны халат чапан или камзол, с другой стороны — паранджа. Паранджой стали покрывать гроб умершей женщины сравнительно недавно, лишь с конца XIX в. Раньше для этого употреблялся другой вид ритуальной одежды — мурсак. До настоящего времени при похоронах старых женщин, имевших мурсак, гроб вместо паранджи накрывается мурсаком.

Мурсак, как и паранджа, в прошлом являлся одним из видов женской верхней одежды. Его носили и молодые и старые женщины. Мурсак шили из разных материалов — из простых ситцев и дорогих шелковых кустарных тканей, всегда на подкладке и слегка простегивали на вате. Рукава делались узкими и длинными. По своему покрою мурсак напоминал халат, единственное отличие — глубокий вырез на груди. По краям мурсак украшался тесьмой *чалма*. С конца XIX — начала XX в. мурсак постепенно из обычной одежды становится обязательным костюмом при похоронном обряде, а позже полностью выходит из употребления как посылная одежда и сохраняется лишь при похоронах гроба<sup>16</sup>.

Современные условия труда и быта, приведя к исчезновению некоторых традиционных видов женского костюма (паранджа, мурсак и т. д.), вызвали к жизни совершенно новые формы одежды. В колхозах, в результате широкого вовлечения женщин в производственную и общественную жизнь, за последние годы выработался особый вид рабочей одежды. В колхозах «Правда» и «Ленинизм» это юбки и нарукавни-

<sup>16</sup> Подробно о мурсаке см. статью: М. А. Бикжарнова. Мурсак — старинная верхняя одежда узбеков г. Ташкента.



ки, сшитые из плотной темной ткани. Женщины надевают их во время работы в поле. В колхозе им. Ленина колхозницы, приходя на работу в хороших платьях и обуви, переодеваются в специальную рабочую одежду, которая хранится на полевых станах. Надевают темные простые платья, чулки и сапоги. На фермах поверх платья женщины на время работы надевают белые халаты, сапоги. Под влиянием примера корейцев, которые работают на полях многих пригородных колхозов области, большинство женщин с недавнего времени стали надевать широкополые соломенные шляпы, хорошо защищающие лицо от солнца. Чрезвычайно большое распространение среди сельского населения как мужчин, так и женщин получили в качестве рабочей одежды телогрейки (ватники), очень удобные в холодное время года.

При широком распространении в колхозах городского костюма, проявлении в одежде возрастных требований и вкуса нельзя не отметить, что костюм сельского населения носит еще на себе печать некоторого так называемого провинциализма. Общий силуэт костюма, покрой брюк и пиджака, женских платьев и верхней одежды отстают еще от современной городской моды и, как уже говорилось, чем дальше расположены колхозы от Ташкента, тем резче проявляются эти различия. Но во многих колхозах, особенно пригородных, эти различия за последние годы стали быстро изживаться. На наших глазах происходит процесс исчезновения различий между одеждой городского и сельского населения.

В заключение можно сказать, что люди в колхозах стали жить богаче, они имеют возможность обзаводиться разнообразной, в том числе и нарядной, праздничной одеждой. В покрое, колорите и украшении одежды наиболее ярко проявляются национальные вкусы народа. Подбор цвета костюма, обуви, рубашки и галстука в один тон у мужчин, платья и головного убора у женщин говорит не только о сложившемся уже тонком индивидуальном вкусе, но и отражает общее развитие эстетики костюма сельского населения.

## ПИЦЦА

У узбекского народа существует богатый выбор национальных блюд. Тем не менее, изменения, происшедшие в жизни узбеков за последние годы, настолько велики, что сейчас нельзя говорить о современной пицце колхозников, не учитывая обогащения ее за счет заимствований у других народов и в первую очередь у русских. В настоящее время режим

питания колхозных семей подчиняется общему распорядку дня в колхозе. Еду для семьи готовят не меньше трех раз в день: завтрак, обед, ужин. Первыми в доме встают женщины. Утром вся семья завтракает вместе. К чаю подаются свежие лепешки, зимой сушеные, а летом свежие фрукты, изредка мед и обязательно сахар. Сахар раньше был роскошью для большинства дехкан, сейчас это продукт первой необходимости в питании семьи. Новшеством является и сливочное масло, которое утром едят с хлебом. Нередко к чаю подаются и сливки *каймак*. Днем, в обед, когда приходят из школы старшие дети, а иногда заходят на перерыв и мужчины, снова готовится чай или что-нибудь горячее. Если ограничиваются чаем, то, кроме сладостей и фруктов, в летнее время из свежих помидор делают салат, зимой нередко готовят салат из сушеных помидор и лука. Подают на обед и *тобикан* — блюдо из пресного молока и поджаренной рисовой сечки, заготавливаемой каждой семьей впрок.

Если взрослые члены семьи работают недалеко от дома и могут приходить домой на обеденный перерыв, то в семье к этому времени готовится горячая пицца. Готовят обычно жидкое блюдо: мясной суп *шурва*, суп с рисом и рубленным мясом *мастава*, суп с макаронами, машевая похлебка *мошхурди* и т. д. Все, кто работает в поле, получают обед на полевых станах.

Под влиянием климатических условий у населения Средней Азии сложился особый пищевой режим, когда основная пища в семье готовилась вечером, после того, как спалада жара. В настоящее время режим дня несколько изменился, но все же, по традиции, самые горячие блюда готовят вечером, летом ужин подают в 8—9 час. вечера, зимой пораньше — в 6—7 час. За ужином обычно собирается вся семья.

Женщины и мужчины едят сейчас вместе. Вместе со взрослыми всегда сажают и детей. Отдельно для детей почти не готовят. Только в семьях сельской интеллигенции и некоторых семьях колхозников для детей готовят специально. Обычно же детям 3—5-летнего возраста в течение дня дают что-нибудь из молочных продуктов (кислое молоко, сливки, масло) или сладкое (мед, варенье) и лепешки к чаю.

Во время полевых работ существенную роль играет общественное питание в бригадах. Так, в бригаде № 17 колхоза им. Ленина трудовой день начинается в 6 час. утра. Первый перерыв делается в 11 час., все немного отдыхают, пьют чай. Лепешки и сладости к чаю приносят с собой из дома. Второй перерыв — с 13 до 15 час.

К этому времени готовят горячую пищу. Поля 17-й бригады расположены далеко от колхозного поселка, поэтому после работы домой уезжают только семейные колхозники, молодежь остается ночевать на полевом стане. Вечером здесь готовят горячий ужин.

У работников правлений и служащих выработан особый режим дня: начало работы в 8 час., перерыв на обед с 12 час. дня до 18—19 час., окончание работы в 22—23 час. ночи. Это связано с необходимостью работы колхозных правлений вечером, когда после трудового дня устраиваются ежевечерние отчеты бригадиров, учетчиков, подводят итоги работы за день, собирают совещания и собрания. Это скажется и на режиме питания семей членов правления. Некоторые мужчины дома не обедают. В колхозах, дома которых расположены на территории райцентров (им. К. Маркса Чиназского р-на, им. Свердлова Янгй-Юльского р-на) имеются хорошие столовые и чайнаны, где всегда в меню входит несколько горячих блюд. Мужчины, а сейчас и многие женщины, охотно посещают в обеденный перерыв эти столовые.

Общественное питание детей осуществляется в детских яслях, садах, пионерских лагерях. Здесь дети приучаются к строгому режиму дня. Распорядок дня в колхозных детсадах тот же, что и в городских. Дети школьного возраста получают общественное питание только летом, в летних пионерских лагерях. Например, такой лагерь организован в одном из обследованных колхозов — в колхозе им. XXI партсъезда Чиназского р-на. В школах общественное питание не организовано. Дети приносят завтраки из дома.

Режим питания колхозных семей, таким образом, сейчас связан с колхозным производством, подчиняется расписанию работы бригад, правлений, для детей — детсадов, школ, пионерских лагерей.

\*  
\*  
\*

В связи с ростом культурного уровня узбекского народа большие изменения происходят в наши дни и в способе приготовления пищи. Внедрение в домашнее хозяйство усовершенствованных бытовых приборов, приспособлений, электро- и газоприборов, новой посуды ведет к постепенному вытеснению старого, традиционного домашнего оборудования кухни и замене его новым.

Большие изменения в быту сельского населения вызовет проведение в дома газа, которым в ближайшие годы будут снабжены города и

колхозы области. Сейчас газ есть уже в колхозе им. Ленина, частично в колхозах им. Свердлова и «Правда». В колхозе им. Ленина в 1960 г. было установлено более 40 газовых плит. Но пока процесс внедрения электро- и газоприборов идет еще медленно, и в колхозных домах обстановка и оборудование кухни в основном остались старыми.

Вся пища для семьи обычно готовится в чугунном котле, который ставится на очаг, летом очаг устанавливается во дворе, чаще всего под легким навесом.

Для Ташкентской области характерно наличие зимних теплых кухонь. Эти помещения или пристраиваются прямо к дому, или находятся во дворе. В зимних кухнях находится очаг с котлом, здесь же сделано специальное глиняное возвышение — суфа, на котором хозяйки занимаются приготовлением обеда. В качестве топлива для очага используются различные древесные отходы от приусадебного участка, а также кизяк, гузапая (стебли хлопка) и т. п.

Для выпечки хлеба используют глинобитную печь *тандыр*. Обычно она устанавливается под открытым небом. В некоторых домах имеется по два тандыра — один во дворе и один в зимней кухне. В кухне на полках хранится вся необходимая кухонная утварь: половник *чумич*, железная шумовка *какыр*, нож для рубки мяса *ошпичок*, деревянный круглый чурбанчик *кийма-таста*, на котором рубят мясо и режут овощи и т. д. Котел накрывают деревянной крышкой. Пищу в котле, если она осталась после еды, обязательно перекалдывают в другую посуду и никогда в котле не оставляют. После приготовления пищи котел обязательно моют. Существует поверье, что, если оставить пищу в котле, в семье не будет благодати *барака*.

Широко вошла в быт колхозных семей алюминиевая и эмалированная посуда; разнообразные кастрюли, миски, кружки и т. д. Почти не используются старинными чугунами кумганами для кипячения воды. Сейчас воду кипятят в чайниках или самоварах, которые получили широкое распространение среди местного населения. Самовары стали распространяться здесь после прихода русских. Теперь в любой колхозной семье есть самовар, он обязательно имеется в приданом каждой невесты. Для еды употребляется фарфоровая посуда. В каждой семье есть посуда национальная и фабричная. Из национальной посуды общераспространенными являются пиналы для чая, фаянсовые и фарфоровые глубокие миски *юса*, которые предназначаются для жидкой пищи, блюда *лаган* для густой пищи (плова, жаркого, лагмана и т. д.);



Рис. 7. Пекарня (лепешечная) в колхозе

покупная посуда представлена в основном разнообразными тарелками. Каждой девушке в приданое дается обычно большое количество посуды, имеющей не только утилитарное значение, но используемой и как украшение. Расставляются она в ственных нишах *толка*.

Теперь в каждой семье есть металлические ложки и ножи, узбеки охотно покупают крашенные деревянные ложки.

Примерно такая же кухонная утварь используется для общественного питания, и состоит она из предметов национального и современного типа: большого чугунного котла, самовара, двух-трех термосов, в которых развозят горячий обед на дальние поля, нескольких кастрюль, чайника и набора необходимой мелкой утвари.

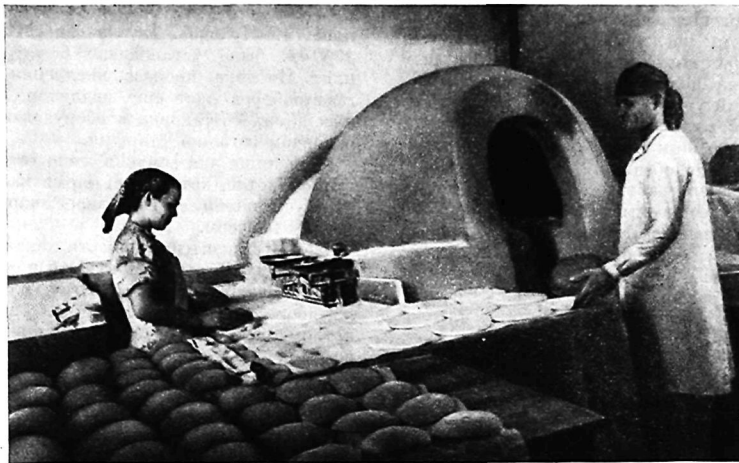
На полевом стане хранится посуда и каждого члена бригады.

Детские сады, ясли, пионерский лагерь обеспечены более современным кухонным оборудованием. Для кухни отводится специальное помещение, где всегда поддерживается чистота. За чистотой приготовления пищи строго следит санитарная комиссия, куда входят врачи и медсестры каждого колхоза.

До революции основу питания большинства дехкан составляла растительная пища, занимая «...в среднем 87% всей потребленной семейной пищи. Это значит, что употреблялись преимущественно сухая лепешка с водой или чаем,

в небольшом количестве свежие и сушеные фрукты и гораздо реже шурпа или не особенно обильный плов»<sup>17</sup>.

В настоящее время в питании колхозников, кроме растительной пищи, большое место занимают жиры и мясо. Намного разнообразнее и многочисленнее стали продукты питания, употребляемые колхозными семьями. Одни из них семья приобретает в магазинах и на колхозных базарах, другие получает со своего приусадебного участка и от домашнего скота.

Сейчас все большее распространение получают хлеб и хлебо-булочные изделия, выпекаемые в городских пекарнях. Хлеб, булочки, разнообразные изделия из теста охотно покупают в районных центрах. В колхозах «Правда» и им. Ленина работают пекарни-лепешечные (рис. 7). Лепешки, которые выпекают эти пекарни, отличаются хорошими вкусовыми качествами и охотно раскупаются населением. Но эти пекарни пока еще не обеспечивают потребностей населения данных колхозов. Кроме того, покупка таких лепешек на большую семью обходится довольно дорого, поэтому основой для большинства колхозных семей является хлеб (лепешки) собственной выпечки исключительно из пшеничной муки. До коллективизации хлеб из пшеничной муки был редкостью для многих дехкан. Такой

<sup>17</sup> «Современный кишлак Средней Азии. Низабеская волость. Ташкентская область Узбек. ССР», стр. 94.

хлеб пеки только в богатых семьях и к праздникам. В Ниязбаши и Ялламе бедное население употребляло хлеб из джугаровой и рисовой муки, приготовляемой из рисовой сечки; лепешки из рисовой муки предпочитали джугаровым, они лучше сохранялись, меньше черствели. В Байт-Кургане мука делалась из проса. Обычно же для выпечки хлеба к рисовой, джугаровой и просяной муке примешивалось немного пшеничной муки.

И в наши дни в колхозных семьях существует обычай подавать к утреннему чаю свежие лепешки. Поэтому рано утром почти во всех домах женщины пекут хлеб. Обычно его делают из двух сортов: из заквашенного и пресного теста. Для закваски требуется кусок теста, оставленный от предыдущей выпечки *замиргуруш*. Из пресного теста делают сдобные лепешки *пацир*. В них примешивается молоко и баранье сало, иногда кладут шкварки, сырой лук. Очень любят пирожки *самса*, которые делают с различной начинкой: из мяса, тыквы, зеленого лука и т. д. Во время праздников и семейных торжеств из пресного сдобного теста делают мелкое пресное печенье *бугир-сок*, слоеные лепешки *катлама*, пирожки из слоеного теста с мясом и луком *варак* и разные виды хвороста — *урама*, *куштили* и т. д.

Важное место в кухне узбеков занимает мясо. По традиции, предпочитается баранина, говядину употребляют меньше, конину реже, а свиному не едят совсем. Однако колбасу, куда входит свинина или свиное сало, молодые люди едят охотно. Сохраняются и традиционные способы консервации мяса — его слегка присаливают, а потом сушат. Блюда с курицей готовят очень редко, в основном как диетическое питание для больных. Яйца почти не употребляют. Из дичи готовят пищу в основном только в районах, где она имеется. Много ее водится в Чиназском р-не, по берегам рек Сыр-Дарья и Чирчика. Многие колхозники этого района хорошие охотники. В этих же реках ловят в небольшом количестве и рыбу. В пищу ее употребляют в жареном виде, и только в семьях, где есть рыболовы.

Из жиров наиболее распространены растительное масло (хлопковое) и баранье сало. Хлопковое масло покупают в магазинах. В некоторых семьях его перекачивают и смешивают с бараньим салом. В каждой семье летом откармливают одного-двух баранов для мяса и сала. Обязательно это делается в семьях, в которых осенью или зимой намечается семейное торжество. Мясо идет для приготовления разнообразных блюд, а сало в перетопленном виде употребляется в ежедневном питании.

Молочные продукты служат в основном приправой к различным блюдам. Широко распространено кислое молоко, пресное дается только маленьким детям и идет на приготовление некоторых молочных блюд. Из сливок сбивают масло, а из кислого молока делают сухой сыр *курут*, который запасают на зиму в каждой семье.

Большое место среди продуктов питания колхозного населения занимают различные крупы, особенно рис и бобовые — маш, фасоль *ловья*, отчасти горох *нохот*<sup>18</sup>, которые запасают в семьях сразу на всю зиму. Такие продукты, как макароны, вермишель, кондитерские изделия, являются новыми для сельских районов Ташкентской области. Распространяться они начали здесь только после установления Советской власти. Очень популярны фабричные кондитерские изделия: конфеты, печенье, сушки, сухари, вафли и т. д. Консервы мясные, особенно рыбные, употребляются мало.

Овощи и фрукты колхозники получают со своих приусадебных участков. Широко употребляют в пищу виноград, абрикосы, персики, айву, а также вишню, черешню, клубнику и т. д. Самое большое распространение имеют сейчас овощи, завезенные сюда русскими в конце XIX — начале XX в. (картофель и помидоры). Картофель начал распространяться еще до революции в Чиназе и Байт-Кургане. Эти центры находились на крупных торговых путях и гораздо быстрее воспринимали все новое.

Помидоры распространились позднее, после коллективизации, а в некоторых отдаленных местах, как, например, селении Яллама, и позже. Сейчас нельзя себе представить узбекскую кухню без этих овощей. Болгарский перец и капуста стали входить в меню колхозных семей уже в послевоенные годы. Из других овощей широко употребляют лук, морковь, тыкву, огурцы, заданно выращивают дыни и арбузы. В каждом хозяйстве обязательно сажают разнообразную зелень: душистый *райхон*, которым приправляют супы, жидкие похлебки, мяту и т. д.

Овощи и фрукты заготавливают на зиму в сушеном и свежем виде. Из фруктов сушат абрикосы и виноград. Сушат также помидоры. В некоторых домах колхозников делают из винограда вино *мусамас*.

Из вишен, клубники, айвы, винограда варят варенье. В некоторых семьях варят варенье из лепестков роз (сел. Байт-Курган). Варенье — новшество в сельской кухне, его варят в основном в семьях интеллигенции. Раньше вместо

<sup>18</sup> Маш (фасоль) многие сеют у себя на приусадебных участках.

него из сока винограда делали патоку *шини*, которую и подавали к чаю.

Соленые овощи (капусту, помидоры, огурцы) употребляют только в некоторых семьях.

Предприятия общественного питания — полевые станы, детские сады, ясли, пионерский лагерь — все необходимое получают из колхоза. Здесь широко используют продукты, которые раньше никогда не употреблялись в кишлаках и до сих пор не употребляются во многих семьях: мапная, пшеница и гречневая крупы, кофе, какао и др. Свежие овощи и фрукты поступают в детские ясли, сады, полевые станы, столовые из колхозных садов. При пионерском лагере в колхозе им. XXI партсъезда Чиназского р-на есть свой плодовый сад и огород. Небольшие огороды есть и около каждого полевого стана. Здесь растет разнообразная зелень для приправы: лук, огурцы, дыни, арбузы. Все это очень улучшает питание. Несомненно, в общественном питании более широко используются разнообразные продукты и овощи. Мужчины и многие женщины с удовольствием употребляют их в пищу в столовых и на полевых станах, в то время как дома из них готовят не везде.

\* \* \*

Самым любимым кушаньем повсеместно является плов. Готовят его по обычному рецепту. По типу он относится к ташкентскому, т. е. при его приготовлении употребляют меньше воды, чем, например, в Самарканде, поэтому плов получается более сухой.

Из разновидностей плова в Ташкентской области следует отметить плов с горохом *позот* и голубцами *ток ош*.

Плов с голубцами делается весной и в летние месяцы. Для него используются свежие молодые виноградные листья. Мясо для такого плова рубится с луком и заворачивается в листья. Затем эти голубцы наизвиваются на нитку. Плов с голубцами из виноградных листьев делается обычно только для семьи.

В прежние времена плов был пищей зажиточных людей, так как это блюдо дорогое и было недоступно многим семьям бедняков. Сейчас плов в состоянии приготовить любая колхозная семья, он готовится в семье один-два раза в неделю.

В прошлом в Ниязбаши чаще готовили не плов, а рисовую кашу с мясом *бутка*. Лук и морковь в нее не клали. Такое блюдо распространено сейчас у бывших кочевых узбеков (дурмены, локайцы), у казахов, киргизов.

Кроме плова, из риса и мяса сейчас часто готовят кашу *шавля*. В нее также кладут лук, морковь, спелки. В семье шавлю делают значи-

тельно чаще плова. К праздничным кушаньям относится и кавардак, называемый местным населением *жарпок* от русского слова жаркое. Это жареное мясо с картофелем. Сейчас в жаркое часто добавляют макароны. Это блюдо, новое для сельских районов, возникло с появлением здесь картофеля. Сейчас жаркое является одним из любимых кушаний колхозников.

Любимыми блюдами, которые довольно часто готовятся в семье, являются также *лагман* и *чучвара*.

Лягман — откинутаая лапша, приготовляемая из мелко нарезанных длинных полосок теста. К такой лапше подается подливка из жареных нарезанных кусочков мяса, картофеля и лука.

Чучвара (пельмени) готовится двух видов. Оби-чучвара — пельмени отвариваются в воде, вынимаются и подаются на стол, приправленные кислым молоком. Кроме этого, пельмени подают и со специально приготовленным бульоном. Изысканным блюдом считаются *манты* — большие пельмени, которые готовят на пару. В особо торжественных случаях делается *норын* — блюдо, распространенное у тюркских кочевых народов (казахов, киргизов). Готовится оно из отваренных и остуженных сочней. Сочни затем мелко режутся в виде лапши и смешиваются или с кусочками вареной конской колбасы *казы*, или с отварным конским мясом. В него добавляется большое количество мелко нарезанного сырого лука. Едят норын как в холодном виде, так и в горячем, его подают заливным горячим бульоном, в котором варились мясо. Норын обычно готовят мужчины на вечеринках *гап* и *тукма*.

В редких случаях готовят крепкий мясной бульон с кусками жирного мяса *кайнама шурва*. Это блюдо широко распространено у казахов, киргизов, узбеков-дурменов, локайцев.

Традиционными для Ташкентской области являются блюда из маша. Их готовят в виде похлебки с мясом и как густые каши *мошова* или *мошкичири*. В жидком виде такие блюда всегда подаются с кислым молоком, к густым готовится подливка из жареного лука, кусочков мяса и картофеля. Иногда готовят похлебку из маша и тыквы *мошвокот*. Делают ее с мясом и без него. Подается она без кислого молока.

Иногда по желанию членов семьи готовится жидкая похлебка из джугары (род сорго), называемая *гужа*. Варится она на воде. В зимнее время ее едят в горячем виде, приправляя перекаленным растительным маслом или сыром *курут*. Летом едят холодной. Перед употреблением в нее кладут кислое молоко, в таком виде она носит название *ачитма-гужа*. Похлебка из

дзугтары раньше была ежедневной пищей большинства дехкан, в бедных семьях ее варили утром и вечером. Сейчас ее почти не употребляют.

В отношении всей национальной пищи можно сказать, что она готовится всегда очень острой, с большим количеством перца, лука, помидор и душистых трав (*райхон*, мяты, кореандра, укропа и т. д.). Как обязательная приправа для многих блюд идет кислое молоко. Из молочных национальных блюд в семьях изредка готовится рисовая молочная каша, рисовый молочный суп и т. д.

К числу специальных блюд, употребляемых только в определенных случаях, относится *атага* — мучная болтушка. Ее дают женщинам в первые дни после родов. Некоторые народные кушанья, имевшие в прошлом ритуальное значение, употребляются сейчас как обычные. К таким относятся сладкий мучной кисель *хольвай-тар* и тонко раскатанные жаренные в масле лепешки *чаллак*, *юбка*. В прошлом их готовили как поминальные блюда, посвящаемые духам умерших. Сейчас чаллак готовят в торжественных случаях — на бешик-туй, поминках и т. д.

До наших дней сохранился обычай приготовления весеннего традиционного киселя *сумалак* — мучной кисель с солодом. Готовят его исключительно женщины. Носит это общественный характер, так как в его приготовлении принимают участие многие путем внесения пая в виде некоторого количества муки, сала, дров и т. п.

Помимо традиционных национальных блюд, постепенно входят сейчас в рацион питания и блюда, заимствованные у других народов, в первую очередь у русских. Таковыми являются борщ или суп с капустой *карам шурво*, голубцы из капусты *дулма*, фаршированный перец и т. д. Пока что их употребляют только в семьях интеллигенции и колхозников, тесно связанных с городом.

Пример Ташкентской области, наиболее развитой в экономическом и культурном отноше-

нии, показывает, как происходит в наши дни процесс тесного взаимовлияния городской и сельской культур. Создаются общенациональные черты культуры и быта, характеризующие социалистическую действительность. В этом отношении большую роль играет влияние русского народа. Особенно ярко эти черты можно проследить в материальной культуре — жилище, одежде и пище. Прежде всего, перестраиваются старые узбекские кышлаки по генеральным планам реконструкции селений. Они электрифицируются и газифицируются; асфальтируются и озеленяются улицы, в результате чего кышлаки приобретают вид городских поселков.

Новые типовые дома со всеми удобствами сейчас все более прочно входят в быт узбеков-колхозников. Однако их строят, учитывая национальные особенности сельского жилища узбеков Ташкентской области.

Быстрыми темпами идет процесс изменения традиционного узбекского костюма как мужского, так и женского. В нем наибольшее влияние оказывает городская культура, а также возросшее благосостояние и материальные возможности узбеков-колхозников. В мужском костюме происходит замена национальной одежды европейским костюмом. Более консервативные формы сохраняет женская традиционная одежда, но и она особенно в последние годы подверглась значительным изменениям, в которых главную роль играет городская национальная мода.

В отношении пищи можно сказать, что, сохранив свою национальную специфику, она стала намного разнообразнее и калорийнее, обогатившись за счет новых продуктов и новых блюд, заимствованных у других народов нашей страны.

Таким образом, на основании приведенных материалов можно видеть, как происходит процесс ликвидации социально-экономических и культурно-бытовых различий между городом и деревней.

## КОВРОВЕ ТКАЧЕСТВО ТУРКМЕН ДОЛИНЫ СРЕДНЕЙ АМУ-ДАРЬИ

А. Н. ПИРКУЛИЕВА

Старинные и некоторые современные произведения широкой массы ковровщиц, как и некоторые другие предметы домашнего промысла и ремесла туркмен, являются весьма важным источником для познания исторического пути, пройденного туркменским народом, для выяснения его этногенеза и тех элементов, из которых сложилась его национальная культура.

Однако до настоящего времени изучение коврового производства и орнаментики различных ковровых изделий было далеко не полным. Такие группы туркменского народа, как керкинская и другие группы туркмен бассейна средней Аму-Дарьи, остались не обследованными.

Причину такого положения можно видеть в том, что ковры и ковровые изделия туркмен долины средней Аму-Дарьи не считались по качеству лучшими коврами, как, например, салорские, текинские, помудские, и им до настоящего времени не придавалось должного значения.

Другой причиной было то, что до Великой Октябрьской социалистической революции и национального размежевания республик административно туркмены, живущие в долине средней Аму-Дарьи, входили в состав Бухарского ханства, в то время как наибольшее внимание исследователей привлекало ковроткачество туркмен Закаспийской области.

Настоящая статья является первой попыткой изучения ковроткачества туркмен долины средней Аму-Дарьи.

Бассейн средней Аму-Дарьи занимает восточную часть Туркменской ССР. Он охватывает территорию Дейнаууского, Чарджууского, Саятского, Керкинского, Ходжамбасского и других районов, общей площадью 93,5 тыс. кв. м<sup>1</sup>. До победы революции в Бухаре (сентябрь 1920 г.)

эта территория свыше 300 лет была частью феодального Бухарского эмирата. Население эмирата, по данным И. П. Магдвичича, отличалось большой пестротой родоплеменного и этнического состава<sup>2</sup>. В этом отношении не составляла исключение и долина Аму-Дарьи. Здесь, как это показано на карте дореволюционного родоплеменного расселения туркмен и узбеков, насчитывалось свыше 30 племенных групп туркмен, около 60 наиболее крупных их родовых подразделений, 16 обособленных групп узбеков и около десятка других народов<sup>3</sup>.

После победы революции в Бухаре бассейном средней Аму-Дарьи вошел в состав Бухарской Народной Республики, а при национальном государственном размежевании (ноябрь 1924 г.) был присоединен к Туркменской ССР.

По данным Всесоюзной переписи населения 1959 г. на средней Аму-Дарье числится 320,8 тыс. чел., в том числе туркмен 207,8 тыс., или 64,8%, русских 49,9 тыс., или 15,6%, узбеков 35,1 тыс., или 10,9%<sup>4</sup>. Плотность населения в долине средней Аму-Дарьи, составляя в среднем около четырех человек на 1 кв. км, сильно варьирует в зависимости от природно-географических и экономических условий. Наиболее густо заселена земледельческая полоса между Аму-Дарьей и песками. Здесь на 1 кв. км приходится от 30 до 100 чел. В районе же отгонного животноводства южных Кара-Кумов плотность населения составляет не менее одного человека на 1 кв. км.

<sup>2</sup> «Материалы по районированию Средней Азии», кн. 1: «Территория и население Бухары и Хорезма», ч. 1, Бухара — Ташкент, 1926, стр. 285 и др.

<sup>3</sup> Я. Р. Вплинцов. Родоплеменной и этнический состав населения Чарджууской области Туркменской ССР и его расселение. «ТНИАЭ АН Туркм. ССР», серия этногр., т. VI. Ашхабад, 1962, карта.

<sup>4</sup> «Народное хозяйство Туркменской ССР. Статистический сборник». Ашхабад, 1963, стр. 20.

<sup>1</sup> «Итоги Всесоюзной переписи населения 1959 г. Туркменская ССР». М., 1963, стр. 11.

Население исследуемого района в XIX — начале XX в., как и в более ранний период, занималось орошаемым земледелием, отгонным животноводством, шелководством, домашними промыслами и отчасти ремеслами. Хозяйство здесь почти до присоединения Средней Азии к России носило натуральный и полунатуральный характер. В этих условиях домашние промыслы в жизни туркмен играли важную роль. Из домашних промыслов наиболее распространенными были ткачество ковров и валяние войлока.

Широкое использование войлока, ковров и различных ковровых изделий у туркмен, как и других народов Средней Азии, является традицией, тесно связанной с характером народного быта. Наиболее ценятся ковры и ковровые изделия за их исключительную прочность и красоту. Туркменские ковры отличаются необычайно богатой по своим оттенкам красочной гаммой, простыми ритмичными узорами и отчетливой их композицией. Ковроткачество справедливо называется в литературе подлинно народным искусством. Этим искусством владели туркменки большинства родоплеменных групп. «Искусские труженицы-туркменки, — говорится в «Истории Туркменской ССР», — бережно сохраняли и передавали новым поколениям дочерей и внуков свое высокое мастерство»<sup>5</sup>. Вследствие замкнутости женского домашнего производства в каждой обособленной родоплеменной группе туркмен складывались свои традиции ковроткачества, свои технологические приемы. Передаваясь из поколения в поколение, они определили своеобразие комплексов узоров каждого более или менее крупного подразделения туркмен. По орнаменту и технике ковротворчества различают текинские, сарыкские, йомудские, човдурские, арсаринские (включая кызыл-аякские, беширские, арабачинские и др.) ковры<sup>6</sup>. Однако, по утверждению В. Г. Мошковой, «ковровая орнаментация туркмен представляет собой единую стилистическую группу, несмотря на все локальные и племенные различия»<sup>7</sup>. По ее наблюдениям, «...наиболее четко племенная орнаментация представлена у тех племен Туркмении, которые в наибольшей степени сохранили свои внутриплеменные связи, традиции и территории»<sup>8</sup>.

Историко-этнографическое изучение ковров, ковровых изделий и их орнаментики является одной из важных задач этнографии, оно представляет не только большой научный интерес,

но и имеет большое значение в свете поставленных Программой КПСС задач в области всемерного развития народного декоративного и прикладного искусства и значительного расширения сети предприятий, обслуживающих бытовые нужды населения.

Этнографические материалы по народному прикладному искусству при сопоставлении их с другими историческими источниками служат свидетельством древности и самобытности национальной культуры туркмен. Вместе с тем они дают возможность глубже понять особенности культуры даже в те периоды истории, о которых имеются лишь беглые упоминания.

Первые известия о туркменских коврах находим в работе Марко Поло, посетившего в конце XIII в. Туркменистан и другие страны Востока. Сообщая о туркменах и Туркмении, он отмечает, что «выделяются тут самые тонкие и красивые в свете ковры, а также ткются отменные богатые материи красного и другого цветов, много и других вещей изготавливается здесь»<sup>9</sup>. Изображения стилистически близких к коврам Туркменистана XIX в. средневековых туркменских ковров, сделанные несомненно с натуры, представлены у Липпо Мемми (1350 г.) и Николо Буонакорсо (1380 г.)<sup>10</sup>. Такие ковры изображены также на одной из фресок собора в Пистойе, написанной в 1475 г. художником Лоренцо ди Креди<sup>11</sup>. Упоминания о туркменских коврах встречаются и в записках некоторых путешественников более позднего периода. С середины XIX в. начали появляться научные сообщения о коврах туркмен и других народов Средней Азии, сопровождаемые красочными иллюстрациями. Так, в работе Н. Е. Симакова «Искусство Средней Азии» (1883 г.) показаны в красках преобладающие типы узоров на туркменских коврах (табл. 5, б, в), типы узоров на паласах (табл. 6, а), мотивы орнамента на подгузках и тесемках (табл. 6, б). Но, к сожалению, автор не указал, где и какими локальными группами туркмен были произведены публикуемые им ковровые изделия.

В 1902 г. генерал А. А. Боголюбов (начальник Закаспийской области в 1899—1901 гг.) представил на кустарную выставку, организованную в Таврическом дворце в Петербурге, богатую коллекцию ковров, преимущественно туркменского производства, а в 1908 г. издал альбом «Ковровые изделия Средней Азии», со-

<sup>5</sup> «История Туркменской ССР», т. 1, кн. 1. Ашхабад, 1957, стр. 363.

<sup>6</sup> «История Туркменской ССР», т. 1, кн. 2, стр. 64.

<sup>7</sup> В. Г. Мошкова. Племенные «голи» в туркменских коврах. СЗ, 1946, № 1, стр. 148.

<sup>8</sup> Там же.

<sup>9</sup> И. Я. Минаев. Путешествие Марко Поло. Изв. РГО. СПб., 1902, гл. XII, стр. 26, 27.

<sup>10</sup> Н. Е. Симаков. Искусство Средней Азии. СПб., 1883.

<sup>11</sup> С. М. Дудин. Ковровые изделия Средней Азии. Сб. МАЭ, т. VII, JL., 1928, стр. 74.



стоящий из 22 страниц текста, 36 листов таблиц и 7 фотографий, изображающих ковры, паласы, переметные сумки и некоторые другие изделия. К альбому приложены этнографическая и ковровая карты. На издание большой статьи откликнулся А. А. Семенов<sup>12</sup>.

Содержание статьи А. А. Семенова выходит за пределы критического рассмотрения текста, таблиц и карт в альбоме А. А. Боголюбова. Автор статьи внес значительные поправки в этнографическую и ковровые карты, дал свою классификацию, уточнил места производства, этническую принадлежность, местные термины и наименования ковров. Вместе с тем он привел интересные сведения о неточности и искажении орнамента и терминологии, допущенные в альбоме А. А. Боголюбова.

Содержательную рецензию на альбом А. А. Боголюбова поместил в «Этнографическом обозрении» Н. И. Веселовский<sup>13</sup>. При общей положительной оценке издания он отметил и значительные недостатки. В то же время, упрекая автора альбома за неудачное объяснение коврового орнамента, рецензент сам допустил серьезную ошибку. Н. И. Веселовский утверждает, что ковровый орнамент туркмен возник под влиянием Персии, Кавказа и Малой Азии, что является искажением исторической истины.

Как отмечалось выше, короткачество было одной из основных отраслей домашнего производства женской части населения, положение которой характеризовалось большой замкнутостью. Справедливо рассуждает А. Фелькерзам: «Поразительное разнообразие и красота восточных ковров (в основном туркменских.—А. П.) находит свое объяснение главным образом в том, что почти все они являются произведениями домашнего труда и предназначались исключительно для собственного домашнего обихода; при этом изготовляли их не спеша, без мысли о скорейшей наживе, не думая о требованиях заказчика. Такая свобода в работе, границы которой определялись лишь пределами знания и умения исполнителей, давала тот простор творчества, который мы встречаем на восточных коврах»<sup>14</sup>. По его мнению, бездорожье и трудность сообщений (из-за постоянной между собой борьбы туркмен), племенная обособленность явились причинами локализации, традиций и художественных направлений. Упорная при-

верженность к стародавним обычаям и привычкам, консервативное направление духовного мира в связи с суевериями и предрассудками — вот те факторы, которые обусловили и сохранили до наших дней большинство орнаментальных форм на ковровых изделиях<sup>15</sup>. Разделяя основные соображения, которые вполне согласуются с собранными нами во время экспедиции этнографическими материалами, можно уверенно утверждать, что своеобразие орнамента было также результатом этнических различий. Нельзя согласиться с А. Фелькерзамом в том, что ковровый орнамент туркмен возник под влиянием Персии, Кавказа и Малой Азии.

Возвращаясь к характеристике альбома А. А. Боголюбова, приведем вполне справедливую, на наш взгляд, оценку, данную С. М. Дудиным, который пишет: «Атлас Боголюбова при всей роскоши (большие листы, факсимильное воспроизведение рисунков с оригиналов) страдает большими недостатками. Прежде всего он воспроизводит не самые ковры, а рисунки к ним, сделанные частью акварелью, частью гуашью. На них не только не передается материал ковра и игра тонов их, но самый рисунок орнамента часто спутан и может поэтому ввести в заблуждение исследователя. Особенно в этом отношении грешат воспроизведения старых салорских «чувалов» и «мафрачей», в которых рисунок отличается значительной тонкостью и при уменьшении безусловно теряет в точности при малейшей небрежности или непонимании со стороны рисовальщика»<sup>16</sup>. Цветные гаммы и тона рисунков взяты не с каждого конкретного образца, а переданы схематично. Поэтому в альбоме не нашли правдивого отражения характерное для ковров сочетание богатства красок с четкостью рисунков<sup>17</sup>.

Добавим от себя, что А. А. Боголюбовым допущены неточности в классификации ковров. Например, ковровые изделия, изображенные на табл. 28, 32 и некоторых других, ошибочно названы кизыл-аякскими и беширскими, тогда как на самом деле в альбоме отсутствуют образцы эраринских ковровых изделий. Такие неточности, несомненно, явились следствием того, что А. А. Боголюбов на месте не бывал; ковровые изделия он приобретал через посредство торговцев, а племенную принадлежность их определял при помощи недостаточно компетентных лиц.

Несмотря на допущенные неточности и искажения красок цветовой гаммы ковров, альбом А. А. Боголюбова, являясь первым подобного

<sup>12</sup> А. А. Семенов. Ковры русского Туркестана. «Этнографическое обозрение», 1911, № 1—2.

<sup>13</sup> Н. И. Веселовский. Рецензия на работу «Ковровые изделия Средней Азии» из собрания, составленного А. А. Боголюбовым. «Зап. Восточн. отд. РГО», т. XX, вып. 1. СПб., 1910, стр. 99.

<sup>14</sup> А. Фелькерзам. Старинные ковры Средней Азии, «Старые годы», 1914, октябрь — декабрь, стр. 60.

<sup>15</sup> Там же, стр. 60, 61.

<sup>16</sup> С. М. Дудин. Указ. соч., стр. 74.

<sup>17</sup> Там же.

рода собранием по среднеазиатским коврам в России, для своего времени имел важное значение.

Большими погрешностями и искажениями страдает приложенная к альбому этнографическая ковровая карта Средней Азии, составленная Ф. Михайловым под редакцией автора альбома А. А. Боголюбова. На карте показано расселение народов в целом ряде областей. Родоплеменной и этнический состав населения в большинстве случаев дан неправильно, особенно же на исследуемой нами территории в долине средней Аму-Дарьи. Судя по карте Ф. Михайлова, всю эту территорию, за исключением двух узбекских ареалов, занимали эрсаринцы. В действительности же эрсаринцы жили лишь к юго-востоку от Ламбе и северной границы Ходжамбасского р-на. Там, где на правом берегу Аму-Дарьи на карте показаны узбеки, в действительности же жили туркмены-салоры и подразделение эрсаринцев элуг-теше, а на левом берегу — туркмены-эрсары, хабат и мукры.

Территорию современного Дейнаульского и Чарджоуского районов занимали не эрсаринцы, а салоры, ата, арабачи, баяты, хыдырли, чандыр, саятли, сакарли, эски, а также некоторые локальные группы узбекского населения. Несмотря на все эти неточности, карта Михайлова-Боголюбова оставалась лучшей, чем все издававшаяся до 1924 г.

Более обстоятельным исследованием туркменских ковров является цитированный выше труд А. Фелькерсама «Старинные ковры Средней Азии». Автор сделал попытку проследить происхождение и развитие ковровой орнаментики и коврового производства у народов Средней Азии. Он приводит ценные исторические сведения о некоторых крупных племенах туркмен, узбеков, киргизов, казахов и каракалпачков, занимавшихся производством ковров, показывает технику производства различных видов ковровых изделий, способы окраски ковровой пряжи и освещает некоторые другие вопросы, связанные с искусством ковроткачества. Именно поэтому рассматриваемый труд и до настоящего времени не утратил своей ценности.

Краткая справка о технике изготовления ковров дана в работе Р. Карутца<sup>18</sup>, которой и завершается перечень посвященных ковроделию исследований, изданных в середине XIX — начале XX в.

Первым крупным исследованием, опубликованным в советское время, является труд С. М. Дудина «Ковровые изделия Средней

Азии»<sup>19</sup>. Помимо анализа литературных данных и собранных им материалов и коллекций, автор дает критический разбор упомянутых выше работ А. А. Боголюбова и А. Фелькерсама, статьи А. А. Семенова, рецензии Н. И. Веселовского и некоторых других публикаций. С. М. Дудин приводит большой сравнительный материал по ковровым изделиям Средней Азии и особенное внимание уделяет коврам туркмен.

«Среди среднеазиатских ковровых изделий изделия туркмен,— пишет С. М. Дудин,— являются наиболее совершенными и по добротным качествам, и по своим декоративным достоинствам. Причина этого, помимо всего прочего, по моему мнению, заключается в том, что у туркмен тканье ковров насчитывает за собой несколько столетий и, таким образом, является самым древним не только в Туркменистане, но, может быть, и вообще в Средней Азии»<sup>20</sup>.

По мнению С. М. Дудина, лучшими образцами ковроткачества, подлинными произведениями старинного туркменского народного искусства, являются салорские ковры, ковры текинцев Мургаба и Конет-Дага, салоров Серахса, помудские, кызыл-аякские и беширские<sup>21</sup>. Однако в работе С. М. Дудина встречаются погрешности, в частности неправильные определения племенной принадлежности некоторых ковровых изделий.

Исследованию туркменского ковроделия посвятил несколько статей О. Пономарев<sup>22</sup>. В основном правильно описывая технику тканья, красочную гамму ковров, автор вследствие незнания туркменского языка допустил ряд существенных искажений в терминологии ковровой орнаментики. Например, вместо термина *гель*, которым обозначается ковровый узор, он употребляет слово «кель», означающее озеро. Отсюда у него возникло представление о том, что узор центрального поля в текинских коврах изображает озеро в песках, где в зарослях водятся птицы, дикие кабаны и другие животные.

Название орнамента *тазы куйрук* он объясняет, как «новый хвост», предполагая, что есть, видимо, и старый<sup>23</sup>. Тазы куйрук в понимании туркмен означает хвост охотничьей борзой собаки.

<sup>19</sup> С. М. Дудин. Указ. соч., стр. 71—155.

<sup>20</sup> Там же, стр. 111.

<sup>21</sup> Там же, стр. 115—132.

<sup>22</sup> О. Пономарев. Мотивы туркменского орнамента. «Туркменоведение». Ашхабад, 1931, № 7—9; Он же. Как делается ковер. «Туркменоведение». Ашхабад, 1931, № 10—12; Он же. Три момента. «Туркменоведение», Ашхабад, 1931, № 3—4.

<sup>23</sup> О. Пономарев. Мотивы туркменского орнамента, стр. 92.

<sup>18</sup> Р. Карутц. Среди киргизов и туркмен на Мангышлаке. СПб., 1910, стр. 24—27.

Интересна статья В. Тихонович «Культура туркменского орнамента»<sup>24</sup>. Только автор ошибочно утверждает, что красочная гамма туркменских ковров ограничивается семью-восемью тонами. Такое утверждение опровергают образцы старинных и современных ковров, расцветка узоров которых отличается множеством разнообразных оттенков.

Е. В. Журавлева и В. Н. Чепелев<sup>25</sup>, описывая ковры-панно и помудские паласы, к сожалению, не касаются эреаринского ковроткачества.

Из работ более позднего периода следует назвать исследование Ф. А. Гогеля<sup>26</sup> и упомянутую выше краткую, но обстоятельную и содержательную статью В. Г. Мошковой<sup>27</sup>. На основе полевых исследований, знания музейных коллекций и анализа литературных источников В. Г. Мошкова в исторической последовательности осветила происхождение и развитие туркменского коврового искусства и в частности коврового орнамента всех основных племенных подразделений туркмен. По сообщению В. Г. Мошковой, в прошлом туркмены племени арабаши изготавливали ковры с орнаментом *гоук нуга*, у которых впоследствии их замещали племена чокдур, живущие в Ташаузском районе. Ковры с таким орнаментом изготавливали в прошлом, а также изготавливают и в настоящее время туркмены Керкинского района долины среднего течения Аму-Дарьи, которые называют *тоук нуга*, а иногда *гангра гель*. Эту общность орнамента можно объяснить их культурными связями, а также общими этническими элементами в составе обоих племен в период их жизни на Мангышлаке.

Ценнейший источник для нашего исследования представляет альбом «Ковры Туркменской ССР»<sup>28</sup>.

Из приведенного литературного обзора видно, что ковровое производство туркмен долины средней Аму-Дарьи ни в прошлом, ни в советское время еще не было пока предметом специального изучения. Между тем историко-этнографическое изучение ковровых изделий как предметов домашнего производства и народного прикладного и декоративного искусства дает возможность с большой глубиной понять особенности культуры в отдаленном прошлом. Ковровые изделия, особенно старинные, с их

красочным орнаментом представляют собой такой материал, который наиболее ярко отражает характерные черты туркменской национальной культуры и специфические особенности, свойственные культуре отдельных племенных и локальных групп, вошедших в состав туркменского народа. Старинные ковровые изделия многих подразделений туркмен являются как бы своеобразным паспортом, свидетельствующим о родоплеменной принадлежности их создателей.

Автор данной статьи ставит перед собой задачу по возможности полнее описать различные виды ковровых изделий арсаринцев, каркын, мукры, хатаб и некоторых других локальных групп туркмен долины средней Аму-Дарьи, дать анализ их орнамента, изучить терминологию.

В нашу задачу входит также описание техники ковроткачества. Наконец, мы поставили себе целью не только исследовать специфические особенности, обусловленные родоплеменной принадлежностью мастериц, но и проследить общность культуры изучаемых групп туркмен с культурой соседних народов.

В основу работы положен полевой этнографический материал, собранный автором во время сплошного этнографического обследования туркменского населения долины средней Аму-Дарьи в 1957—1963 гг.

Основными методами при сборе полевого материала были опросы пожилых, наиболее опытных ковровщиц, непосредственное наблюдение за процессами ковроткачества, изготовления и окраски пряжи, сопровождавшиеся записями объяснений ковровщиц. Производились также зарисовки и фотографирование различных ковровых изделий и их орнаментов.

Кроме полевых материалов автором использованы архивные данные и литературные источники.

\*  
\*  
\*

В быту туркмен были широко распространены, по-видимому, с давних пор различные ковровые изделия. Ими почти повсеместно украшали жилища и особенно юрты. По ее решетчатым стенкам *тэрим* развешивали ковровые чучалы и торбы с большими кистями (рис. 1, 1), а также различной ширины декоративные дорожки (рис. 2, 2). Ковровыми дорожками скрепляли деревянный остов юрты, а также опоясывали снаружи ее войлочное покрытие. Пол покрывали орнаментированными паласами или коврами. Обилие ковровых украшений зависело, конечно, от достатка хозяев. Кроме

<sup>24</sup> В. Тихонович. Культура туркменского орнамента. «Туркменоведение». Ашхабад, 1930, № 4—5.

<sup>25</sup> Е. В. Журавлева и В. Н. Чепелев. Искусство советской Туркмении. М., 1934.

<sup>26</sup> Ф. А. Гогель. Ковры, М., 1930.

<sup>27</sup> В. Г. Мошкова. Племенные «голи» в туркменских коврах.

<sup>28</sup> «Ковры Туркменской ССР». М., 1952.



Рис. 1. Безворсовый чупал Ходжабасского района (1). Фрагмент ворсового ковра туркмен Керкинского района (2)

ковровых переметных сумок *хурджум*, в быту широко используются различные по размеру, качеству и назначению мешочки *чанак-гап* для посуды, соли *дуз халта*, ложек *чемче гап*, а в прошлом и для украшения свадебного каравана, увозившего невесту в дом мужа.

Народные предания эрсаринцев, как и почти всех других групп туркмен, а также публикации ряда исследователей коврового искусства Средней Азии свидетельствуют о том, что старинные туркменские ковровые изделия являются лучшими по своей красоте и качеству по сравне-

нию с туркменскими коврами последних лет. Прямым подтверждением сказанного являются сохраняющиеся до сих пор старинные ковровые изделия туркмен, например ковры, чупалы, торбы, хорджумы, изготовленные еще в 80-х годах XIX в. Однако лучшими, можно сказать уникальными, по орнаменту, красочному сочетанию узоров являются выявленные и описанные нами чупалы и торбы, которых насчитывается более десятка.

Все сказанное выше о старинном туркменском изготовлении ковровых изделий относится



Рис. 2. Ворсовый чупал Керкинского района (1). «Туйнук ю» Керкинского района (2).  
Орнаментированная безворсовая торба (3)

и к обследованной нами группе туркмен, живущих в долине среднего течения Аму-Дарьи. Ковровые изделия вырабатывались во всех кишлаках эрсаринцев, но главными центрами являлись Кизыл-Аяк, Бешир, Чаршанга. По рассказам 111-летней Огулхаллы и ее мужа 114-летнего Рахмана Гандымовых, жителей поселка совхоза Сайтского производственного управления, а также 110-летнего Огулмурата из колхоза им. К. Маркса Карабекальского производственного управления и других пожилых и опытных ковровщиц, каждая ковровщица, работая на дому, не спеша, с особой любовью и тщательностью изготовляла ту или иную ковровую вещь для своей семьи, а девушки-невесты — в приданое.

«Прекрасно вытканные небольшие коврики «мафрачи», — писал С. М. Дудин, — поражали

тонкостью и ровностью пряжи, тщательностью вязки ворса, отчетливостью и тонкостью рисунка»<sup>29</sup>.

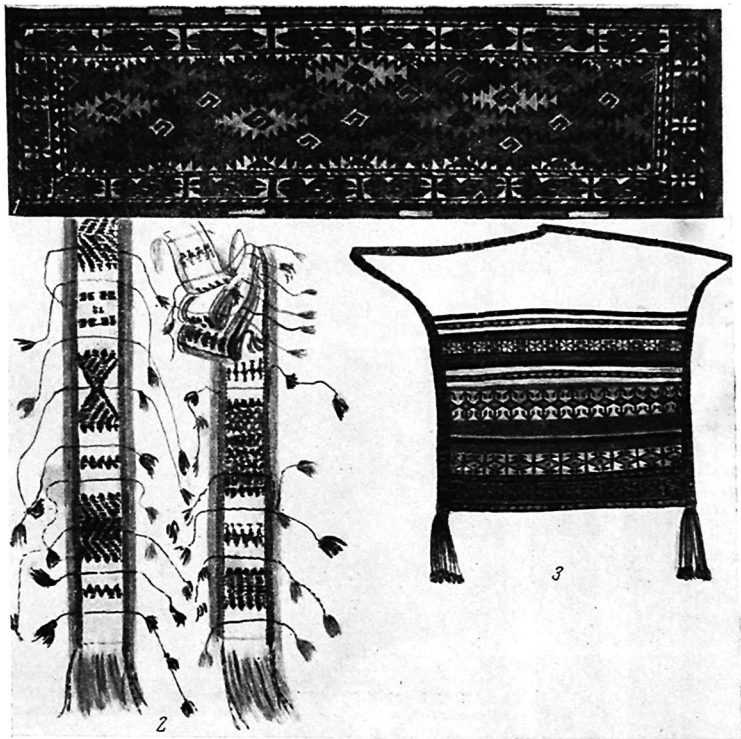
Туркменские ковровщицы для изготовления пряжи использовали хорошо вымытую овечью шерсть весенней стрижки. Пряжу окрашивали растительными красителями, полученными домашним способом и дававшими прочную, долговечную и очень гармоничную цветовую гамму. Красители *ниль* и *кошениль* покупали на рынке. Именно поэтому эрсаринские, да и вообще туркменские ковровые изделия не только пользовались широким спросом среди господствующего класса и зажиточной части населения Бухарского ханства, но и получили мировую известность.

<sup>29</sup> С. М. Дудин. Указ. соч., стр. 83.



Рис. 3. Орнаменты на ворсовых чучалах Карабекаульского района  
 а — орнамент «гыяк»; б — орнамент «гызляр»; в — «догаджик» и «дышал Ылчач» (крестообразный мотив); г — орнамент «гочанака»; д — орнамент «бостаны»; е — орнамент «догаджик»; ж — орнамент «пуренчек гуль»; з — орнамент «улы чувал гель»; и — схема вязки узлов ворса; х — орнамент «гайнак»

Ковровые изделия эрсаринцев, изготавливавшиеся для собственных надобностей семьи, иногда обменивались на другие предметы быта. С развитием товарно-денежных отношений они стали поступать на рынки Бухары, Карши, Чарджуя и других городов Бухарского ханства. Некоторая часть ковровой продукции попадала в эти города в результате хищения и во время захватнических походов ханских войск против туркмен.

После присоединения Средней Азии к России спрос на ковровую продукцию резко повы-

сился. Ковроткачество из домашнего производства начало превращаться в ремесло. Ковровые изделия стали предметом оживленной торговли. Они все в большом количестве поступали на рынки Туркестана, России, Кавказа, Турции и Ирана<sup>30</sup>. Оживленная торговля коврами, погоня предпринимателей за высокой прибылью обусловили увеличение производства ковров за счет снижения их качества. Растительные красители стали заменяться более дешевыми,

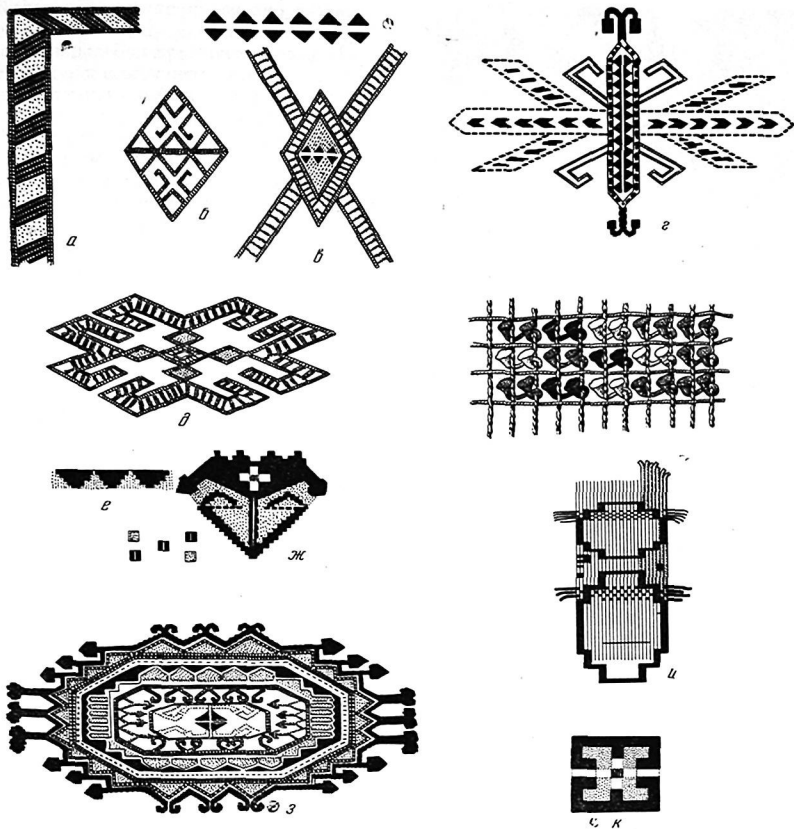
<sup>30</sup> ГЦА ТССР, ф. 616, оп. 1, д. 2, лл. 123, 124.



Рис. 4. Изготовление пряжи из шерсти

английскими красками, привозимыми из России. Ковровщицы, работая на заказчица-предпринимателя, не имели возможности ткать ковровые изделия с прежней тщательностью.

Вернемся, однако, к самому процессу производства. Овечью шерсть, предназначенную для пряжи, тщательно промывали в холодной воде. После просушки ее расчесывали на специальном кустарном деревянном гребне с железными зубьями *юн дарак*. При расчесывании шерсти туркменки садились на подстилку, положенную на землю, и ногами придерживали *юн дарак*, а двумя руками на железных зубьях расчесывали шерсть.

Из расчесанной шерсти скручивали не особенно толстые длинные жгутики *пишге*. Для удобства прядения *пишге* обычно наматывают на левую руку (рис. 4). Пряли при помощи примитивного деревянного веретена *иг*. Пряжу изготовляли трех видов: для основы, для утка и для ворса; все они существенно различались по толщине, плотности крутки и прочности на разрыв. Для основы требовалась более толстая крепкая пряжа. Она должна была выдерживать большое количество сильных и тяжелых ударов ковровым гребнем *дарак* при уплотнении утка и петель, образующих ворс. Для утка применялась значительно более тонкая пряжа и даже с меньшей плотностью крутки, но тоже достаточно прочная на разрыв. Пряжу для ворса изготовляли из лучшей шерсти с еще меньшей плотностью крутки, чем для утка, так как требовалось, чтобы после вязки ряда узлов и

стрижки она раскручивалась, и ворс принимал бархатистый вид.

Пряжу наматывали небольшими клубочками *юмак*, а затем скручивали в две нити на том же веретене. Нити для основы и утка наматывали небольшими клубками и оставляли не окрашенными. Пряжу для ворса окрашивали в разные цвета и сушили, а затем наматывали клубочки. Перед крашением пряжу протравляли, например, иногда для этого применялась зола *ашкар* от саксаулового дерева.

Способы крашения пряжи для ковров растительными красителями несомненно вырабатывались веками. В них скрыта тайна удивительной прочности расцветки ковров не только туркмен, но и других народов Средней Азии.

В Керкинском районе пожилые ковровщицы (64-летняя Бике Рахимова, 76-летняя Хайат мама Сетдарова из колхоза им. Калинин) и председатель коврового союза Ягши-ага Шамурадов назвали нам несколько растений, из которых добывали красители. Так, из марены *чоп боля* и корней абрикосового дерева *эригин юки* получали красный краситель. Корки граната *нарын габыгы* давали темно-коричневый цвет. Желтый краситель получали из цветов и листьев живкости, листьев винограда, листьев японского тутовника, корок граната, сердцевин тутового дерева *тугын гобеги*. Желтый цвет давало также растение *сары чоп*, произрастающее в гористых местностях, в основном в Ходжамбасском (Чаршанга, Коитев) и Керкинском районах, а также в долине Мургаб (Тахта-Базарский район). Из плодов фиستانкового дерева добывали *бузгуч* — краситель красного цвета. Им чаще всего окрашивали шелковую пряжу.

Перед окраской пряжу на сутки опускали в настойку из травы, из которой получали протраву *даш ашгар*. Это, по словам ковровщиц, придавало пряже блеск. Как закрепитель использовали и квасцы *зэк*. Ромашка *чоган* также способствовала лучшему восприятию красок пряжей, закрепляла ее и придавала блеск. Зола саксаулового дерева оказывала такое же действие, как и ромашка.

Если не удавалось получить краситель нужного цвета непосредственно из растений, применялось смешивание цветов. Например, при смешивании желтого и синего цветов получали зеленый. Для этого сначала окрашивали пряжу в желтый цвет, потом в синий, а затем просушивали. Если не помогало и смешивание, приобретали нужный краситель на рынке или выменивали его у соседок на другие красители или пряжу.

Окрашивание пряжи производили в хорошо вымытом котле. Котел наполняли водой и ставили на огонь. Как только вода закипала, в ней растворяли краситель и добавляли закрепитель *ашгар* или *эж*, а если их не было, то поваренную соль. Затем закладывали пряжу, которую предварительно замачивали в холодной воде и хорошо отжимали. В красящем растворе пряжу кипятили около получаса. В течение этого времени ее несколько раз помещивали, чтобы обеспечить равномерное окрашивание. Окрашенную пряжу промывали в холодной воде до тех пор, пока вода не становилась прозрачной. Затем пряжу отжимали, встряхивали и развешивали для просушки. Просушенные мотки перематывали в небольшие клубочки.

Интенсивность окраски зависела от насыщенности раствора красителем. Пряжа естественного цвета — белая и черная — по прочности всегда превосходила крашеную. Особой прочностью отличалась черная пряжа.

Эрсаринки ткали ковры на очень примитивном горизонтальном станке *дукан*, которым пользовались и все другие группы туркмен, а также каракалпаки, узбеки и остальные народы Средней Азии. Он был сделан следующим образом. Четыре деревянных кола *газык* длиной до 1 м и диаметром 14—16 см на две трети их длины заколачивали в землю по углам отмеренного четырехугольника, соответствующего по длине и ширине размеру будущего ковра. К каждой паре *газык*, образующих ширину ковра, на высоте 12—15 см от земли горизонтально прикрепляли по одной жерди *килем ааач*. На них наматывали основу *эрши*, укладывая нити на расстоянии не более 0,5 см одна от другой, а чтобы они не сдвигались с места, их тестом или глиной примазывали к килем ааач.

Для проборки нитей основы служит *куджи ааач* — палка с петлями, по длине равная ширине ковра. При помощи *куджи ааач* поднимают поочередно ряды основы. Привязанные к *куджи ааач* шерстяные нитки, поддерживающие нити основы, называются *горене*. *Куджи ааач* устанавливается на высоте 64—70 см от основы и передвигается по мере необходимости. Для разделения верхней и нижней частей основы между ними проложена *дарты* — палка, укрепляемая на расстоянии 12—15 см позади *куджи ааач*. Для сохранения нужной ширины ковра в процессе ткачества служат *ане уч* — два маленьких железных или деревянных колышка.

Нельза согласиться с О. Пономаревым, который утверждает, что описанный горизонтальный станок, господствовавший веками у туркмен, ушел окончательно из быта, так как его повсеместно заменил более удобный и усовер-

шенственный вертикальный станок<sup>31</sup>. Действительно, замена произошла, но лишь среди ковровщиц, работающих в ковровых мастерских. В сельской местности у туркмен ковровые изделия вырабатываются по-прежнему на старинном примитивном горизонтальном станке.

Инструментами ковровщиц повсеместно продолжают служить нож *пычак* кустарного производства для обрезания ниток, металлический гребень с деревянной ручкой *дарак*, используемый для уплотнения сотканной части ковра, и специальные ножницы *гайчи* для стрижки ворса. Вытует также и самое обыкновенное веретено. Окрашивание пряжи производят, как и раньше, в казане.

Изготовление ковра начинается обычно с прокладывания первой нити утка, отступа от килем-ааач на 3—4 см. Вторая нить пропускается после переключения *дарты*. Первая полоска шириной до 5—6 см ткется из неокрашенной пряжи. Затем ткут *такыр элем* (или *эле*) — безворсовую часть ковра, применяя окрашенную пряжу для образования полосок, например, черных на красном фоне. После этого уже начинают ткать с ворсом, который образуется завязыванием узлов. Первые 5—7 см выполняются без узора, далее идет орнаментальная кайма, а затем центральное поле. Различные узоры каймы и центрального поля ковров в большинстве случаев ткали на память. У каждого подразделения эрсари были свои, несколько отличавшиеся от других, традиционные узоры ковра и ковровых изделий. Каждой ковровщице приходилось неоднократно повторять их в своей работе, поэтому все они хорошо знали на память не только их названия, но и порядок вязания узлов.

Для получения узора к каждой паре нитей основы привязывают ворсовую нить соответствующей расцветки. Привязка ведется справа налево. Взяв ворсовую нить, ковровщица пропускает один конец ее под правой ниткой основы, а затем этим концом огибает сверху левую нить основы, выводит его в середину между нитями, захватывает оба конца, завязывает узел, после чего ножом обрезает концы на уровне высоты ворса. Все это производится быстро и точно.

Наблюдение за работой ковровщиц оставляет яркое впечатление. В. Г. Мшкова пишет: «Только тот, кто видел туркменскую женщину за ковровым станком, ее быстрые руки, которые буквально как птицы летали над тканью ковра, усидчивость, энергию, которую она вкладывает в свой труд, громадную напряженность, динамичность всего производственного процес-

<sup>31</sup> О. Пономарев. Три момента, стр. 33.



са, — только тот может понять, какой великой труженицей является туркменская ковровщица — безымянная народная художница Туркмениш<sup>32</sup>.

Навязав один ряд узлов, ковровщица прокладывает уточную нить *араач*. Для этого, зажав нить между большим пальцем и ребром ладони, она просовывает кисть руки в щель между слоями основы, а другой рукой, которую она опускает в щель через верхний слой основы на расстоянии 25—30 см от первой, встречным движением подхватывает нить. Такой прием повторяется несколько раз (три-четыре), в зависимости от ширины изготавливаемого ковра. Не отпуская нить, пропущенную через основу, ковровщица свободной рукой легкими ударами гребня с одновременным легким натягиванием подбивает ее к изготовленной части ковра, а затем металлическим гребнем уплотняет навязанный ряд узлов ворса. Это обычно выполняется правой рукой, но нередко ковровщицы меняют руку.

После уплотнения производится предварительная стрижка. Длинные ножницы держат в правой руке, а левой рукой помогают смыкать их концы. Срез повторяется каждый раз после навязывания ряда узлов. Тщательная стрижка производится обычно после навязывания и уплотнения нескольких рядов от двух до пяти (отчего ворс получается ровный высотой в 5—6 мм — в беширских ковровых изделиях, а в керкинских — 6—8 мм).

По мере нарабатывания ковра передвигают куджи агац и дарты. Установленные по обе стороны колышки ане уч, удерживающие крайние нити основы, чтобы не сбивалась ширина ковра, перемещают после наработки каждых 15 см.

Такая техника позволяла ковровщице в любой момент прервать или возобновить работу. На сотканной части ковра у ткачихи лежит ковровый гребень, нож, ножницы, а также клубки пряжи различной окраски.

После завершения ворсовой части ковра снова ткют узкую гладкую полосу такыр элем такой же ширины, как и при начале ковра.

Концы основы с каждой стороны обычно обрезали на 15—20 см и, захватывая по несколько нитей, завязывали их узлом около сотканной части ковра так, чтобы образовывались небольшие кисти — *пурчик*.

Большой ковер ткали несколько ковровщиц под руководством опытной мастерицы, которая и распределяла между ними узоры и пряжу.

Чаще всего ткали ковры в теплый период, с весны до осени, устраивая станок во дворе. В остальное время года вели различные работы, связанные с изготовлением пряжи, ее окраской и подготовкой другого необходимого материала.

По данным О. Пономарева, ковровщица за 8 час. в среднем вязала 14 рядов, или до 527 ворсовых узлов при ширине ковра в 130—140 см, прокладывая 14 раз уток, она делала около 3500 сильных ударов металлическим гребнем для уплотнения ковра. Семь раз она производила стрижку ворса<sup>33</sup>. Отсюда можно себе представить, каким тяжелым был труд ковровщицы. Многие туркменки в прошлом изо дня в день проводили за ткацким станком по 12 час. и более.

Для изготовления 1 кв. м ворсового ковра требовалось от 12 до 15 кг немойтой шерсти, из которой почти половина терялась как отход при мойке, расчесывании и изготовлении пряжи. Колебания в расходе пряжи зависели от мастерицы. Обычно молодая, сильная ковровщица расходовала шерсти больше, так как ковер у нее получался плотнее, тогда как у пожилых мастериц ковры были несколько рыхлее, а следовательно, и шерсти они расходовали меньше.

У туркменских племен была традиция применять для основы и утка пряжу определенного, истари установленного цвета. Эту традицию продолжают и теперь их потомки. Так, например, в старых салорских коврах основа была белая, а уток коричневый, темно-желтый или красный; в ахалтекинских и йомудских коврах основа и уток были белыми или серыми, а в коврах приамударыньских туркмен (кизыл-аякских, беширских и др.) основа и уток были из серой пряжи.

Кроме различного размера ковров, эрсарники, как и туркменки многих других племенных и локальных групп, изготавливали множество ковровых изделий разнообразного назначения. Наиболее распространенными видами ковровых изделий были *чувалы*, *горбы* различного размера и переметные сумки *хурджумы* (рис. 5, 1—2).

Кроме ворсовых чувалов, нередко изготавлили комбинированные, в которых поочередно с ворсовыми повторялись безворсовые полосы, выполненные техникой *сарамок* для создания узора, заключающейся в обмотке основы утком из цветных нитей. В таком виде качества участвует дополнительный уток цвета основы. Чувалы изготавлили шириной 100—120 см и длиной от 40 до 60 см (рис. 1, 1; рис. 6). Гладкую занозку чувалов, горб и хурджумов ткали из

<sup>32</sup> В. Г. Мошкова. Племенные «голи» в туркменских коврах, стр. 145.

<sup>33</sup> О. Пономарев. Три момента, стр. 34.



Рис. 5. Ворсовый хурдум Керкинского района (с орнаментом «дарак» — гребень и «эрик гуль» — цветы абрикоса) (1); фрагмент ворсового чувала Ходжамбасского района (2)



Рис. 6. Фрагмент ворсового чувала туркмен (кызыл-аяк) Керкинского района

серой неокрашенной и более толстой пряжи. Нижнюю часть чучалов, а нередко и торб украшали густой бахромой из разноцветной красной, зеленой, черной и синей шерстяной пряжи. С особой тщательностью и художественным мастерством изготавливали в прошлом чучалы в приданое невесте.

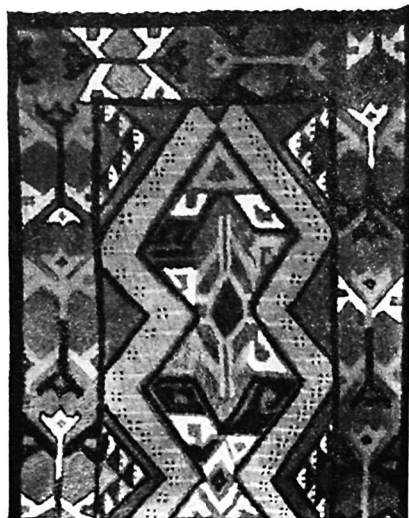
В быту зажиточной части эрсаринцев широко распространение имели небольшие узкие коврики *гапылык* с длинными до полуметра шерстяными цветными кистями, а иногда и с цветными бусами. Гапылык (рис. 7, 1) украшал с внешней стороны вход в юрту. Различной ширины ковровые дорожки скрепляли деревянный остов юрты. В обиходе применялись различного размера ковровые торбочки для хранения соли, ложек, посуды и т. п. Хорджумы, как и чучалы, изготавливали или с ворсовым или с комбинированным верхом. Для завязывания хурджума наверху прикреплялись петли (рис. 5, 1), через которые его затыгивали шерстяным шнурком.

Нередко встречались в быту небольшие (100 × 70 см) коврики *намазлык* для молитвы, а также *салачак* для детской подвесной колыбели. Перечисленные ворсовые ковровые изделия изготавливались так же, как и большие ворсовые ковры.

Существенно отличалась техника изготовления комбинированных и безворсовых ковров, или паласов — *кили*. В паласах узор выполнялся с уточной нитью, которую приходилось менять, подбирая цвет, соответствующий узору. Иногда в качестве орнаментированных паласов и чучалов употребляли дополнительный уток.

Эрсаринки, как и туркменки многих других племен, ткали и теперь ткут паласы на таких же примитивных станках, как и ворсовые ковры. Для основы использовали шерстяную, а с начала XX в. начали употреблять и хлопчатобумажную пряжу. Техника тканья безворсовых паласов состоит из переплетения нитей основы и утка со значительным уплотнением массивным металлическим гребнем *дарак*. Узоры каймы и центрального поля выполняются, как сказано выше, сменой цвета уточной нити. Узоры каймы бывают обычно намного мельче, чем узоры центрального поля. Края безворсового, как и ворсового ковра, для прочности обматывают темной шерстяной пряжей, захватывая три парные нити основы. Такая обмотка называется *гыра сары*.

Безворсовое ткачество, хотя и было широко распространено по всей долине средней Аму-Дарьи, однако в южных районах преобладало. У эрсари, эски, мукры, хатаб и некоторых дру-

гих племен паласы были неспивные, их ткали сразу нужной ширины и длины. В районах же расселения туркмен — баят, хыдыр-эли, подразделений приамударьинских салоров, а также узбеков-кунград на юге современного Ходжамбасского района паласы ткали отдельными полосами, шириной в 30—35 см, а затем такие полосы соединяли, настила гладь белыми и черными шерстяными нитками. Довольно значительно различия и тип орнамента этих изделий. Так, у хыдыр-эли, баят, чандыр и подразделений салоров, а также у узбеков-кунград обычный орнамент паласов состоял из чередующихся цветных полосок, шириной в 4—5 см. Безворсовые изделия у эрсари, эски и многих других племен, обитавших в долине средней Аму-Дарьи, были орнаментированы различными характерными для туркменского народного искусства стилизованными геометрическими фигурами и ступенчатым рисунком.

Основной принцип композиции состоит в чередовании одинаковых фигур, выполненных разным цветом. Центральное поле заполняют розетки, расположенные в шахматном порядке, в кайме чередуются фигуры узора. Узоры на паласах эски необычайно богаты многообразием фигур, выполненных различным цветом.

Широко распространены узоры, называемые *дарак* (гребень), состоящие из нескольких цветных звилий и зубцов. Часто встречаются паласы с узором *гайык* (лодка), выполненные тремя-четырьмя чередующимися цветами (рис. 7, 2).

В Ходжамбасском районе мы видели паласы и торбы с узором *шаи гель*, часто встречающимися на узбекской шелковой ткани (рис. 8, 1; рис. 9, 1—2; рис. 10, 1).

Техника тканья комбинированных чучалов, торб, хорджумов, дорожек и других мелких изделий домашнего обихода видна на рис. 3, II. В таких же изделиях отдельные части или полосы, чередующиеся с ворсовыми гладкоткаными полосками, выполнены техникой сарамок, т. е. обматыванием нитей основы утком из цветной пряжи, которые составляли узоры без ворса.

Среди ворсовых ковров и ковровых изделий туркмен наиболее богатой орнаментальной по разнообразию изобразительных форм отличалась продукция эрсаринцев. Их продукция, как отмечается в Истории Туркменской ССР, занимала первое место. Это разнообразие явилось результатом скрещивания совершенно различных художественных традиций — традиций развитого изобразительного искусства древнего оседлого населения, влившегося в состав эрсаринцев (родовые группы олам, агар,



Рис. 7. «Ишиге гермеч» — ковровая занавесь на двери юрты Керкинского района (1); палас с орнаментом «гайык» лодка Керкинского района (2)



Рис. 8. Палас с орнаментом «тахта дарак» Ходжамбасского района (1); орнаменты безворсового чувала Ходжамбасского района (приданое девушки в начале XX в. (2)

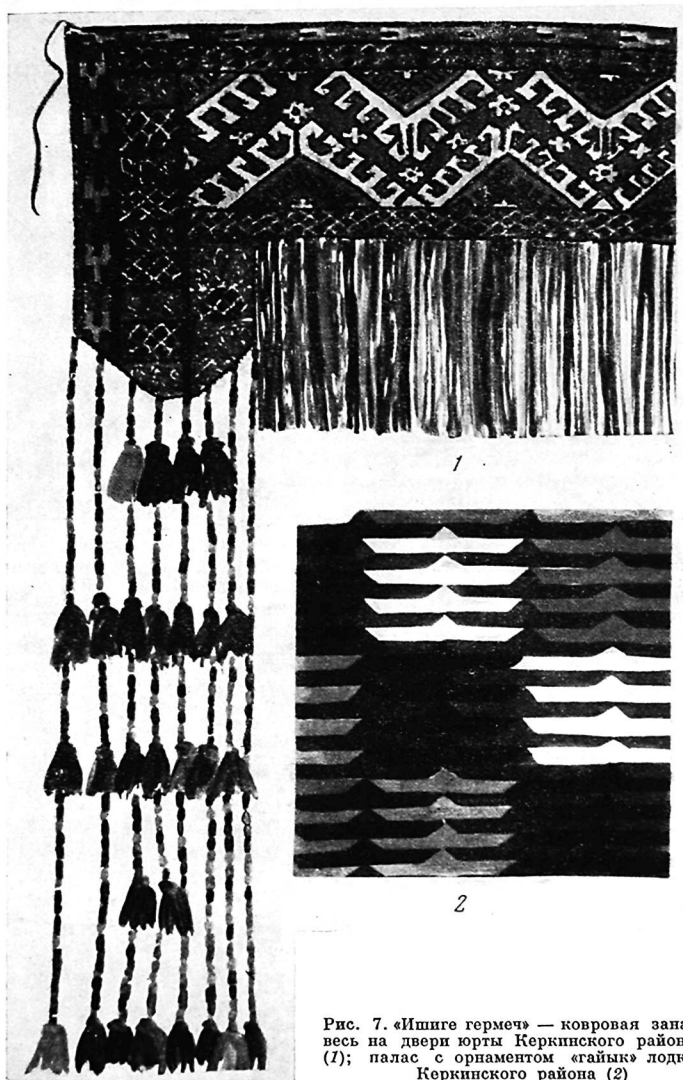

Рис. 9. Образцы торб: безворсовая торба (1); ворсовая торба (2)

каркын и др.), с преобладанием растительного орнамента и традиций, принадлежащих туркменским кочевым племенам Закаспия, в основе которых лежали строгие, сильно геометризированные, зооморфные и геральдические мотивы<sup>34</sup>.

Поэтому ковры и ковровые изделия средней Аму-Дарьи являлись среди туркменских самыми разнообразными по орнаментации и многокрасочными по расцветке.

Для ковровой орнаментики эрсаринцев, как и многих других туркменских племен, характерна сильная стилизация. Изображения геометрических фигур, растений, цветов, животных, различных предметов быта даются в сильно обобщенной и упрощенной форме. Но то, что мотивы узоров были почерпнуты из окружающей действительности, подтверждается их названиями. Возьмем, например, такие названия узоров, как *чаргы* — прыжка (рис. 12, 32), *орак дши* — зубчики серпа (рис. 12, 18), *эрре дши* — зубья пилы (рис. 12, 36), *тоук* — курица (рис. 12, 12, 19), *йылан* — змея, *догаджик* — амулет (рис. 12, 16, 33) и т. п.

Эрсаринские ковры делились на три основные группы: керкинские, кизы-аякские и бешпрские. Первые две группы иногда назывались аму-дарынскими. Они отличались большими размерами.

Орнамент центрального поля многих керкинских и кизыл-аякских ковров состоял в основном из двух, реже трех, рядов восьмиугольных медальонов, каждый из которых был заключен в рамку или отделен от другого вертикальными и горизонтальными полосами. В центре медальона — ромб, от острых углов которого идут тонкие линии, разделяющие восьмиугольник на четыре равных участка; два из них, расположенные друг против друга, одного цвета, а вторая пара — другого цвета. На каждом из четырех участков выткан узор центрального поля. Его название обычно давали и ковру. Из наиболее распространенных опишем, например, узор *гангара гель*<sup>35</sup>, или, как его иначе называют, *оуурга гель* (по Мошковой *гемирджин гель*; рис. 12, 12). Этот гель напоминает елочку. Восьмиугольники окаймлены темной полоской с орнаментом из кубиков с зубчатой гранью. Такой орнамент называется *говача гель* — узор хлопка. Туркмены-эрсари вышивают его также на мужских и женских тубетейках, и тогда он называется *чёреджик* —



Рис. 10. Ворсовая торба Хаджамбасского района (1); фрагмент ворсового ковра Хаджамбасского района (2)

маленькая круглая лепешка. В каждой из четырех секций восьмиугольника помещено по два гангра геля. Вместо второго геля иногда помещают *тоук гель* — узор, напоминающий голову птицы на длинной шее. Самый центр восьмиугольника тоже заполняется узором. Здесь помещали, как это отражено на приведенных выше рисунках, самые разнообразные мотивы. Промежуточным узором в керкинском ковре служил *секиз келле сардак* (восемь цветков, рис. 12, 38). Иногда встречаются ковры и с другим промежуточным узором. Часто помещают ромбики, имеющие с внешней стороны углов завитки *гочанак*, напоминающие рога барана.

Кайма широкая, иногда она равна четверти центрального поля. Узоры ее расположены полосами. В описываемом ковре сначала идет

<sup>34</sup> «История Туркменской ССР», т. II, стр. 64.

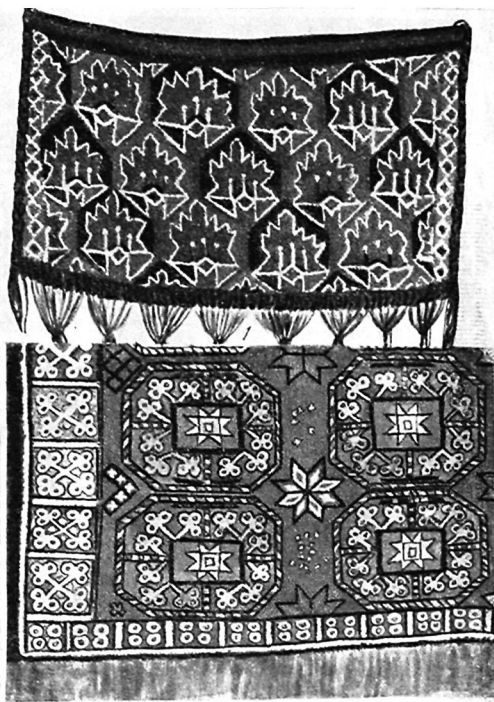
<sup>35</sup> *Гангара гель* — термин, которым местное население называет несколько разных узоров. Здесь им называют также узор *оуурга гель*, *оуурга* (позвоночник).



Рис. 11. Фрагмент ворсового ковра Керкинского района (1);  
ворсовая торба с кистями «емече чал» для ложек (2)

орнамент *терс халка* — на оранжевом фоне длинные темно-синие и зеленые прямоугольнички, соединенные волнистыми линиями (рис. 12, 6). Далее следует орнамент *джудур* — на зеленом фоне разбросаны лепестки цветов оранжевого и темно-красного цветов, а иногда коричневого (рис. 12, 3). Затем идет орнамент *гыяк* — узкие полосы темных и светлых тонов (рис. 12, 13, 22). После этих узких полосок проходит широкая рамка *аракыс гыра* (рис. 12, 14, 15, 32). Ее узор состоит из крупных квадратов, в которые воткана фигура *чаргы* — восьмиконечной звездобразной фигуры с несколькими прямоугольничками в середине. Квадраты разделены вертикальными рядами орнаментов, узоры которых различны. Так, в описываемом ковре с одной стороны квадрата помещен орнамент *гулым*, напоминающий слочку, или развесистое дерево, по бокам его проложены маленькие белые прямоугольнички *кертич*. С другой стороны квадрата идет орнамент *догаджик* — разноцветные треугольнички, а по бокам его тоже кертич. Далее эти орнаменты поочередно повторяются.

За широкой рамкой снова идут узкие полосы, с теми же орнаментами, но следующими в обратной последовательности: сначала *гыяк*, затем *джудур*, а потом *терс халка*. В некоторых каймовых узорах последним идет мотив *келли бармак* — пальцы молодой женщины (рис. 12,

11). Все каймовые узоры в зависимости от общей композиции заключались в более или менее узкие рамки, состоящие из линий темных тонов. По краям ковра во всю длину идет узкая полоска основного фона — красная, темно-красная или коричневая и черная, или темно-синяя, в зависимости от того, какого цвета пряжей обматывали последние две пары, а иногда и больше, нитей основы *гыра саргы*. Описанный узор часто встречался на коврах туркмен группы каркын.

Другим широко распространенным узором на керкинских коврах был *товуклы гель*. Центральное поле таких ковров украшено восьмиугольничками, аналогичными описанным или изображенным на рис. 10, 2 и рис. 12, 19. Они окаймлены орнаментом *гыяк*. В каждую из четырех секций восьмиугольничка вкомпонован узор *гангра гель*<sup>36</sup> — ветка с тремя округленными листьями, иногда его называют *салланма гель*. Одна пара секций, расположенных по диагонали, темно-синяя, другая — оранжевая. В каждой секции выткан узор *товуклы гель*. В середине восьмиугольничка расположен маленький ромб, к углам которого иногда присоединяются по два очень маленьких треугольника зеленого цвета *надрали гель*.

Промежуточным узором служит *секиз келле садак* или *дорт келле саддак* (рис. 12, 34, 38) — четыре цветка, соединенные ветвью *чыбык*. *Саддак* — цветок, состоящий из пяти-шести лепестков. Этот узор обычно выполняли синей и зеленой пряжей. В таких коврах кайма начиналась полосой с орнаментом *чакмак*<sup>37</sup>. Его рисунок напоминал латинскую букву S, на концах которой были маленькие оранжевые и белые ромбики (рис. 12, 1). Далее следовала широкая полоса, состоящая из оранжевых, темно-синих и зеленых ромбиков, между которыми помещены еще меньшего размера ромбики. По обеим сторонам этой широкой полосы идет орнамент *пишик из* — следы кошки или *гуджик из* (рис. 12, 31), а иногда *ит из* — следы собаки, состоящий из маленьких

<sup>36</sup> *Гангра гель* — название узора на коврах, имеющих несколько рисунков. Им называют иногда также ковры с узорами *тожук нузга* и *салланма гель* (ветка с тремя округлыми листьями), а также напоминающими круглые веночки.

<sup>37</sup> *Чакмак* (глагол) — укусить, ужалить, а также означает *ылдырам чакмак* — сверканье молнии и *кукурт чакмак* — зажечь спички.



Рис. 12. Орнаменты аму-дарьинских ковровых изделий

красных, синих и зеленых квадратиков и маленьких белых пятен (рис. 12, 30). Такой узор нередко называют и *говача гель*. За полосой пишик из следует орнамент *гылыч бил* (*гылыч* — сабля, *бил* — пояс), выполненный зеленой, красной, оранжевой и темно-синей пряжей. По обе стороны — орнамент, состоящий из квадратов с открытой боковой стороной, которой они обращены друг к другу (рис. 12, 2). Далее следует полоса *гыяк* (удлиненные прямоугольники с косыми углами), выполненная красной, синей, зеленой пряжей. Последняя полоса в кайме была

*герс залка*. Для керкинских ковров характерен также узор *гангера гель* (*тоук нуска*), обычно был *чарги* (пряжка), в виде восьми лепестков, расположенных по кругу (рис. 12, 32). Кайма состояла из ряда треугольников с пилообразными зубчиками. По обеим сторонам этого ряда проходили полосы орнамента *аладжа гузы* (*аладжа* — рябенькое, *гузы* — ягненок) и ряд зубчиков.

Для кизыл-аякских ковров характерен узор *дарваза гель* — орнамент, напоминающий ворота с орнаментом. Встречаются в основном два

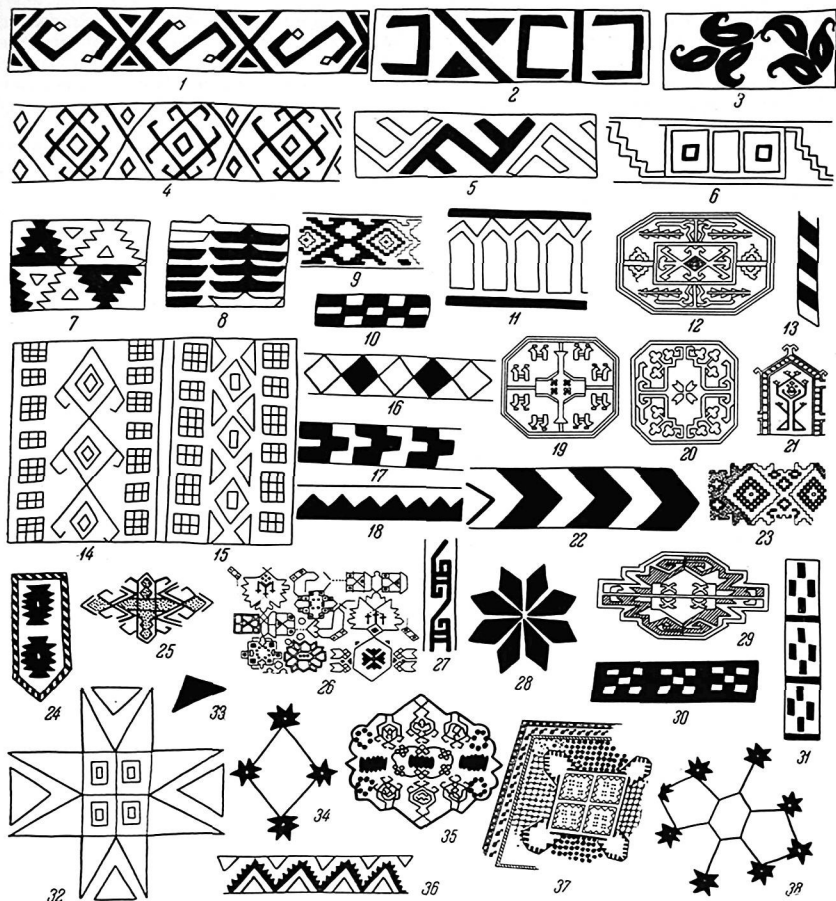

комплекса орнамента. Центральное поле ковров заполнено узорами, в которых по три фигуры дарак, шесть рогообразных фигур, имеющих очертания как бы распустившейся розы (рис. 12, 35). Внутри кругов компонованы три фигуры дарак, шесть фигур чыразы и четыре маленьких венка, которые тоже называются гангра гель. Между кругами вытканы по три фигуры дарак, обрамленные попарно орнаментом гыяк, положенным в виде развилки, обращенных открытыми концами к кайме. Вдоль длины ковра большие круги обрамлены шестиугольниками с фигурами чыраза и множеством завитков в виде бараньих рогов.

Орнамент каймы состоит из двух рядов треугольников *догаджык*, одного ряда крестиков *ит из*, четырех волнообразных линий *ргай* и нескольких прямых.

Второй комплекс орнамента отличается от описанного выше лишь некоторыми деталями и цветом фона. Кайма встречается нескольких вариантов. Чаще всего она состоит из широкой полосы крупных цветков *шелте гуль*, напоминающей раскрывшийся цветок. Сверху и снизу этой полосы расположены ряды орнамента *пишик из*, *гыяк*.

Для беширских ковров характерен орнамент *йылан бешир* (беширские змеи), фигуры которого напоминают очертаниями прописные буквы Е или З. Между этими фигурами разбросаны различные по размеру и очертанию звездобразные узоры.

Другим характерным узором центрального поля беширских ковров является *беш ай* (*беш* — пять, *ай* — луна, месяц; рис. 12, 37). Он состоит из пяти восьмиугольников, расположенных по углам и в центре ковра. Промежуточные узоры очень разнообразны: угловатые листья, крестики, ромбики и круги. Новыми узорами в беширских коврах являются различного рода удлиненные лепестки *догаджык* и др.

Орнаментация чувалов наиболее устойчива. Нами выявлено семь основных вариантов, наиболее распространенный из них изображен на рис. 1. На центральном поле в три ряда расположены с узором *теке гель* или *улы чувал гель*. Промежуточный узор состоит из ромбов, поставленных на острый угол. Внутри ромба крестик и оригинальные сочетания листьев. По словам эрсаринков Керкинского района, этот комплекс орнамента с некоторыми разновидностями характерен для старинных ковровых изделий подразделения улуг-тепе.

Кайма чувала широкая. Она состоит из двух широких орнаментированных полос и трех разделяющих волнистых линий.

В Ходжамбасском районе нами зафиксирован

чувал, на центральном поле которого чередовались две цветные полосы с оригинальными фигурами. На чувалах эрсаринцев часто встречается также орнамент дарак.

Нередко в чувалах применяется сочетание различных орнаментов: *ок-гози*, *пур-черкез*, *гайнак*, *джуздур*, *шир пенже*, *гайнак*, *сарык наши* и др.

Представляют интерес орнаментированные чувалы, изготовленные способом обмотки цветной утковой пряжей нити основы. Изображены характерные для этого вида тканья узоры, зафиксированные нами в Керабекауле (рис. 3, А — Ж). Для центрального поля применялись узоры улы чувал гель (рис. 3, З), бостаны (рис. 3, Д), гочанак (рис. 3, I) а для каймы — гыяк (рис. 3, А), гызылар (рис. 3, В), догаджик (рис. 3, В), гайнак (рис. 3, К), догаджик (рис. 3, Е) и пуренчек гуль (рис. 3, Ж).

Цветная гамма эрсаринских ковровых изделий, как и почти у всех туркменских племен и многих народов Средней Азии, включает множество различных цветов, тонов и оттенков.

В. Тихонович называет красный, светло-красный, желтый, зеленый, синий, белый, черный и темно-коричневый цвета. Между тем, например, в красной гамме встречаются не только красный или светло-красный, но и много других оттенков от темного до светлого. Для йомудских ковровых изделий и для пендинских (сарыкских) чувалов и торб характерны лилово-красные тона до вишневого. В эрсаринских коврах передки желто-оранжевые, желто-зеленоватые тона. Встречаются также тона и на текинских, сарыкских и салорских коврах.

Зеленые тона применялись от самых темных до самых светлых, нередко они несколько смягчались и приближались к бирюзовым. Чистый бирюзовый тон встречается в беширских, йомудских и пендинских коврах. Бирюзовый нередко переходит в голубой и светло-синий. В беширских коврах цвет очень темных оттенков. Белый всегда и во всех коврах имеет кремоватый оттенок. Керкинские ковровщицы пользовались в большинстве случаев коричневыми тонами от светлых до темных, переходящими в черный, сочетая их со светло-синим. Поэтому мы вполне разделяем вывод О. Пономарева о том, что туркменские ковры богаты тональностью, а не ограничены и что почти все цвета и оттенки, которые имеются в природе, встречаются в туркменских коврах<sup>38</sup>. Красный цвет, как известно, служил и продолжает служить в основном фоном.

Расцветка туркменских ковров отличалась гармоничным сочетанием множества оттенков основных цветов. Однако нельзя не отметить,

<sup>38</sup> О. Пономарев. Три момента, стр. 35.

что в конце XIX— начале XX в., когда ковроткачество превратилось в ремесло и ковры стали предметом оживленной спекуляции множества предпринимателей-заказчиков, красочная гамма значительно ухудшилась из-за перехода на более дешевые фабричные красители, не отличавшиеся тогда высоким качеством.

Вследствие недостатка хороших красителей затруднялась работа ковровщиц и в первые годы Советской власти. Однако в дальнейшем трудности были преодолены, этот вид народного искусства стал неуклонно развиваться. Работы ковровщиц продолжают совершенствоваться в значительной мере на основе творческого освоения в новых условиях богатых традиций прошлого.

«Пролетарская культура...— учит В. И. Ленин,— не является выдумкой людей, которые называют себя специалистами по пролетарской культуре. Это все сплошной вздор. Пролетарская культура должна явиться закономерным развитием тех запасов знания, которые человечество выработало под гнетом капиталистического общества, помещичьего общества, чиновничьего общества»<sup>39</sup>.

При сравнении отдельных узоров и композиции орнамента старинных ковровых изделий с более поздними произведениями туркменок обнаруживается очень много сходного, что свидетельствует о прямой преемственности культурного наследия родоплеменных и этнических групп, населявших в прошлом обширную территорию современного Туркменистана.

Непосредственно от ковровщиц старшего поколения записаны нами наименования многих ковровых рисунков; в ряде случаев эти наименования проверены путем перекрестных распросов.

О смысловом значении, происхождении и времени появления тех или иных рисунков на различных ковровых изделиях расспросы ковровщиц дали относительно небольшой материал. Многие ковровщицы говорили нам, что орнамент и краски, использованные ими при выработке различных ковровых изделий, были переняты от матери, бабушки, реже от лучшей мастерицы из среды ближайших соседей или просто повторены по образцу старых ковров. Новое, внесенное в орнаментку, проявлялось главным образом в кайме и чаще всего относилось к небольшим ковровым изделиям.

Предприимчиво нами изучение орнаментики эрсаринских изделий и сравнение их с более старыми коврами и коврами других родоплеменных групп туркмен показали, что произошли некото-

рые изменения в орнаментальных формах, внесенные последними двумя-тремя поколениями ковровщиц, мастерицами советского периода. При этом изучении выявлена специфика самобытных рисунков того или иного родоплеменного подразделения туркмен.

В основном орнаментика ковровых изделий, как красочная гамма, отличается довольно большей устойчивостью. Мы полностью разделяем мнение Б. Денике о том, что все ковровые узоры очень древнего происхождения, изменяются в своих основных чертах крайне медленно, так что датировка ковров — дело нелегкое<sup>40</sup>.

Многие ковровые рисунки неизменно сохраняют свои древние формы, это свидетельствует об утвердившихся веками условных изображениях определенных предметов, воспринимаемых большинством мастериц как профессиональные каноны. Все же некоторые ковровщицы пытаются внести изменения в орнамент, а частично и в его композицию, основанные на собственном осмыслении узора.

В прошлом, когда устойчивость традиций мешала развитию индивидуального творчества, эти изменения касались лишь пропорций деталей рисунка и его расцветки, но отнюдь не узоров центрального поля.

В наше время почти повсеместно наблюдаются изменения в орнаментике, связанные с развитием декоративного прикладного искусства туркмен. Выявить это возможно лишь при внимательном сопоставлении современной продукции с наиболее старыми ковровыми изделиями. При выявлении смыслового значения того или иного орнамента часто приходилось фиксировать разноречивое толкование, так как конкретное содержание старинных рисунков ныне ковровщицам зачастую уже неизвестно.

Сведения, добытые нами в результате полевых работ (записанные в основном со слов ковровщиц), дают возможность раскрыть смысл только некоторых узоров.

Вскрыть содержание ковровых орнаментов помогают их названия, которые, как правило, указывают на сходство орнаментальных форм с предметами, взятыми из окружающей действительности,— будь то животные, растения или вещи, тесно связанные со спецификой быта. Художественная трактовка действительности в коврах и ковровых изделиях своеобразна. Формы предметов, переведенные в элементы орнаментов, приобретают упрощенные очертания, близкие к геометрическим фигурам. Отсюда условность их сходства с реальными прообраза-

<sup>39</sup> В. И. Ленин. Полное собрание сочинений, т. 41, стр. 304, 305.

<sup>40</sup> Б. Денике. Искусство Средней Азии. М., 1927, стр. 49.

мп. Орнаментальная форма передачи действительности вытекает из характера самого художественного мировоззрения туркменки-ковровщицы. Эта орнаментальная форма является единственно доступной формой художественного выражения социально-производственной обстановки ее жизни. Орнаментальная форма выражения реального мира свойственна родовому строю кочевых обществ. Ее мы находим у киргизов, таджиков и других народностей<sup>41</sup>.

По названию орнаменты ковровых изделий можно подразделить на несколько групп: 1) связанные с животным миром — *гочанак* (рога барана), *йылан бешир* (беширские змеи), *пишик из* (след кошки), *дуге дииш* (зубы вреблюда); 2) отражающие расительный мир — *гюлли гелле* (цветок), *сагдак* (цветок); 3) изображающие бытовые предметы — *дарак* (гребень), *чарык* (прялка), *эрре дииш* (зубья пилы); 4) изображающие элементы жилища и украшений; 5) геометрические кубики, ромбы и другие фигуры; 6) связанные с представлениями о вселенной — *беш ай* (пять лун); 7) связанные с религией и магией — *догаджик* (треугольная ладанка с молитвой), *догдан* — (деревянный амулет) и т. п.

Чаще всего в ковровой орнаментике, как об этом свидетельствуют наши полевые материалы, встречаются изображения, связанные с животным миром. Среди них первое место занимает рисунок гочанок (рога барана), типичный для ковров не только многих родоплеменных групп туркмен, но и соседних народов. Он встречается в различных вариантах: в виде завитков, рогов и крючков. Какие из перечисленных рисунков орнамента являются оригинальным творчеством эрсаринков — установить не так легко. Во всяком случае некоторые рисунки на паласах, например тагта дарак, не встречаются у текинцев, сарыков, йомутов и у других групп туркмен, но находят некоторую аналогию в каршинских паласах. Здесь стилистическое сходство можно объяснить, вероятно, тесным и относительно длительным общением эрсаринцев с каршинцами, как живших на территории одного и того же государства — Бухарского ханства, и этническими связями.

Названными типами орнамента далеко не исчерпываются разнообразие и специфика художественных традиций эрсаринцев.

\* \* \*

Большой научный интерес и практическое значение представляет сравнительная характе-

ристика выявленных при сплошном этнографическом обследовании туркмен долины средней Аму-Дарьи различных старинных и современных ковровых изделий.

Эрсаринские ковры известны, как беширские и кизыл-аякские или керкинские. С. М. Дудин, касаясь салорских ковров, отмечает, что «большие и довольно старые (более 100 лет) ковры ахалские, йомудские, не говоря уже о беширских и кизыл-аякских, встречаются до сих пор, хотя и не особенно часто»<sup>42</sup>. Кизыл-аякские ковры известны также и под названием бухарских<sup>43</sup>. «Беширские ковры, равно как и мелкие изделия той же выделки, — пишет С. М. Дудин, — производят впечатление несколько монотонной, скучной окраски; причем доминирует красный кирпичный, несколько глухой тон, который на некоторых образцах производит впечатление как бы слегка выплывшего. Остальные тона употребляются в значительно меньшем количестве и потому кажутся тоющими в общей массе красного тона»<sup>44</sup>. А. Фелькерзам, ссылаясь на С. М. Дудина (без указания его труда), кизыл-аякцев и беширцев включил в состав главнейших племен узбеков, а приводимые им образцы кизыл-аякских и беширских ковровых изделий называет узбеко-кизыл-аякскими или узбеко-беширскими<sup>45</sup>. «Ковры этих двух племен, — пишет он, — лишь немногим различаются между собой; те и другие составляют группу ковров, называемых на Западе — бухарскими»<sup>46</sup>.

Термин «бухарский», получивший широкое распространение в специальной этнографической и искусствоведческой литературе, следует признать неправильным. Территория Бешпа и населявшие ее представители подразделенной династии, караджи, эсенменгли, габулды и сурых входили в состав улуг-тепе — одной из четырех крупных групп эрсаринцев. Здесь, по свидетельству стариков, в конце XIX — начале XX в. обитало около 1500 семей с населением до 6000 чел.

По данным переписи населения 1926 г., численность населения Бешпа была равна 5460 человек<sup>47</sup>. В местности Кизыл-аяк обитали представители только подразделения кизыл-аяк, входившего также в состав улуг-

<sup>42</sup> С. М. Дудин. Указ. соч., стр. 116.

<sup>43</sup> А. Фелькерзам. Указ. соч., 1914, октябрь — декабрь, стр. 110.

<sup>44</sup> С. М. Дудин. Указ. соч., 132, 133.

<sup>45</sup> А. Фелькерзам. Указ. соч., 1915, июнь, стр. 30—39.

<sup>46</sup> Там же, стр. 36.

<sup>47</sup> ГА Чарджоуской обл., ф. 55, оп. 1, д. 151, л. 15.

<sup>41</sup> Е. В. Журавлева и В. И. Чепелев. Указ. соч., стр. 14.

тепе. Их численность, по данным переписи 1926 г., 3070 человек<sup>48</sup>.

Туркмены подразделений денаджи, караджи, эсеменгли, габурды и всех других групп улуг-тепе, да и не только улуг-тепе, но и остальных трех крупных составных частей эрсаринцев повсеместно истари занимались и продолжают заниматься выработкой различных ковровых изделий. По технике исполнения и отчасти красочной гамме их ковры почти не отличаются от кизыл-аякских. В процессе сплошного этнографического обследования туркмен долины средней Аму-Дарьи в 1957—1963 гг. нам не удалось встретить ни одного ковра или коврового изделия, которое можно было бы назвать узбеко-кизыл-аякским или узбеко-бешпирским. Однако известно, что эрсаринцы во всех районах их обитания издавна (XIV—XVIII вв.) вырабатывают ковровые изделия. Бешпирские и кизыл-аякские старинные, да и современные ковровые изделия по технике тканья, орнаментике и сочетанию красок не только схожи с аналогичными ковровыми изделиями различных подразделений эрсаринцев Керкинского, Ходжамбасского и Карабекаульского районов, но имеют и четко выраженные общээрсаринские черты. Таким образом, все эти старинные и современные ковровые изделия, а также паласы составляют самостоятельную эрсаринскую группу.

Исключением являются ковры, изготовленные туркменами-каркын, обитавшими в местности Чох-Патта, расположенной в пределах современного Чох-Паттинского сельсовета Керкинского района. На упоминавшейся этнографической ковровой карте Ф. Михайлова местность Чох-Патта названа Бешпиром. На самом деле Бешпир расположен не на левом, как показано на ковровой карте, а на правом берегу Аму-Дарьи. Туркмены-каркын действительно вырабатывали ковры, имеющие по своему красно-кирпичному и темному тону много общего с теми образцами ковров, которые приводятся под названием бешпирских в работах А. А. Боголюбова, С. М. Дудина, А. Фелькерзама<sup>49</sup> и некоторых других исследователей. Однако следует заметить, что никто из названных исследователей не был на месте и не изучал картины расселения родоплеменных групп туркмен долины среднего течения Аму-Дарьи. Поэтому они допустили серьезные неточности как в географии населения, так и в определении этнической

принадлежности ковровых изделий. В их работах совершенно не упоминаются жившие здесь туркмены-каркын, олам, мукры, хатаб, несемли, элеч, агар, чаршапги, которые издавна занимались изготовлением ковров и ковровых изделий. Нами в Керкинском районе зафиксирован ряд ковров, изготовленных туркменками группы каркын. Наиболее характерные образцы ковров туркмен-каркын представлены на рис. 2, 2.

В настоящее время трудно судить, кому в действительности принадлежали все образцы ковров, которые названы А. А. Боголюбовым и А. Фелькерзамом бешпирскими или кизыл-аякскими. Как отмечает С. М. Дудин, на ковровом рынке существовала большая путаница в названиях и определении этнической принадлежности ковров и различных ковровых изделий. Их делили в основном на текинские, бухарские и кашгарские, причем только кизыл-аякские и бешпирские ковры туркмен средней долины Аму-Дарьи считались бухарскими. Такая путаница в номенклатуре туркменских, и в частности эрсаринских ковровых изделий, была следствием их поверхностного, ненаучного исследования.

Ковровые изделия всех групп туркмен долины средней Аму-Дарьи следовало бы объединить общим названием — эрсаринские. Отличия ковровых изделий мастериц каждой названной выше племенной группы от эрсаринских очень незначительны. Они заключаются лишь в едва заметных нюансах тошировки и изредка встречающихся некоторых видоизменениях деталей орнамента. Это наглядно подтверждают изображенные на рис. 12 узоры. В этой связи нельзя не обратить внимания на ошибочный тезис В. Г. Мошковой о том, что включение большого количества чуждых элементов в эрсаринские племенные узоры было следствием сильного разложения их родовой организации. «Эрсаринцы — плем. В. Г. Мошкова, ...живя на протяжении 300 лет в тесном соседстве с Бухарой и под непосредственным управлением Бухарского ханства, в значительной степени утратили свои родовые традиции. И в орнаментации их больше, чем у какого-либо другого племени, чувствуется расплывчатость и громадное количество посторонних элементов, освоенных ими»<sup>50</sup>.

Наличие заимствованных, или, как говорились выше, общих черт с текинцами, сарьками и салорами в ковровой орнаментации эрсаринцев не вызывает сомнения, тогда как заимствований у всех других туркменских племен встречается незначительное количество. Ковровая орнаментация даже при наличии локальных

<sup>48</sup> Там же.

<sup>49</sup> А. А. Боголюбов. Указ. соч., ч. II; С. М. Дудин. Указ. соч., стр. 132—141; А. Фелькерзам. Указ. соч., 1915, июнь, стр. 30—39.

<sup>50</sup> В. Г. Мошкова. Племенные «голи» в туркменских коврах, стр. 148.

и племенных различий сохраняет единый общий стиль. В ковровой орнаментике эрсаринцев, как и других крупных племен туркмен, наряду с включением новых или заимствованных элементов, стойко удерживаются основные локально-племенные формы узоров. В наше время они подвергаются некоторым изменениям, но это вполне закономерный процесс развития, обусловленный воздействием социалистической культуры.

Нельзя не обратить внимания на ошибочную точку зрения О. Пономарева о большом распространении персидского орнамента не только в ковроделии, но и в других отраслях туркменского искусства. По его утверждению, серебряные, например женские и детские украшения, сделаны якобы по образцам персидской школы<sup>51</sup>. Самобытность туркменского национального орнамента не может вызывать сомнений. Образцы народного изобразительного искусства туркмен, украсившие главным образом юрту и предметы домашнего обихода, изготовлялись руками туркменских мастеров и мастериц — выходцев из народа. Мотивы орнамента тесно связаны с хозяйственной деятельностью туркмен, с их представлениями об окружающем мире, с их жизнью и бытом. В образцах художественных изделий туркмен (коврах, различных серебряных украшений, а также резьбе по дереву) закрепились лучшие народные традиции, передававшиеся из поколения в поколение.

«Туркменское ковровое искусство, столь тесно связанное с жизнью народа, — как справедливо отмечает В. Г. Мошкова, — является ценнейшим памятником не только народного творчества, но и богатейшим источником для изучения этнографии и истории туркменского народа.

Перед нами искусство многовековой давности, искусство, имеющее свою большую историю, тающее в себе немало следов пройденных этапов развития»<sup>52</sup>.

Итак, изучение техники ковроделия, анализ композиции узоров и мотивов орнамента ковровых изделий эрсаринцев и других туркменских племен, обитающих в долине средней Аму-Дарьи, показали, что, несмотря на некоторые несущественные различия в орнаментике, ковры названных групп едины по стилю и в общей классификации составляют особую группу эрсаринских ковров. Ее ареал совпадает с внешними границами территории обитания эрсаринцев на средней Аму-Дарье.

<sup>51</sup> О. Пономарев. Мотивы туркменского орнамента, стр. 89.

<sup>52</sup> В. Г. Мошкова. Племенные «голи» в туркменских коврах, стр. 146.

Этот вывод не распространяется на приамударьинских салоров, хыдыр-эли, баятов, алили и чадыров, так как они уже давно (по крайней мере последние четыре-пять поколений) изготовлением ворсовых ковров не занимаются.

Выделяя особую эрсаринскую группу, мы тем не менее не хотим оторвать ее творчество в области ковроделия от общетуркменского народного прикладного искусства. Характерно сравнить, как воспроизводится типичный для туркмен мотив орнамента у разных племенных групп: у эрсаринцев (рис. 12, 12, 19, 20, 35, 37), текинцев (рис. 12, 29), по нашим данным, эрсаринцев Керкинского района (рис. 12, 19) и, наконец, салоров Серахса (рис. 12, 35), частично и у йомудов.

Несомненно в основе этого мотива лежит изображение единого растения, формы которого постепенно упрощались, видоизменялись и приобретали очертания розетки.

Это неопровержимо свидетельствует о том, что названные племена являются носителями общей культуры, сложившейся в период их совместного исторического развития в XI—XVII вв. на обширной территории Балхан, Сыр-Амударья и Узбока.

Общие черты в коврах туркмен-эрсари, текинцев, сарыков и серахских салоров, помимо техники ткачества и мотивов орнамента, прослеживаются в композиции некоторых элементов рисунка и в отдельных характерных сочетаниях цветов. Полное отрицание сходства ковров народов Среднего Востока, по выражению В. Тихоновича, явилось бы проявлением местного национализма<sup>53</sup>. Даже в композиции, расцветке и орнаменте йомудских и човдурских ковров, столь существенно различающихся между собой, можно найти некоторые общие черты.

Некоторое сходство в композиции рисунка, расцветке и орнаменте эрсаринских ковров с текинскими, сарыкскими и коврами других групп туркмен — явление, исторически обусловленное. Оно отражает, с одной стороны, следы общности происхождения, а с другой, наличие иноплеменных включений. Так, например, на присутствие текинских элементов в орнаменте эрсаринцев прямо указывают такие наименования, как *теке гель* на коврах и *теке кеште* на вышивках одежды эрсаринцев. Это в свою очередь можно считать указанием на вхождение каких-то групп текинцев в состав эрсаринцев. Включавшиеся по тем или иным причинам в разное время и разными по численности группами представители одних туркменских племен

<sup>53</sup> В. Тихонович. Указ. соч., стр. 14.

в состав других вносили свой вклад в формирующуюся в течение многих поколений культуру каждой отдельно взятой локальной группы, а следовательно, и всего туркменского народа.

За последние 10—20 лет в связи с возрастающим общением эрсаринцев и всего туркменского населения долины средней Аму-Дарьи с населением других областей Туркмении и Узбекистана, а главное в связи с усиливающимся влиянием новых современных орнаментов и нового сочетания цветов, применяемых Ашхабадской ковро-экспериментальной мастерской, постепенно сглаживаются родоплеменные и локальные различия в орнаментике ковров. Но все же еще многие виды орнамента и комплексы узоров продолжают устойчиво сохраняться. К таким комплексам на различных видах ковровых изделий эрсаринцев относятся, например, устойчивые сочетания некоторых основных узоров центрального поля с определенными промежуточными узорами.

Любопытны элементы, которые графически поразительно точно повторяют мотивы, известные в орнаментике туркмен Мургаба, Теждена и Конет-Дага, как текинские, салорские, либо сарыкские. Среди них прежде всего отметим мотив, изображенный в двух вариантах на рис. 12, 25, получивший название *гочак*. Применяют его в сочетании с двумя узкими полосками в кайме ковров, торбах, чубаках и других видах ковровых изделий. Мотив гочак широко распространен также и в узбекских, каракашакских и некоторых других коврах. Нередко встречаются в кайме и другие разновидности узора гочак.

Разновидностью узора *бармак* является *келли бармак* (палец молодой женщины), изображенный на рис. 12, 11.

Нельзя не обратить внимания на группы так называемых схожих узоров *менгеш нуска*. По объяснению пожилых и наиболее опытных ковровщиц, каждый такой узор может в какой-то степени видоизменяться в зависимости от окружающих его форм. Этим термином в туркменской ковровой орнаментике обозначаются не только отдельные узоры каймы или центрального поля, но и определенные сочетания орнаментальных форм.

В ковровой орнаментике эрсаринцев находят отражение этнические связи с их непосредственными соседями — туркменами олам, мукрй, хатаб, чаршанги, даркын, а также с текинцами и сарыками, живущими в бассейне Мургаба. Убедительным опровержением ошибочного мнения О. Пономарева о слабом знакомстве эрсаринцев с ковровой продукцией салоров, текинцев-са-

рыков и других племен<sup>54</sup> являются приведенные выше узоры гочака, бармак, дырнак, гыяк, дага, дарак, сыгдынам, эгрем, две дыш и некоторые другие. Прослеживаются связи приамударышских туркмен с узбеками бассейнов Карши и Сурхан-Дарьи. Обнаруживаются связи приамударышских туркмен с соседними племенами и народами в орнаментике паласов. Любопытен отмеченный в литературе факт широкого бытования эрсаринских ковров среди узбеков. Достаточно убедительным представляется нам указание В. Г. Мошковой на большую близость орнаментики эрсаринских ковров и ковровых изделий с узбекскими<sup>55</sup>. Эта общность доказывается их общими этническими связями в далеком прошлом.

\* \* \*

Из приведенного выше фактического материала видно, что ковровое производство приамударышских туркмен, как и всего Туркменистана, за многовековую историю своего существования достигло высокого совершенства исполнения и художественной выразительности узора. Но в годы первой империалистической, а затем и гражданской войн, как и в первые годы установления Советской власти и борьбы с басмачеством, ковроткачество пережило сильный упадок, а в отдельных районах (Халач, Карабекул, Бурдалак) почти прекратилось. Национально-государственное размежевание Средней Азии и образование Туркменской ССР послужило могучим толчком для развития всех отраслей народного хозяйства республики и в том числе ковроткачества.

В годы индустриализации и социалистического строительства в Туркменской ССР развитие ковроткачества было тесно связано с мероприятиями Коммунистической партии и Советского правительства, направленными на расширение женщины, вовлечение их в производство и прежде всего в такие отрасли хозяйства, как пряже и ткачество, шелководство, ковроделие и др. Уже в 1925 г. были созданы первые придельно-ткацкие и ковровые артели, объединившие 793 туркменки<sup>56</sup>, а в 1927—1928 гг. по договорам с Ковровым союзом республик работало около 15 тыс. ковровщиц, в том числе в долине средней Аму-Дарьи около 1400 туркменок, изготовивших за этот год свыше 5000 кв. м ковровой продукции<sup>57</sup>.

<sup>54</sup> О. Пономарев. Мотивы туркменского ковра, стр. 89.

<sup>55</sup> В. Г. Мошкова. Народное декоративное искусство советского Узбекистана. Ташкент, 1955, стр. 99.

<sup>56</sup> ЦГА ТССР, ф. 67, оп. 1, д. 155, л. 89.

<sup>57</sup> Нартархив Туркменского филиала ИМЛ при ЦК КПСС, ф. 1, оп. 6, д. 164, л. 7.

Кооперирование ковроделия открыло новые возможности для его дальнейшего развития. Вместе с тем это имело большое экономическое и политическое значение. Во-первых, при кооперировании женщина привлекалась к обществу полезному труду, получала самостоятельный заработок. Во-вторых, объединение женщин в производственные артели во многом содействовало общественному воспитанию активисток. В-третьих, объединение ковровщиц в артели позволило лучше обеспечить снабжение их пряжей и другими материалами и таким путем повысить уровень производства ковров.

Дальнейшее развитие ковроделия и повышение качества ковров было тесно связано с развитием кооперации коврового дела, правильной постановкой сбыто-снабженческих операций, улучшением орудий и условий труда, расширением культурно-просветительных и поощрительных мероприятий<sup>58</sup>. Уже в 1937 г. ковровые артели республики объединили 21 658 ковровщиц<sup>59</sup>, в том числе на средней Аму-Дарье в 14 артелях работало 894 туркменки<sup>60</sup>, а в 1945 г. — 1720<sup>61</sup>. Продукция ковровщиц, например, в 1938 г., по сравнению с 1925 г., увеличилась в пять раз<sup>62</sup>. Произведения лучших ковровщиц в 1937 г. экспонировались на международной выставке в Париже и получили высокую оценку — диплом и золотую медаль<sup>63</sup>.

Дальнейшее развитие коврового производства ковров и ковровых изделий характеризуют следующие данные: в 1937 г. было выработано 27,9 тыс. кв. м, в 1946 г. — 23,2 тыс., в 1955 г. — 46,8 тыс., 1960 г. — 50,3 тыс., в 1961 г. — 53,5 тыс. кв. м<sup>64</sup>.

Из этих данных видно, что ковроделие в Туркменской ССР за годы Советской власти достигло высокого уровня развития. Существенные успехи достигнуты и в художественной выразительности узоров как центрального поля, так и каймы.

Интересно привести цитированное К. Г. Алиевой стихотворение «На выставку» поэта Пермякова, посвященное ковровщицам, готовящим ковер для выставки в Нью-Йорке.

Узор-ковер мастерицы-искусницы ткнут.  
Любимому делу все время они отдадут.  
Цветные хлопка, лиловые сумерки гор,  
Туркменские девушки в этот влетают ковер.

<sup>58</sup> Партархив Туркменского филиала ИМЛ при ЦК КПСС, ф. 1, оп. 6, д. 164, л. 10.

<sup>59</sup> ПГА ТССА, ф. 54, оп. 3, д. 71, л. 19 и 32.

<sup>60</sup> ГА Чарджоуской обл., ф. 209, оп. 1, д. 2, л. 66.

<sup>61</sup> Там же, ф. 209, оп. 1, д. 13, л. 7.

<sup>62</sup> «Народное хозяйство Туркменской ССР», стр. 52.

<sup>63</sup> К. Г. Алиева. Женщины Советского Туркменистана. Ашхабад, 1950, стр. 42.

<sup>64</sup> «Народное хозяйство Туркменской ССР», стр. 52.

Как утро в горах, как града облаков на заре,  
Узор расписной расцветает на ярком ковре.  
И вечер за окнами светлыми ласков и тих,  
И песни миров неразлучны с работою их.  
Над южными штатами хлопковый стелется снег,  
Но он не расскажет о светлой прекрасной весне,  
Но он не согреет надеждой сердца бедняков,  
Которым за счастьем идти далеко, далеко...  
О нашей весне, о победе любви и добра  
Всем странам расскажет узорный рисунок ковра,  
Большое искусство веселых, счастливых подруг,  
Пророчество и ловкость их легких, порхающих рук<sup>65</sup>.

Ковровая орнаментика продолжала развиваться на основе использования унаследованных традиций и сочетания их с новыми приемами и мотивами, рожденными новой социалистической культурой.

Внимательное изучение и творческое использование опыта и приемов старых, наиболее опытных ковровщиц в современном производстве несомненно окажутся весьма полезными для развития народного декоративного искусства Советской Туркмении. «Искусство принадлежит народу, — говорил В. И. Ленин в беседе с К. Цеткин. — Оно должно уходить своими глубочайшими корнями в самую толщу широких трудящихся масс. Оно должно быть понятно этим массам и любимо ими. Оно должно объединять чувство, мысль и волю этих масс, подымать их. Оно должно пробуждать в них художников и развивать их»<sup>66</sup>.

В советское время народное прикладное и декоративное искусство туркменского народа, сохраняя присущую ему национальную специфику, значительно шагнуло вперед с общим развитием культуры всего советского народа. Благодаря работе республиканской экспериментальной художественной ковровой мастерской появились новые образцы для туркмен не только отдельные ковровые узоры и рисунки, но и ранее неизвестные композиции в орнаментике ковров.

В настоящее время многие ковровщицы республики ткнут ковры с портретами знатных людей Советской страны, изготовляют тематические ковры-панно. Вытканые ими ковры-панно — «Дружба народов СССР», «Конный пробег Ашхабад — Москва», «Танец белуджей» и многие другие — своим изяществом, богатством оттенков и тонкостью исполнения поражают зрителей. Современные и некоторые дореволюционные произведения туркменских ковровщиц часто демонстрируются на всесоюзных и зарубежных выставках и всюду получают высокую оценку.

<sup>65</sup> К. Г. Алиева. Указ. соч., стр. 43.

<sup>66</sup> К. Цеткин. Воспоминания о Ленине. М., 1955, стр. 14.

## Список сокращений

АН — Академия наук  
 ВДИ — Вестник древней истории  
 ГИМ — Государственный Исторический музей  
 ЗОРСА — Записки отделения русской и славянской археологии Археологического общества  
 ЗРГО — Записки Русского географического общества  
 ИА — Институт археологии  
 ИАК — Известия археологической комиссии  
 ИМЛ — Институт марксизма-ленинизма при ЦК КПСС  
 ИРГО — Известия Русского географического общества  
 ИЭ — Институт этнографии  
 КСНИМК — Краткие сообщения Института истории материальной культуры  
 КСИЭ — Краткие сообщения Института этнографии  
 ЛОИМК — Ленинградское отделение Института истории материальной культуры  
 МАЭ — Музей антропологии и этнографии  
 МИА — Материалы и исследования по археологии СССР

ПИДО — Проблемы истории докапиталистических обществ  
 РАНИОН — Российская ассоциация научно-исследовательских институтов общественных наук  
 РГО — Русское географическое общество  
 СА — Советская археология  
 САИ — Свод археологических источников  
 СГУ — Саратовский государственный университет  
 СЭ — Советская этнография  
 ТИАЭ — Труды Института истории, археологии и этнографии  
 ТОВЭ — Труды Отделения востока Эрмитажа  
 ТФАН — Туркменский филиал Академии наук  
 ХАЭЭ — Хорезмская археолого-этнографическая экспедиция  
 ЦГА ТССР — Центральный государственный архив Туркменской ССР  
 ЮТАКЭ — Южно-Туркменская археологическая экспедиция

## ОПЕЧАТКИ И ИСПРАВЛЕНИЯ

Стр.	Колонка	Строка	Напечатано	Должно быть
41	правая	11 сн.	Якововиц	Якушовиц
50	правая	27 сн.	рис. 4, 35—38	рис. 4, 36—38
50	правая	25—24 сн.	рис. 4, 36—38	рис. 4, 12, 14, 25, 26
64	правая	24 сн.	рис. 11	рис. 9
66	левая	15 св.	28	27
78	левая	13 сн.	рис. 16	рис. 18
78	левая	25 сн.	VI—	IV—
88	левая	3 св.	I—29	I—22
88	левая	21 сн.	рис. 24	рис. 24, 29
147	левая	21 сн.	арсаринские	эрсаринские
149	левая	25 св.	хьдырэли	хьдыр-эли
149	левая	26 св.	сакарли,	сакар,
151	правая	8 сн.	хорджумы,	хурджумы,
158	левая	27 сн.	килхи	килим
164	правая	13 св.	Керабекауле	Карабекаули
169	левая	1 сн.	текинцев-	текинцев,
Подпись под рис. 6, стр. 55			52	53



## Содержание

<i>О. К. Бердыев.</i> ЧАГЫЛЛЫ-ДЕПЕ — НОВЫЙ ПАМЯТНИК НЕОЛИТИЧЕСКОЙ ДЖЕЙТУНСКОЙ КУЛЬТУРЫ . . . . .	3
<i>А. М. Хазанов.</i> СЛОЖНЫЕ ЛУКИ ЕВРАЗИЙСКИХ СТЕПЕЙ И ИРАНА В СКИФО-САРМАТСКУЮ ЭПОХУ . . . . .	29
<i>Л. М. Левина.</i> КЕРАМИКА И ВОПРОСЫ ХРОНОЛОГИИ ПАМЯТНИКОВ ДЖЕТЫ-АСАРСКОЙ КУЛЬТУРЫ . . . . .	45
<i>И. Г. Борозна.</i> МАТЕРИАЛЬНАЯ КУЛЬТУРА УЗБЕКОВ БАБАТАГА И ДОЛИНЫ КАФИРНИГАНА . . . . .	91
<i>А. Н. Жилина.</i> СОВРЕМЕННАЯ МАТЕРИАЛЬНАЯ КУЛЬТУРА СЕЛЬСКОГО НАСЕЛЕНИЯ ТАШКЕНТСКОЙ ОБЛАСТИ УЗБЕКСКОЙ ССР . . . . .	121
<i>А. Н. Пиркулиева.</i> КОВРОВОЕ ТКАЧЕСТВО ТУРКМЕН ДОЛИНЫ СРЕДНЕЙ АМУ-ДАРЫ . . . . .	146
СПИСОК СОКРАЩЕНИЙ . . . . .	171

### Материальная культура народов Средней Азии и Казахстана

Утверждено к печати Институтом этнографии  
им. Н. Н. Миклуко-Маклая АН СССР

Редактор издательства Л. С. Кручинина  
Технические редакторы Л. Н. Золотухина, Р. М. Денисова

Сдано в набор 14/II 1966 г. Подписано к печати 10/VI-1966 г. Формат 84×108<sup>1</sup>/<sub>16</sub>. Печ. л. 10<sup>3</sup>/<sub>4</sub>+2 вкл.  
Усл. печ. л. 18,06. Уч.-изд. л. 19,7 Тираж 1800 экз. Т-03174. Изд. № 465/66. Тип. зак. 225.

Цена 1 р. 30 к.

Издательство «Наука». Москва, К-62, Подсосенский пер., 21

2-я типография издательства «Наука». Москва, Г-99, Шубинский пер., 10

ОПЕЧАТКИ И ИСПРАВЛЕНИЯ

Стр.	Колонка	Строка	Напечатано	Должно быть
41	правая	11 сн.	Якотовиц	Якушовиц
50	правая	27 сн.	рис. 4. 35—38	рис. 4, 36—38
50	правая	25—24 сн.	рис. 4, 36—38	рис. 4, 12, 14, 25, 26
64	правая	24 сн.	рис. 11	рис. 9
66	левая	15 св.	28	27
78	левая	13 сн.	рис. 16	рис. 18
78	левая	25 сн.	VI—	IV—
88	левая	3 св.	1—29	1—22
88	левая	21 сн.	рис. 24	рис. 24, 29
147	левая	21 сн.	арсаринские	арсаринские
149	левая	25 св.	хыдырэли	хыдыр-эли
149	левая	26 св.	сакарли,	сакар,
151	правая	8 сн.	хорджумы,	хурджумы,
158	левая	27 сн.	килхи	килим
164	правая	13 св.	Керабекауле	Карабекаули
169	левая	1 сн.	текинцев-	текинцев,
Подпись под рис. 6, стр. 55			52	53

Материальная культура народов Средней Азии и Казахстана

ИЗДАТЕЛЬСТВО · НАУКА ·