

This is a file in the Digital South Caucasus Collection (DSCC) project:

---

**Author:**

**Title:** IBERIA-COLCHIS Researches on the Archaeology and History of Georgia in the Classical and Early Medieval Period 14

---

The DSCC is part of the Ancient World Digital Library hosted by the Institute for the Study of the Ancient World Library.

The Georgian National Museum has granted permission to the Institute for the Study of the Ancient World of New York University to publish this material electronically in the Digital South Caucasus Collection (DSCC). We are making such material available on a noncommercial basis for research and educational purposes in an effort to expand access to thinly-held and/or out-of-print material related to the study of the ancient world. If you wish to use copyrighted material from this site for purposes beyond those in accordance with fair use (Title 17 U.S.C. Section 107), you must obtain permission from the Georgian National Museum. We respect the intellectual property rights of others. If you believe that you own the copyright to the material made available on this site, please see our takedown policy: <http://dcaa.hosting.nyu.edu/takedown-notice>



DIGITAL SOUTH CAUCASUS COLLECTION



NYU | ISAW



# იბერია-კოლხეთი

საქართველოს კლასიკური და ადრემედიევური პერიოდის  
არქეოლოგიურ-ისტორიული კვლევანი

## IBERIA - COLCHIS

Researches on the Archaeology and History of Georgia  
in the Classical and Early Medieval Period

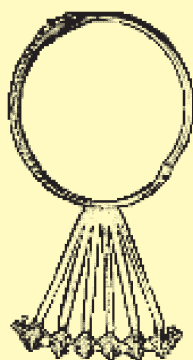

№ **14**

**2018**

საქართველოს ეროვნული მუზეუმის  
ოთარ ლორთქიფანიძის არქეოლოგიის ცენტრი  
GEORGIAN NATIONAL MUSEUM  
Journal of Otar Lordkipanidze Centre of Archaeology



# იბერია-კოლხეთი

საქართველოს კლასიკური და ადრემედიევური პერიოდის  
არქეოლოგიურ-ისტორიული კვლევანი

## IBERIA-COLCHIS

Researches on the Archaeology and History of Georgia  
in the Classical and Early Medieval Period

# 14

თბილისი 2018 Tbilisi

**მთ. რედაქტორი:** გელა გამყრელიძე

**სარედაქციო-სარეცენზიო საბჭო:**

ზურაბ ბრაგვაძე, დევიდ ბრაუნდი, ნინო ლორთქიფანიძე,  
დარეჯან კაჭარავა, მარინე კვაჭაძე, გურამ კვიციანი,  
დავით მინდორაშვილი, გოდერძი ნარიმანიშვილი,  
ვახტანგ შატბერაშვილი, მათა ჩარკვიანი

**ტექნიკური უზრუნველყოფა:** ირაკლი დევდარიანი

**Editor-in-Chief:** Gela Gamkrelidze

Editorial & Reviewers Board:

Z. Bragvadze, D. Braund (UK), N. Lordkipanidze,  
D. Kacharava, M. Kvatchadze, G. Kvirkevelia, D. Mindorashvili,  
M. Charkviani, G. Narimanishvili, V. Shatberashvili

**Layout:** Irakli Devdariani

**See the web site:**

<http://ancientworldonline.blogspot.com/2014/09/open-access-journal-iberia-kolxeti.html>

<http://dspace.nplg.gov.ge/browse?type=author&value=Gamkrelidze%2C+Gela>

სტატიებში წარმოდგენილი მოსაზრებები ეკუთვნით ავტორებს და შესაძლებელია არ ემთხვეოდეს ჟურნალის სარედაქციო-სარეცენზიო საბჭოს შეხედულებებს.

**Address:** Otar Lordkipanidze Centre of Archaeology  
3, Rustaveli Ave. Tbilisi, 0105, Georgia  
E-mail: iberiacolchis@yahoo.com. gela.gamdze@yahoo.com  
© საქართველოს ეროვნული მუზეუმი. 2018

ISSN 1512-4207  
UDC 94(479.22)+902. ი-315

## შინაარსი CONTENTS

დარეჯან კაჭარავა, სულხან ხარაბაძე, ახლად აღმოჩენილი სამარხები ვანიდან, II ნაწილი (№ 22 სამარხი). (Darejan Kacharava, Sulchan Kharabadze, <b>RECENTLY FOUND GRAVES FROM VANI</b> , Part II (grave N 22)) -----	5
ანა ჭყონია, ბერძნული მითოლოგიური სიუჟეტის ანარეკლი ვანის ოქროს ბალთაზე. (Anna Chkonia, <b>THE REFLECTION OF GREEK MYTHOLOGICAL THEMES ON VANI GOLDEN BUCKLE</b> ) -----	64
გოდერძი ნარიმანიშვილი, აღმოსავლეთ საქართველოს ძვ.წ. VII – ახ.წ. VII სს კერამიკა (II ნაწილი). (Goderdzi Narimanishvili, <b>POTTERY OF 7<sup>th</sup> CENTURY BC-7<sup>th</sup> CENTURY AD FROM EAST GEORGIA</b> , (part II)) -----	77
თინათინ ჭანიშვილი, სარკე - საქართველოს არქეოლოგიური ძეგლებიდან. (Tinatin Chanishvili, <b>MIRRORS (From the Archaeological sites of Georgia)</b> ) -----	145
თინათინ ჭანიშვილი, სავარცხელი საქართველოს არქეოლოგიური ძეგლებიდან. (Tinatin Chanishvili, <b>COMBS (From the Archaeological sites of Georgia)</b> ) -----	155
ნინო ერქომაიშვილი, ალიზი (ისტორია, მოვლა და კონსერვაცია). (Nino Erkomaishvili, <b>ADOBE (History, Care and Conservation)</b> ) -----	160

\*\*\*

### რეცენზიები:

რეცენზია, გოგიტა ჩიტაიას ნაშრომზე „ხობის სიძველენი“ (ხობის მუნიციპალიტეტის კულტურული მემკვიდრეობის ობიექტები), ლერი ჯიბლაძე. (Review of the work of Gogita Chitai, “ <b>Antiquities of Khobi</b> ” (Cultural Heritage objects of Khobi municipality), <i>Leri Jibladze</i> ) ---	173
--	-----

\*\*\*

### PAPERS IN ENGLISH:

Gela Gamkrelidze, Vakhtang Shatberashvili, Marine Pirtskhalava, <b>FOR THE MILITARY HISTORY OF GEORGIA OF THE CLASSICAL PERIOD</b> -----	177
Nicolas J. Preud'homme (Sorbonne Université, Paris), <b>ON THE ORIGIN OF THE NAME K'ART'LI: PITIAXÈS OUSAS' INTAGLIO AND KARCHÈDOI IBERIANS</b> -----	212

\*\*\*

<b>SUMMARIES</b> -----	224
შემოკლებების განმარტება/Abbreviations -----	231
ინფორმაცია ავტორებისათვის -----	232

\*\*\*



## ახლადამოჩენილი სამარხები ვანიდან

### II ნაწილი (№ 22 სამარხი)

ახლადამოჩენილი სამარხებიდან ორი - №№22 და 24 - თითქმის დაუზიანებლადაა ჩვენამდე მოღწეული. ორივე გამორჩეულია არა მხოლოდ მდიდრული და მრავალფეროვანი ინვენტარით, არამედ ინფორმაციულობის მაღალი ხარისხითაც. წარმოდგენილი სტატია ეძღვნება ერთ-ერთ მათგანს, კერძოდ, № 22 სამარხს.

სამარხი № 22 ნაქალაქარის 213-ე ნაკვეთის  $e_{5-6}-f_{3-5}-g_{3-6}-h_{4-5}$  კვადრატებში აღმოჩნდა (ტაბ. I). საბედნიეროდ, მოგვიანო ხანის სამშენებლო საქმიანობამ მხოლოდ სამარხი ორმოს დასავლეთი კედლის ზედა ნაწილი დააზიანა. წინასწარული ინფორმაცია სამარხის შესახებ მისი აღმოჩენისთანავე დაიბეჭდა [Kacharava 2004: 117-127; Kacharava, Kvirkvelia 2009: 246-263]; ოქროს ნივთების დიდი ნაწილი შევიდა უცხოეთში მონყობილი ვანის ნაქალაქარის მონაპოვრის გამოფენების კატალოგებში [Medeas Gold 2007: 91-105; Kacharava, Kvirkvelia 2008: 206-208] და ძველი ქართული სამკაულისადმი მიძღვნილ გამოკვლევებში [ლორთქიფანიძე ნ. 2015: 242-246, №№ 245-250]. სამარხში აღმოჩენილი ოქროს სამკაულის შესახებ საგანგებო სტატიაც გამოქვეყნდა [კაჭარავა 2016: 64-78].

სამარხის ქვაყრილის თავზე აღმოჩნდა თიხის ვაზა (ინვ. № 07:1-03:1873) და ბრინჯაოს ზარაკი (ინვ. № 07:1-03:1874). ეს უკანასკნელი ტიპური ნიმუშია ე.წ. მინიატურული ზარაკებისა (სიმაღლე – 1,4 სმ). ვაზა ყავისფერკეციანია, ბიკონუსურტანიანი, ბრტყელძირიანი; ყელი არა აქვს გამოკვეთილი, პირის კიდე გამოყვანილია; მხრებზე ორი ვერტიკალური, თანაბრად მორკალული, მრგვალგანივკვეთიანი ყურია დაძერწილი (პირის დმ – 6 სმ, ძირის დმ – 5,5 სმ, სიმაღლე – 5,5 სმ; ტაბ. XXI, 4). ვაზა ორნამენტირებულია: ტანზე ირგვლივი ღარი გასდევს, რომლის ზემოთ ირიბი ნაჭ-

დევების სარტყელია დატანილი. ჯერჯერობით ვაზას უშუალო ანალოგია ვერ მოეძებნა, თუმცა ტანის ბიკონუსური მოყვანილობა და ორნამენტის ხასიათი მას ადრეანტიკური ხანის კოლხურ კერამიკასთან აკავშირებს.

თვით ქვაყრილში თავი იჩინა ადრეანტიკური ხანის კოლხური კერამიკის ტიპური ფორმების ნატეხებმა, როგორცაა ისრისპირისებურ- და ოთხკუთხაგანივკვეთიანი პირის გვირგვინის მქონე ქვევრები, ქოთნები, რომელთაც ყელის ძირში ირგვლივი ღარები აქვთ, ჭიქისებური და კონუსურძირიანი სასმისები, პირმოყრილი ჯამები, ძაბრისებურყელიანი დოქები (ინვ. №№07:1-03:1875-1896) [ჩამოთვლილი კერამიკული ფორმების შესახებ დანვრ. იხ. ლორთქიფანიძე, გიგოლაშვილი, კაჭარავა, ლიჩელი, ფირცხალავა, ჭყონია 1982]. ეს მასალა ადრეანტიკური ხანის იმ კულტურული ფენიდან უნდა მომდინარეობდეს, რომელიც სამარხი ორმოს ამოთხრის დროს დაზიანდა და შემდეგ ქვაყრილის დასაფარად იქნა გამოყენებული.

სამარხი № 22, ისევე როგორც ზედა ტერასის ამ მონაკვეთზე გამოვლენილი №№ 21, 23 და 24 სამარხები, ორი ნაწილისაგან შედგება: კლდოვან დედაქანში ამოკვეთილი ბაქნისა და სამარხი ორმოსაგან [Kacharava 2004: 117-127]. ბაქანი (1,2x1,3 მ) ჩაჭრილი იყო თირის ზედაპირიდან 0,20-0,25 მ სიღრმეზე. ის აღმოსავლეთ-დასავლეთ ღერძზეა წაგრძელებული. სამარხი ორმო ბაქნის ჩრდილოეთითაა ამოკვეთილი. რადგანაც მიწის თანამედროვე ზედაპირი დახრილია დასავლეთიდან აღმოსავლეთისაკენ, ორმოს კედლები თანამედროვე ზედაპირიდან სხვადასხვა სიღრმეზეა ამოჭრილი: სამხრეთი კედლის დასავლეთი კიდე – 1 მ, ხოლო აღმოსავლეთი კიდე – 0,25 მ სიღრმეზე; ჩრდილოეთი კედლის აღმოსავლეთი კიდე – 0,25 მ, ხოლო დასავლეთი –

1,5 მ სიღრმეზე. დასავლეთი კედელი არხის ფსკერის დონეზეა. ის, როგორც ჩანს, დააზიანა კლდეში ნაკვეთმა უფრო გვიანდელმა არხმა (ტაბ. VII, 1), რომელმაც სხვა სამარხებსაც მიაყენა ზიანი, ზოგს მეტი, ზოგს – ნაკლები. კერძოდ, მან № 22 სამარხის ორმოს ჩამოაჭრა დასავლეთი კიდე (1,4 მ სიგანეზე სამხრეთ ნაწილში და 0,3 მ სიგანეზე აღმოსავლეთ ნაწილში). აღმოსავლეთი კედლის ჩრდილოეთი კიდე მინის თანამედროვე ზედაპირიდან 2,3 მ დონეზეა, ხოლო სამხრეთი კიდე – 2,9 მ სიღრმეზე. სამარხის ორმოს ზომებია: აღმოსავლეთი კედლის სიგრძე – 3,8 მ, სამხრეთი კედლისა – 4 მ, დასავლეთი კედლის – 3,84 მ, და ბოლოს, ჩრდილოეთისა – 4 მ. ორმოს კუთხეები მომრგვალებულია. ოთხივე კედლის გაყოლებაზე ორმოში თირის ბელტების ზოლი გამოიკვეთა, რომლის სიგანე 0,5-0,7 მ-ა. ბელტების ზოლს რიყის ქვების ზოლი გასდევდა (ტაბ. II-VII).

როგორც ჩანს, სამარხის თავზე რიყის ქვების პატარა ყრილი იყო გამართული: ორმო ამოვსებული იყო დიდი ზომის რიყის ქვებით (ტაბ. II; VII, 1), რომელთა შორის თიხანარევი, მუქი ფერის მკვრივი მიწა დაფიქსირდა. ცენტრალურ ნაწილში ყრილი ჩავარდნილი იყო. რიყის ქვების განმენდის დროს აღმოჩნდა მცირე რაოდენობით თიხის ჭურჭლის ფრაგმენტები, რომელთა შორის განსაკუთრებით აღსანიშნავია წითელფიგურული არიბალური ლეკითოსის პირ-ყელი (ტაბ. VII, 2). ლეკითოსის (ინვ. № 07:1-03:1793, ტაბ. XXII, 1) ტანი შემდგომ შიგ სამარხში აღმოჩნდა.

ბელტების ზოლის გაყოლებაზე, ორმოს სამხრეთ და ჩრდილოეთ კედლებთან რკინის დიდი ზომის ლურსმნები (ინვ. №№ 07:1-03:1829-1838, 1845, 1847) და სამაგრები (ინვ. №№ 07:1-03:1839, 1827ბ, 1845) დაფიქსირდა (ტაბ. III, №№ 5-6, 15, 18; IV, №№ 24, 26-28; VII, 1). ლურსმნები ოთხკუთხაგანივკვეთიანებია, ბოლოსკენ მკვეთრად დავიწროებული; თავი არა აქვთ გამოკვეთილი – კონუსურად შემსხვილებული ღეროს გაგრძელებას წარმოადგენს (ტაბ. VIII). მთელი ნიმუში არ არის

შემორჩენილი. შემორჩენილი ნიმუშების მაქსიმალური სიგრძე 12,8 სმ-ა, თავის მაქსიმალური ზომებია 1,9 X 1,9 სმ, მინიმალური – 0,9 X 0,9 სმ. სამაგრებიდან მხოლოდ ერთი ნიმუშია მთელი: წარმოადგენს ოთხკუთხაგანივკვეთიან ღეროს, რომელიც მოხრილია და ბოლოსკენ ვიწროვდება, თავი არ არის გამოკვეთილი. მთელი ნიმუშის ღეროს ზომებია 1,1 X 1,2 სმ (თავთან), 0,4 X 0,3 სმ წვერთან (ტაბ. VIII, 32). მართალია, ხის ნაშთები არ დადასტურებულა, მაგრამ ლურსმნების და სამაგრების აღმოჩენა იმის მანიშნებელია, რომ ორმოში იდგა ხის რალაც კონსტრუქცია (სარეცელი, კუბო ან სარკოფაგი), რომელზეც (თუ რომელშიც) იყვნენ დასვენებული მიცვალებულები.

სამარხი კოლექტიური აღმოჩნდა. მასში ხუთი ადამიანი იყო დაკრძალული. ერთი ინდივიდი (მიცვალებული № 1) დასვენებული იყო ბაქანზე. მისი ჩონჩხისაგან შემორჩა მხოლოდ კბილებისა და ქვედა კიდურების ძვლების ფრაგმენტები. მიცვალებულს თავი აღმოსავლეთით ჰქონდა, მოკეცილი მუხლებით ცხენის ხერხემალს ებჯინებოდა. კბილების სიახლოვეს, ე.ი. თავის არეში აღმოჩნდა ოქროს ორი საყურე რგოლი<sup>1</sup> (ინვ. № 07:1-03:1601, მუზ. № 31-2006/1), ვერცხლისა (ინვ. № 07:1-03:1602) და რკინის საკისრე რგოლები (ინვ. № 07:1-03:1843), რკინის სამაჯურები (ინვ. №№ 07:1-03:1603-1604) და მინის თვალადი მძივი (ინვ. № 07:1-03:1844). რკინის სამაჯურების ორი გროვა განლაგებული იყო ქვედა კიდურების ძვლებსა და თავის არეს შორის, ე.ი. მაჯების არეში. ბაქანზე ცხენიც იყო დაკრძალული. ის გარდიგარდმო იწვა, სამხრეთ-აღმოსავლეთ-ჩრდილო-დასავლეთ ღერძზე, მარცხენა გვერდზე, ფეხებმოკეცილი. მისი ჩონჩხი ძლიერ დაზიანებული იყო, ფაქტობრივად მხოლოდ ძვლების ანაბეჭდები

1 სამარხში აღმოჩენილი ოქროს ნივთები დაცულია საქართველოს ეროვნული მუზეუმის ს. ჯანაშიას მუზეუმის ძვირფასი ლითონების ფონდში (№31-2006:1-60), დანარჩენი მასალა კი ინახება ოთარ ლორთქიფანიძის ვანის არქეოლოგიურ მუზეუმში.



იყო შემორჩენილი. ადამიანისა და ცხენის ჩონჩხები იდო ნაშალი თირის თხელ, 0,10-0,15 მ სისქის ფენაზე (ტაბ. II, ჭრილი II-II; VI).

ოქროს საყურე რგოლები (ტაბ. IX, 2) თავგახსნილია, ბოლოებდაბრტყელებული და გახვრეტილი, დამზადებული ოთხკუთხა-განივკვეთიანი ღეროსგან (დმ – 22 მმ). აქვე აღსანიშნავია, რომ ოქროს ასეთივე საყურე რგოლები ეკეთათ №№ 4 და 5 მიცვალებულებს (ტაბ. IX, 3-4). ისინი ანალოგიურია ვანის № 16 სამარხში აღმოჩენილებისა [კაჭარავა, მჭავანაძე 1986: 17, 27, კატ. № 3, სურ. 9, 3] იმ განსხვავებით, რომ ახლად აღმოჩენილებს ბოლოები დაბრტყელებული და გახვრეტილი აქვს. ოქროს ექვსნახნაგა ღეროიანი, ბოლოებგახვრეტილი საყურეები აღმოჩენილია მოდინახეს №№ 3 (ძვ.წ. V საუკუნის მეორე ნახევარი) და 6 (ძვ.წ. III საუკუნე) სამარხებში [ნადირაძე 1975: 29, 38, 41, სურ. 2]. ვერცხლის საკისრე რგოლი დამზადებულია მრგვალგანივკვეთიანი მავთულისაგან, რკალგახსნილია, კაუჭებიანი. რგოლი დაზიანებულია – გაღუნულია, გატეხილია რამდენიმე ნატეხად, ერთი კაუჭი აკლია. ღერო კაუჭებთან ახლოს ორნამენტირებულია დაღარული ბურცობებით და ირგვლივი ღარებით (დმ – 16 სმ, ღეროს დმ – 0,3 სმ; ტაბ. XII, 2). რკინის საკისრე რგოლის ფრაგმენტი მხოლოდ შემორჩენილი, ძალიან დაჟანგული, მრგვალგანივკვეთიანი ღეროსი (დმ – 0,4 სმ). ზედ შეიმჩნევა ქსოვილის ანაბეჭდი. რკინის სამაჯურების ერთი გროვიდან მხოლოდ 4 ფრაგმენტია მოღწეული, რომელთაგან ზოგი ერთმანეთზეა მიჟანგული (ღეროს დმ – 0,4 სმ). მეორე გროვა უკეთაა შემონახული – 2 ცალიდან ერთი ნაკლულია; მთელი ნიმუში თავგაუხსნელია (დმ – 6,7-7 სმ, ღეროს დმ – 0,7 სმ; ტაბ. XIV, 8). ლურჯი მინის თვალადი მძივი რგოლისებური ფორმისაა (დმ – 0,8 სმ, არხის სიგრძე – 0,4 სმ), შემკულია თეთრი მინის სამი თვალით (ტაბ. XV, 1).

საკუთრივ ორმოში ოთხი მიცვალებული (№№ 2-5) დაფიქსირდა. მათი ჩონჩხებისგან ძირითადად მხოლოდ კბილები შემორჩა.

ოთხივე შემთხვევაში კბილები სამარხი ორმოს აღმოსავლეთ კედელთან აღმოჩნდა, ერთმანეთისგან 0,2-0,4 მ დაცილებით. ამრიგად, დაკრძალულებს თავი აღმოსავლეთით ედოთ (ტაბ. IV).

№2 მიცვალებულის ჩონჩხისგან კბილებს გარდა ძლიერ დაშლილი წვივის ძვალი იყო შემორჩენილი (ტაბ. III, 2; XVIII, 1). ამ მიცვალებულს უკავშირდება სამკაულის რამდენიმე გროვა. ერთი მათგანი თავის არემია დადასტურებული (ტაბ. IV, № 2; XVI, 1) და შედგება თავისა და ყელის სამკაულისაგან. ესენია: ოქროს ჭვირულბურთულიანი სასაფეთქლე (ინვ. № 07:1-03:1605, მუზ. № 31-2006/2), ოქროს (№№ 07:1-03:1606-1607, მუზ. №№ 31-2006/3-4), მინის, სარდიონისა და ქარვის (ინვ. № 07:1-03:1609-1614) მძივები, აგრეთვე მინისებური პასტის იოტები (ინვ. № 07:1-03:1608). ამავე გროვაში აღმოჩნდა 4 კოლხური თეთრი (ინვ. № 07:1-03:1616-1619) და ვერცხლის ფიბულის ფრაგმენტი (ინვ. № 07:1-03:1615). № 2 მიცვალებულთან დაკავშირებული ვერცხლისა (ინვ. № 07:1-03:1621) და რკინის სამაჯურების (ინვ. №№ 07:1-03:1620-1620ა, 1621ა) ორი გროვის (ტაბ. III-IV, №№ 2<sub>2</sub> და 2<sub>3</sub>) განლაგება გვიჩვენებს, რომ მიცვალებული გვერდზე იწვა. თითო გროვაში ვერცხლის ერთი და რკინის რამდენიმე სამაჯური შედიოდა.

სასაფეთქლე დაზიანებული აღმოჩნდა – საყურე რგოლი გაღუნული იყო, ბურთულა კი – დაჭეჭილი. როგორც კოლხური სასაფეთქლეებისა და საყურეებისათვის არის დამახასიათებელი, საყურე რგოლის ბოლოები დაბრტყელებულია და გახვრეტილი; სარტყლის თავში ვარდულაა, რომლის ცენტრში დიდი ცვარაა; მას გარშემო დაკეჭნილი მავთული უვლის სპირალურად; სპირალის გარშემო კი მავთულის მარყუჟებია. ყველაფერი ეს დარჩილულია ვარდულის ფორმის გამოჭრილ ფირფიტაზე. სარტყელს ცენტრში დაკეჭნილი მავთულის ქედი გასდევს, კიდეებზე სადა მავთულია, რომელზეც ფუძეებით დგას ცვარათი გამოყვანილი სამ-

კუთხედები. ბურთულა ღერძზეა დამაგრებული; ღერძის თავში ორ-ორი S-ისებური დეტალია, რომელიც ბოლოებით რგოლს უკავშირდება. ბურთულა ჭვირულია: მერიდიანები სამ-სამი მავთულითაა გამოყვანილი, რომელთაგან კიდურები დაკეჭნილია. ბურთულის მაქსიმალური დიამეტრის ადგილზე ეკვატორული სარტყელია, რომელზეც ცვარათი პირამიდებია გამოყვანილი. ბურთულის ღერძის ბოლოში პირამიდებით შედგენილი მტევანია. სასაფეთქლის სიმაღლე - 68 მმ-ა (ტაბ. X, 4). აღსანიშნავია, რომ ოქროს ჭვირულბურთულიანი სასაფეთქლის ანალოგიური სასაფეთქლე № 3 მიცვალებულთანაც დადასტურდა [კაჭარავა 2016: 71, ტაბ. 2-4]. საფიქრებელია, რომ თავის დროზე ეს ორი საყურე წყვილს ქმნიდა.

რაც შეეხება № 2 მიცვალებულის ოქროს მძივებს (ტაბ. XXII, 8), ისინი ბიკონუსურთან მიახლოებული ფორმისაა და სადა, მიღებულია ორი ნახევარსფეროს მირჩილვით (დმ - 4 მმ)<sup>2</sup>. აქვე აღმოჩნდა ერთი მძივი, ჭიკარტისებური ფორმისა (სიმაღლე - 2 მმ, დმ - 5 მმ, წონა - 0,23 გრ.) [კაჭარავა 2016: 71]. ასეთი სადაზედაპირიანი მძივები აღმოჩენილია ვანის № 6 სამარხში [ჭყონია 1981: 108, № 44].

ვერცხლის ფიბულისგან შემორჩენილია მხოლოდ ნალისებური მოყვანილობის რკალი, რომლის ცენტრალური შემსხვილებული ნაწილი ირგვლივი ღარებით არის შემკული; რკალის ერთ ბოლოზე შერჩენილია მავთულის ხვეული (სიმაღლე - 2,5 სმ, სიგანე - 3,8 სმ; ტაბ. XIII, 1). როგორც ჩანს, ფიბულა ორწილადი იყო. ორწილადი ფიბულა, ოღონდ ოქროსი, ასევე შემკული დაღარული შემსხვილებებით, აღმოჩენილია ვანის № 6 სამარხში [ჭყონია 1981: 47, 109, № 51]. ვერცხლის სამაჯური მრგვალგანივკვეთიანი ღეროსია, რკალგახსნილი, ზურგშედრეკილი. ბოლოები ორნამენტირებული აქვს; ერთ კიდესთან სამი, მეორესთან ორი დაღარული ბურცობით, ირგვლივი ღარებითა და ბოლოს სამ-

კუთხედებად განლაგებული ნაჭდევებით (დმ - 6,7 სმ, ღეროს დმ - 0,4 სმ; ტაბ. XII, 5). მსგავსი სამაჯურები, დამზადებული ვერცხლისაგან, ცნობილია ვანის №№ 3, 9 და 16 სამარხებიდან [ლორთქიფანიძე, ფუთურიძე, თოლორდავა, ჭყონია 1972: 208, სურ. 170ა; კაჭარავა, მუავანაძე 1986: 19, სურ. 11, 5; Хоштариа 1979: рис. 192], ოღონდ № 16 სამარხის სამაჯურების რკალი რვაკუთხაგანივკვეთიანია, № 3-ისა არ არის ზურგშედრეკილი, ხოლო № 9-ისა უფრო მდიდრულადაა შემკული. შემსხვილებებითა და ღარებითაა ორნამენტირებული საირხის № 10 სამარხის ვერცხლის სამაჯური [მახარაძე, წერეთელი 2007: 77, № 22, ფოტო 123]. შემკულობის თვალსაზრისით ამავე რიგისაა ვანის № 12 სამარხის ბრინჯაოსა და ვერცხლის საკისრე რგოლები და ახალგორის განძის ერთ-ერთი ოქროს ხატისუღელი [კაჭარავა, ლორთქიფანიძე, ფუთურიძე, ყიფიანი 1979: 76, სურ. 105, №№ 448-450; Смирнов 1934: табл. I, 3]. ასეთი შემკულობის, ოღონდ ოთხკუთხაგანივკვეთიანი ღეროს ვერცხლის სამაჯურები ითხვისის სამაროვანზეც გვხვდება სამარხი №2-ის (ძვ.წ. IV საუკუნის პირველი ნახევარი) მთავარი მიცვალებულის პირად სამკაულს შორის [გაგოშიძე, გოგიბერიძე, მახარაძე 2006: 40, ფოტო 15]. განხილული ტიპის სამაჯურები შედის ნ. გოგიბერიძის კლასიფიკაციის II ჯგუფში [Гогинберидзе 2003: 37სლ.].

№ 2 გარდაცვლილს თითო ხელზე 14 რკინის სამაჯური ეკეთა. ისინი ერთმანეთზეა მიყანგული და დაზიანებული; ზოგზე შერჩენილია ქსოვილის ანაბეჭდი. გვხვდება როგორც მრგვალგანივკვეთიანი, ასევე ოთხკუთხაგანივკვეთიანი ღეროსგან დამზადებული ცალები; პირველი ჯგუფი სჭარბობს. სამაჯურების დმ - 6,4-7,6 სმ-ა, ღეროს დმ - 0,3-0,7 სმ, ღეროს სიგანე - 0,3 სმ (ტაბ. XIV, 2-4).

რაც შეეხება მონეტებს, ისინი ჩვეულებრივი ტიპის კოლხური ტრიობოლებითაა წარმოდგენილი.

როგორც აღინიშნა, დაკრძალულს ჩა-

2 ასხმულია №№ 07:1-03:1636, 1640, 1673, 2009-თან (მუზ. № 31-2006/8, 10, 63) ერთად.

ტანებული ჰქონდა მინის, მინისებური პასტის, ქარვისა და სარდიონის მძივები. სარდიონის ხუთი მძივიდან (ტაბ. XV, 2) სამი ბიკონუსურია (დმ - 0,3 სმ, არხის სიგრძე - 0,2 სმ), ერთი - რგოლისებური (დმ - 0,4 სმ, არხის სიგრძე - 0,2 სმ), ერთიც - მომრგვალებული (არხის სიგრძე - 0,35 სმ, დმ - 0,5 სმ). ქარვის ორი მძივიდან ერთი მილისებურია (დმ - 0,2 სმ, არხის სიგრძე - 0,5 სმ), გატეხილია; მეორე - ბრტყელი, ნახნაგოვანი (არხის სიგრძე - 0,5 სმ). მინის მძივებს შორის არის ლურჯი მინის სადა და თვალადი ცალები. სადა მძივები ბიკონუსურია (?), ხუთი ფრაგმენტის სახით მოღწეული (არხის სიგრძე - 0,3 სმ). თვალადი მძივები (3 ც, ტაბ. XV, 4) რგოლისებური ფორმისაა, შემკული თეთრი მინის სამი თვალით (დმ - 0,6 სმ, არხის სიგრძე - 0,4 სმ). სამი ე.წ. „საზამთროსებური“ (ლურჯი მინის, ურთიერთმონაცვლე თეთრი და ყვითელი მინის გრძივი ზოლებით შემკული) მძივიდან ერთი მთელია, ერთი გატეხილი, ერთიც - ნაკლული (დმ - 0,5 სმ, არხის სიგრძე - 0,4 სმ). თაფლისფერი, გამჭვირვალე მინის მძივის (მძივების?) ორი ფრაგმენტია მხოლოდ შემორჩენილი. მინისებური პასტის რგოლისებური (დმ - 0,2 სმ, არხის სიგრძე - 0,15 სმ) იოტების (375 ც.) თანამედროვე ასხმის სიგრძე 22,5 სმ-ა (ტაბ. XV, 3).

№ 2 მიცვალებულიდან ჩრდილოეთით 0,35 მ დაცილებით დასვენებული იყო ინდივიდი № 3 (ტაბ. III, № 3-4; IV, № 3-4; XVI, 2; XVII; XVIII). მისი ჩონჩხისგან კბილებს გარდა ლულოვანი ძვლის ერთი ფრაგმენტია შემორჩენილი. კბილების განლაგება გვიჩვენებს, რომ მიცვალებულს თავი მარცხენა მხარეზე ედო. მისი კუთვნილი რკინისა და ვერცხლის სამაჯურების გროვის მდებარეობა იმას მოწმობს, რომ ერთი ხელი მას სახესთან ახლოს ედო, მეორე - ოდნავ ქვემოთ (მოკუნტული პოზა ჰქონდა?). კბილების ქვეშ სამკაულების გროვა გაიწმინდა (ტაბ. IV, № 3), რომელშიც შედიოდა: ოქროს ორი დაღარულბურთულიანი სასაფეთქლე (ინვ. № 07:1-03:1623, მუზ. № 31-2006/5), ნახევარმთვარისებური საკიდები

(ინვ. № 07:1-03:1624, მუზ. № 31-2006/6), სფერული მძივები (ინვ. № 07:1-03:1625, მუზ. № 31-2006/7), რკინის საკისრე რგოლი (ინვ. № 07:1-03:1629), რკინისა და ვერცხლის სამაჯურები (ინვ. № 07:1-03:1622ა-1622ბ), მინის მძივები (ინვ. № 07:1-03:1626-1627), პასტის იოტები და 1 მძივი ბიკონუსური ფორმისა (ინვ. № 07:1-03:1628). ამავე მიცვალებულთან დაკავშირებულ სამკაულის მეორე გროვაში (ტაბ. IV, № 4) აღმოჩნდა რკინისა (ინვ. № 07:1-03:1638) და ვერცხლის (ინვ. № 07:1-03:1637) სამაჯურები, ოქროს ჭვირულბურთულიანი სასაფეთქლე (ინვ. № 07:1-03:1630, მუზ. № 31-2006/2), ოქროს მძივები (ინვ. № 07:1-03:1636, მუზ. 31-2006/8), მინის (ინვ. № 07:1-03:1631-1633), ქარვისა (ინვ. № 07:1-03:1634) და სარდიონის (ინვ. № 07:1-03:1635) მძივები.

ჭვირულბურთულიანი სასაფეთქლე (ტაბ. X,5) წყვილი უნდა იყოს №2 მიცვალებულის კუთვნილი სასაფეთქლისა.

ოქროს დაღარულბურთულიანი საყურეებიდან ერთი გატეხილი იყო, მეორე - მთელი (ტაბ. XI, 17). საყურე რგოლი სადაა, ბოლოები დაბრტყელებული და გახვრეტილი აქვს. ბურთულა სიგრძივ დაღარულია, რგოლს მილაკით უერთდება და ბოლოვდება მილაკითვე, რომლის ბოლოზე მტევანია. ბურთულის მაქსიმალური დიამეტრის ადგილას სარტყელია, რომელზეც ცვარას პირამიდებია დასმული. მტევანზე რალაცაა მიჟანგული. ერთი საყურე მონითალო, სპილენძნარევი(?) ოქროსია, მეორე - მოთეთრო ოქროსი (1. სიმაღლე - 56,45 მმ, ბურთულას დმ - 14,35 მმ, სიმაღლე - 56,82 მმ, ბურთულის დმ - 14,32 მმ) [Kacharava, Kvirkvelia 2008: 207, №16; Medeas Gold 2007: 98; კაჭარავა 2016:71]. რაც შეეხება ოქროს ჭვირულბურთულიან საყურეს, ის № 2 მიცვალებულის საყურის წყვილია, როგორც ზემოთ აღინიშნა.

ყურადღებას იქცევს ოქროს ნახევარმთვარისებური საკიდები (ტაბ. IX,1). 7 ცალიდან მხოლოდ ერთია მთელი, სხვები ნაკლულია. მთელი ნიმუში შედგება სფერული მძივისა და მასზე მირჩილული ფირფიტოვანი ნახევარმ-

თვარისაგან, რომლის ბოლოებზე რგოლზე შეკიდულია თითო დისკო; ასეთივე დისკოა შებმული ნახევარმთვარის ცენტრში მარყუჟის მეშვეობით (ნახევარმთვარის მაქს. სიგანე – 13 მმ, საკიდის საერთო სიგრძე – 16 მმ) [კაჭარავა 2016: 71-72]. საკიდებს უახლოესი ანალოგიები ფიჭვნარში ეძებნება ძვ.წ. V საუკუნის შუახანებიდან მოყოლებული ელინისტური ხანის ჩათვლით [კახიძე 2007: 152-153, სურ. 91, 9; კახიძე ა., კახიძე ე. 2014: 43-44]. ნახევარმთვარისებური საკიდები საირხეშიცაა დადასტურებული ძვ.წ. IV საუკუნის პირველი ნახევრის კომპლექსში [ნადირაძე 1990: 94, ტაბ. VIII, 3; მახარაძე, წერეთელი 2007: 63, 65, ფერადი ფოტო 91]. ვანში ამგვარი საკიდები წარჩინებული მეომრის სამარხშია აღმოჩენილი [ჭყონია 1981: 70, კატ. № 87, სურ. 44]. მათთან შედარებით, ახლადაღმოჩენილი საკიდები გაცილებით სადაა – ნახევარმთვარისებური ფირფიტები არ არის შემკული ცვარათი, კიდები დაკეჭნილი აქვს (დაკეჭნილი მავთულის მირჩილვის ნაცვლად), ერთ მძივზეა მირჩილული (შენწყვილებული მძივის ნაცვლად), სადა დისკოები აქვს შებმული (ცვარათი შემკული დუგმისებური საკიდების ნაცვლად).

ოქროს ყველა მძივი სფერულია, სადა, მიღებული ორი ნახევარსფეროს მირჩილვით (ტაბ. XI, 18). მძივების ეს ჯგუფი (49 ცალი) უფრო მცირე ზომისაა (დმ - 3 მმ).

მრგვალგანივკვეთიანი ღეროსგან (დმ 0,4-0,5 სმ) დამზადებული რკინის საკისრე რგოლი ფრაგმენტების (10 ფრ.) სახითაა მოღწეული. ზოგ ფრაგმენტზე ორ-ორი ღეროა ერთმანეთზე მიჯანგული.

მინის მძივებს შორის არის სხვადასხვა სახის ნიმუშები: თვალედი (ტაბ. XV, 9), ლურჯი მინისა; საზამთროსებური (8 ც., ტაბ. XV, 6, 8) და ბიკონუსური (1 ც., ტაბ. XV, 5) მოყვანილობის ცალები (დმ 0,4-0,6 სმ). ქარვის ორივე მძივი (ტაბ. XV, 10) ბრტყელია, დანახნაგებული (არხის სიგრძე - 0,5-0,6 სმ). სარდიონის ორი მძივიდან (ტაბ. XV, 11) ერთი ბიკონუსურია (დმ - 0,4 სმ, არხის სიგრძე - 0,2 სმ), მეო-

რე – დანახნაგებული (არხის სიგრძე - 0,35 სმ). ამ მიცვალებულს ზემოთ ჩამოთვლილი მძივების გარდა ჩატანებული ჰქონდა პასტის 65 იოტი და 1 მძივი (ტაბ. XV, 7). იოტები რგოლისებურია (დმ - 0,2 სმ, არხის სიგრძე - 0,15 სმ), მძივი – ბიკონუსური (დმ - 0,7 სმ, არხის სიგრძე - 0,3 სმ).

ამავე მიცვალებულთან დაკავშირებულ სამკაულის გროვებში (ტაბ. IV, № 4) აღმოჩნდა რკინისა და ვერცხლის სამაჯურები. ვერცხლის სამაჯურები № 2 მიცვალებულის კუთვნილის ანალოგიურია: თავგახსნილი და ზურგმედრეკილი, დამზადებული მრგვალგანივკვეთიანი ღეროსაგან. ბოლოები ორნამენტირებულია დაღარული ბურცობებით, ირგვლივი და ტეხილი ღარებით (დმ - 6,8-7 სმ, ღეროს დმ - 0,4 სმ; ტაბ. XII, 3-4). რკინის სამაჯურები ძლიერ დაზიანებულია: ერთმანეთზეა მიჯანგული და ნაკლული; ყველა თავგახსნილია. ერთ მათგანზე შერჩენილია ბურცობები, მეორეზე - შეზნექილი რკალი ჩანს. ერთ ჯგუფში 9 სამაჯური შედის (დმ - 6,8-8,2 სმ, ღეროს დმ - 0,3-0,5 სმ), მეორეში კი 8 (დმ - 7-8 სმ), ტაბ. XIV, 1, 5.

№ 4 მიცვალებული № 3-ისგან დაშორებული იყო 0,43 მ-ით (ეს მანძილია კბილების ნაშთებს შორის). ამ მიცვალებულს უნდა ეკუთვნოდეს ყელის არეში დადასტურებული სამკაულები (ტაბ. III, № 23; IV, № 23; XVIII; XIX, 1), ტყავის (?) ზონარი (ტაბ. IV, № 23') და რკინის სამაჯურების ორი გროვა (ტაბ. IV, №№ 23"-23'''). სამაჯურების (ინვ. № 07:1-03:1840-1841) გროვებს შორის მანძილი 0,48 მ-ა. ყბის ნაშთებისა და სამაჯურების გროვების განლაგების მიხედვით პოზა ასეთია: თავით აღმოსავლეთით, ზურგზე გაშოტილი, გაშლილი ხელებით. სამკაულების გროვა შეიცავდა ოქროს ორ საყურე რგოლს (ინვ. № 07:1-03:1805, მუზ. № 31-2006/60, დმ - 23 მმ), ვერცხლისა (ინვ. № 07:1-03:1804) და რკინის (ინვ. № 07:1-03:1842) საკისრე რგოლებს, 19 თვალად მძივს (ინვ. № 07:1-03:1806). რკინის საკისრე რგოლის ერთ ფრაგმენტზე მიჯანგულია ვერცხლის ნახევარმთვარისებური საკი-

დის ფრაგმენტი. აღსანიშნავია, რომ ასეთივე ვერცხლის საკიდი აღმოჩენილია № 5 მიცვალებულის ყელის არეში (იხ. ქვემოთ).

ამ დაკრძალულის კუთვნილი ორი ნივთი ბაქანზე დასვენებული ინდივიდის ნივთების ანალოგიურია. ესენია: ოქროს საყურე რგოლები (ტაბ. IX, 3) და ვერცხლის საკისრე რგოლი (ტაბ. XII, 6). რაც შეეხება რკინის საკისრე რგოლებს (2 ც., ტაბ. XIII, 8), ისინი ამჯერადაც ფრაგმენტების სახითაა მოღწეული (18 ფრ.), დამზადებულია მრგვალგანივკვეთიანი ღეროსგან (დმ - 0,3-0,5 სმ). ორ-ორი ღეროა ერთმანეთზე მიჯანგული ზოგ ფრაგმენტზე; რამდენიმეს შერჩენილი აქვს ქსოვილის ანაბეჭდი. რკინის სამაჯურები ძლიერ დაზიანებული, ერთმანეთზე მიჯანგული და ნაკლულია. ყველა თავგახსნილია, მრგვალგანივკვეთიანი ღეროსი (დმ - 7 სმ, ღეროს დმ - 0,4-0,5 სმ). ერთ მაჯაზე - 3 (ტაბ. XIV, 6), მეორეზე კი 5 სამაჯური გამოიკვეთა. თვალადი მძივები ლურჯი მინისაა (ტაბ. XV, 12), რგოლისებური ფორმის (დმ - 0,6 სმ, არხის სიგრძე - 0,4-0,5 სმ), შემკული თეთრი მინის სამ-სამი თვალით.

№ 5 მიცვალებული № 4-ისაგან 0,75 მ-ით იყო დაცილებული (ტაბ. III, № 22; IV, № 22). მიცვალებულის ჩონჩხიდან ამჯერად მხოლოდ კბილები და ქვედა ყბის ნაწილი იყო შემორჩენილი, ისიც ძლიერ დაზიანებული. კბილების მიხედვით ჩანს, რომ თავი სწორად იდო (და არა გვერდზე). ამ მიცვალებულს უკავშირდება სამკაულების გროვა ყელის არეში (ტაბ. XIX, 2) და ოქროს ორი საყურე რგოლი (ინვ. № 07:1-03:1799-1800, მუზ. № 31-2006/61). ამ უკანასკნელთაგან ერთი საკისრე რგოლის გარეთ, მისგან 0,20 მ-ის დაცილებით აღმოსავლეთით იდო, მეორე კი - 0,25 მ-ის დაცილებით დასავლეთით (ტაბ. IV, №№ 22, 22<sub>1</sub> და 22<sub>2</sub>). საყურე რგოლები (დმ - 24 მმ) ანალოგიურია №№ 1 და 4 მიცვალებულის კუთვნილ ინვენტარში აღმოჩენილებისა (ტაბ. IX, 4). ყელის არეში დაფიქსირებული სამკაულების გროვა შედგებოდა ვერცხლისა (ინვ. № 07:1-03:1794) და რკინის (ინვ. № 07:1-

03:1798) საკისრე რგოლებისაგან. ვერცხლის საკისრე რგოლი (დმ - 16,3 სმ; ტაბ. XII, 1) ფორმით (მრგვალგანივკვეთიანი მავთულისგანაა დამზადებული, რკალგახსნილი, კაუჭებიანი) ანალოგიურია №№ 1 და 4 მიცვალებულებისთვის ჩატანებული ცალებისა. რაც შეეხება ორნამენტს, ის უფრო მდიდრული ჩანს სხვებთან შედარებით: დაღარულ ბურცობებსა და ირგვლივ ღარებს ემატება წინვოვანი ორნამენტი. რკინის საკისრე რგოლისგან მხოლოდ მრგვალგანივკვეთიანი დაჯანგული ღეროს (დმ - 0,3-0,5 სმ) ნატეხია შემორჩენილი, რომელზეც ქსოვილის ანაბეჭდია. ამ მიცვალებულის კუთვნილ ინვენტარში შედიოდა ლურჯი მინის თვალედი მძივები (ინვ. № 07:1-03:1797, 1801), რომელთაგან ერთი გატეხილია ორად; 4 მძივი მომრგვალებულია (ტაბ. XV, 13), შემკული თეთრი მინის ცხრა-ცხრა თვალით (დმ - 0,8 სმ, არხის სიგრძე - 0,6 სმ); 2 მძივი რგოლისებურია, სამ-სამი თვალით შემკული (დმ - 0,8 სმ, არხის სიგრძე - 0,4 სმ); დარჩენილი 2 მძივი კასრისებური ფორმისაა (ტაბ. XV, 14), შემკული თეთრი მინის ცხრა-ცხრა თვალით, რომელთა ცენტრში ღია ლურჯი წერტილია დასმული (დმ - 1,2 სმ, არხის სიგრძე - 1 სმ). მინისებური პასტის 1 იოტი დაფიქსირდა სამკაულის ამ გროვაში (ინვ. № 07:1-03:1803). ის რგოლისებურია (დმ - 0,2 სმ, არხის სიგრძე - 0,15 სმ). აქვე აღმოჩნდა ვერცხლის ნახევარმთვარისებური საკიდი (ინვ. № 07:1-03:1796) და თავგახსნილი რგოლი (ინვ. № 07:1-03:1795), აგრეთვე ბრინჯაოს ზარაკი (ინვ. № 07:1-03:1802). ვერცხლის ნახევარმთვარისებური საკიდი (ტაბ. XIII, 2) ფირფიტისგანაა დამზადებული, ყუნწიანია. ყუნწი (დმ - 0,4 სმ, სიგანე - 0,2 სმ) ბრტყელი ლენტის მოკეცვითაა მიღებული. საკიდი ორადაა გატეხილი, ერთი ბოლო აკლია; რგოლი (საყურე? ტაბ. XIII, 3) მრგვალგანივკვეთიანი ღეროსია, თავგახსნილი (დმ - 2 სმ, ღეროს დმ - 1,15 სმ); ერთი ბოლო აკლია, მეორე ბოლო ოდნავ ნაწვეტებულია. რგოლი გაღუნულია, ორადაა გატეხილი; აღდგენილია. ბრინჯაოს ზარაკი (ტაბ. XX, 26) კონუსური მოყვანილო-

ბისაა, გვერდჩაჭრილი, ყუნწიანი და ენიაანი. კედელზე სამკუთხედიან ამოჭრილი, აკლია კიდის ფრაგმენტი (შემორჩ. სიმაღლე - 3,4 სმ, ყუნწის სიგანე - 0,8 სმ, სიმაღლე - 0,5 სმ).

№ 5 მიცვალებულის კუთვნილი სამაჯურები რკინისაა (ინვ. № 07:1-03:1798ა), ძლიერ დაზიანებული 16 ფრაგმენტის სახით წარმოდგენილი, რომელთაგან ზოგი ერთმანეთზეა მიჯანგული. უმრავლესობა მრგვალგანივკვეთიანი ღეროსია (დმ - 0,3-0,5 სმ), რამდენიმეს ბრტყელი განივკვეთი აქვს. ზოგ ფრაგმენტს შერჩენილი აქვს ბურცობები (ტაბ. XIV, 7).

№ 22 სამარხში აღმოჩენილი ვერცხლის საკისრე რგოლები იმ სახეობისაა, რომელიც საკმაოდ კარგადაა ცნობილი ჩვენში. ამ ტიპის საკისრე რგოლები მიეკუთვნება ნ. გოგიბერიძის მიერ შემუშავებული კლასიფიკაციის I, 2 ტიპს [Гогинеридзе 2003:71], რომლისთვისაც დამახასიათებელია ორნამენტის დატანა ოვალურ ბურცობზე კაუჭებთან ახლოს. საკუთრივ ვანში ამგვარი საკისრე რგოლები № 22 სამარხის გარდა აღმოჩენილია №12 (ძვ. წ. III ს.) [კაჭარავა, ლორთქიფანიძე, ფუთურაძე, ყიფიანი 1979: 26-27, სურ. 105]<sup>3</sup>, 16 (ძვ. წ. IV საუკუნის მინურული-III საუკუნის დასაწყისი) [კაჭარავა, მჭავანაძე 1986:18, სურ. 11, 5] და 24 სამარხებში [Kacharava, Kvirkvelia 2008:180]. ვანის გარდა, ისინი ცნობილია ითხვისიდან (სამარხი № 2 - ძვ. წ. IV საუკუნის მეორე ნახევარი) [გაგოშიძე 1976:8], საირხიდან (№ 8 სამარხის სამივე თანადაკრძალული) [მახარაძე, წერეთელი 2007:70, ფოტო 108], მოდინახედან (№ 3 სამარხი - ძვ. წ. V საუკუნის მეორე ნახევარი) და შრომისუბნიდან (№ 2 სამარხი - ძვ. წ. V საუკუნის მინურული) [ნადირაძე 1966: 29, 34, ტაბ. XII, 1]. ერთი სიტყვით, მათი ქრონოლოგიური ჩარჩოები ძვ. წ. V საუკუნის მეორე ნახევრით-IV საუკუნის მეორე ნახევრით განისაზღვრება.

თითოეული მიცვალებული რამდენიმე

3 არქეოლოგიური კვლევის ინსტიტუტის ლაბორატორიაში ჩატარებული სარესტავრაციო-განმენდილი სამუშაოების შედეგად რამდენიმე საკისრე რგოლი ვერცხლისა აღმოჩნდა.

წყვილ რკინის სამაჯურს ატარებდა. ყველა ბოლოებგახსნილია. ფორმის აღდგენა არ ხერხდება იმდენად დაჟანგულია სამაჯურები. ერთ შემთხვევაში რკალშენეჭილობა დასტურდება, ზოგიერთზე კი - ბურცობები. ძვირფასი ლითონების სამაჯურებთან ერთად რკინის სამაჯურები ვანს გარდა სხვა თანადროულ სამაროვნებზეც ფიქსირდება: მაგალითად, საირხის № 8 სამარხის მთავარი მიცვალებულის სარკოფაგში ვერცხლისა და რკინის სამაჯურები ერთადაა აღმოჩენილი [მახარაძე, წერეთელი 2007: 67, ფოტო 99], ასევე ითხვისის №№ 2 და 4 სამარხებში (ძვ. წ. IV ს. დასაწყისი, პირველი ნახევარი) [გაგოშიძე, გოგიბერიძე, მახარაძე 2006: 39-40, 49].

ბურცობებიანი რკინის სამაჯურები აღმოჩენილია ითხვისის №№ 1, 2, 5, 7, 8 და 9 სამარხებში (ძვ. წ. IV ს. დასაწყისი, პირველი ნახევარი-შუახანა) [გაგოშიძე, გოგიბერიძე, მახარაძე 2006: 37, 41, 44, 50, 52-54, ფოტო 6; გაგოშიძე, გოგიბერიძე, მახარაძე 2010: 55]. აღმოსავლეთ საქართველოში რკინის სამაჯურები ბურთულისებური შემსხვილებებით აღმოჩენილია გომარეთის (ძვ. წ. IV-III სს.) [დავლიანიძე 1983:141, ტაბ. XVII, 22], ენაგეთისა [მარგიშვილი 2004: 62, ტაბ. XVIII, 9] (ძვ. წ. V ს. მინურული-IV ს.) და პაპიგორის სამაროვნებზე (ძვ. წ. IV ს. შუახანები-მეორე ნახევარი) [მარგიშვილი, ნარიმანიშვილი 2004:25-26]. ითვლება, რომ რკინის ზურგდაბურთული სამაჯურები ძირითადად ძვ. წ. IV საუკუნის შუახანებსა და მეორე ნახევარშია გავრცელებული [გოგიბერიძე 1984: 142].

ამ ოთხი მიცვალებულის გარდა, რომლებიც სამარხი ორმოს აღმოსავლეთ ნახევარში იყო დასვენებული, პირით დასავლეთისაკენ, თითქოს კიდევ ერთი ინდივიდი იკვეთება სამარხის დასავლეთ ნაწილში, ადგილობრივი ჭურჭლის ნატეხების ქვეშ (ტაბ. IV, № 11). აქ აღმოჩნდა წვივისა და ბარძაყის ძვლები, ძლიერ დაშლილი და დაზიანებული, მოკეცილ მდგომარეობაში. №10 გროვის ქვეშაც ჩანდა ძვლები, ასევე ძლიერ დაშლილი. თუ ეს მართლაც ცალკე ინდივიდია, მას №№ 2-5 მიცვა-

ლებულებისგან განსხვავებული ორიენტაცია უნდა ჰქონოდა – თავით სამხრეთისაკენ, ფეხებმოკეცილი. № 15<sup>1</sup> გროვის (ვერცხლის ნივთების გროვა, ტაბ. IV) ქვეშ შედიოდა ძლიერ დაშლილი ლულოვანი ძვლები. ერთი ძვლის ნაშალი გამოჩნდა ორყურა დერგის (ტაბ. IV, № 13) ქვეშაც. თუკი აქ მიცვალებულია (№ 6), ის ძლიერ მოკუნტული უნდა ყოფილიყო, ისე პატარა ადგილია მისთვის დარჩენილი. აქ პირადი სამკაული არ გამოიკვეთა.

მიცვალებულებს შორის არეზე ცალკეული ნივთები თუ სხვადასხვა ნივთების გროვები დაფიქსირდა. სამარხი ორმოს კუთხეებში თითო ამფორა იდგა (ტაბ. XXI, 1): ჩრდილო-აღმოსავლეთ და სამხრეთ-აღმოსავლეთ კუთხეებში მენდეს ამფორები (ინვ. №№ 07:1-03:1848-1849) აღმოჩნდა (ტაბ. III-IV, №№ 1, 17), ხოლო სამხრეთ-დასავლეთ კუთხეში და დასავლეთი კედლის თითქმის შუაში (ტაბ. III-IV, №№ 7, 12) – ქიოსური ჩაჩისებურძირიანები (ინვ. №№ 07:1-03:1850-1851). მენდეს ამფორების ძირითადი დამახასიათებელი ნიშანია გრძელი ცილინდრული ქუსლი, რომელიც მკვეთრად ფართოვდება ძირისაკენ; ძირის ცენტრში ჩაღრმავებაა, დანარჩენი ზედაპირი შეზნექილ-გამობერილია. სწორედ ამ ძირითადი მახასიათებლების მიხედვით ისინი პირველად გამოყო ი. ზეესტმა [Зеест 1963:88] და „ჭიქისებურძირიანი ამფორები“ უწოდა. მათი წარმოების ცენტრის განსაზღვრა მოგვიანებით მოხდა. თავდაპირველად ამ ტიპის ამფორების ნაწილი მაინც თასოსს ან მასთან დაკავშირებულ ჩრდილოეთ ეგეიდის ცენტრებს მიაკუთვნეს [Шелов 1956:151; Шелов 1957:221; Брашинский 1961:296; ВонА.-М., ВонА. 1957:Nos. 2184-2210], შემდეგ კი ისინი კუნძულ მენდეს ნაწარმად მიიჩნიეს [Брашинский 1976:67-74; Eiseman 1973:1-15, figs.1-3; Монахов 1999:165 след.]. ჩვენი ნიმუშების უახლოესი ანალოგიები მენდეს ამფორების ე.წ. პორტიჩელოს ტიპს მიეკუთვნება, რომელიც ძვ.წ. V საუკუნის მიწურულიდან ძვ.წ. IV საუკუნის 60-იან წლებამდე მზადდებოდა. განხილული ტიპის მენდეს ამ-

ფორები ხშირად ჩნდება შავიზღვისპირეთის, მათ შორის კოლხეთის, ცენტრებში ძვ.წ. IV საუკუნის დასასრულამდე. (ტაბ. XXI, 5, 7).

ჩაჩისებურძირიანი ამფორები ძვ.წ. IV საუკუნეში ქიოსური კერამიკული ტარის ერთადერთი სახეობაა. ის ჩნდება საუკუნის დასაწყისში, მაგრამ პირველი ოცი წლის მანძილზე „ჩაჩი“ ჯერ არ არის გამოკვეთილი და ამ ხანის ამფორებს „პროტოჩაჩისებურძირიანებს“ უწოდებენ კიდევაც. ნამდვილი ჩაჩისებურძირიანი სერია ძვ.წ. IV საუკუნის 70-იანი წლებიდან ვრცელდება. გვიანდელ (ძვ.წ. IV საუკუნის უკანასკნელი მეოთხედი) ნიმუშებზე ჩაჩი კვლავ სუსტადაა გამოკვეთილი, თანდათანობით კონუსის სახეს იღებს, ყურები კი პირის გვირგვინიდან დაცილებით არის ყელზე მიძერწილი. ვანის სამარხში აღმოჩენილი ორივე ჩაჩისებურძირიანი ამფორა განვითარებული სერიის წარმომადგენელია [Монахов 1999: 153, 246, 392] და თარიღდება ძვ.წ. IV საუკუნის შუახანებით. ვანის ნაქალაქარზე ჩაჩისებურძირიანი ამფორები ფრაგმენტების სახით ადრეც იყო აღმოჩენილი [ფუთურიძე 1983:9-10, 16-17, კატ. №№ 9-12]. (ტაბ. XXI, 6).

სამარხი ორმოს ჩრდილო-აღმოსავლეთ კუთხესთან (ტაბ. III-IV, № 16; XXI) აღმოჩნდა ზემოთნახსენები ნითელფიგურული არიბალური ლეკითოსის (ინვ. № 07:1-03:1793) ტანი (სიმაღლე – 16 სმ, ძირის დმ – 7,9 სმ, პირის დმ – 5 სმ; ტაბ. XXII, 1). ლეკითოსზე გამოსახულია ორი სახე – ქალისა და მამაკაცის, ერთმანეთის პირისპირ. არიბალური ლეკითოსები, შემკული ქალის თავებით ან მთელი ფიგურებით, ფართოდაა გავრცელებული ე.წ. გვიანკლასიკურ I ეტაპზე (ძვ.წ. V საუკუნის უკანასკნელი მეოთხედი-370-იანი წლები). ისინი განაგრძობენ არსებობას ძვ.წ. IV საუკუნეშიც [Boardman 1989:170]. ძვ.წ. 430 წლიდან არიბალისებური ლეკითოსი ატიკური სანელსაცხებლის ყველაზე ფართოდ გავრცელებული სახეობაა. კლასიკური ლეკითოსისაგან ის განსხვავდება ერთმანეთისაგან გამოყოფილი ყელითა და მხრით,

მომრგვალებული ტანით, ფართო ძირით. განსაკუთრებით პოპულარულია ეს ფორმა ძვ.წ. 430-400 წლებში, შემდეგ კი კარგავს უპირატესობას და ნითელფიგურულ ნიმუშებს სჭარბობს პალმეტიანი, ბადისებურორნამენტიანი და შავლაკიანი ცალები [Campenon 1944:85-88]. ნითელფიგურული ლეკითოსები არსებობას წყვეტენ ძვ.წ. IV საუკუნის შუახანების შემდეგ. ფორმის მიხედვით ჩვენი ლეკითოსი მიეკუთვნება ძვ.წ. IV საუკუნეს, როცა ტანი სფეროსებურის ნაცვლად იღებს ოვალურ ფორმას, ხოლო ყელი გრძელდება [Передольская 1973: 62-70]. პირის გვირგვინის კონუსისებური მოყვანილობა თარიღის დაზუსტების საშუალებას იძლევა: გადაბრუნებული კონუსის ფორმის პირის გვირგვინები დამახასიათებელია ძვ.წ. 400-375 წლების ნიმუშებისათვის [Schefold 1934]. ამ ლეკითოსის პირ-ყელი, როგორც ზემოთ ითქვა, აღმოჩნდა სამარხის ქვაყრილის თავზე. აღსანიშნავია, რომ აპოლონიის სამაროვანზე ადგილ კალფატაში გვიანკლასიკური და ადრეელინისტიური ხანის სამარხებში თავისებური წესია დადასტურებული: ლეკითოსები პირმოტეხილია ჩატანებული [Панайотова 2001:100-103].

№ 5 მიცვალებულის ჩრდილოეთით სამკაულის გროვასა და ორმოს ჩრდილო-აღმოსავლეთ კუთხეში მდგარ მენდეს ამფორას შორის იდო ვერცხლის ვაზა და მინის სანელსაცხებლე (ტაბ. III-IV, №№ 19 და 33; XVIII, 1). ვაზა (ინვ. № 07:1-03:1807) ძლიერ დაზიანებულია, მაგრამ შესაძლებელია მისი ფორმის აღდგენა (სიმაღლე – 15,2 სმ, პირის დმ – 8,1 სმ, ტანის დმ – 13 სმ). მას გარეთ გადმოხრილი სადა პირის კიდე, შეზნექილი ყელი და ოვალური ტანი აქვს. ეს უკანასკნელი კანელურებითაა შემკული. ყელისა და ტანის შეერთების ადგილს გრავირებული ორნამენტი გასდევს, ძირზე კი ენების ორი სარტყელია გამოყვანილი (ტაბ. XXIII, 1).

მინის სანელსაცხებლე (ინვ. № 07:1-03:1808, ტაბ. XXII, 2) მიეკუთვნება ჩვენში უკვე კარგად ცნობილ ტიპს – ნამწამებისა და ქუთუთოების შესაღები შავი საღებავისათვის

გამოყენებულ ე.წ. kohl-tube-ს [ფირცხალავა 1983: 83-84, 86, ტაბ. 37; საგინაშვილი 2000: 72-76]. სხვათა შორის, ჩვენს სანელსაცხებლეში კიდეც აღმოჩნდა შავი ფხვნილი – სწორედ ამ kohl-ის ნაშთი. ლუერის ლაბორატორიაში ჩატარებული ანალიზის საფუძველზე გაირკვა, რომ ფხვნილი ლიგნიტს (ყავისფერ ნახშირს) წარმოადგენს.

ვანის სანელსაცხებლე დამზადებულია გაუმჭვირვალე შავი მინისაგან. მას აქვს ოთხკუთხა წაგრძელებული ტანი, მცირე ზომის დაბრტყელებული ძირი, ფართო და მოკლე ყელი, ძალიან ვიწრო მხრები. პირის გვირგვინი შესქელებულია და მომრგვალებული, გამოყვანილი ორი ძაფის გადაგრეხით. მხრების ოთხივე კუთხეში თითო შვერილია. ჭურჭლის ტანი დაფარულია მონოქრომიული ორნამენტით – შევრონებით, რომლებიც მოთეთრომწვანე ძაფითაა გამოყვანილი. შევრონები მთელ ტანს ამკობს, ძირთან მცირე არის გარდა. ზემოდან და ქვემოდან შევრონები შემოსაზღვრულია მოყვითალო-ყავისფერი ზოლებით. ოთხივე ვერტიკალურ კიდეც გასდევს ღია-ყავისფერი ზოლები, რომლებიც დატანილია შევრონებისა და ჰორიზონტალური ზოლების შემდეგ. ვანის სანელსაცხებლის შიდა სივრცე ცილინდრულია, ოდნავ დავიწროებული ძირისაკენ (სიმაღლე – 8 სმ, მხრების სიგანე – 1,7 სმ, ძირის დმ – 1,2 სმ).

Kohl-tube-ები საგანგებოდ შეისწავლა დ. პ. ბარაგმა, რომელმაც ამგვარი ჭურჭლის არეალის საფუძველზე მისი ირანული წარმომავლობა ივარაუდა. ხოლო თარიღი ძვ.წ. VI-IV საუკუნეებით განისაზღვრა, თუმცა დაუშვა ძვ.წ. V საუკუნეც [Barag 1975:23-36]. ვანის სანელსაცხებლე მიეკუთვნება დ. ბარაგის კლასიფიკაციის I ჯგუფს. მისი უახლოესი ანალოგია დაცულია ერვინ ოპენლენდერის კოლექციაში [Saldern, Nolte, La Baume, Haevernick 1974: Kat. No. 101, Farbt. 52], მაგრამ ის უკონტექსტოა.

საქართველოში უკვე 10 kohl-tube-ი არის აღმოჩენილი (რვა მთელი და ორი ფრაგმენტი), თანაც კარგად დათარიღებულ კომპლექ-



სებში, განსხვავებით სხვაგან აღმოჩენილი ნიმუშებისაგან, რომლებიც უპირატესად შემთხვევითი მონაპოვრების რიცხვს მიეკუთვნება. ასე რომ ჩვენში აღმოჩენილი სანელსაცხებლები, რომელთაგან ორი ვანიდან მომდინარეობს, ამ რიგის მინის ჭურჭლის თარიღის დაზუსტების საშუალებას იძლევა კიდევ. ვანში № 22 სამარხის გარდა, ოთხნახნაგა kohl-tube-ი აღმოჩენილია № 6 სამარხში (ძვ.წ. V-ადრეული IV საუკუნე); ის დ. ბარაგის IA ჯგუფისაა [ფირცხალავა 1983: 83-84, 86, ტაბ. 37; საგინაშვილი 2000: 72, სურ. 2]. ოთხკუთხაგანიკვეთიანი kohl-tube-ები – 2 ცალი, რომელთაგან ერთი მთელია (დ. ბარაგის IA ტიპისა, აღმოჩენილია ფიჭვნარის ბერძნულ სამაროვანზე ძვ. წ. V საუკუნის მეორე მეოთხედის სამარხში [კახიძე 2007: 172, სურ. 12<sub>11</sub> და 15, კახიძე 2008: 49-53]. ცნობილია ოთხნახნაგა ნიმუშები აღმოსავლეთ საქართველოდანაც – ენაგეთიდან (სამარხი ძვ.წ. V საუკუნის დასასრულით- IV საუკუნის დასაწყისით თარიღდება) IA ჯგუფის [Gagošidze, Saginašvili 2000: 67-73; მარგიშვილი 2004: 62, ტაბ. CVIII, 1; საგინაშვილი 2000: 73, სურ. 4], ტახტიძირიდან 2 მთელი ნიმუში – ერთი IA ჯგუფისა, მეორე – IB ჯგუფის; ორივე ადრეელინისტური ხანის სამარხიდან მომდინარეობს [Gagošidze, Saginašvili 2000:68; საგინაშვილი 2000: 74, სურ. 5 და 6]. იქნებ ოთხნახნაგა სახეობა IB ჯგუფისა სწორედ IV საუკუნით შეიძლება დათარიღდეს ჩვენი მონაცემების საფუძველზე. აქვე უნდა აღინიშნოს, რომ გარდა ოთხნახნაგა ნიმუშებისა საქართველოში აღმოჩენილია ცილინდრული ფორმის kohl-tube-ებიც - კუშიში [საგინაშვილი 2000: 72, სურ. 1] და ტახტიძირის სამაროვნის №18 სამარხში [საგინაშვილი 2000: 74, სურ. 7]; ცილინდრული ნიმუშების რიცხვს მიეკუთვნება აგრეთვე შავსაყდარა II სამაროვანზე შემთხვევით აღმოჩენილი ასეთი ჭურჭელი [მარგიშვილი 1992: 61-62, ტაბ. XVII, 5, XXIV, 2; საგინაშვილი 2000: 73, სურ. 3].

ზემოთ განხილული მინისა და ვერცხლის ჭურჭლის ჩრდილოეთით და № 5 მიცვალებუ-

ლის ნაშთების დასავლეთით (ტაბ. III-IV, №№ 20-20<sup>1</sup>; XVIII; XXIV) ბრინჯაოს ორი ჭურჭელი აღმოჩნდა: ოინოხოა (ინვ. № 07:1-03:1810) და ფიალა (ინვ. № 07:1-03:1809). ფიალა ომფალოსიანია. ის, სამწუხაროდ, ძალიან დაზიანებულია და მისი აღდგენა შეუძლებელი აღმოჩნდა. ოინოხოას ტანი ძალიან დაზიანებულია; ყურის ბოლოები შემკულია რელიეფური თავებით: ზედა ბოლოზე ქალის თავია გამოსახული (ტაბ. XXII, 4), ხოლო ქვედაზე – სილენის (ტაბ. XXII, 5). მსგავსი ბრინჯაოს ოინოხოა აღმოჩენილია დაბლაგომის მდიდრულ სამარხში, რომელიც ძვ.წ. III საუკუნის დასაწყისით თარიღდება. ოინოხოის ანალოგიები სამხრეთ-დასავლეთ შავიზღვისპირეთში იქნა მოძიებული [თოლორდავა 1976: 76].

ინვენტარის კიდევ ერთი ჯგუფი ზემოთ განხილული გროვის სამხრეთით გაინმინდა (ტაბ. III-IV, № 21; XVIII; XXIV, 2; XXV; XXVI). ამ ჯგუფში შემდეგი ნივთები აღმოჩნდა: ვერცხლის სარტყელი (ინვ. № 07:1-03:1828), ბრინჯაოსა და ვერცხლის<sup>4</sup> ცილინდრული გვერდშეჭრილი ზარაკები (ინვ. №№ 07:1-03:1824-1826); ბრინჯაოს ორი ბალთა (ინვ. № 07:1-03:1822, მუზ. № 31-2006/62), რომელთა დისკოსებური მოყვანილობის თავებზე ოქროს ფურცელია გადაკრული (ტაბ. XXII, 9); მინის სხვადასხვაგვარი მძივები: ორი თვალედი მძივი (ინვ. №№ 07:1-03:1814, 1818), რომელთაგან ერთი (ტაბ. XV, 16) დიდი ზომებით გამოირჩევა (დმ – 2,7 სმ, არხის სიგრძე – 2,5 სმ) და შემკულია ხუთ რიგად განლაგებული თეთრი მინის თვალეებით; მეორე კი (ტაბ. XV, 15) - რგოლისებური ფორმისაა (დმ – 0,9 სმ, არხის სიგრძე - 0,6 სმ), მუქი ლურჯი მინისა, შემკული თეთრი მინის ოთხი თვალით, რომელთა ცენტრში ლურჯი წერტილია გამოზურცული; მწვანე მინის გატეხილი მძივი (ინვ. № 07:1-03:1821); აგრეთვე მოზაიკური მძივები - მოყვითალო (ინვ. № 07:1-03:1811, ტაბ. XV, 17), მომწვანო (ინვ. № 07:1-03:1812, ტაბ. XV, 18),

4 განმენდის შედეგად გაირკვა, რომ ზარაკების ერთი ნაწილი ვერცხლისაა. სავლედ დავთარში ყველა ზარაკი გატარებულია როგორც ბრინჯაოსი.

მოყავისფრო (ინვ. № 07:1-03:1813, ტაბ. XV, 19) და მუქი მწვანე (ინვ. № 07:1-03:1815, ტაბ. XV, 20) პასტისა; ყველა ბრტყელია, ოთხკუთხა, შერჩენილი აქვს ფერადი ჩანართები და ჩანართების კვალი (სიმაღლე - 0,9-1 სმ, არხის სიგრძე - 1,2-1,5 სმ); ქარვის 1 მძივი (ინვ. № 07:1-03:1820), რომელიც ფრაგმენტულია; ვერცხლის 5 მილაკი (ინვ. № 07:1-03:1816, 1823), რომელთაგან ერთი ნაკლულია; მეორეში, ასევე ნაკლულში, შერჩენილია მასში გაყრილი ვერცხლისავე მავთული; მილაკები მიღებულია ფირფიტის მომრგვალებით (სიგრძე - 4,4 სმ, დმ - 0,3 სმ; ტაბ. XIII, 5); ვერცხლის სამკაულები, რომელთაგან ორს (ინვ. № 07:1-03:1817) ჩაზნექილი პირამიდის ფორმა აქვს (სიმაღლე - 1 სმ, ნახნაგის სიგანე - 1 სმ; ტაბ. XIII, 7; XXII, 6), სამი კი (ინვ. № 07:1-03:1819) დაღარულია, ნახევარსფერული მოყვანილობის (სიმაღლე - 1,2 სმ, დმ - 2 სმ; ტაბ. XIII, 6; XXII, 7). ჩაზნექილი პირამიდის ფორმის ვერცხლის სამკაული მონეტების გროვასთანაც დადასტურდა, რაზეც ქვემოთ ვისაუბრებთ.

გარდა ჩამოთვლილი ნივთებისა, სამარხეული ინვენტარის ამ ჯგუფში შედიოდა რკინის რამდენიმე ნივთი. ერთი მათგანი ლაგამს წარმოადგენს (ინვ. 07:1-03:1827). ის დაზიანებულია - დაჟანგულია და აკლია ერთი საყბურის ზედა კიდე. საყბურები ბრტყელია და ოთხკუთხაგანი ფორმისა, სამყუნნიანი; ზედა ბოლოს შიდა კიდე ზემოთ აქვს აშვერილი; ცენტრალური ყუნწი გადაბმულია მუნდშტუკთან. ამ უკანასკნელის ცენტრალური ნაწილი მოკლე ღეროთი შეერთებულ ორ რგოლს წარმოადგენს, რომლის იქით-აქეთ ორ-ორი რგოლია. ამ უკანასკნელთაგან განაპირა რგოლები უკავშირდება როგორც საყბურს, ასევე ალვირს (რგოლის მეშვეობით; ტაბ. XXIX, 1; XXX, 1)<sup>5</sup>. ვანში №16 სამარხშია აღმოჩენილი ბრტყელსაყბურებიანი ბრინჯაოს ლაგამი [კაჭარავა, მუავანაძე 1986: 23, სურ. 13<sub>5</sub>]. ახალგორის განძში ბრინჯაოს ორი ბრტყელსაყბურიანი ლაგამი შედის [Смирнов

1934: 54], ითხვისის №2 [გაგომიძე, გოგიბერიძე, მახარაძე 2006: 44, 55, სურ. 16, ტაბ. XIV, 39] და საირხის № 1 სამარხებში - თითო-თითო [მახარაძე, წერეთელი 2007: 44, ფოტო 48].

რაც შეეხება რკინის მეორე ნივთს (ინვ. № 07:1-03:1827ა, ტაბ. XXIX, 2; XXX, 2), რომელიც ძლიერ კოროზირებულია, ის შედგება ორი მორკალული ნაწილისაგან, რომლებიც ერთმანეთს უერთდება რგოლებით და ბოლოვდება რგოლებითვე. მორკალულ ნაწილებს მოხრის ადგილას თითო ყუნწი აქვს (ყუნწის დმ - 2 სმ, ღეროს დმ - 1 სმ). მსგავსი ნივთი აღმოჩენილია ითხვისის № 2 სამარხში, ცხენის აკაზმულობასთან დაკავშირებულ ნივთებთან (ავშარის ბალები, ლაგამი, რგოლები) ერთად და მიჩნეულია ცხენის ბორკილად [გაგომიძე, გოგიბერიძე, მახარაძე 2006: 45, 58, სურ. 16], აგრეთვე საირხის №1 სამარხის ქვაყრილში [მახარაძე, წერეთელი 2007: 36, ფოტო 27]. ამ უკანასკნელ შემთხვევაში ნივთის ფუნქცია არ არის გარკვეული. ჩვენი აზრით, ვანისა და საირხის რკინის ნივთების შემთხვევაშიც საქმე უნდა გვქონდეს ცხენის ბორკილთან.

აქვე აღმოჩნდა ფრაგმენტი რკინის სამაგრისა (ინვ. № 07:1-03:1827ბ), რომელსაც თავი და ბოლო აკლია. როგორც ჩანს, ის ნაწილია თავმოკაუჭებული სამაგრისა (ტაბ. VIII, 35), რომელთა მსგავსი დადასტურებულია როგორც ვანში [კაჭარავა, მუავანაძე 1986: 25, ტაბ. 15, 12], ასევე ითხვისში [გაგომიძე, გოგიბერიძე, მახარაძე 2006: 38, 12, სურ. 5].

ზემოთჩამოთვლილ ნივთთაგან განსაკუთრებულ ყურადღებას იქცევს სარტყელი. ის ფურცლოვანი ვერცხლისაგან არის დამზადებული (სიგანე - 6,5 სმ, სიგრძე დაახლ. - 110 სმ) და შემკულია მარტივი დეკორატიული მოტივებით (ტაბ. XXVII-XXVIII). კიდეების გაყოლებაზე რიგია ბურცობების, რომელზეც ფუძეებით დაყრდნობილია სამკუთხედები, repoussé-ს ტექნიკით გამოყვანილი ბურცობებით შედგენილი. თითო ასეთი სამკუთხედი გვერდით კიდეებზე. შიდა ფართობზე გამოსახულებებია: რამდენიმე სვასტიკა

<sup>5</sup> რკინის ნივთები გაიწმინდა საქართველოს ეროვნული მუზეუმის ლაბორატორიაში.

და ერთი ჩიტი, რომლებიც გამოყვანილია repoussé-ს ტექნიკით. სარტყლის კიდეებს მთელ პერიმეტრზე მცირე ზომის ნახვრეტები გასდევს, რაც გვაფიქრებინებს, რომ თავის დროზე მას ქსოვილის ან ტყავის სარჩული ჰქონდა. ზემოთ ნახსენები ვერცხლისა და ბრინჯაოს ზარაკების, ვერცხლის მილაკებისა და საკიდების, აგრეთვე მინისა და მინისებური პასტის მძივების განლაგება სარტყლის კიდეების გაყოლებაზე საფუძველს გვაძლევს ვივარაუდოთ, რომ ნახვრეტების ნაწილი მაინც გამოყენებული იყო მათ ჩამოსაკიდებლად. სარტყელი დაზიანებულია, შემორჩენილია 8 დიდი ფრაგმენტი.

სარტყლები იშვიათად იჩენს თავს ანტიკური ხანის (კლასიკური და ადრეელინისტური ხანა გვაქვს მხედველობაში) სამარხებში, როგორც დასავლეთ, ასევე აღმოსავლეთ საქართველოში. ცნობილია ოქროს ქამრის აღმოჩენის ფაქტი ახალგორის განძში; ის სადაა [Смирнов 1934: 52, табл.V]. ბრინჯაოს ქამრის ფრაგმენტები, ვანის სარტყლის ანალოგიურად კიდეების გაყოლებაზე შემკული თევგით გამოყვანილი სამკუთხედებით, შედის ყაზბეგის განძში [ნითლანაძე 1976: 89-90, ტაბ. XXXI]. აღსანიშნავია, რომ საირხის №8 სამარხში, რომელიც ძვ.წ. IV საუკუნის პირველი ნახევრით თარიღდება, აღმოჩენილია მცირე ზომის (33x22 მმ) ოქროს ფირფიტა, რომლის გრძივ კიდეებს ამკობს თევგით გამოყვანილი სამკუთხედების რიგი [მახარაძე, ნერეთელი 2007: 70, ფოტო 109]. სამივე შემთხვევაში სამკუთხედები ფუძეებით კიდებულან. როგორც ჩანს, ორნამენტის ეს სახეობა პოპულარული იყო ამ ხანაში.

რამდენადაც ჩვენთვის ცნობილია, ქამრები თუ დასაკრძალავი სარტყლები იშვიათია ანტიკურ სამყაროშიც: ბრიტანეთის მუზეუმში დაცული ფურცლოვანი ოქროს ქამარი, რომელიც სადაზედაპირიანია, ძვ.წ. 350-300 წლებით თარიღდება [Williams, Ogden 1994:107, № 61]; სანტა ეუფემიას (იტალია, კალაბრია) განძში, რომელიც იმავე მუზეუმშია დაცული, შედის ოქროს გოფრირებული ფურ-

ცლები, მიჩნეული ქამრის ნაწილებად [Williams, Ogden 1994: 209, No. 141; Williams 1988: 85-86]; იმავე მუზეუმში ინახება ვერცხლის თხელი ფირფიტის ქამარი. ელენე სტათატიოსის კოლექციაში დაცულია ორი რთული ქამარი [Amandry 1953: nos. 265-266]. ოქროს ორი სამკაული კარპენისიდან შემკულია მცენარეული სახეებით, რომელთა გამოყვანისას გამოყენებულია ფილიგრანი, გრანულაცია და ინკრუსტაცია [Higgins 1980: 168]. ეს სამკაულები ელინისტური ხანით თარიღდება.

ლითონის სარტყლების არსებობა არქეოლოგიურად არც აქემენიდურ სპარსეთში დასტურდება, თუმცა არის ცნობები ლითონის სარტყლების ხმარებისა საგანგებო შემთხვევებში (მაგ., დარიუს III-ის ოქროს ქამარი – Quintus Curtius, III, 3,7).

როგორც ამას კლავომენური და ატიკური ვაზათმხატვრობა მოწმობს, ბერძნულ სამყაროში ცხენებს ავი თვალის ასაცილებლად ზოგჯერ სარტყლებს უკეთებდნენ, რომელზეც შეკიდული იყო ლითონის დისკოები, ფუნჯები, კბილებიც კი [Anderson 1961: 85]. ამ სარტყლებს განასხვავებენ უნაგირის დასამაგრებელი და მკერდის დამცავი სარტყლებისაგან. ცხენის სარტყლები გვხვდება ძველადმოსავლურ სამყაროშიც – ძვ. წ. VIII-VII საუკუნეებში ასირიულ რელიეფებზე ისინი მორთულია ზარაკებითა და ზანზალაკებით [Moorey 1971: 137]; პერსეპოლისის რელიეფებზეც გამოიკვეთება ცხენის სარტყლებზე ზარაკები [Schmidt 1953: pl. 35B].

როგორც ზემოთ ითქვა, სარტყელთან ერთად ინვენტარის ამ გროვაში შედიოდა ვერცხლისა და ბრინჯაოს ზარაკები, ვერცხლის მილაკები, ნახევარსფერული და პირამიდისებური სამკაული, აგრეთვე მინის, პასტისა და ქარვის მძივები. როგორც ჩანს, ისინი სარტყლის გრძივი კიდის გაყოლებაზე იყო განლაგებული და კიდეებზე არსებული ნახვრეტების მეშვეობით იყო სარტყელზე ჩამოკიდებული.

ზარაკებიდან სამი ცალი ვერცხლისაა. სამივე გვერდნაჭრილია. მათ კონუსური და გოფრირებული ტანი აქვთ (სიმაღლე – 2,2

სმ, მაქს. დმ - 1,5სმ). ყუნნის თავი ოდნავ დაბრტყელებულია. ენა არც ერთზე არ არის შერჩენილი, ერთ ზარაკს ტანის მცირე ფრაგმენტი აკლია (ტაბ. XX, 1-3; XXII, 3).

ბრინჯაოს ზარაკების რაოდენობა 20-ს აღწევს (ტაბ. XX, 4-25). ზოგი ცილინდრული ფორმისაა, მცირე ზომის, ზოგიც – კონუსური. ყველა გვერდწრილია, ყუნნიანი და ენიანი. ზოგს ტანი გოფირებული აქვს, ზოგს – სადა. ერთი ზარაკი დაფანჯრულია. უმრავლესობა ნაკლულია - აკლია ყუნნის, ტანის და ენის ნაწილები. ენა ზოგს რკინისა აქვს, ზოგსაც – ბრინჯაოსივე. ორ შემთხვევაში მხოლოდ ენაა შემორჩენილი. ზარაკები ე.წ. მინიატურული ზარაკების რიცხვს მიეკუთვნება (საშუალო სიმაღლე 2,7 სმ-ა, დმ - 1 სმ).

ე.წ. მინიატურული ზარაკების გავრცელების ქრონოლოგიური ჩარჩოები ძვ.წ. IV-III საუკუნეებით განისაზღვრება [ჭანიშვილი 2007: 105]. ზოგიერთ ძეგლზე ასეთი ზარაკები ორი დანიშნულებით არის დაფიქსირებული. მაგალითად, ითხვისის №21 სამარხში ბრინჯაოს ზარაკი ცხენის აკაზმულობის ნაწილია. თუმც ამის პარალელურად ამავე სამაროვნის № 2 სამარხში ზარაკები (10 ცალი) მიცვალებულის გულმკერდის არეში აღმოჩნდა მინისა და ძვლის მძივებთან ერთად [გაგოშიძე, გოგიბერიძე, მახარაძე 2006: 41, 59, ფოტო 17-19, 102] – ე.ი. ყელსაბამად იყო ასხმული. ასევე ვანში: № 3 სამარხში ბრინჯაოს 18 ზარაკი აღმოჩნდა დაკრძალულის გულ-მკერდის არეში [Хоштариа 1979: 119-122, рис. 194]; თვით № 22 სამარხში ერთი ზარაკი დადასტურდა № 4 მიცვალებულის ინვენტარის ჯგუფში, ცხენის ინვენტართან დაკავშირებულ გროვაში კი ოცდასამი ცალი აღმოჩნდა, მათგან სამი ვერცხლისაა. ოთხი ზარაკი იყო შემორჩენილი №17 სამარხში, რომელიც გაძარცვულია და ზარაკების ფუნქცია გაურკვეველი რჩება [კაჭარავა, მუავანაძე 1986: 25, 32-33, კატ. № 88, სურ. 17, 13]. ზარაკების ყელსაბამად გამოყენების ფაქტი დასტურდება ფარცხანაყანევის [Ивашенко 1950: 326], დაფნარისა [Кигურაძე 1976: 34, табл. XI, 1] და ფიჭვნარის

სამაროვნებზე [ვაშაკიძე, კახიძე 1978: 53, ტაბ. 16, 3-4; კახიძე 1981: 52-53, სურ. 3,7; 8,4; 13,5; კახიძე 2016: ტაბ. XVI, 10], აგრეთვე ზემო ფარცხმისა და ციხისძირის სამაროვნებზე [ვაშაკიძე 1985: 94-96, სურ. 19,9; ინაიშვილი, ვაშაკიძე 2010: 409]. დაბლაგომში ბრინჯაოს ზარაკები აღმოჩენილია ქვევრსამარხებშიც და კრამიტის სახურავიან მდიდრულ სამარხშიც [Куфтин 1950: 22-23, 46-47, табл. 6, 15<sub>12</sub>; თოლორდავა 1976: 57; თოლორდავა 1976ა: 71, № 17], როგორც ჩანს, ყელსაბამის საკიდების როლში. საირხის სამაროვანზე მინიატურული ზარაკები ერთ სამარხშია მხოლოდ დადასტურებული, ცხენებთან; სამარხი ძვ.წ. IV საუკუნის პირველი ნახევრით თარიღდება [მახარაძე, წერეთელი 2007: 70]. ბრინჯაოს მინიატურული ზარაკები ახალგორის განძიდან რელიგიურ-აპოტროპეული დანიშნულების მქონეაა მიჩნეული [Смирнов 1934: 59]. გუადიხუს სამაროვანზე დასტურდება ზარაკების გამოყენება დაკრძალულის თავსაბურავზე, სარტყელზე, ან ტანსაცმლის სხვა ნაწილებზე [Трапш 1969: 74, табл. IV,6]. ე.წ. მინიატურული ზარაკების შესახებ დანვრ. იხ. [ჭანიშვილი 2005: 19-29; ჭანიშვილი 2007: 97-108]. ამრიგად, ვანის ახალმა აღმოჩენამ კიდევ ერთხელ დაადასტურა, რომ ბრინჯაოს მინიატურული ზარაკები არა მარტო ადამიანის ავი თვალისაგან დასაცავად იხმარებოდა, არამედ ცხენის აკაზმულობაშიც იგივე ფუნქცია ჰქონდა. აქვე ერთი მომენტიც უნდა აღინიშნოს: ვანის ამ სამარხმა მძივების ხმარების №24 სამარხში დაფიქსირებულ ფაქტებს [კაჭარავა, ხარაბაძე, თურმანიძე 2013: 148-173] დაამატა მათი გამოყენება ცხენის სარტყლის შესამკობად. აღსანიშნავია აგრეთვე ისიც, რომ ვერცხლის ეს სარტყელი შემკული იყო აგრეთვე რამდენიმე ვერცხლისავე მილაკით, რომელიც ბოლოვდებოდა ვარდულისებრი ან ჩაზნექილგვერდებიანი პირამიდისებური საკიდით; თანაც ერთ შემთხვევაში აშკარაა, რომ მილაკი და საკიდი ვერცხლის მავთულით იყო ერთმანეთზე გადაბმული და, ალბათ, სარტყელზეც ასე იყო შებმული (ტაბ.

XXVI, XXII, 6-7).

როგორც ვნახეთ, ინვენტარის ეს ჯგუფი ცხენის აკაზმულობის შემადგენელი ელემენტებითაა (ლაგამი, ავშარის ბალთები, ცხენის ბორკილი, ზარაკები) წარმოდგენილი, რაც ამაგრებს ჩვენს მოსაზრებას სარტყლის ცხენის სამკერდულად მიჩნევის შესახებ. აღსანიშნავია, რომ ყუბანისპირეთში ულიაპის სამაროვანზე №5 ყორღანის (ძვ.წ. IV ს. პირველი ნახევარი) შესასვლელში დადასტურდა ბრინჯაოს სარტყელი, შემკული ბრინჯაოსავე ზარაკებით. პუბლიკაციის ავტორები სარტყელს ცხენის სამკერდულად მიიჩნევენ [Лесков, Беглова, Ксенофонтова, Эрлих 2013: 51, 56, рис. 42, 1]. საერთოდ ლითონის ფირფიტის ზოლის ფუნქციის დასადგენად დიდი მნიშვნელობა ენიჭება მის ზომებს (როგორც სიგრძეს, ასევე სიგანეს). ჩვენი ნიმუში არ არის ისე გრძელი და ფართო, რომ განისაზღვროს ავეჯის ან ეტლის დეკორატიულ დეტალად [Moorey 1967: 83ff.]. ულიაპის სარტყლის სიგრძე 1.3 მ-ა, ვანის სარტყელი, როგორც ზემოთ აღინიშნა, თითქმის იგივე სიგრძისაა და ასევე შემკულია ბრინჯაოს ზარაკებით, რაც ამაგრებს ჩვენს მოსაზრებას მისი რაობის თაობაზე მით უფრო, რომ აღმოჩენის კონტექსტიც ანალოგიურად ცხენის აკაზმულობასთანაა დაკავშირებული.

რამდენიმე ოქროს სამკაული მიმოფანტული იყო სამარხ ორმოში. კერძოდ, სამარხი ორმოს სამხრეთ-დასავლეთ ნაწილში (ტაბ. III-IV, №№ 8-10) აღმოჩნდა ყელსაბამის ნაწილი (ინვ. № 07:1-03:1639, მუზ. № 31-2006/9) – საკიდი, რომელიც ტოლფერდა სამკუთხედის ფორმისაა და ერთმანეთთან მირჩილული ფუყე მძივებისაგან შედგება [Kacharava 2004: 117-127; Medeas Gold 2007: 101; Kacharava, Kvirkvelia 2008: 208, N 20]. ბურთულები მიღებულია ორი ნახევარსფეროს ერთმანეთთან მირჩილვის გზით (ტაბ. IX, 6). ეს სამკაული მიეკუთვნება ჩვენში უკვე კარგად ცნობილ სახეობას ყელსაბამისა, რომელიც წარმოდგენილია ახალგორსა [Смирнов 1934: 13-14, ტაბ. II, 10; ლორთქიფანიძე 2003: 30-31, სურ.

5, 20] და საირხეში [ნადირაძე 1990: 51, 79, 95, ტაბ. XXXIV, 2; მახარაძე, წერეთელი 2007:38, 63, 65, 75, ფოტო 33, 90, 119], აგრეთვე ვანში (შემთხვევითი აღმოჩენა). ახალგორის განძს ამ უკანასკნელ ხანებში ათარიღებენ ძვ.წ. IV საუკუნის მიწურულით ან III საუკუნის დასაწყისით [ლორთქიფანიძე 2003: 40]. რაც შეეხება საირხეს, აქ ამგვარი საკიდები აღმოჩნდა სამარხებში, რომელთა თარიღებია ძვ.წ. IV საუკუნის პირველი ნახევარი თუ მეორე მეოთხედი (სამარხი № 10), შუახანები თუ პირველი ნახევარი (სამარხი № 8) და IV-III საუკუნეების მიჯნა თუ IV საუკუნის მეორე ნახევარი-III საუკუნის დასაწყისი (სამარხი № 1). საყურადღებოა, რომ ციხიგორის მდიდრულ სამარხში (ძვ.წ. III ს. დასაწყისი) აღმოჩენილია ძვლის სამკუთხა მძივები, რომელთაც ორ-ორი არხი აქვთ [ცქიტიშვილი 2001: 41-42, ტაბ. I, 1]. როგორც ჩანს, თავშეკცევით განლაგებული სამკუთხედებისაგან შედგენილი ყელსაბამები წინარეელინისტური ხანის დასასრულის-ადრეელინისტური ეპოქის სიახლეა. რამდენადაც ვანში ასეთი საკიდი თითო-თითოა აღმოჩენილი, არ გამოვრიცხავთ, რომ ისინი შემკრებ მძივებად ყოფილიყო გამოყენებული.

სამკუთხა საკიდიდან 0,20 მ-ის დაცილებით გაიწმინდა კიდევ რამდენიმე ოქროს ნივთი (ტაბ. III-IV, № 9-9', 10): სფერული მძივი (ინვ. № 07:1-03:1640, მუზ. № 31-2006:10; დმ - 4 მმ) და ლილაკი (ინვ. № 07:1-03:1641, მუზ. № 31-2006/11; დმ - 9,54 მმ), რომელსაც სამი ნახვრეტი აქვს ქსოვილზე დასაკერებლად; ე.წ. ნესვისებური მძივი (ინვ. № 07:1-03:1643, მუზ. № 31-2006/13), ჭვირულბურთულიანი სასაფეთქლე (ინვ. № 07:1-03:1642, მუზ. № 31-2006/12).

ჭვირულბურთულიანი სასაფეთქლის (სიმაღლე - 81,43 მმ, დმ - 22,29 მმ) რგოლი შემკულია ორნამენტული სარტყლით, რომელიც გვირგვინდება ვარდულით. ბიპირამიდული ბურთულა გამოყვანილია სამ-სამი მავთულით შედგენილი მერიდიანებით, რომელთაგან კიდურები დაკეჭნილია. ბურთულის

მაქსიმალური დიამეტრის ადგილზე ეკვატორული სარტყელია, რომელზეც ცვარას პირამიდებია დატანილი. ბურთულის ღერძის ბოლოში პირამიდებით შედგენილი მტევანია. რესტავრირებულია (ტაბ. X, 7). სასაფეთქლე წყვილსა ქმნის დერგში აღმოჩენილ ცალთან ერთად. განსხვავება მათ შორის მხოლოდ ისაა, რომ დერგში აღმოჩენილს ვარდულას ცენტრში დიდი ცვარა აქვს.

ნესვისებურ მძივში იდო ოქროს მცირე ზომის სამკაულები: მარცვლისებური საკიდი ძენკვითურთ (ინვ. № 07:1-03:1644, მუზ. № 31-2006:14; სიგრძე – 26 მმ ტაბ. IX, 8), სფერული მძივი (ინვ. № 07:1-03:1645, მუზ. № 31-2006/15, დმ – 5 მმ)<sup>6</sup>; ორი მილაკი, რომელთაგან ერთი სიგანეზე დაღარულია (ინვ. № 07:1-03:1646, მუზ. № 31-2006/16, სიგრძე – 5,5 მმ, დმ – 2 მმ), მიღებულია ფირფიტის მოღუნვით, მეორე კი (№ 07:1-03:1647, მუზ. № 31-2006/17, სიგრძე – 14 მმ, დმ – 2 მმ) სადაზედაპირიანია, ასევე მიღებულია ფირფიტის მოღუნვით; ორი ღილაკი (ინვ. № 07:1-03:1648, მუზ. № 31-2006/11, დმ - 9,54 მმ) - გამოტვიფრული; სამნახვრეტიანი, ზემოთაღნიშნულის ანალოგიური. განსაკუთრებულ ყურადღებას იმსახურებს ე.წ. ნესვისებური მძივი. იგი დიდი ზომისა (სიმაღლე - 25,23 მმ, დმ - 33,97 მმ, ტაბ. IX, 7) [Kacharava 2004: 117-127; Medeas Gold 2007: 100; Kacharava, Kvirkvelia 2008: 207, № 18; კაჭარავა 2016: 73, ტაბ. IV, 7], რომელიც მოყვანილობითაც და ზომებითაც, ასევე ორნამენტით უნიკალურია ვანში მოპოვებულ ოქროს სამკაულებს შორის. მისი უახლოესი ანალოგია, ოღონდ ორნამენტის გარეშე, ცნობილია სარდისიდან. სარდისის მძივი ძვ.წ. 575-540 წწ. თარიღდება [Hanfmann 1962:27, fig. 23, note 46; Waldbaum 1983:126, cat. № 760, pl. 46]. აქვე აღმოჩნდა რკინის ლურსმნის ფრაგმენტი (ინვ. № 07:1-03:1846).

სამარხი ორმოს ცენტრალურ ნაწილში (№№ 6 და 7 ძვლების ნაშთებს შორის) თიხის სამი ჭურჭელი აღმოჩნდა (ტაბ. III-IV, №№ 11,

13 და 14; XVIII, 1). მათგან ორი ორყურა დერგია (ინვ. №№ 07:1-03:1852-1853), ხოლო მესამე კი - დოქი (ინვ. № 07:1-03:1703). ეს უკანასკნელი შავადაა გამომწვარი. მას სადა პირის კიდე, ძაბრისებური ყელი, ბიკონუსური ტანი და ბრტყელი ძირი აქვს. ოვალურგანივკვეთიანი, თანაბრად მორკალული ყურის ზედა ბოლო ყელის შუა ნაწილში, ქვედა კი - მხარზეა მიძერწილი. ყელის ძირი შემკულია დაბალი კოპების რიგით. ტანზე ორ ღარს შორის მოქცეული ტალღისებური ორნამენტის ზოლია დატანილი. აღდგენილია ფრაგმენტებისაგან (სიმაღლე – 18 სმ, ყელის სიმაღლე – 8 სმ, პირის დმ – 8,8 სმ, ძირის დმ – 6,9 სმ, ყურის სიგანე – 1,5 სმ; ტაბ. XXI, 3). დერგები ასევე ბრტყელძირაა, მხრებში გაფართოებული, მოკლეყელიანი, ორყურა. ყურები მხრებზეა დაძერწილი, ჰორიზონტალურია, მრგვალგანივკვეთიანი ღეროსი. ერთს ზედაპირი ნაპრიალები ხაზებითა აქვს დაფარული; ერთ-ერთი დერგის ყურებზე შეიმჩნევა ნაჭდეგების კვალი (ინვ. № 07:1-03:1852; სიმაღლე – 28,5 სმ, პირის დმ – 21,8 სმ, ძირის დმ – 13 სმ, ყურის სიგანე – 13 სმ, განივკვეთი – 2 სმ, ტაბ. XXI, 2; ინვ. № 07:1-03:1853: სიმაღლე – 30 სმ, პირის დმ – 26 სმ, ძირის დმ – 14 სმ, ყურის სიგანე – 8,9 სმ, განივკვეთი – 1,8 სმ, ტაბ. XXI, 1). ეს დერგები ახლოს დგას ვანის № 11 სამარხში აღმოჩენილებთან. დოქი ასევე ახლოსა დგას ძვ.წ. VI-IV საუკუნის პირველი ნახევრით დათარიღებულ ჭურჭელთან [ლორთქიფანიძე, ფუთურიძე, თოლორდავა, ქყონია 1972: 235, 237, სურ. 220-222]. აქვე უნდა აღინიშნოს, რომ დერგებიცა და დოქიც უფრო წაგრძელებული პროპორციებით ხასიათდება მითითებულ პარალელებთან შედარებით; ხოლო ნაპრიალები ზოლები არ არის მკვეთრად გამოყვანილი, რაც ადრეანტიკური ხანის დასასრულის მანიშნებელი უნდა იყოს.

ერთ-ერთ ორყურა დერგში (ტაბ. III-IV, № 13; XXXI, 1) ოქროს სამკაულები, ვერცხლის ფიალა (№ 07:1-03:1702) და ვერცხლის მონეტები იყო ჩაყრილი. ფიალა დაზიანებულია (სიმაღლე – 5 სმ, პირის დმ – 12 სმ). მას

<sup>6</sup> ასხმულია № 07:1-03:1671 ანუ მუზ. № 31-2006/38-თან ერთად.

ოდნავ გარეთ გადმოხრილი პირის კიდე აქვს, ტანისაგან ქედით არის გამოყოფილი, რომელიც ოვებით არის შემკული. ძირზე შემორჩენილია მრავალფურცლიანი ვარდულის კვალი (ტაბ. XXIII, 2). სავარაუდოდ ვარდულა დაბალი ომფალოსის გარშემო იყო დაჭედული. ანალოგიური ფიალები დასავლეთ საქართველოს ორ ძეგლზე გვხვდება. ესაა დაბლაგომი [Куфтин 1941: 46, рис. 44; Куфтин 1950:1-2, ტაბ. ] და ითხვისი [გაგოშიძე 1968: 36-37; გაგოშიძე, გოგიბერიძე, მახარაძე 2006: 56-75, სურ. 44]. დაბლაგომის ფიალაში ვერცხლის ტრიობოლები იყო მოთავსებული. რაც შეეხება ითხვისის ფიალას, ის № 21 სამარხშია აღმოჩენილი, რომელიც ატიკური იმპორტის (შავლაკიანი და შავფიგურული კილიკები) საფუძველზე ძვ. წ. V საუკუნის შუახანებითმეორე ნახევრით თარიღდება [გაგოშიძე, გოგიბერიძე, მახარაძე 2006: 56, სურ. 44]. ამ ტიპის ფიალებს ადგილობრივ ნაწარმად მიიჩნევენ [გაგოშიძე 1968: 37].

დერგში აღმოჩენილი მონეტები, რომელთა რაოდენობა 5-ს აღწევს (ინვ. № 07:1-03:1697-1701), ჩვეულებრივი ტიპის კოლხური ტრიობოლებით არის წარმოდგენილი.

დერგში მოთავსებული ოქროს სამკაული წარმოდგენილი იყო სასაფეთქლეებით, ძეწკვით, საბეჭდავი-ბეჭდით, სხვადასხვა მძივებით, მათ შორის შემკრებითაც, საკიდებით, ღილაკებით, აგრეთვე დასაკერებელი ფირფიტებით. სასაფეთქლეები სხვადასხვა ტიპისაა. თითოეული მათგანი დამახასიათებელია წინარეელინისტური ხანის კოლხური ოქრომჭედლობისათვის. ესენია: სხივებიანი (ინვ. №№ 07:1-03:1650, 1652, მუზ. № 31-2006/19 და 21, ტაბ. X, 1) – 2 ცალი, დაცვარულბურთულიანი (ინვ. № 07:1-03:1653, მუზ. № 31-2006/22, ტაბ. X, 2) – 1 ცალი, ჭვირულბურთულიანი (ინვ. № 07:1-03:1654, მუზ. № 31-2006/12, ტაბ. X, 7) – 1 ცალი, ნახევარმთვარისებური მოყვანილობის (ინვ. №№ 07:1-03:1651, 1655-1656, მუზ. № 31-2006/20, 23, 24, ტაბ. X, 8-9) – 2 წყვილი, და ბოლოს, დაცვარულბურთულიანი და ძეწკვებიანი (ინვ. №

07:1-03:1649, მუზ. № 31-2006/18, ტაბ. X, 3) – 2 ცალი (სასაფეთქლეების შესახებ დაწვრი. იხ. [კაჭარავა 2016: 64-66, ტაბ. II]).

ერთი სიტყვით, ფიგურულსაკიდიანი საყურეების გამოკლებით, სამარხში აქამდე ცნობილი ყველა სახეობაა წარმოდგენილი. თანაც მათზე დასტურდება ყველა ის ნიშანი, რაც ძვ.წ. VI-IV საუკუნეების კოლხური სასაფეთქლეებისა თუ საყურეებისათვის არის დამახასიათებელი. ესაა: წრიული ან ოვალური რგოლი, რომელიც გახსნილია და დაბრტყელებული და გახვრეტილი ბოლოები აქვს; საყურე რგოლის შემკობა ორნამენტული სარტყლით, რომელიც დაგვირგვინებულია ვარდულით; გავარსის უხვად გამოყენება; საყურის დაბოლოება გავარსის მტევნებით ან პირამიდებით. კვლავ გამოჩნდა მხოლოდ დაღარულბურთულიანი საყურეები, რომელთა ყველა ცნობილ ნიმუშს, როგორც წესი, სადა, უსართყელო საყურე რგოლი აქვს<sup>7</sup>. დღემდე აღმოჩენილ ამგვარ საყურეებს შორის მხოლოდ ფიჭვნარის ერთ დაღარულბურთულიან საყურეს აქვს ორნამენტული სარტყელი [კახიძე, შალიკაძე, ფარტენაძე 2015: 13, 2].

სხივანა სასაფეთქლეებიდან ერთი (სიმაღლე – 85,27 მმ, საყურე რგოლის დმ – 47,12 მმ) უფრო მდიდრულადაა შემკული – ჯერ ერთი, ვარდულაზე ჩიტი ზის; მეორე, საყურე რგოლის ძირზე მირჩილული ტრაპეციისებური დეტალის ორივე ბოლოზე თითო ჩიტის ფიგურაა; მესამე, სხივების დამაბოლოებელი პირამიდების გვერდებზე ასევე თითო ჩიტია დასმული. მეორე სხივანა სასაფეთქლე ოდნავ უფრო მცირე ზომისაა (სიმაღლე – 81,87 მმ, საყურე რგოლის დმ – 48,27 მმ), ვარდულაზე ჩიტის ნაცვლად ცვარასგან შედგენილი პირამიდაა, ჩიტები არ ჩანს არც ტრაპეციის და არც პირამიდების რიგის ბოლოებზე (ტაბ. X,

<sup>7</sup> ფიჭვნარის კოლხურ სამაროვანზე აღმოჩენილია სადარკალიანი ნახევარმთვარისებური საყურე, რაც მიჩნეულია იმის ნიშნად, რომ კოლხეთში ასეთ საყურეებს თავდაპირველად უცხოურების მიზანძივით სადა რკალს უკეთებდნენ, შემდეგ კი კოლხური საყურეების სხვა სახეობების მსგავსად ორნამენტული სარტყლებით ამშვენებდნენ [კახიძე 2007: 146].

1) [კაჭარავა 2016: 64-65, ტაბ. II, 1].

სამი დაცვარულბურთულიანი სასაფეთქლიდან ერთის (სიმაღლე – 70,27 მმ, დმ – 16,38 მმ) ბურთულას ორივე ბოლოზე მილაკები აქვს. მილაკის ზედა ბოლო შემკულია S-ისებური ხვეულით, რომელსაც ეყრდნობა ორნამენტული სარტყელი, ხოლო ქვედა ბოლო – ცვარას პირამიდებით გამოყვანილი მტევნით. საკუთრივ ბურთულის მთელი ზედაპირი დაფარულია ცვარათი გამოყვანილი სამკუთხედებით (ტაბ. X, 2) [კაჭარავა 2016: 65, ტაბ. II; ლორთქიფანიძე ნ. 2015:250].

დერგში აღმოჩენილი დაცვარულბურთულიანი სასაფეთქლეების წყვილი ზემოთ განხილულზე უფრო დიდი ზომისაა (სიმაღლე – 100,47 მმ, დმ – 20,48 მმ; სიმაღლე – 100,13 მმ, დმ – 20,35 მმ) და უფრო მდიდრულადაა ორნამენტირებული: ვარდულის ცენტრში ჩიტია დასმული, ორნამენტული სარტყელი 2 ჩიტს ეყრდნობა, ცვარას სამკუთხედებით შემკულ ბურთულას გარს უვლის ფართო რგოლი, რომელზეც 15 ჩიტი ზის; რგოლზე ძენკვებია შებმული, დაბოლოებული რკოსებური საკიდებით, ბურთულის ქვედა მილაკი ბოლოვდება ცვარათი გამოყვანილი პირამიდებით, რომელთა წახნაგებზე 4 ჩიტი ზის; ჩიტებქვეშ რგოლებია, რომლებზეც რკოსებურ საკიდებიანი ძენკვებია (ტაბ. X, 3) [კაჭარავა 2016: 65, ტაბ. X, 3; ლორთქიფანიძე ნ. 2015:250]. სასაფეთქლეების ამ წყვილმა ერთგვარი სიახლე შემოიტანა ვანის აქამდე ცნობილ ოქრომჭედლობის ძეგლებში: უჩვეულოა ძენკვების გამოყენება სასაფეთქლეებისთვის, თუმცა თავისთავად ძენკვი არაა უცხო კოლხური მხატვრული ხელოსნობისთვის; გავიხსენოთ სასაფეთქლე საირხის № 5 სამარხიდან [ნადირაძე 1990: 37-38; მახარაძე, წერეთელი 2007: 50, ფერადი ფოტო 2] და ვანის № 24 სამარხიდან [Kacharava, Kvirkvelia 2009: 275, fig. 31], აგრეთვე პექტორალი ვანის № 6 სამარხიდან და ვერცხლის ფიალა № 24 სამარხიდან. განსხვავება ვანისა და საირხის ნიმუშებს შორის მნიშვნელოვანია: საირხულზე ფიგურული სარტყელი, რომელზეც

შეკიდულია ძენკვები, ჭვირული ბურთულის მაქსიმალური დიამეტრის ადგილს შემოუყვება, ვანის ნიმუშებზე კი – ბურთულის ზედა ნაწილზეა დატანილი ისე, რომ ძენკვები მთლიანად ფარავს კიდეც ბურთულას.

როგორც ზემოთ აღინიშნა, დერგში მოთავსებული ჭვირულბურთულიანი სასაფეთქლე (სიმაღლე 80, 90 მმ, დმ – 21, 85 მმ) წყვილსა ქმნის გეგმაზე №10 გროვაში (დიდი ნესვისებური მძივი, სფერული მძივი, ლილაკი) აღმოჩენილ ცალთან ერთად. ამ ნიმუშზე ვარდულას ცენტრში დიდი ცვარა არის შემორჩენილი (ტაბ. X, 6) [კაჭარავა 2016: 65-66, ტაბ. III].

დერგში კიდეც ოთხი საყურე აღმოჩნდა. ოთხივე ერთი სახეობისაა – ნახევარმთვარისებური საკიდი აქვს. ისინი ორ წყვილს შეადგენენ, რომლებიც ერთმანეთისაგან განსხვავდებიან ზომებითა და შემკულობით. ერთი წყვილი სრულადაა შემორჩენილი (სიმაღლე – 57,45 მმ, ვარდულას დმ – 8,28 მმ; სიმაღლე – 55,14 მმ, ვარდულას დმ – 9,48 მმ). საყურეების ვარდულის ცენტრში მსხვილი ცვარაა დატანილი, ხოლო საკიდი შემკულია ცვარათი გამოყვანილი სამკუთხედებითა და პირამიდებით (ერთ საყურეზე პირამიდების ორი რიგია დატანილი, მეორეზე კი – სამი). საკიდების ბოლოები დახვეული მავთულით გამოყვანილ კონუსს წარმოადგენს (ტაბ. X, 8) [კაჭარავა 2016: 66, ტაბ. II, 5].

ნახევარმთვარისებურსაკიდიანი საყურეების მეორე წყვილი (ნახევარმთვარის სიმაღლე – 5,4 მმ) ნაკლულია: ერთისგან ორნამენტული სარტყლის ნაწილი და საკიდაა შემორჩენილი, მეორისგან – მხოლოდ საკიდი. ნახევარმთვარეები შემკულია გრეხილურის ოთხ-ოთხი წყებით, ბოლოვდება სპირალური ხვიებით, რომელთა ძირში ცხოველის (ჯიხვის?) თავებია გამოყვანილი (ტაბ. X, 9). ცხოველის თავები სიახლეა ვანური და საერთოდ კოლხური საყურეებისათვის.

დერგში მოთავსებული იყო სხვადასხვა სახისა და ზომის მძივები: სფერული და დაღარული (დმ – 4,5 მმ, ინვ. № 07:1-03:1687, მუზ. № 31-2006/51; დმ – 5 მმ, № 07:1-03:1672,



მუზ. № 31-2006/39); ოვალური, სადა, მცირე ზომის, მიღებული ორი ნახევარსფეროს მირჩილვის გზით (დმ – 3 მმ, ინვ. № 07:1-03: 1670 (8 ც.), 1682, 1688, მუზ. № 31-2006/37, 48, 52, ტაბ. XI, 6); სფერული და სადა, მიღებული ორი ნახევარსფეროს მირჩილვით (დმ – 5 მმ, ინვ. № 07:1-03:1671 (5 ც.), მუზ. № 31-2006/38; ასხმულია № 07-1-03:1645 ანუ მუზ. № 231-2006/15-თან ერთად, რომელიც დიდი ზომის მძივში აღმოჩნდა); ერთი სამკაული ჭიკარტისებური მოყვანილობისაა (სიმაღლე – 3 მმ, დმ – 5 მმ; ინვ. № 07:1-03:1674, მუზ. № 31-2006:41, ტაბ. XI, 7); ასეთივე ჭიკარტისებური სამკაული აღმოჩნდა დერგის ქვეშ (სიმაღლე – 2 მმ, დმ – 5 – მმ; №07:1-03:1690, მუზ. №31-2006:54) და, როგორც უკვე აღინიშნა, №2 მიცვალებულთან. ერთი მძივის ფორმის აღდგენა არ ხერხდება, ისეა დაჭყლეტილი და ფრაგმენტირებული [ინვ. №07:1-03:1673, მუზ. №31-2006/40]. ერთი მძივია გამორჩეული – დიდი ზომის, სფერული, დაღარულზედაპირიანი, ასევე მიღებული ორი ნახევარსფეროს მირჩილვის გზით. არხის ორივე ბოლო დაკეჭნილი მავთულითაა შემკული (ინვ. № 07:1-03:1658, მუზ. № 31-2006/26, ტაბ. XI, 5). ეს მძივი რამდენადმე მოგვაგონებს საირხეში აღმოჩენილ მძივს [ნადირაძე 19991: ტაბ. XXXI, 2].

დერგში აღმოჩენილი ოქრომჭედლობის ნიმუშებიდან განსაკუთრებული აღნიშვნის ღირსია აგრეთვე შემკრები მძივები – ე.ი. მძივები, რომლებიც აერთიანებენ, კრავენ მძივების რამდენიმე ასხმას. ასეთი ორი მძივი აღმოჩნდა. ერთი მათგანი სვასტიკის ფორმისაა (ინვ. № 07:1-03:1660, მუზ. № 31-2006/28), შედგენილია შეწყვილებული სფეროსებური მძივებისაგან, რომლებიც რვა რიგადაა განლაგებული (სიმაღლე – 20 მმ, სიგანე – 20 მმ; ტაბ. XI, 3). მეორეს კი ტრაპეციის მოყვანილობა აქვს (ინვ. № 07:1-03:1657, მუზ. № 31-2006/25). მისი ზედაპირი შემკულია ცვარათი გამოყვანილი სამკუთხედებით, რომელთა ფუძეები კიდეზე არსებულ დაკეჭნილ მავთულზე დევს. ვინრო მხარეებზე ცხრა გამჭოლი ნახვრეტია, რომელთაც გარს

უვლის დაკეჭნილი მავთული (სიმაღლე – 63,26 მმ, მაქსიმალური სიგანე – 10,37 მმ; ტაბ. XI, 4). შემკრები მძივები აქამდე უცნობი იყო ვანის ოქრომჭედლობისათვის. თუმცა ოქროს ექვსი მძივი ყაზბეგის განძიდან ამ ტიპისა უნდა იყოს [ნითლანაძე 2004: 27, ტაბ. XI].

დერგში (და დერგის ქვეშ) სხვადასხვა სახის საკიდები – რალაც რთული აგებულების სამკაულების შემადგენელი ნაწილები – აღმოჩნდა. ზოგი შედარებით დიდი რაოდენობითაა წარმოდგენილი, ზოგიც – თითო-ორი-ლა ნიმუშით. 22 ერთგვაროვანი საკიდისა და 15 შეწყვილებული მძივისაგან შედგა ყელსაბამი: საკიდები (ინვ. №№ 07:1-03:1663, 1686, 1689; მუზ. №№ 31-2006/31, 50, 53) შედგება ორი შეწყვილებული მძივისა და ორი დისკოსაგან, რომელთაგან ზედა ამოზურცულზედაპირიანია და შემოვლებული დაკეჭნილი მავთულით, ქვედა – სადაა და ბრტყელი. 18 საკიდი მთელია, დანარჩენი (?) – ნაკლულია; ერთ შემთხვევაში მხოლოდ დისკოა შემორჩენილი. ორი (ცენტრალური?) საკიდი უფრო გრძელია. საკიდების მაქსიმალური სიმაღლე 30,52 მმ-ა. შეწყვილებული მძივები (ინვ. №№ 07:1-03:1669, 1683 და 1693, მუზ. №№31-2006/36, 49, 56) ანალოგიურია საკიდების შემადგენელი შეწყვილებული მძივებისა (ტაბ. X, 10) [Wine, Worship, and Sacrifice 2008: 207, № 17; Chqonia, Katscharava, Lordkipanidze, Kvirkvelia 2007: 99]. ოქროს ასეთი ორნილადი საკიდები (რგოლით გადაბმული ამოზურცულზედაპირიანი და სადა დისკოები) აღმოჩენილია დაბლაგომის მდიდრულ სამარხში, რომელიც ძვ.წ. III ს. დასაწყისით თარიღდება [თოლორდავა 1976: 69, სურ. 96]. ასეთივე საკიდებითაა შემკული ვანში 2002 წელს აღმოჩენილი ბრინჯაოს მცირე ზომის ფიგურა [Kacharava 2004: 225-227], ხოლო ვანის 24 სამარხის ასეთივე ყელსაბამს განხილულ ნიმუშზე უფრო რთული საკიდები აქვს: ჩიტების რიგი ემატება [Chqonia, Katscharava, Lordkipanidze, Kvirkvelia 2007: 66; Kacharava, Kvirkvelia 2008: pl. 39]. კიდევ უფრო რთული აგებულებისაა ახალგორის განძის ყელსაბამი, რომლის საკიდები

ხუთიარუსიანია და ორსვეტიანი; საკიდების შემადგენლობაში შედის როგორც ვანის ყელსაბამების მსგავსი დისკოსებური დეტალები, ასევე ოთხკუთხა და ლომის თავის გამოსახულებიანი ფირფიტები [Смирнов 1934: 7-10, Табл. II,5]. დისკოსებური საკიდები (როგორც ბრტყელი, ასევე ამობურცულზედაპირიანი) ელინისტური ხანის კოლხური ოქრომჭედლობის სიახლეა. ვანის ამ ხანის შემთხვევით აღმოჩენებს შორის გვხვდება ბრტყელი დისკოსებური საკიდები, რომელთაგან ზოგი მილაკზეა ყუნწით შეკიდული [ჭყონია 1981: 77-78, კატ. 110-116]. საირხის № 9 სამარხში (ძვ.წ. IV ს. დასასრული) აღმოჩენილია ასეთ დისკოზე შებმული ოთხკუთხა ფირფიტა [მახარაძე, წერეთელი 2007: 72, ფოტო 153]. აღმოსავლეთ საქართველოშიც [სამადლოს ძვ.წ. III ს. კომპლექსი] იჩენს თავს ასეთი დისკოები, ოღონდ შებმული დაღარულ მილაკზე [გაგოშიძე 1969: 61, № 18, ტაბ. III].

ორი ნიმუშითაა წარმოდგენილი ე.წ. მარცვლისებური ფორმის საკიდი (ინვ. № 07:1-03:1668, მუზ. № 31-2006:35). მათზე რგოლისებურყუნწიანი სფერული მძივი არის შერჩენილი (საერთო სიგრძე 14 მმ; ტაბ. XI, 2) [კაჭარავა 2016: 67, ტაბ. III, 2]. მარცვლისებური საკიდები ადრეც იყო ცნობილი ვანში შემთხვევითი აღმოჩენებით [ჭყონია 1981: 77].

დერგში ბროწეულის ფორმის ერთი საკიდი (ინვ. № 07:1-03:1667, მუზ. № 31-2006:34) აღმოჩნდა (სიგრძე 10 მმ, დმ – 5 მმ; ყუნწის დმ – 3 მმ; ტაბ. XI, 1) [კაჭარავა 2016: 67, ტაბ. III, 1].

ძენკვი (ინვ. № 07:1-03:1661, მუზ. № 31-2006/29) loop-in-loop ტექნიკითაა დამზადებული, ჭრილში ოთხკუთხაა. ორივე ბოლოზე თითო სადა რგოლი აქვს (სიგრძე – 128 მმ, ტაბ. XI, 8). ის, შესაძლოა, ყელსაბამის ნაწილია: რგოლები, ალბათ, ცენტრალურ საკიდთან შესაერთებლად იყო განკუთვნილი. ამ სახის ყელსაბამები მრავლადაა ცნობილი [Максимова 1979: 29]. ანტიკურ სამყაროში ძენკვიანი ყელსაბამები პოპულარულია მთელი ელინისტური ხანის მანძილზე [Higgins 1980: 165]. ვანში აქამდე დადასტურებული იყო ძენკვიანი ყელსაბამის მხოლოდ ერთი სახეობა – მთლიანად ძენკვის ყელსაბამი ცხოველის თავებიანი შესაკრავით [ჭყონია 1981: 72-73, კატ. № 90]. ახალმა აღმოჩენებმა ძენკვიანი ყელსაბამის მეორე, ელინისტურ ხანაში ასევე ფართოდ გავრცელებული, სახეობის ფრაგმენტი შემატა ვანის კოლექციას.

გარდა ამისა, დერგში კიდევ რამდენიმე ოქროს ნივთი აღმოჩნდა. ესენია: ძენკვის ფრაგმენტი (ინვ. № 07:1-03:1676, მუზ. № 31-2006/43), რომელზეც შერჩენილია რკოსებური საკიდი, შეწყვილებული და სამმაგი მძივები (რკოსებური საკიდის სიგრძე – 11 მმ, დმ – 3 მმ; ტაბ. XI, 9); მილაკი (ინვ. № 07:1-03:1665, მუზ. № 31-2006/32) – სადა ზედაპირიანი, მიღებული ფირფიტის მოლუნვით; ერთი ბოლო დაჭყლეტილი აქვს (სიგრძე – 15 მმ, დმ – 2 მმ; ტაბ. XI, 14); მილაკი (ინვ. № 07:1-03:1666, მუზ. № 31-2006/33) – დაღარულზედაპირიანი, მიღებული ფირფიტის მოლუნვის გზით (სიგრძე – 6 მმ, დმ – 2 მმ; ტაბ. XI, 15). განსაკუთრებულ ყურადღებას იქცევს ნახევარსფეროს ფორმის დაღარულზედაპირიანი ოთხი სამკაული (ინვ. № 07:1-03:1677 (2 ც.), 1678, 1681, მუზ. № 31-2006/44, 45; 47), სხვადასხვა ზომისა: სიმაღლე – 10 სმ, დმ – 10 მმ; სიმაღლე – 4 მმ, დმ – 7 მმ; სიმაღლე – 4 სმ, დმ – 9 მმ (ტაბ. XI, 16). ეს პირველი შემთხვევაა ასეთი სახის ოქროს სამკაულის აღმოჩენისა, მაშინ როცა ვერცხლის ნიმუშები საკმაოდ მრავლადაა ცნობილი. საკმარისია იმის თქმა, რომ ამავე სამარხშია ასეთი ვერცხლის სამკაულების გროვა აღმოჩენილი, ისევე როგორც 11 და 24 სამარხებში. აღსანიშნავია, რომ ამგვარ სამკაულს პროტოტიპები ეძებნება წინარეანტიკური ხანის ძეგლებზე [კაჭარავა 2016: 69-70]. დაწვრილებით ამის შესახებ საგანგებო სტატიაში ვისაუბრებთ.

მთლიანად ლითონსმულ ბეჭედს (ინვ. № 07:1-03:1659, მუზ. № 31-2006/27) ოვალური ფარაკი აქვს (13,59x21 მმ), რომელზეც სასიყვარულო სცენაა გამოსახული – სავარძელში მჯდომ მამაკაცს კალთაში ქალი უზის. ბეჭდის რგოლის ზომებია – 24x23 მმ (ტაბ. XI, 10).

ასეთი გამოსახულებები იშვიათ მითოლოგიურ სცენადაა მიჩნეული, რომელიც სპეციალურ შესწავლას ითხოვს [Boardman 1970: 190-230], მით უფრო რომ სხვა ანალოგიური სცენებისაგან განსხვავებით ვანის საბეჭდავზე ქალის ფეხებზე გველია შემოხვეული. საბეჭდავი საგანგებოდ აქვს შესწავლილი ქ. ჯავახიშვილს. იგი მას ძვ.წ. IV საუკუნის დასავლეთ-ბერძნული უხეში სტილის ნაკეთობად მიიჩნევს, ბეჭდის ფორმის მიხედვით კი J. Boardman-ის VII ჯგუფში ათავსებს, რომელიც ძვ.წ. IV საუკუნის ადრე და შუა წლებს მიეკუთვნება [ჯავახიშვილი 2011: 123-124, ტაბ. 1, 3].<sup>8</sup> უკანასკნელ ხანებში გამოითქვა მოსაზრება, რომ საბეჭდავზე გამოსახული სცენა სატირსა და ნიმფას შეიძლება უკავშირდებოდეს [ლორთქიფანიძე ნ. 2015: 296].

პირად სამკაულს გარდა დერგში ქსოვილზე დასაკერებელი ღილაკებიცა და ფირფიტებიც აღმოჩნდა [კაჭარავა 2016: 68]. ღილაკების ერთი ნაწილი (ინვ. №№ 07:1-03:1664, 1679, მუზ. № 31-2006/11) გამოტვიფრულია, სამნახვრეტიანი, შემკული ღარების ორი რიგით (113 ც; დმ - 9,54 მმ; ტაბ. XI, 11). დერგს გარდა ასეთი ღილაკები სამარხის სხვა ადგილებშიც დადასტურდა: დერგის ქვეშ – 4 ც. (ინვ. №07:1-03:1691, მუზ. № 31-2006/11), დოქის ქვეშ – 3 ც. (ინვ. №07:1-03:1704, მუზ. № 31-2006/11), ოქროს სამკუთხა შემკრებ მძივთან – 1 ც. (ინვ. №07:1-03:1641, მუზ. № 31-2006/11), ე.წ. ნესვისებურ მძივში – 2 ც. (ინვ. №07:1-03:1648, მუზ. № 31-2006/11). ასეთი ღილაკები კარგადაა ცნობილი ვანის უფრო ადრეული ხანის სამარხებიდან (№№6,11) [ჭყონია 1981: 51, 110-111, №№ 60-62], ოღონდ ახალ ნიმუშებს, როგორც აღინიშნა, ღარების ორი რიგი ამკობს.

ღილაკების მეორე ჯგუფი (ინვ. №№07:1-03:1675, 1680, 1692, 1705, მუზ. №№ 31-2006/42, 46, 55, 58) კონუსური მოყვანილობისაა, წვე-

ტიანი და ფარფლებიანი; ფარფლების კიდეზე დაკეჭნილი მავთულია დატანილი. შიდა ზედაპირზე მავთულის ყუნწია მიჩნეული (სიმაღლე – 4 მმ, დმ – 7 მმ; ტაბ. XI, 12). დერგში აღმოჩნდა 39 ცალი და მის მახლობლად (დერგისა და დოქის ქვეშ) – 5 ცალი.

ღილაკებს ჩვეულებრივ ტანსაცმლის, თავსაბურავის, ნამოსასხამის, აგრეთვე სუდარის სამკაულებად მიიჩნევენ [ჭყონია 1981: 51]. ვანის ამ სამარხში მათი ადგილმდებარეობის მიხედვით დანიშნულების განსაზღვრა არ ხერხდება.

რაც შეეხება დასაკერებელ ფირფიტებს (ინვ. № 07:1-03:1662, მუზ. № 31-2006/30), მათი რაოდენობა მცირეა – მხოლოდ სამი ფირფიტაა აღმოჩენილი (სიმაღლე – 15,37 მმ, სიგანე – 18,27 მმ; ტაბ. XI, 13) [კაჭარავა 2016: 69, ტაბ. III, 13]. მათზე გამოტვიფრულია სფინქსი. ის ცვარათია შემკული. დასაკერებელი ფირფიტები ცხოველებისა თუ ფანტასტიკური არსებების გამოსახულებით არაა სიახლე კოლხური ოქრომჭედლობისთვის. ასე, არწივების გამოსახულებიანი ფირფიტებით იყო შემკული წარჩინებული კოლხი ქალბატონების სარტყლები ვანში [ჭყონია 1981: 51-52], №24 სამარხში არწივებისა და იხვების გამოსახულებიანი ფირფიტები ამკობდა მთავარი მიცვალებულის ტანსაცმელს, ხოლო გრიფონებიანი ფირფიტები - თავსამკაულს [Wine, Worship, and Sacrifice 2008: 189, pl. 82]. ტახისა და გრიფონების გამოსახულებიანი საკერებელი ფირფიტები აღმოჩენილია ვანის №16 სამარხში [კაჭარავა, მყავანაძე 1981: 27, სურ. 10, 1-2]. არწივისა და იხვების გამოსახულებიანი ფირფიტები ცხენის სამკაულადაა გამოყენებული საირხეში [ნადირაძე 1990: 30-31].

ვერცხლის ფიალაში იდო აგრეთვე მინის მძივის ფრაგმენტი, საზამთროსებური (ინვ. № 07:1-03:1684). აქვე აღმოჩნდა ვერცხლის რალაც გაურკვეველი ნივთის ფრაგმენტი (ინვ. № 07:1-03:1685, ტაბ. XIII, 4).

დერგის ალების შემდეგ მის ქვეშ ზემოთ აღნიშნული ოქროს ნივთების გარდა სარდონისა (ინვ. № 07:1-03:1695) და ლურჯი მინის

8 Marshall-ის კატალოგში № 1092 ვერცხლის ბეჭედი, რომლის ფარაკზე ანალოგიური გამოსახულებაა. ბეჭედი ძვ.წ. IV-III საუკუნეებით თარიღდება [Marshall 1907: 74, №1092].

(ინვ. № 07:1-03:1696) თითო მძივი აღმოჩნდა, აგრეთვე სამკაულის(?) ნაწილი (№ 07:1-03:1694, მუზ. № 31-2006/57), რომელიც შედგება ორ რიგად განლაგებული მძივებისაგან (მძივის დმ – 2,5 მმ). 3 ცალი. ერთი ნაკლულია.

როგორც უკვე აღინიშნა ზემოთ, თიხის დოქის ქვეშაც აღმოჩნდა ოქროს ნივთები: სამნახვრეტიანი (ინვ. № 07:1-03:1704, მუზ. № 31-2006/11 – 3 ცალი) და კონუსური (ინვ. № 07:1-03:1705, მუზ. № 31-2006/58 – 1 ცალი) ღილაკები. ისინი ზემოთ განხილულთა ანალოგიურებია.

საყურადღებოა, რომ ოქროს ნივთების დიდი ნაწილი ატარებს ხმარების კვალს. ზოგიერთი სამკაული ხმარების შედეგად დამტვრეული და ნაკლულიც კი არის ჩატანებული სამარხში. ეს პირველ რიგში იმაზე მიუთითებს, რომ სამკაულები სამარხში ჩასატანებლად არ იყო დამზადებული, მათ სიცოცხლეში ხმარობდნენ.

ოქროს ნივთების შემცველი დერგის ჩრდილოეთით ვერცხლის ნივთების ერთი და მონეტების ორი გროვა დაფიქსირდა (ტაბ. III-IV, №№ 15<sub>1</sub>-15<sub>2</sub>; XXXI, 1-2). ვერცხლის ნივთები ძლიერ დაზიანებული იყო, ფაქტობრივად მტვრად იყო ქცეული. მხოლოდ კონუსური მოყვანილობის სამკაულის, სფერული მძივებისა და მილაკების იდენტიფიცირება მოხერხდა, ისიც მეტად მცირე რაოდენობით (ინვ. №№ 07:1-03:1707-1709). მსგავსი ვერცხლის სამკაული, როგორც ზემოთ აღინიშნა, ვერცხლის სარტყელს ამკობდა; აღმოჩნდა ის აგრეთვე ვანის № 24 სამარხშიც, თანაც, საბედნიეროდ, გაცილებით უკეთეს მდგომარეობაში. ამიტომ საგანგებო სტატია მიეძღვნება ორივე სამარხში აღმოჩენილ ვერცხლის სამკაულს. ვერცხლის ნივთებთან ერთად აღმოჩნდა პასტის იოტები (ინვ. № 07:1-03:1710). უნდა აღინიშნოს, რომ პასტის იოტები 24 სამარხშიც დაფიქსირდა ვერცხლის სამკაულებთან ერთად. ვერცხლის ნივთების გროვაზე იდო ოქროს მილაკი (ინვ. № 07:1-03:1706, მუზ. № 31-2006/59), რომელიც ორივე მხარეს ბოლოვდება მძივისებური

შემსხვილებით; ერთ მხარეს შემსხვილებას მოსდევს ორი შვერილი (ტაბ. IX, 5). ეს ნივთი მდიდრულადაა მორთული გრანულაციით გამოყვანილი გეომეტრიული სახეებით: თვით მილაკი მთლიანად დაფარულია სამკუთხედებით; მძივისებური შემსხვილებები შემკულია ცვარას რიგებით, ხოლო შვერილები – სამკუთხედებით. ასეთი მილაკები შემდგომ № 24 სამარხშიც აღმოჩნდა, თანაც ვერცხლის ანალოგიური გროვის თავზე [Kacharava, Kvirkvelia 2008: 188, pl. 41b]. ვანს გარდა ისინი ცნობილია საირხის № 8 სამარხიდან, რომელიც ძვ.წ. IV საუკუნის შუახანებით თარიღდება. მათი დანიშნულება გაურკვეველია [ნადირაძე 1990: 50, 55, ტაბ. V, 1].

როგორც აღინიშნა, ვერცხლის მონეტების ორი გროვა აღმოჩნდა ვერცხლის სამკაულების გროვასთან. ორივე გროვა ერთი და იმავე ტიპის მონეტებისაგან შედგებოდა – კოლხური თეთრის მცირე ნომინალის, ჩვეულებრივი ტიპის ტრიობოლებისაგან. ერთი მათგანი 41 მონეტას შეიცავდა (ინვ. №№ 07:1-03:1711-1751), მეორე კი – 40-ს (ინვ. №№ 07:1-03:1752-1791). ბერძნული ასო მხოლოდ ერთ მონეტაზე (ინვ. № 07:1-03:1737) აღმოჩნდა – Φ. ვერცხლის სამკაულების მსგავსად, მონეტებსაც საგანგებო სტატიაში განვიხილავთ.

სამარხში აღმოჩნდა ნყვილჩლიქოსნის (Bovidae, Carpa?) 1 ფალანგი და კბილის ფრაგმენტი.<sup>9</sup>

სამარხი № 22 მასში აღმოჩენილი ინვენტარის მიხედვით ძვ. წ. IV საუკუნის მეორე ნახევრით-III ს-ის დასაწყისით უნდა დათარიღდეს (ძვ.წ. III ს-ის დასაწყისზე უნდა მიუთითებდეს ოქროს წვრილი სამკაული).

აღმოჩენილი მასალის საფუძველზე შესაძლოა შემდეგი დასკვნების გამოტანა: სამარხში დაკრძალულთა შორის მთავარი მიცვალებული არ გამოიკვეთა; დაკრძალულები დაახლოებით ერთი რანგისანი უნდა ყოფილიყვნენ. პარალელური მასალების საფუძველზე ჩანს, რომ ვერცხლის საკისრე რგოლები, ერთის მხრივ, იმ რანგის პირთა

<sup>9</sup> განსაზღვრა მ. ბუხსიანიძემ.

ინდივიდუალურ სამარხებში დასტურდება, რომლებიც საშუალო შეიძლებისანი ჩანან, მეორეს მხრივ კი - მდიდრულ სამარხებში თანადაკრძალულთა ინვენტარში. საფიქრებელია, რომ ეს საკისრე რგოლები გარკვეული სოციალური სტატუსის მანიშნებელი იყო.

დაკრძალულთა პირადი სამკაული საკმაოდ მოკრძალებულია, მაგრამ ოქროს რამდენიმე ნივთი მიმოფანტული იყო სამარხის არეზე, გროვებად აღმოჩნდა მონეტები, ხოლო თიხის ერთ-ერთ ორყურა დერგში 300-მდე ოქროს ნივთი, ვერცხლის ფიალა და ვერცხლის მონეტები იყო ჩაყრილი. როგორც აღინიშნა, ოქროს სამკაულის ნაწილი გაცვეთილია ხმარებით, ნაწილს ეტყობა ძველად რესტავრაციის კვალი. ზოგი ნივთი დამტვრეული და ნაკლულია კიდეც, ზოგის მხოლოდ მცირე ფრაგმენტია ჩატანებული სამარხში. ეს გარემოება პირველ რიგში იმაზე მიანიშნებს, რომ ოქროს სამკაულს სიცოცხლეში ხმარობდნენ; ისინი არ იყო მხოლოდ დაკრძალვის რიტუალისთვის დამზადებული. ნაკლულ-დაზიანებული ნივთების მოთავსება სამარხში იმას შეიძლება ნიშნავდეს, რომ ისინი ჩატანებული იყო არა როგორც სამკაული, არამედ როგორც ძვირფასი ლითონი.

### ლიტერატურა:

**გაგოშიძე 1968** – ი. გაგოშიძე, ითხვისის სამარხი. – სსმმ, XXV-B, თბილისი, 1968, გვ. 36-37.  
**გაგოშიძე, გოგიბერიძე, მახარაძე 2006** – ი. გაგოშიძე, ნ. გოგიბერიძე, გ. მახარაძე, ითხვისის სამაროვანი. – არქეოლოგიური ჟურნალი, IV, თბ., 2006, გვ. 36-59.  
**გაგოშიძე, გოგიბერიძე, მახარაძე 2010** – ი. გაგოშიძე, ნ. გოგიბერიძე, გ. მახარაძე, ითხვისის სამაროვნის ქრონოლოგია. – არქეოლოგიური ჟურნალი, V, თბილისი, 2010, გვ. 49-55.  
**გოგიბერიძე 1984** – ნ. გოგიბერიძე, ადრეანტიკური ხანის სამაჯურების ერთი ტიპის დათარიღებისათვის. – მაცნე, № 4, 1984.

**ვაშაკიძე 1985** – ნ. ვაშაკიძე, ზემო ფარცხმის სამაროვანი. – სდსდ, XIII, თბილისი, 1985, გვ. 23-116.

**ვაშაკიძე, კახიძე 1978** – ნ. ვაშაკიძე, ა. კახიძე, ფიჭვნარის ელინისტური ხანის სამაროვანზე 1975 წელს ჩატარებული სავლე კვლევა-ძიების შედეგები, სდსდ, VII, თბილისი, 1978, გვ. 42-58.

**თოლორდავა 1976** – ვ. თოლორდავა, არქეოლოგიური გათხრები დაბლაგომში 1970-71 წლებში. – ვანი II, თბილისი, 1976, გვ. 48-67.

**თოლორდავა 1976ა** – ვ. თოლორდავა, მდიდრული სამარხი დაბლაგომიდან. – ვანი II, თბ., 1976, გვ. 68-78.

**ინაიშვილი, ვაშაკიძე 2010** – ნ. ინაიშვილი, ნ. ვაშაკიძე, ლითონის სამკაული სამხრეთ-დასავლეთ საქართველოდან (ციხისძირის სამაროვნის მასალების მიხედვით). – ჰუმანიტარული მეცნიერებები ინფორმაციულ საზოგადოებაში, ბათუმი, 2010, გვ. 408-414.

**კაჭარავა 2016** – დ. კაჭარავა, ოქროს სამკაული ვანის № 22 სამარხიდან. – ქუთაისის სახელმწიფო ისტორიული მუზეუმის შრომები, კრებული XXVI, ქუთაისი, 2016, გვ. 64-78.

**კაჭარავა, მჟავანაძე 1986** – დ. კაჭარავა, ზ. მჟავანაძე, ნაქალაქარის ზედა ტერასაზე 1980 წელს ჩატარებული მუშაობის ანგარიში. – ვანი, VIII, თბილისი, 1986, გვ. 9-33.

**კაჭარავა, ხარაბაძე, თურმანიძე 2013** – დ. კაჭარავა, ს. ხარაბაძე, მ. თურმანიძე, მძივები ვანის ნაქალაქარის №24 სამარხიდან. – იბერია-კოლხეთი, 9, თბილისი, 2013, გვ. 148-173.

**კაჭარავა, ლორთქიფანიძე, ფუთურიძე, ყიფიანი 1979** – დ. კაჭარავა, ოთ. ლორთქიფანიძე, რ. ფუთურიძე, გ. ყიფიანი, არქეოლოგიური გათხრები ვანის ნაქალაქარის ზედა ტერასაზე (1970-1977 წწ.). – ვანი IV, თბილისი, 1979, გვ. 7-37.

**კახიძე 2007** – ა. კახიძე, ანტიკური სამყარო აღმოსავლეთ შავიზღვისპირეთში (ფიჭვნარის ძვ. ნ. V საუკუნის ბერძნული ნეკროპოლი) - ფიჭვნარი II, ბათუმი, 2007.

**კახიძე 2008** – ა. კახიძე, ირანული მინის ჭურჭელი ფიჭვნარის ძვ. ნ. V საუკუნის ბერძნული

- ნეკროპოლიდან. – იბერია-კოლხეთი, № 4, თბილისი, 2008, გვ. 49-53.
- კახიძე ა., კახიძე ე. 2014** - კახიძე ა., კახიძე ე., ფიჭვნარი, 2014.
- კახიძე, შალიკაძე, ფარტენაძე 2015** - ა. კახიძე, თ. შალიკაძე, თ. ფარტენაძე, ბათუმის არქეოლოგიური მუზეუმის საგანძური, თბილისი, 2015.
- ლორთქიფანიძე 2003** – ო. ლორთქიფანიძე, ახალგორის განძი (დათარიღებისა და ისტორიული ინტერპრეტაციის ცდა), - ძიებანი, 11, 2003, გვ. 28-71.
- ლორთქიფანიძე, გიგოლაშვილი, კაჭარავა, ლიჩელი, ფირცხალავა, ჭყონია 1982** – ოთ. ლორთქიფანიძე, ელ. გიგოლაშვილი, დ. კაჭარავა, ვ. ლიჩელი, მ. ფირცხალავა, ა. ჭყონია, ძვ.წ. VI-IV საუკუნეების კოლხური კერამიკა ვანიდან. – ვანი V, თბილისი, 1982.
- ლორთქიფანიძე, ფუთურიძე, თოლორდავა, ჭყონია 1972**– ო. ლორთქიფანიძე, რ. ფუთურიძე, ვ. თოლორდავა, ა. ჭყონია, არქეოლოგიური გათხრები ვანში 1969 წ. – ვანი, I, თბ., 1972, გვ. 198-242.
- ლორთქიფანიძე ნ. 2015** – ნ. ლორთქიფანიძე, ძველი ქართული სამკაული, თბილისი, 2015.
- მარგიშვილი 1992**– ს. მარგიშვილი, ანტიკური ხანის მდიდრული სამარხები ალგეთის ხეობიდან, თბ., 1992.
- მარგიშვილი 2004** – ს. მარგიშვილი, შავსაყდარა-ენაგეთის ექსპედიციის საველე სამუშაოები 1989-90 წწ. – საკძ 1989-1992 წლებში, თბილისი, 2004, გვ. 61-67.
- მარგიშვილი, ნარიმანიშვილი 2004** – ს. მარგიშვილი, გ. ნარიმანიშვილი, ალგეთის ხეობის ანტიკური ხანის არქეოლოგიური ძეგლები, თბილისი, 2004.
- მახარაძე, წერეთელი 2007** – გ. მახარაძე, მ. წერეთელი, საირხე, თბილისი, 2007.
- ნადირაძე 1975** – ჯ. ნადირაძე, ყვირილის ხეობის არქეოლოგიური ძეგლები, თბილისი, 1975.
- ნადირაძე 1990** – ჯ. ნადირაძე, საირხე – საქართველოს უძველესი ქალაქი, წიგნი I, თბ., 1990.
- საგინაშვილი 2000** – ლ. საგინაშვილი, მინის სანელსაცხებლების – kohl-tube-ების გავრცელება საქართველოში, - ძიებანი, 5, 2000, გვ. 72-76.
- ფირცხალავა 1983** – მ. ფირცხალავა, მინის ჭურჭელი. – ვანი VII, თბილისი, 1983, გვ. 79-86.
- ფუთურიძე 1983** – რ. ფუთურიძე, კერამიკული ტარა. – ვანი, VII, თბილისი, 1983, გვ. 9-26.
- ცქიტიშვილი გ. 2001**: მდიდრული სამარხი ციხიაგორის სამაროვნიდან. – ძიებანი, 7, თბ., 41-46.
- წითლანაძე 1976** – ლ. წითლანაძე, ხევის არქეოლოგიური ძეგლები, თბ., 1976.
- წითლანაძე 2004** – ლ. წითლანაძე, ხევის არქეოლოგიური ძეგლები II (პუბლიკაცია), თბ., 2004.
- ჭანიშვილი 2007** – თ. ჭანიშვილი, ზარაკების ტიპოლოგია-ქრონოლოგიის საკითხები დასავლეთ საქართველოს არქეოლოგიური მასალის მიხედვით. – იბერია-კოლხეთი, 3, თბ., 2007, გვ. 97-108.
- ჭანიშვილი 2005** – თ. ჭანიშვილი, ზარაკების ტიპოლოგია-ქრონოლოგიის საკითხები დასავლეთ საქართველოს არქეოლოგიური მასალის მიხედვით. – იბერია-კოლხეთი, 2, თბ., 2005, გვ. 97-108.
- ჭყონია 1981** – ა. ჭყონია, ოქროს სამკაულები ვანის ნაქალაქარიდან.– ვანი VI, თბილისი, 1981.
- ჯავახიშვილი ქ. 2011** - ვანის ნაქალაქარზე 2003-2005 წლებში აღმოჩენილი გლიპტიკური ძეგლები. - იბერია-კოლხეთი, 7, თბილისი, 121-130.
- Брашинский 1961** – И. Брашинский, Успехи керамической эпиграфики. - СА, 1961, 2, с. 293-306.
- Брашинский 1976** – И. Брашинский, Амфоры Менды (О локализации группы амфор с рюмкообразными ножками. – Художественная культура и археология античного мира, Мос., 1976, сс. 67-74.
- Гогиберидзе 2003** – Н. Гогиберидзе, Браслеты и гривны Грузии V-I вв. до н.э., Тбилиси, 2003.
- Зеест 1963** – И. Б. Зеест, Керамическая тара Боспора. - МИА, 83, 1963.
- Ивашенко 1950** – М. Ивашенко, Кувшинные

- погребения в Западной Грузии. – СА, XIII, 1950, сс. 320-330.
- Кигурадзе 1976** – Н.Ш. Кигурадзе, Дапнарский могильник, Тбилиси, 1976.
- Куфтин 1941**– Б.А. Куфтин, Археологические раскопки в Триалети, т. I, Тбилиси, 1941.
- Куфтин 1950** – Б.А. Куфтин, Материалы к археологии Колхиды, т. II, Тбилиси, 1950.
- Лесков, Беглова, Ксенофонтова, Эрлих 2013** – А.М. Лесков, Е.А. Беглова, И.В. Ксенофонтова, В.Р. Эрлих, Меоты Закубанья IV-III вв. до н.э. Некрополи у ауля Уляп. Святилища и ритуальные комплексы, Мос., 2013.
- Монахов 1999** – С. Монахов, Греческие амфоры в Причерноморье, Комплексы керамической тары, Саратов, 1999.
- Панайотова 2001** – К. Панайотова, Некоторые итоги раскопок некрополя Аполлонии Понтийской в последнее десятилетие двадцатого века, - Олвія та античний світ, Київ, 2001, 100-103.
- Передольская 1973** – А. А. Передольская, Аттический лекиф из VII Семибратнего кургана, - Памятники античного прикладного искусства, Ленинград, 1973, сс. 62-70.
- Смирнов 1934** – Я. Смирнов, Ахалгорийский клад, Тифлис, 1934
- Трапш 1969** – М. М. Трапш, Труды, 2, Сухуми, 1969.
- Шелов 1956** – Д. Шелов, Керамические клейма из раскопок Фанагории.– МИА, 57, 1956, сс. 128-153.
- Шелов 1957** – Д. Шелов, Клейма на амфорах и черепицах, найденных при раскопках Пантикапея в 1945-1949 гг. – МИА, 56, 1957, сс. 202-226.
- Хоштария 1979** – Н. Хоштария, О раскопках на вершине холма в 1947-1959. – збн IV, თბ., 1979, გვ. 115-134.
- Amandry 1953** – P. Amandry, Collection Hélène Stathatos, Les bijoux antiques. Strassbourg, III, 1953.
- Anderson 1961** – J. K. Anderson, Ancient Greek horsemanship, Berkley-Los Angeles, 1961.
- Barag 1975** – D. P. Barag, Rod-formed kohl-tubes of the mid-first millennium B.C. – Journal of Glass Studies, vol. XVII, 1975, pp. 23-36.
- Boardman 1970** – J. Boardman, Greek Gems and Finger-rings, Early Bronze Age to Late Classical, London, 1970.
- Boardman 1989** – J. Boardman, Athenian red figure vases. The Classical period, London, 1989.
- Bon A.-M., Bon A. 1957** – A.-M. Bon, A. Bon, Les timbres amphoriques de Thasos. – Études thasiennes, IV, Paris, 1957.
- Campenon 1944** – Chr. Campenon, La céramique attique à figures rouges autour de 400 avant J.-C., Paris, 1944.
- Curtis 1925** – C. D. Curtis, Jewelry and gold work – Sardis, vol. XIII, part I, 1910-1914, Roma, 1925.
- Eiseman 1973** – C.J. Eisenman, Amphoras from the Porticello shipwreck (Calabria). – The International Journal of Nautical Archaeology and Underwater Exploration, 2, 1 (1973), p. 1-15, figs. 1-3.
- Gagošidze, Saginašvili 2000** – J. Gagošidze, M. Saginašvili, Die achaimenidische Glasgefäße in Georgien. – Archäologische Mitteilungen aus Iran und Turan, Bd. 32, 2000, S. 67-73.
- Hanfmann 1962** – G. M. A. Hanfmann, The fourth campaign at Sardis (1961). – Bulletin of the American School of Oriental Research, number 166, April, 1962.
- Higgins 1980** – R.A. Higgins, Greek and Roman jewellery, Second edition, London, 1980.
- Kacharava 2004** - D. Kacharava, A rich grave from the Vani site. - Phasis, Greek and Roman Studies, vol. 7, Tbilisi, 2004, pp. 117-127.
- Kacharava, Kvirkvelia 2008** – D. Kacharava, G. Kvirkvelia, The golden graves of Vani. - Wine, Worship and Sacrifice, Editor Jennifer Chi, New York, 2008, pp. 126-205.
- Kacharava, Kvirkvelia 2009** – D. Kacharava, G. Kvirkvelia, Recent archaeological finds on the upper terrace of the Vani site.–Ancient Civilizations from Scythia to Siberia, 14, 2009, pp. 237-315.
- Marshall 1907** – F. H. Marshall, Catalogue of the finger-rings. Greek, Etruscan, and Roman, in the Department of Antiquities, British Museum, London, 1907.

**Marshall 1911** – F. H. Marshall, Catalogue of the jewellery, Greek, Etruscan, and Roman, in the Department of Antiquities, British Museum, London, 1911.

**Medeas Gold 2007**– Medeas Gold, Neue Funde aus Georgien (Red. Nino Lordkipanidze, Gertrud Platz), Tiflis, 2007.

**Moorey 1971** – P. R. S. Moorey, Catalogue of the Ancient Persian bronzes in the Ashmolean Museum, Oxford, 1971.

**Pedley 1972** – J. G. Pedley, Ancient literary sources on Sardis, Cambridge, 1972.

**Saldern, Nolte, La Baume, Haevernick 1974** – A. von Saldern, B. Nolte, P. La Baume, Th. E. Haevernick, Gläser der Antike, Sammlung Erwin Oppenländer, Hamburg, 1974.

**Schefold 1934** – K. Schefold, Untersuchungen zu den Kertscher Vasen, Berlin-Leipzig, 1934.

**Schmidt 1953** – E. F. Schmidt, Persepolis, I, Chicago, 1953.

**Waldbaum 1983** – J. Waldbaum, Metalwork from Sardis = Sardis, 8, 1983.

**Williams 1988** – D. Williams, Three groups of fourth century south Italian jewellery in the British Museum. – Mitteilungen der Deutschen Archäologischen Instituts, Roemische Abteilung, Bd. 95, 1988, pp...–..

**Williams, Ogden, 1994** – D. Williams, J. Ogden, Greek gold, Jewelry of the Classical World, New York, 1994.

## ტაბულაჰის აღწერილობა:

1. უბნის გეგმა - სამარხები და სამლოცველოები.
2. №22 სამარხი, გათხრების დასაწყისი, გეგმა და ჭრილები.
3. სამარხი განმენდის შემდეგ, გეგმა და ჭრილები.
4. სამარხი ორმო, გეგმა, დეტალები.
5. სამარხი გათხრების დასრულების შემდეგ, გეგმა და ჭრილები.
6. სამარხი, მიცვალებული № 1: 1. თავის არე; 2. ცხენისა და ადამიანის ჩონხები განმენდის შემდეგ.
7. სამარხი, 1-2. გათხრების დასაწყისი.
8. რკინის ლურსმნები: 1-31, 33-34 (1-13- ინვ. № 07:1-03:1829, 14 - № 07:1-03:1833, 15 - № 07:1-03:1837, 16 - № 07:1-03:1835, 17 - № 07:1-03:1836, 18-20 - № 07:1-03:1837, 21-22 - № 07:1-03:1833, 23-26 - № 07:1-03:1830, 27 - № 07:1-03:1838, 28 - № 07:1-03:1834, 29 - № 07:1-03:1847, 30 - № 07:1-03:1831, 31 - № 07:1-03:1846, 33-34 - № 07:1-03:1832); სამაგრები: 32, 35 (32 - № 07:1-03:1839, 35 - № 07:1-03:1827ბ).
9. ოქროს ნივთები № 22 სამარხიდან: 1 – ნახევარმთვარისებური საკიდები (ინვ. № 07:1-03:1624), 2-4 საყურე რგოლები (2 - № 07:1-03:1601, 3 - № 07:1-03:1805, 4 - № 07:1-03:1799-1800), 5 - მილაკი (№ 07:1-03:1706), 6 – შემკრები მძივი (№ 07:1-03:1639), 7 – ნესვისებური მძივი (№ 07:1-03:1643), 8 – საკიდი (№ 07:1-03:1644).
10. ოქროს ნივთები № 22 სამარხიდან: 1 – სხივანა საყურეები (ინვ. № 07:1-03:1650), 2 – დაცვარულბურთულიანი საყურე (№ 07:1-03:1653), 3 – ძენკვებიანი საყურეები (№ 07:1-03:1649), 4 – ჭვირულბურთულიანი საყურე (№ 07:1-03:1606), 5 - ჭვირულ-



- ბურთულიანი საყურე (№ 07:1-03:1630), 6- ჭვირულბურთულიანი საყურე (№ 07:1-03:1642), 7 - ჭვირულბურთულიანი საყურე (№ 07:1-03:1654), 8- ნახევარმთვარისებურსაკიდიანი საყურეები (№ 07:1-03:1651, 1655), 9 - ნახევარმთვარისებურსაკიდიანი საყურეები (№ 07:1-03:1656), 10 - ყელსაბამი (№ 07:1-03:1663, 1686, 1689).
11. ოქროს ნივთები: 1- ბრონზის ფორმის საკიდი (ინვ. № 07:1-03:1667), 2- მარცვლისებური საკიდი (№ 07:1-03:1668), 3 - სვასტიკის ფორმის შემკრები მძივი (№ 07:1-03:1660), 4 - ტრაპეციის ფორმის შემკრები მძივი (№ 07:1-03:1657), 5 - მძივი (№ 07:1-03:1658), 6 - მცირე ზომის მძივი (№ 07:1-03:1670), 7 - ჭიკარტისებური სამკაული (№ 07:1-03:1674), 8 - ძენკვი (№ 07:1-03:1661), 9 - რკოსებრსაკიდიანი ძენკვი (№ 07:1-03:1676), 10 - საბეჭდავი-ბეჭედი (№ 07:1-03:1699), 11 - დასაკერებელი ღილაკები (№ 07:1-03:1664, 1679), 12 - დასაკერებელი ღილაკები, კონუსური (№ 07:1-03:1675, 1680, 1692, 1705), 13 - დასაკერებელი ფირფიტები (№ 07:1-03:1662), 14 - სადაზღვეპირიანი მილაკი (№ 07:1-03:1665) 15 - დაღარულზედაპირიანი მილაკი (07:1-03:1666), 16 - დაღარულზედაპირიანი სამკაული (№ 07:1-03:1677, 1678, 1681, 17 - დაღარულბურთულიანი საყურეები (№ 07:1-03:1623), 18 - მძივების ასხმა (№ 07:1-03:1625).
12. ვერცხლის ნივთები: 1 - საკისრე რგოლი (ინვ. № 07:1-03:1602, 2 - საკისრე რგოლი (№ 07:1-03:1794), 3 - სამაჯური (№ 07:1-03:1637), 4 - სამაჯური (№ 07:1-03:1622ბ), 5 - სამაჯური (№ 07:1-03:1621), 6 - საკისრე რგოლი (№ 07:1-03:1804).
13. ვერცხლის ნივთები: 1 - ფიბულა (ინვ. № 07:1-03:1615), 2 - ნახევარმთვარისებური საკიდი (№ 07:1-03:1796), 3 - რგოლი (№ 07:1-03:1795), 4 - გაურკვეველი ნივთის ფრაგმენტი (№ 07:1-03:1685), 5 - მილაკები (№ 07:1-03:1816), 6 - ნახევარსფერული სამკაული (№ 07:1-03:1819), 7 - პირამიდისებური სამკაული (№ 07:1-03:1817); 8 - რკინის საკისრე რგოლი (07:1-03:1842).
14. რკინის სამაჯურები (№№ 07:1-03:1638, 1621ა, 1620, 1620ა, 1622ბ, 1640, 1798ა, 1604).
15. მძივები: 1 - თვალადი (№ 07:1-03:1844), 2 - სარდიონის (№ 07:1-03:1613), 3 - მინისებური პასტის იოტები (№ 07:1-03:1608), 4 - თვალადი მძივები (№ 07:1-03:1609), 5 - მინის ბიკონუსური მძივი (№ 07:1-03:1633), 6 - საზამთროსებური მძივი (№ 07:1-03:1633), 7 - მინისებური პასტის იოტები და ბიკონუსური მძივი (№ 07:1-03:1628), 8 - საზამთროსებური მძივები (№ 07:1-03:1626), 9 - თვალადი მძივები (№ 07:1-03:1631), 10 - ქარვის მძივები (№ 07:1-03:1634), 11 - სარდიონის მძივები (№ 07:1-03:1635), 12 - თვალადი მძივები (№ 07:1-03:1806), 13 - თვალადი მძივები (№ 07:1-03:1797), 14 - თვალადი მძივები (№ 07:1-03:1801), 15 - თვალადი მძივები (№ 07:1-03:1818), 16 - დიდი ზომის თვალადი მძივი (№ 07:1-03:1814), 17-20 - მოზაიკური მძივები (№ 07:1-03:1811, 1812, 1813, 1815).
16. 1 - სამკაულების გროვა № 2 მიცვალებულის თავის არეში; 2 - სამკაულების გროვა № 3 მიცვალებულის თავის არეში.
17. 1-2 - სამკაულების გროვა № 3 მიცვალებულის თავის არეში.
18. 1 - სამარხი ორმოს საერთო ხედი განმუხდის შემდეგ; 2 - სამარხი ორმოს ნაწილი: ჩანს ცხენის აკაზმულობის გროვა, ჭურჭელი.
19. 1 - სამკაულების გროვა № 4 მიცვალებ-

- ბულის თავის არეში; 2 - სამკაულების გროვა № 5 მიცვალებულის თავის არეში.
20. 1-23 -ვერცხლისა და ბრინჯაოს ზარაკები, № 07:1-03:1824; 24-26 – ბრინჯაოს ზარაკები, № 07:1-03:1825-1826, 1802.
21. თიხის ჭურჭელი: 1-2 - დერგები (№ 07:1-03:1853, 1852); 3 – დოქი (№ 07:1-03:1703), 4 – ვაზა (№ 07:1-03:1873), 5 – მენდეს ამფორა (№ 07:1-03:1848), 6 – ქიოსური ამფორა (№ 07:1-03:1850), 7 – მენდეს ამფორა (№ 07:1-03:1849).
22. 1 – წითელფიგურული ლეკითოსი (№ 07:1-03:1793), 2 – kohl-tube (№ 07:1-03:1808), 3 – ვერცხლის ზარაკები (№ 07:1-03:1824), 4-5 – ბრინჯაოს ოინობოის პირ-ყელი (№ 07:1-03:1810), 6 – ვერცხლის ჩაზნექილგვერდებიანი პირამიდის ფორმის სამკაული (№ 07:1-03:1817), 7 – ვერცხლის დაღარული ნახევარსფერული სამკაული (№ 07:1-03:1819), 8 – ოქროს მძივები (№ 07:1-03:1.606),9 – ბრინჯაოს ბალთები, ოქროგადაკრული (№ 07:1-03:1822).
23. ვერცხლის ჭურჭელი: 1 – ვაზა (№ 07:1-03:1807), 2 ფიალა (№ 07:1-03:1702).
24. 1 - ბრინჯაოს ჭურჭელი *in situ*, 2 – ბრინჯაოს ჭურჭელი და ცხენის აკაზმულობის გროვა.
25. 1 – ცხენის აკაზმულობის გროვა, 2 - ცხენის აკაზმულობის გროვის დეტალი.
26. 1 - ცხენის სარტყელი *in situ*, 2 – ბალთები და სარტყლის დეტალები.
27. ვერცხლის სარტყელი (№ 07:1-03:1828), გრაფიკული ჩანახატი.
28. ვერცხლის სარტყელი.
29. 1 - რკინის ლაგამი (№ 07:1-03:1827), 2 – რკინის ბორკილი (№ 07:1-03:1827ა).
30. 1 - რკინის ლაგამი, 2 – რკინის ბორკილი.
31. 1 – ოქროს ნივთებიანი დერგი და მონეტების გროვები, 2 – მონეტების გროვები.

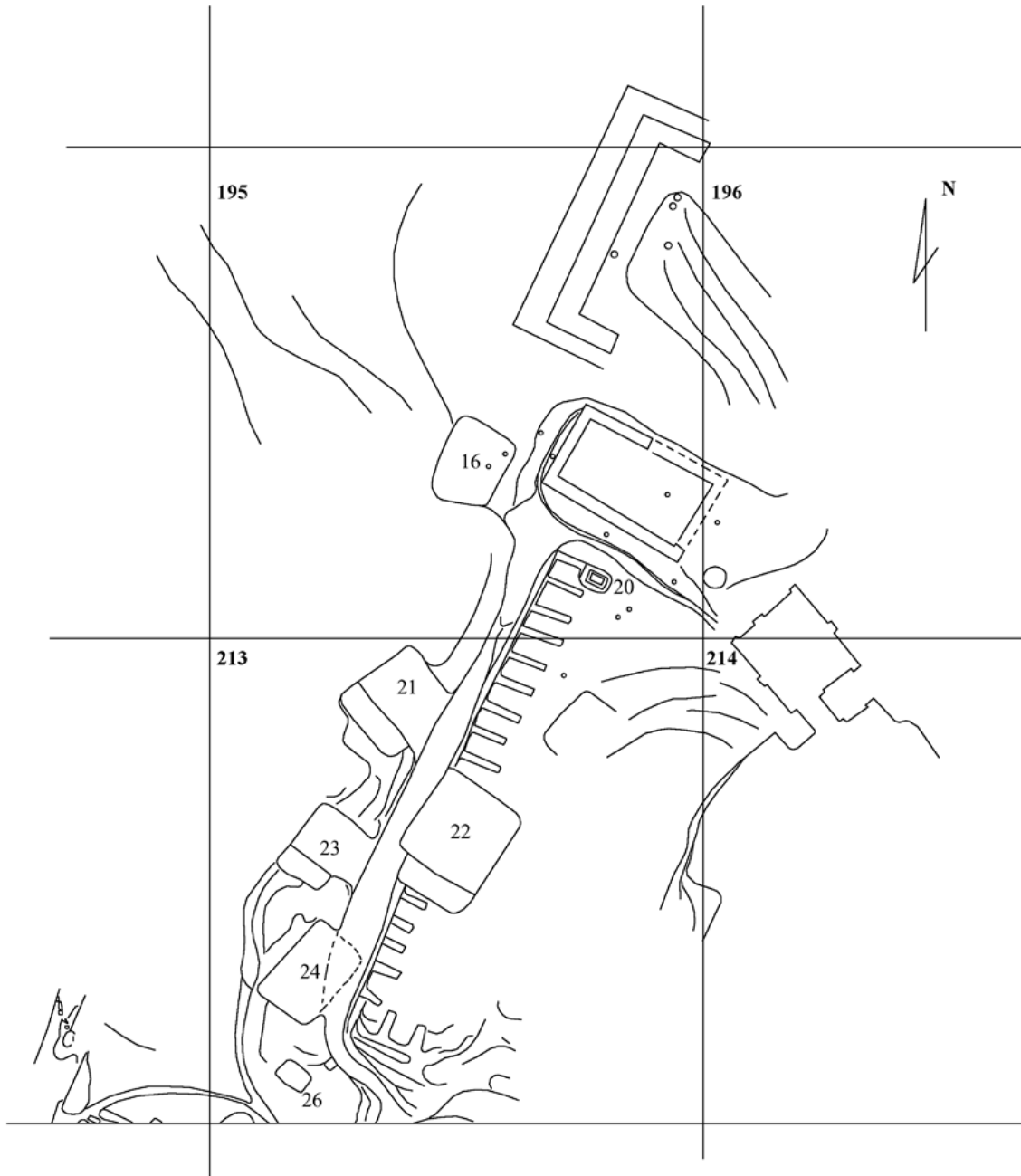

# II

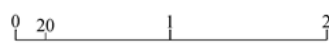
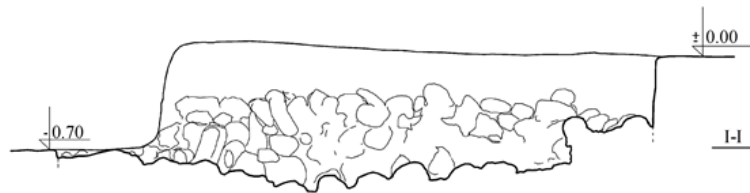
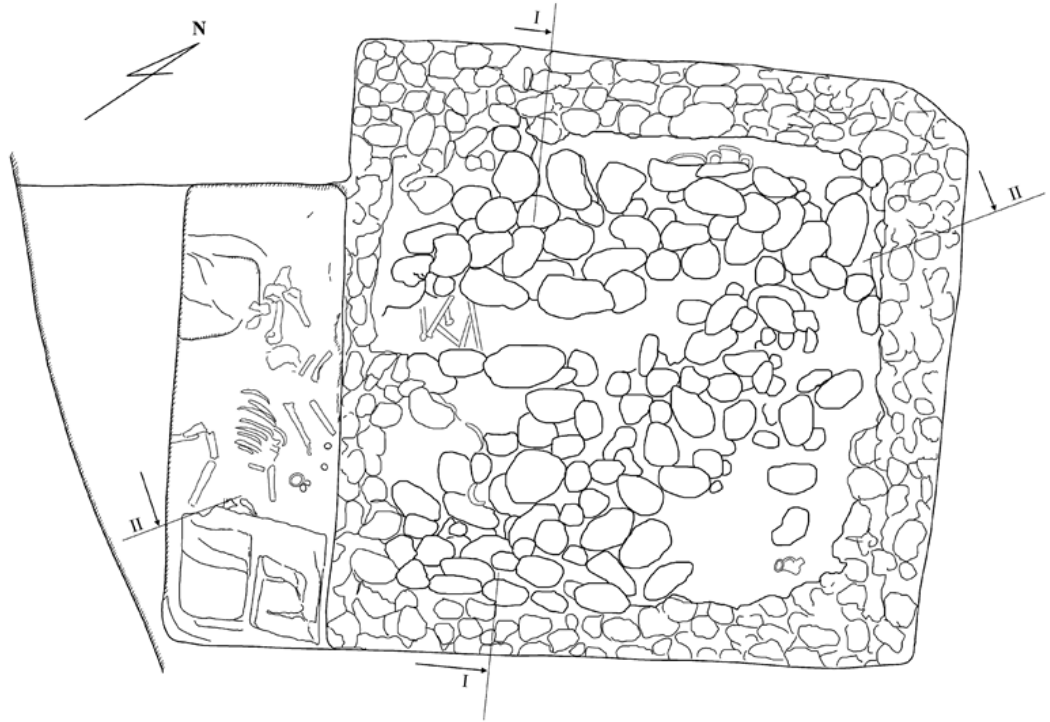

### III

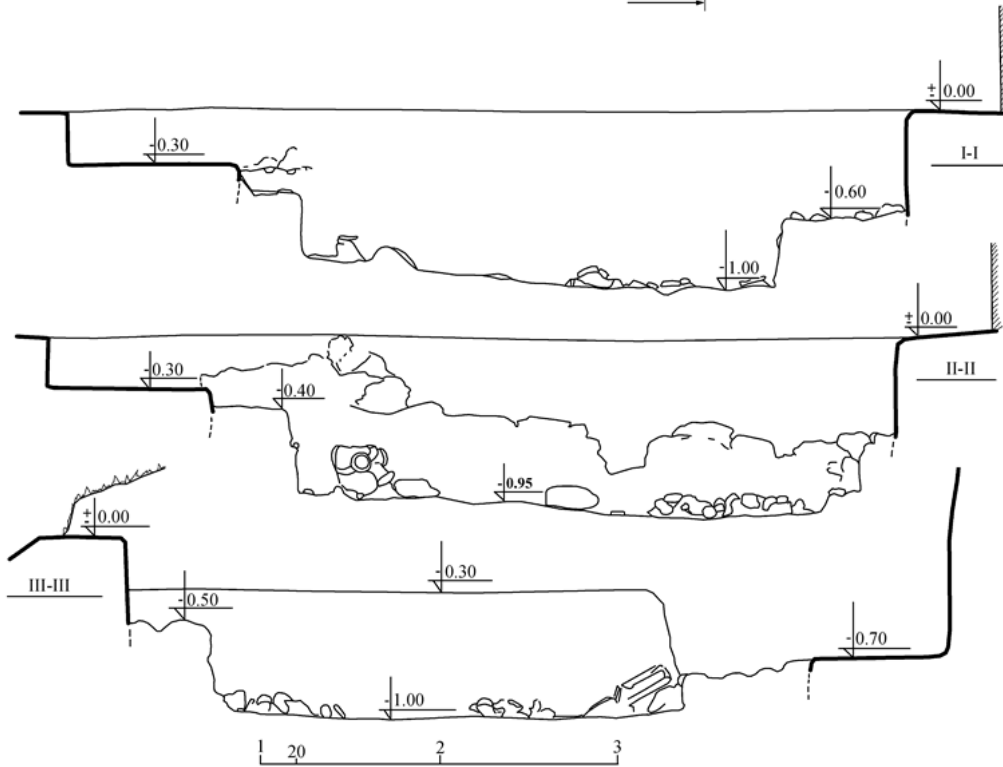
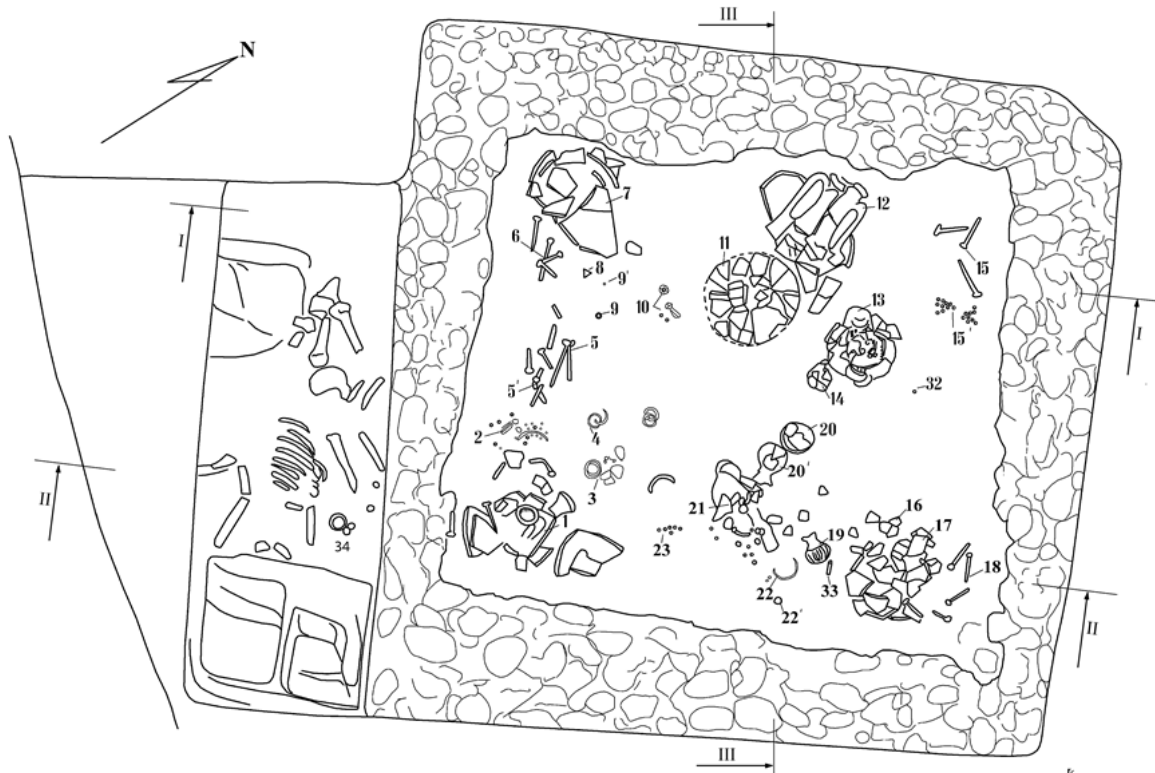

# IV

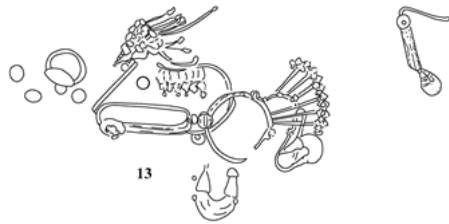
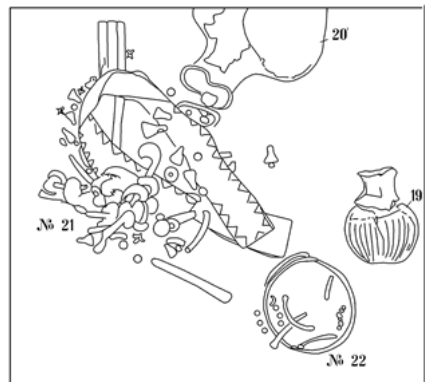
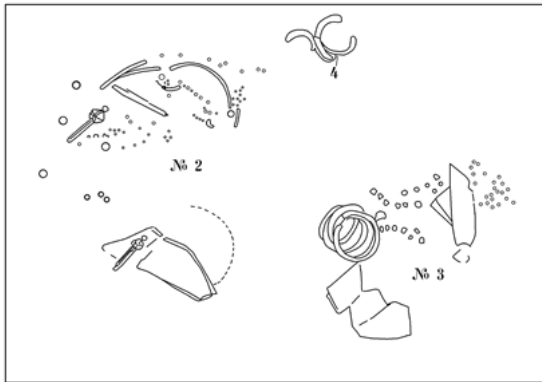
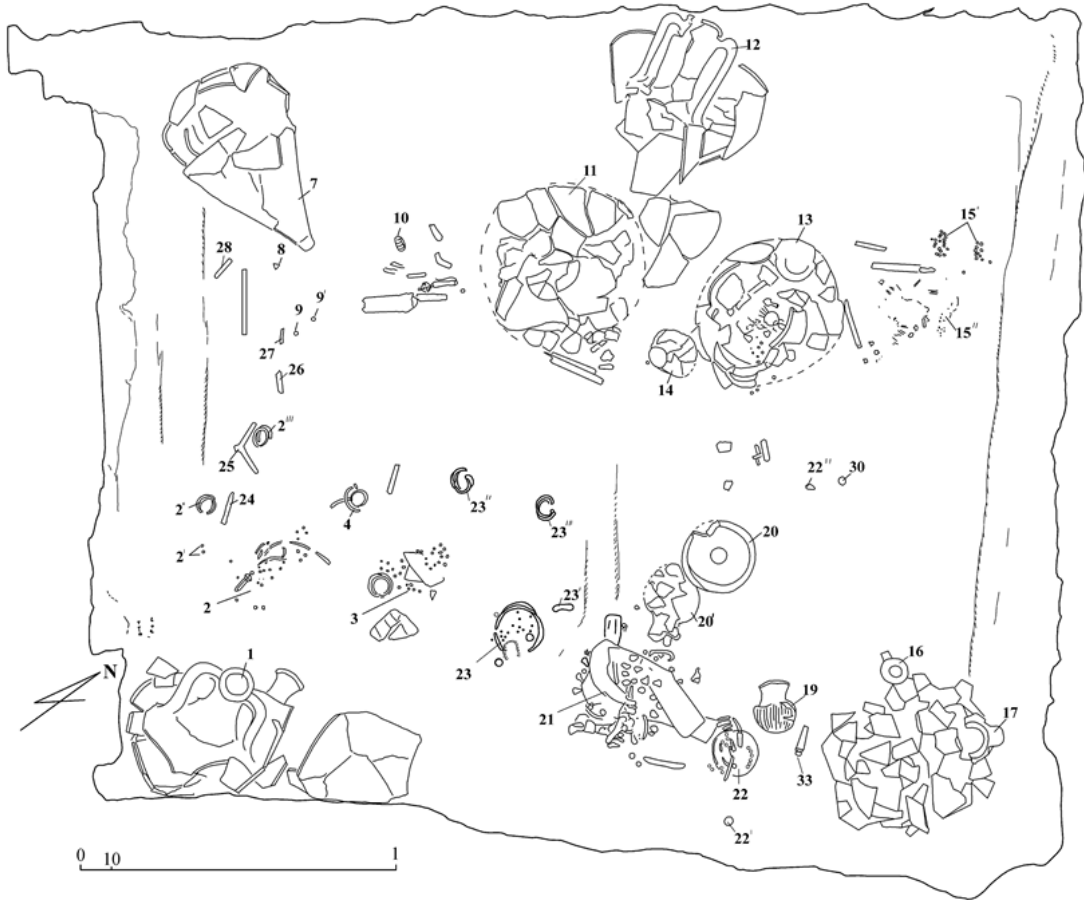

V

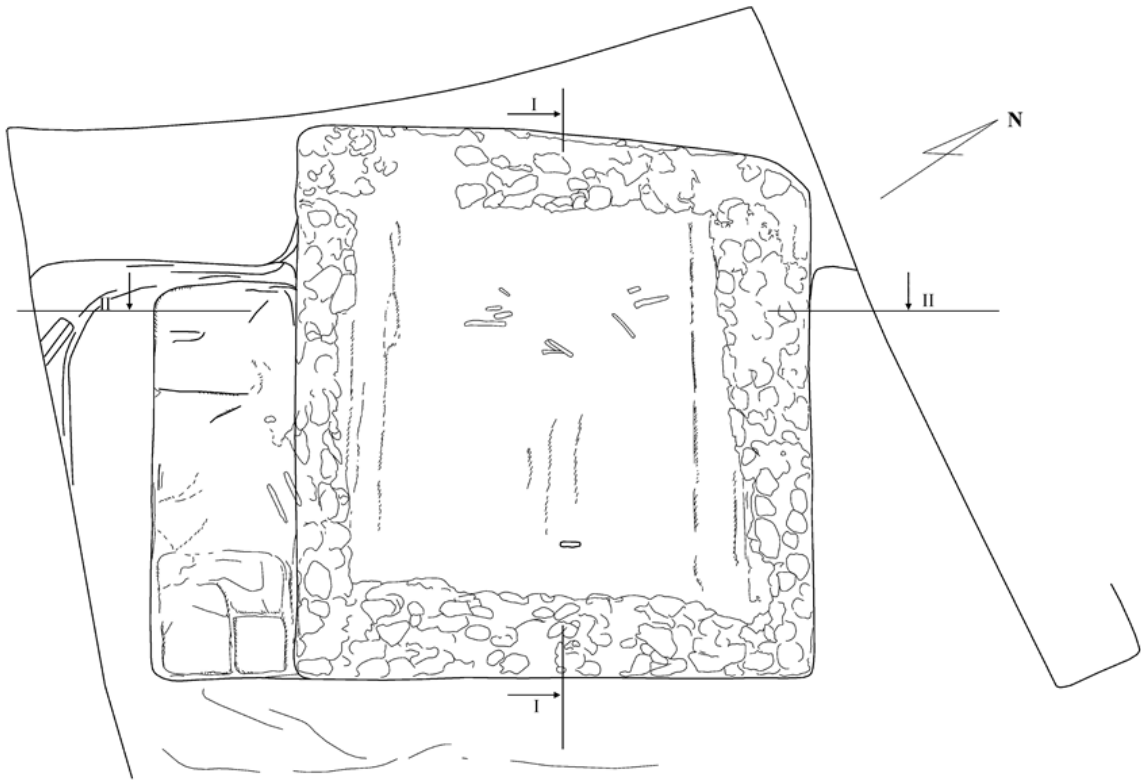

0 25 1 2

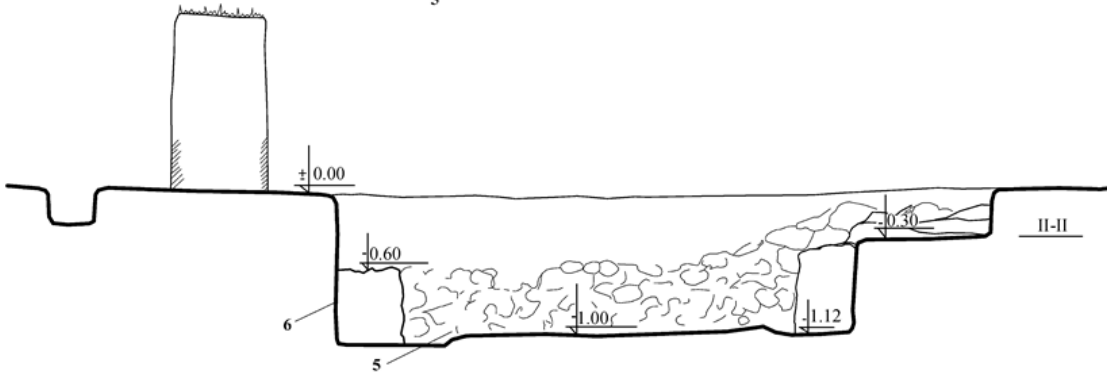
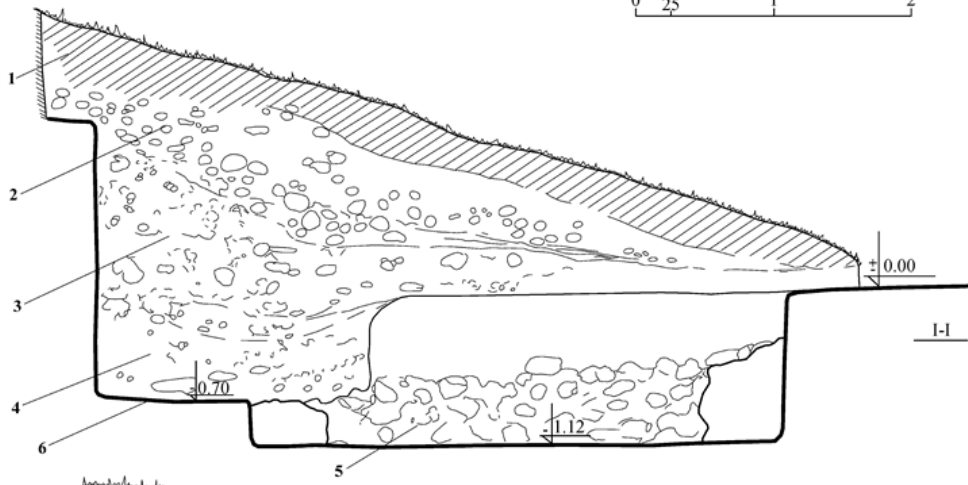

VI



1



2



# VII



1



2

VIII

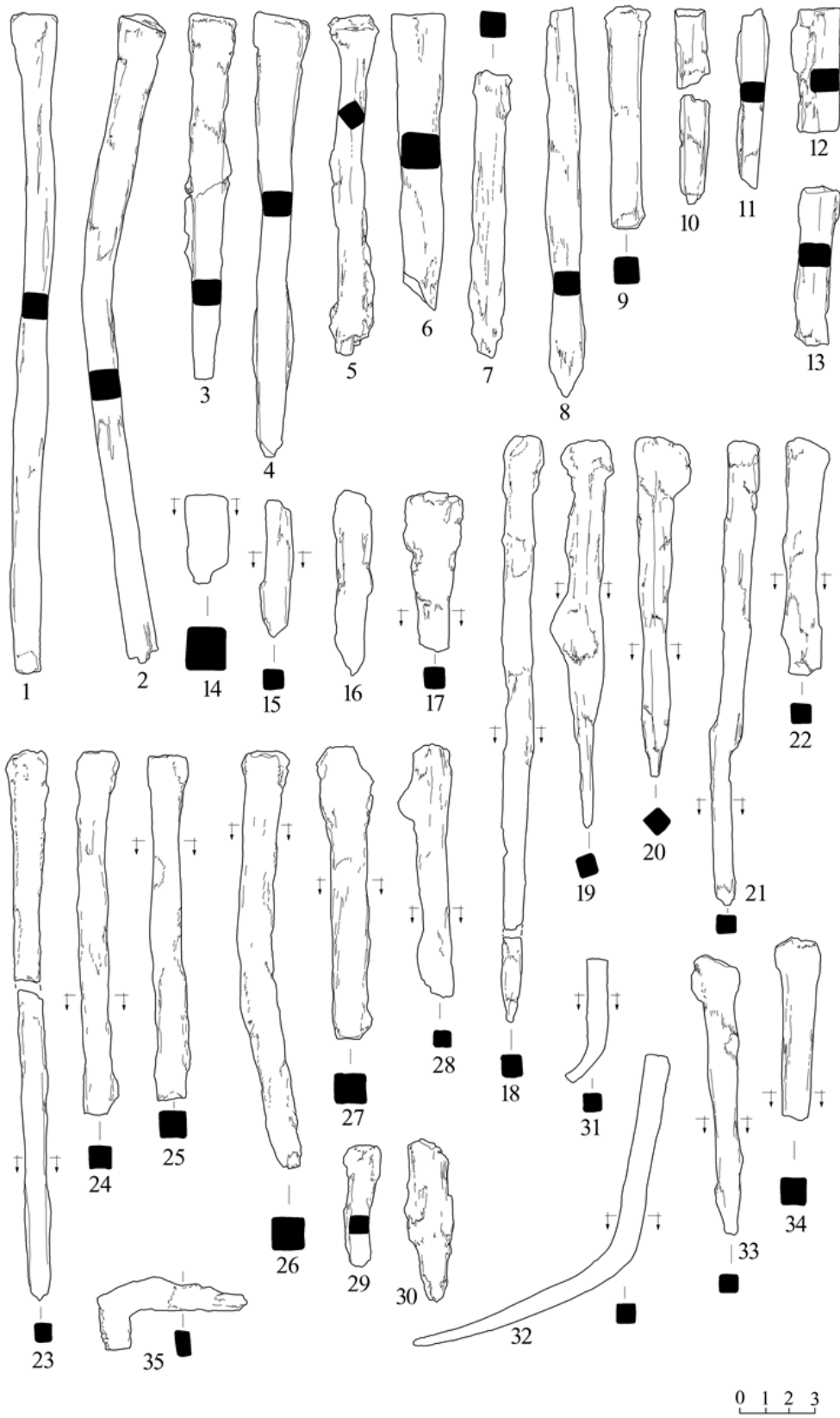

IX



X



1



2



3



4

5

6



7



8



9



10

XI



XII

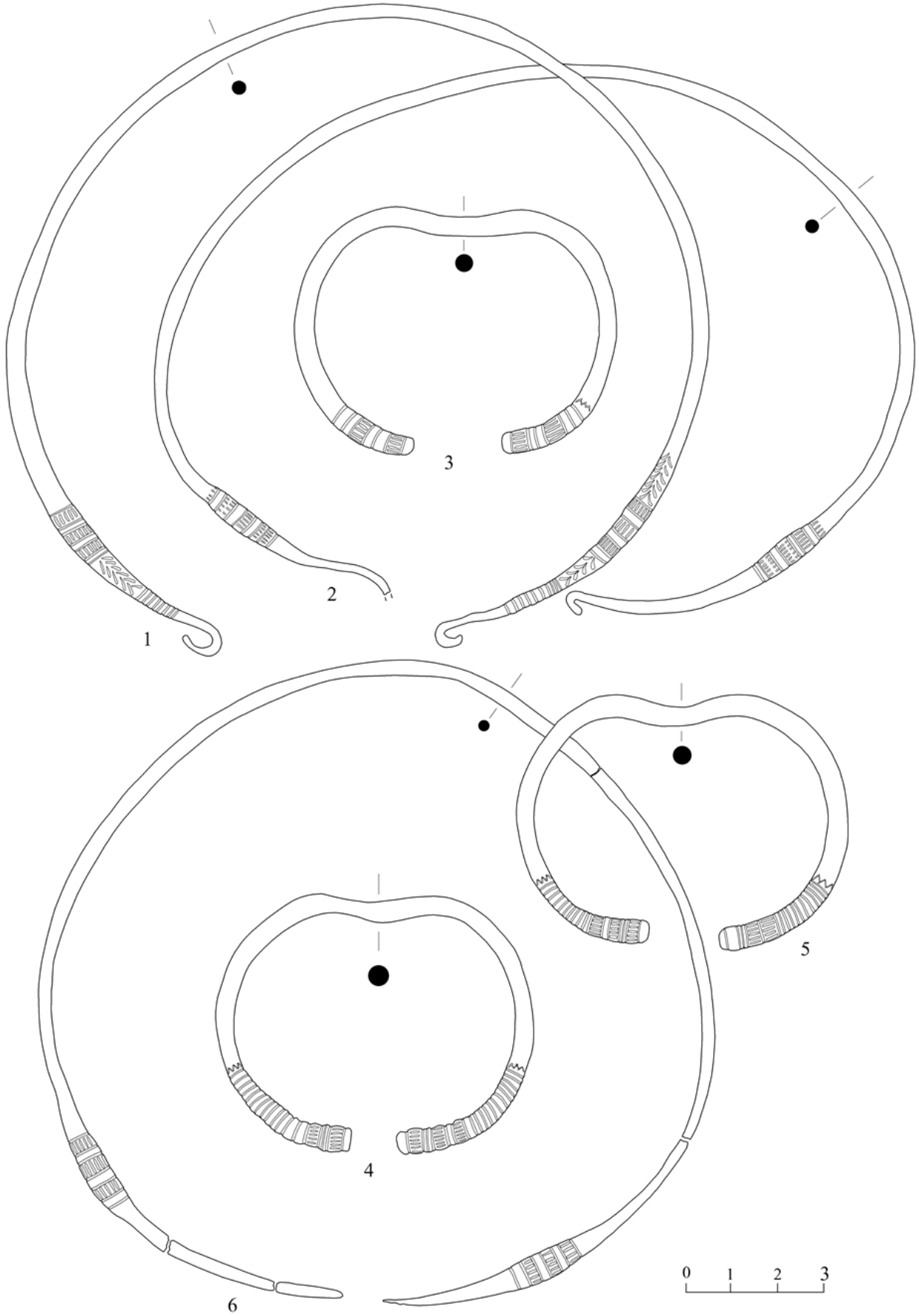

XIII

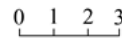
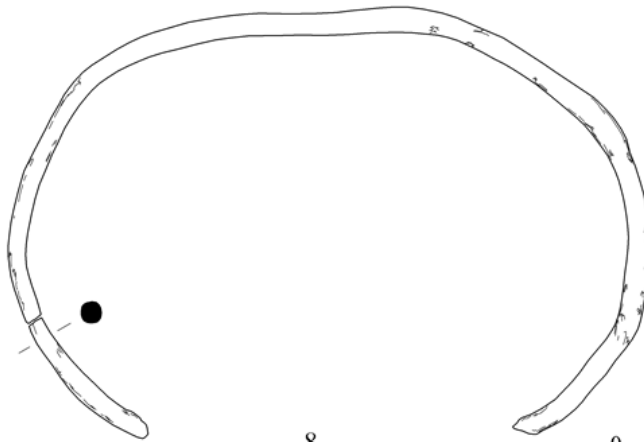
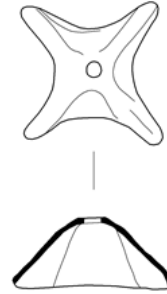
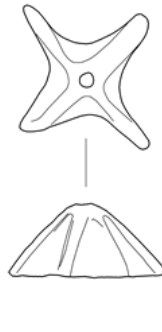
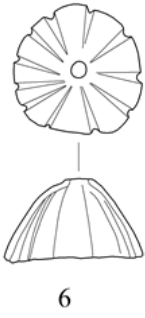
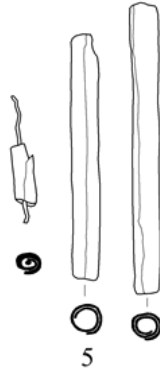
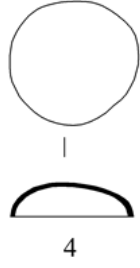
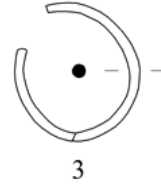
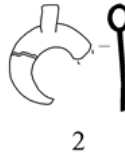
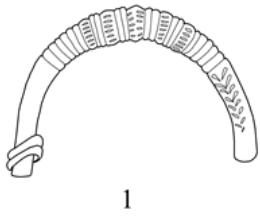

XIV

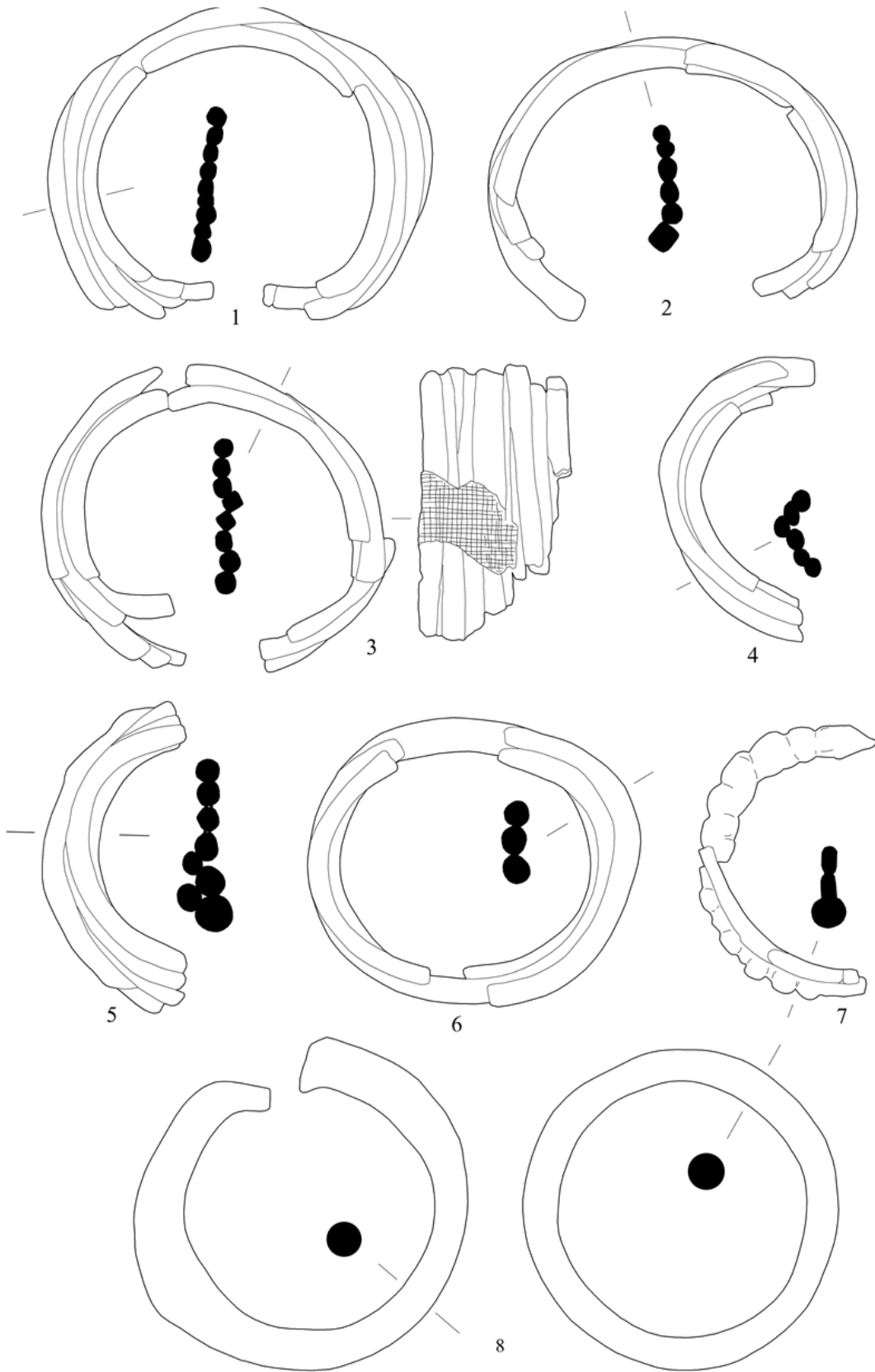

0 1 2 3



XV



XVI



1



2

XVII



1



2

XVIII



1



2

XIX



1



2

XX

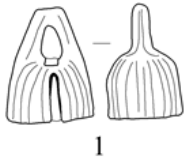

1

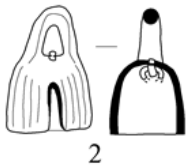

2

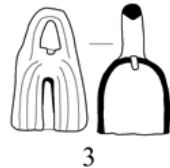

3

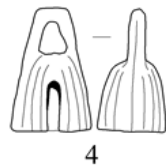

4



5



6



7



8



9



10

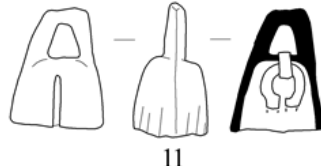

11



12



13



14



15



16



17



18

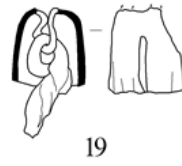

19



20



21



22



23



24



25

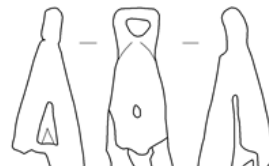

26



XXI

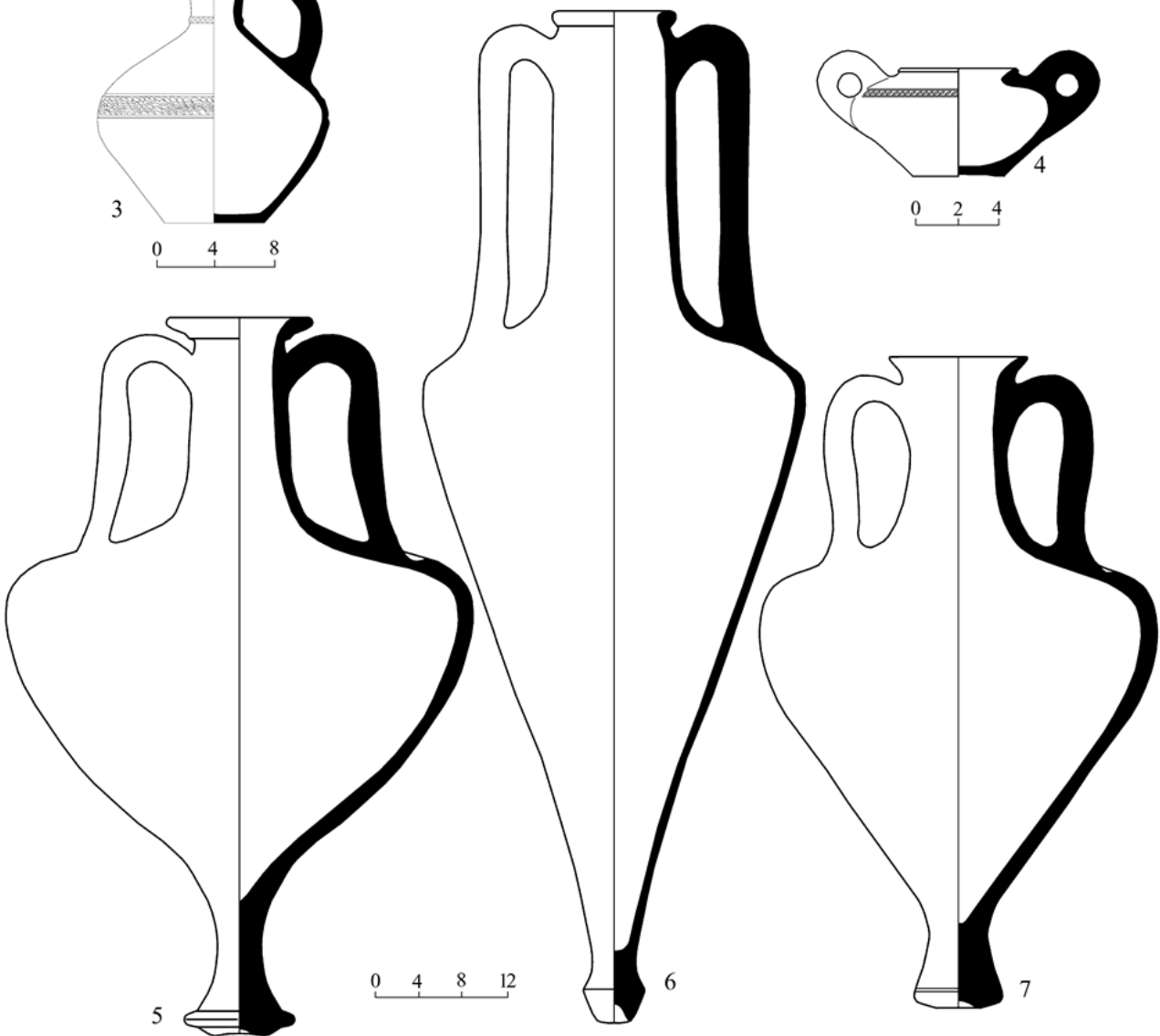
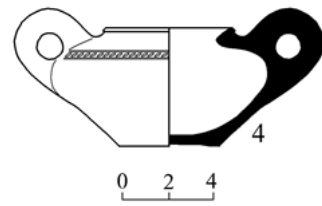
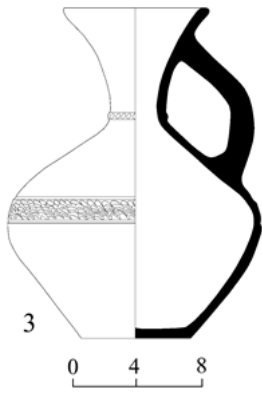
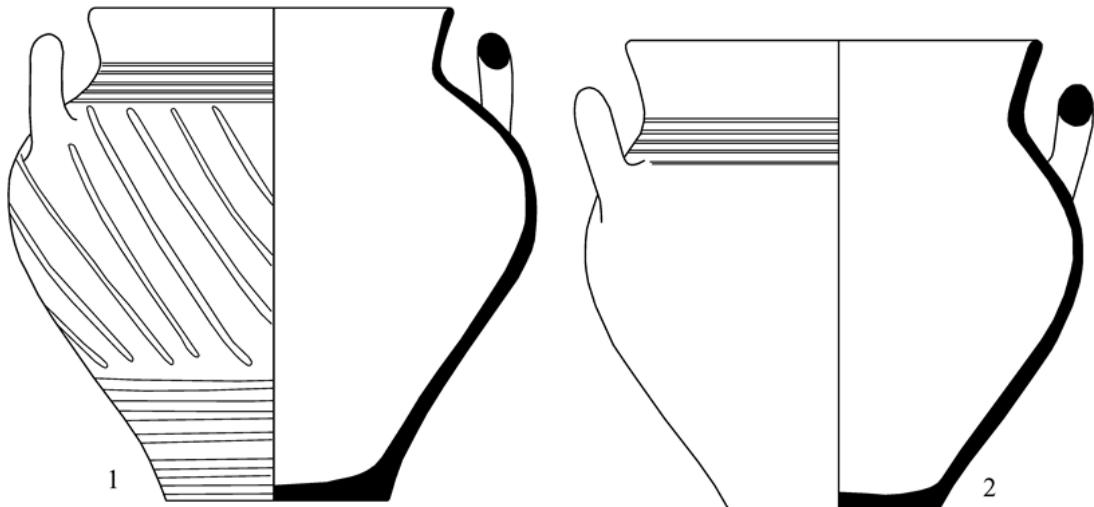

XXII



1



2



3



4



5

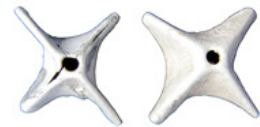

6



7

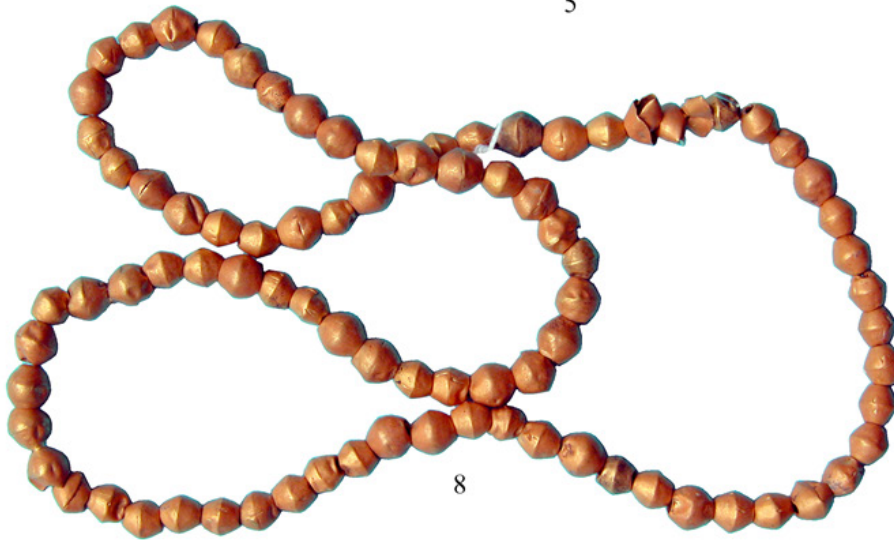

8



9





XXIII

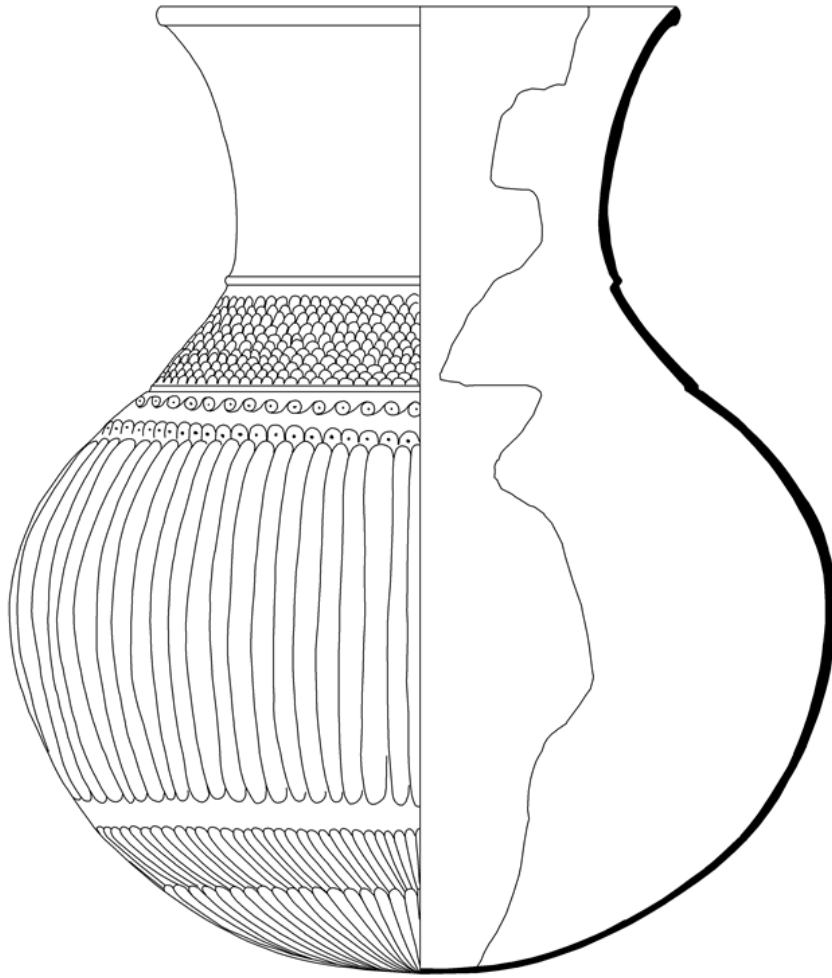

1

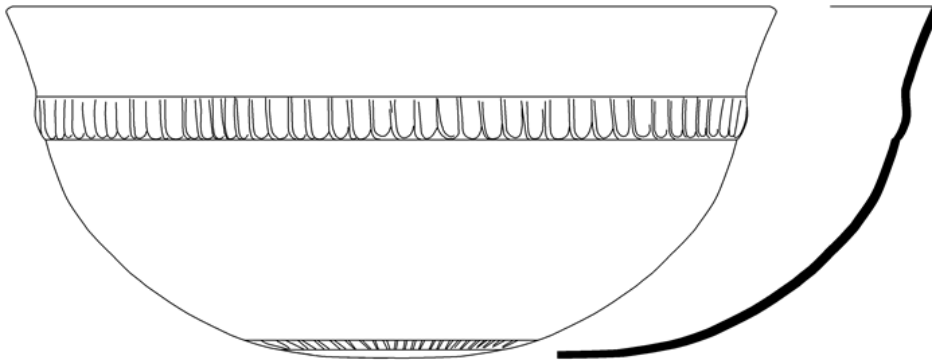

2





1



2



1



2



1



2



XXVIII

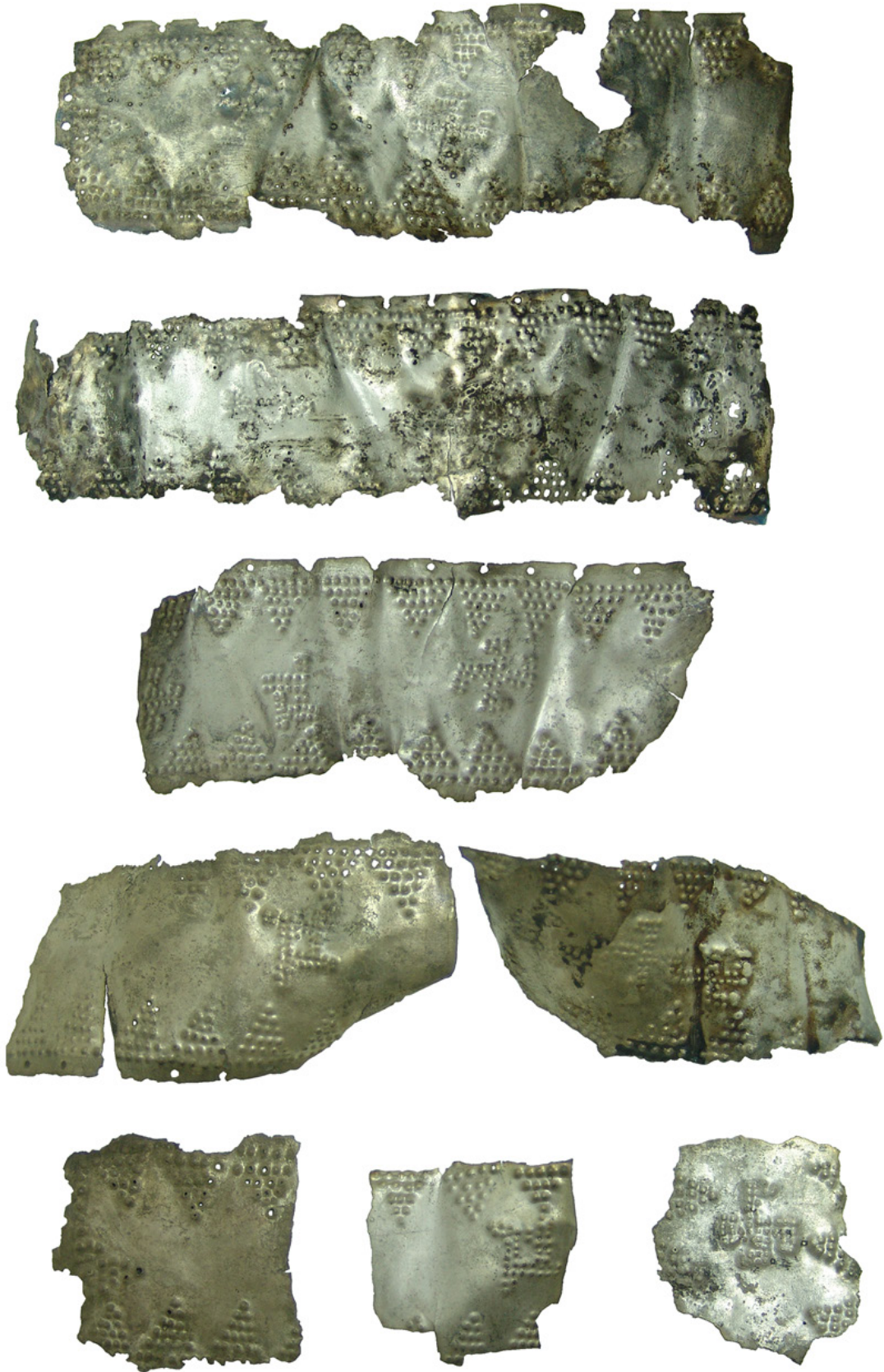

XXIX

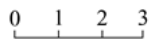
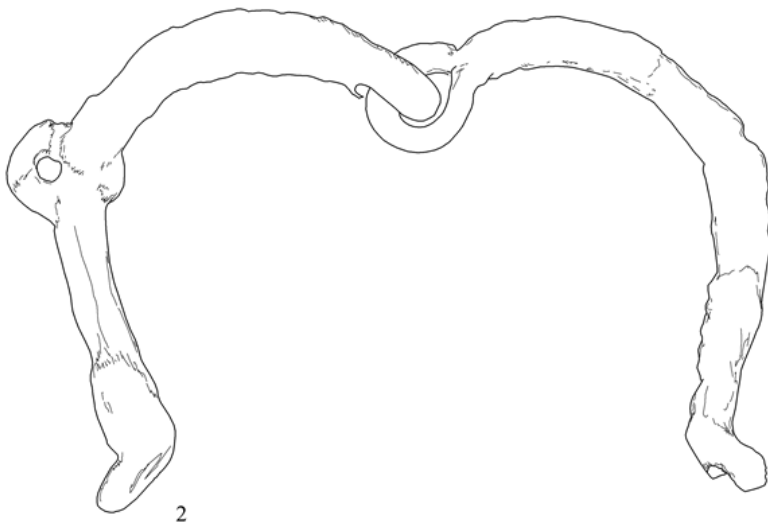
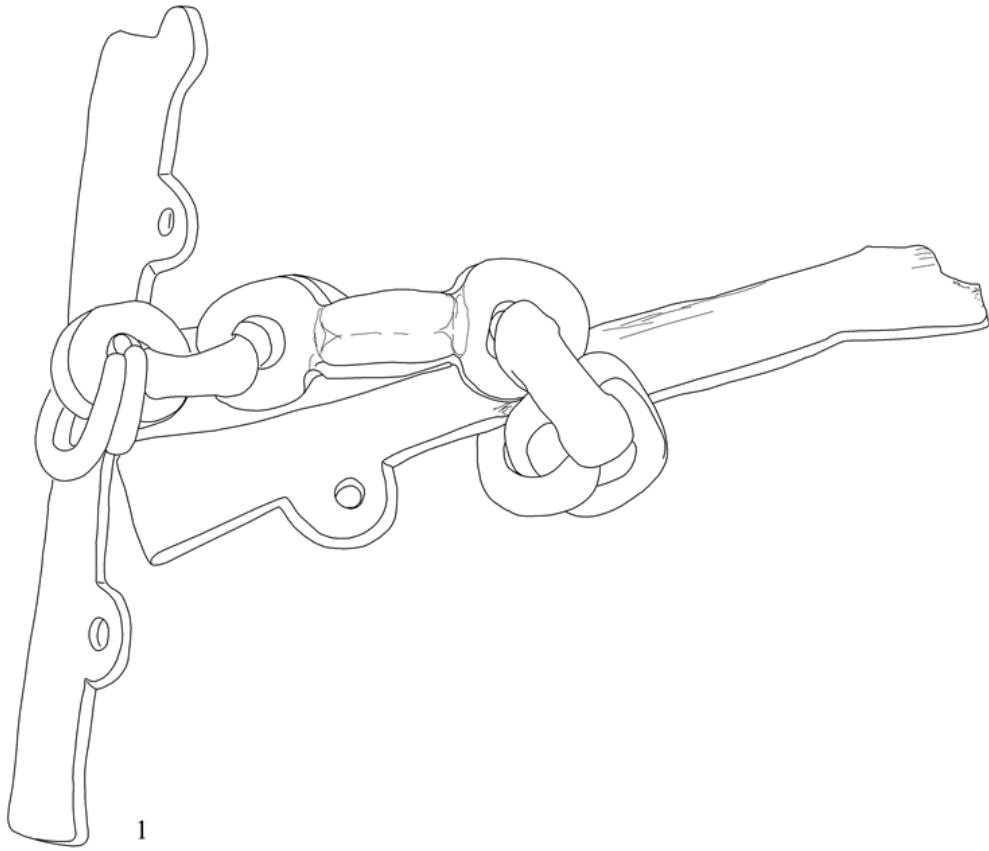



1



2





1

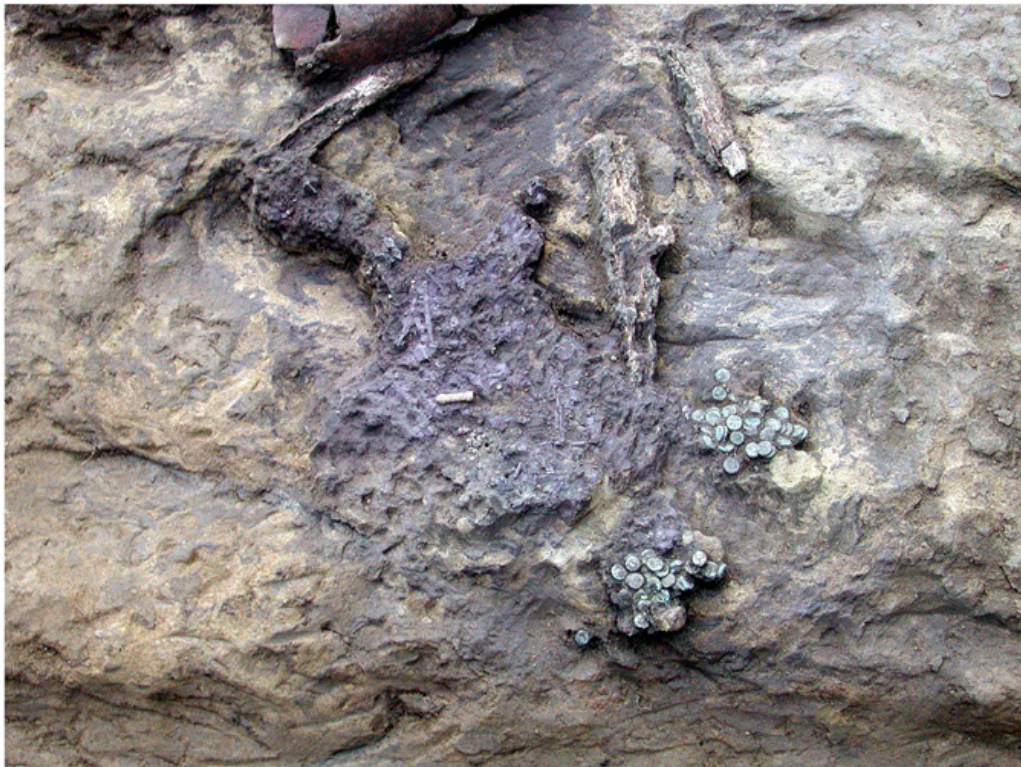

2

## ბერძნული მითოლოგიური სიუჟეტის ანარქული ვანის ოქროს ბალთაზე

ოქროს სამკაულის გარკვეული ნაწილი წარმოადგენს მითოლოგიური სიუჟეტებისა და პერსონაჟების ფართო სპექტრს, ასახავს მონუმენტური ხელოვნების ძეგლებს და, საერთოდ, შეიცავს დიდ ინფორმაციას კულტურულ-ისტორიული და რელიგიური საკითხების შესახებ (მაგალითად, ბერძნული საიუველირო ხელოვნების ე.წ. მდიდრული სტილის ნიმუშები. იხ.: [Макимова М. 1958:62-66; Онайко Н. 1979; Саверкина И. 2000:12-21; Deppert-Lippitz . 1985:163, 181-188] და სხვ.). აღნიშნული მოცემულობის გათვალისწინებით, ამჟამად კიდევ ერთხელ ყურადღების ცენტრში მოექცა დასავლეთ საქართველოში – ვანში შემთხვევით აღმოჩენილი ოქროს ბალთა მამაკაცისა და ლომის ბრძოლის რელიეფური გამოსახულებით (სურ. 1-3).

ოქროს ბალთა დაცულია ს. ჯანაშიას სახელობის მუზეუმში (საქართველოს ეროვნული მუზეუმი. ინვ. №24-29:1). მისი აღმოჩენის პირობების შესახებ ინფორმაცია არ შემოინახა; გაურკვეველი დარჩა – ბალთა ნაპოვნი იყო უშუალოდ ძველი სატაძრო ქალაქის ტერიტორიაზე – ე.წ. ახვლედიანთ გორაზე თუ მის ფარგლებს გარეთ. ცნობილია, რომ ბალთა მუზეუმში შემოვიდა 1929 წელს ლ. ნიკოლაიშვილისგან (შესაძლებელია, ეს პიროვნება შუამავლის როლს ასრულებდა მპოვნელსა და მუზეუმს შორის). ვანის არქეოლოგიური შესწავლის ისტორიის შესახებ ქალბატონი ნინო ხოშტარია ნაშრომშიც მითითებულია მხოლოდ მუზეუმში მისი შემოსვლის თარიღი [ხოშტარია ნ. 1972:87]. ფაქტობრივად, იმ დრომდე ვანსა და მის მიდამოებში შემთხვევით აღმოჩენილ და უგზო-უკვლოდ დაკარგულ ოქროს სამკაულებთან შედარებით, ბალთა ერთ-ერთი გამონაკლისია, რომელმაც მოაღწია მუზეუმამდე (1929 წელს მუზეუმში შემოვიდა, აგრეთვე, თხის თავის გამოსახ-

ულებიანი ოქროს ორი ფირფიტა [ქყონია ან. 1981:84-85, სურ.60, კატ. №187]. ხოლო პირველობა ეკუთვნის აკად. ექვთიმე თაყაიშვილის მიერ 1896 წელს მოძიებულ ოქროს ვარდულს, მაგრამ მისი ადგილსამყოფელი ამჟამად უცნობია. დანვრილებით იხ.: [ქყონია ან. 2007:265-266]).

ბალთა მრგვალია (დმ – 60,5 მმ). რელიეფური კომპოზიცია – ახალგაზრდა მამაკაცისა და ლომის ბრძოლის სცენა – შესრულებულია ცალკე, მრგვალ ფირფიტაზე, რომელიც დამაგრებულია ბუდეში (მირჩილულია მის ძირზე). გამოსახულებიანი ფირფიტის კიდე დაუდევრად და არათანაბრადაა შემოჭრილი, ან, შესაძლებელია, დაზიანებულია დამაგრების დროს (გამორიცხული არ არის ფირფიტის მეორადი გამოყენება). ბუდე ერთიანი სადა ფირფიტისგანაა დამზადებული, გამოსახულებიანი ფირფიტის გარშემო საფეხურისებურად, სწორი კუთხით, ამალღებულია და ფართო თარაზული სარტყლის სახით გადაშლილია (სიგანე – 6,5-7 მმ). კიდეს ცრუ-ცვარა შემოუყვება. უკანა მხარეს დარჩილულია დიდი ზომის (სიგრძე – 20 მმ, სიგანე – 3,5 მმ) ორი ყუნწი, მიმართული ერთმანეთის პარალელურად. ყუნწებს შორის, ცენტრში, ფირფიტა ამოჭრილია ოთხკუთხა ფორმით, საიდანაც ჩანს რელიეფური გამოსახულების ფრაგმენტი – ლომის თავი.

გამოსახულება დაბალ რელიეფშია წარმოდგენილი (უდ. დმ 4 მმ-ია). მრგვალი ფართობის დიდი ნაწილი – ცენტრი და მარცხენა მხარე ეთმობა ლომს, მარჯვენა – ახალგაზრდა მამაკაცს. ლომისა და მამაკაცის ფიგურები სხვადასხვა ხერხითაა შესრულებული. მამაკაცი გამოსახულია ტანშიშველი; სხეული მოდელირებულია – დაკუნთულია; არ გამოირჩევა დახვეწილი პროპორციებით. თავი და ქვედა კიდურები მოცემულია პრო-

ფილში, ტანი – 3/4-ით შემობრუნებული. მარცხენა ხელი მოხრილია და შემოდებულია ნელზე; მარჯვენა – ზემოთაა ანეული. თავზე ჩანს მხოლოდ თითების მსგავსი გამოსახულება. ფეხები გადაჯვარედინებულია და ნინ ნამონეული. მამაკაცი უნვერულვაშოა, მოკლე თმებით. მსხვილად დატალღული თმები გადმოცემულია უნესრიგოდ მიმართული ბურცობებით. შუბლთან ბურცობები რეგულარულად და თანაბრადაა განლაგებული, რაც ბაფთის გამოსახულება უნდა იყოს. კისრის ირგვლივ შემოვლებულია რელიეფური სარტყელი. მამაკაცის პოზა არაბუნებრივია – მორგებულია არსებულ ფართობს და, შესაბამისად, მოხრილია. ლომის ფიგურაც მოხრილია, რაც ამ შემთხვევაში გამართლებულია მისი მოქმედებით – ის ჩაფრენილია მამაკაცის გულმკერდსა და მუცელს. ლომის თავი გამოსახულია en face, ტანი – პროფილში. გამოკვეთილია ლომის განიერი ცხვირი, დიდი მრგვალი თვალები და პატარა სადა ფოთლისებური მოყვანილობის ყურები. თვალები წარმოდგენილია ნახვრეტების სახით (ჩაჭრილია ზემოდან ქვემოთ; კიდეები ჩაკეცილია) და ემთხვევა ბალთის უკანა მხარეს ამოჭრილ ადგილს. ფაფარი აღინიშნება ურთიერთსაწინააღმდეგოდ მიმართული ღრმა ღარებით, შუბლზე და ნანილობრივ ზურგის გასწვრივ თანაბარი მოკლე ღარების რიგია. ტანი მთლიანად დაფარულია ნაჭდევებით (მცირე ზომის ღრმულებით). კუდი გრძელია და სადა (სურ.1-2. ფოტოსა და ჩანახატზე რელიეფური გამოსახულება სხვადასხვა პოზიციაშია მოცემული: მრგვალ ფართობზე კომპოზიციის განთავსების თავდაპირველი ჩანაფიქრის ზუსტი ამოცნობა რთულია. დამხმარედ არც ბალთის უკანა მხარეს დამაგრებული ყუნწები – სურ.3 – გამოდგება, რადგან უცნობია, რა მიმართულების იქნებოდა ნახვრეტებში გაყრილი სარტყელი ან ზონარი).

პირველად ვანის ბალთა 1950 წელს გამოქვეყნდა [Куптин Б. 1950:4-6. ტაბ. 1]. აკად. ბ. კუფტინმა, დაბლაგომსა და მის მახლობლად

მდებარე დასახლებებში ექსპედიციის მუშაობის დანებამდე არქეოლოგიური მასალის აღმოჩენის ფაქტების აღნუსხვისას, საგანგებოდ გაამახვილა ყურადღება ოქროს ბალთაზე: განსაზღვრა რელიეფური გამოსახულების სიუჟეტი – ბერძნული მითოლოგიის მიხედვით, ჰერაკლეს ბრძოლა ნემის ლომთან – და მისი თავისებურება (ლომი თავდამსხმელია და არა მსხვერპლი); აგრეთვე, დეკორატიული ხასიათი, ძირითადად გამოხატული სხვადასხვაგვარად დამუშავებული მამაკაცისა და ცხოველის ფიგურებით. ავტორის დასკვნით, ვანის ბალთა ადრეელინისტური ხანის ადგილობრივი მხატვრული ხელოსნობის თვალსაჩინო ნიმუშია.

ვანში აღმოჩენილი ოქროს სამკაულების შესახებ 1981 წელს გამოცემულ ნაშრომში ბალთა განხილულია, როგორც ადგილობრივი ოქრომჭედლის ნახელავი, თავისებური შესრულების მანერით და სიუჟეტურ-კომპოზიციური გადახვევებით. ამიტომაც პროტოტიპის ძიება ცნობილი ბერძენი მოქანდაკის ლისიპეს ნაწარმოებების კოპიებს შორის უშედეგო აღმოჩნდა [ჭყონია ან. 1981:81-83, სურ.57, კატ.№181]. გაირკვა, რომ გარე სამყაროდან უცხო სიუჟეტის სახით შემოსულმა ინოვაციამ ბალთაზე განსხვავებული მნიშვნელობა შეიძინა [Чкониа А. 1985:523, სურ.3].

აკად. ოთარ ლორთქიფანიძის გამოკვლევებში ვანის ბალთა წარმოდგენილია კოლხეთში ჰერაკლეს კულტის გავრცელების ერთ-ერთ დამადასტურებელ საბუთად [Lordkipanidze . 1990:278-279; ლორთქიფანიძე ოთ. 2002:232]; კომპოზიციისა და ზოგიერთი დეტალის თავისებურებების გათვალისწინების საფუძველზე გაზიარებულია მოსაზრება ბალთის ადგილობრივი წარმომავლობის შესახებ; განსაზღვრულია თარიღი – ძვ.წ. III-II სს [Lordkipanidze . 1990:279]. გარდა ამისა, გერმანიაში დაბეჭდილ ნაშრომში მოცემულია ბალთის ფერადი ფოტო [Lordkipanidze . 1996: 42, ფერ. ტაბ. VI, 6], მცირე განმარტებით (ილუსტრაციების აღწერილობაში): შესაძლებლად მიჩნეულია თაბაშირის პირის

გამოყენება; დაზუსტებულია თარიღი – ძვ.წ. III საუკუნე.

აღსანიშნავია, რომ ვანის ბალთაზე გაკეთდა მითითება მიხეილ ტრეისტერის მიერ [Трейстер М. 1999:77; Трейстер М. 2005:504]. ავტორის შენიშვნის თანახმად, კომპოზიცია – ნემეის ლომთან შეჭიდებული ჰერაკლე – ძვ.წ. IV ს. მონეტების პარალელურად დასტურდება ბაბინა მოგილას, პანაგიურიშტის და ვანის ოქროსა და ვერცხლის ბალთებზეც.

ნინო ლორთქიფანიძის მონოგრაფიაში ვანის ბალთაზე მსჯელობა შემოიფარგლა კონკრეტული საკითხით. ავტორის დაკვირვებით, ნემეის ლომთან ჰერაკლეს ბრძოლის ამსახველი და ადგილობრივ ნაკეთობად მიჩნეული ბალთა ანუ უცხო მოტივის გამოყენებით ადგილობრივი ოსტატის მიერ შექმნილი ნიმუში, კარგად ეთანხმება კოლხეთში გავრცელებულ რწმენა-წარმოდგენებს, კერძოდ, ჰერაკლეს კულტის არსებობას [ლორთქიფანიძე ნ. 2015:305].

ამგვარად, ვანის ოქროს ბალთა დიდი ხანია მეცნიერული კვლევის საგანს წარმოადგენს. უკვე დადგენილია ბალთის რელიეფური გამოსახულების შინაარსი, რომელიც ეხმიანება ჰერაკლეს გამირობათა ციკლიდან ცნობილ ეპიზოდს (ძირითად თორმეტ გამირობიდან პირველს) – ჰერაკლეს ბრძოლას ნემეის ლომთან; განხილულია საკითხები, დაკავშირებული მის წარმომავლობასთან, თავისებურებებთან. ამჟამად ზოგიერთი დეტალის დამატება-დაზუსტება, ახალი გამოკვლევების გათვალისწინება კიდევ უფრო გაამყარებს ვარაუდის სახით ადრე გამოთქმულ მოსაზრებებს. ვანის ბალთა ინტერესს იმსახურებს, ერთი მხრივ, როგორც მხატვრული ხელოსნობის ნიმუში; ხოლო კულტურული კონტაქტების კუთხით, როგორც თვალსაჩინო მაგალითი კოლხეთში გარე სამყაროდან შემოსული კულტის დამკვიდრებისა – უცხო მოტივის თავისებურად შეთვისება-გადაღმუშავებისა.

ჰერაკლეს პოპულარობამ მთელ ანტიკურ სამყაროში, განსაკუთრებით ელინის-

ტური ხანიდან, გარკვეული გავლენა მოახდინა კოლხეთზე. ამის მაჩვენებელია ვანსა და “ვანის ქვეყანაში” და, საერთოდ, საქართველოს ტერიტორიაზე, ჰერაკლესთან დაკავშირებული არტეფაქტების აღმოჩენის შემთხვევები [ჩარკვიანი მ.,... 2011:182]. კოლხეთში ჰერაკლეს მიმართ განსაკუთრებული დამოკიდებულება აიხსნება კავკასიონს მიჯაჭვული პრომეთეს განთავისუფლების გამო (ბერძნული პრომეთესა და ქართული ამირანის ურთიერთკავშირის შესახებ იხ.: [ლორთქიფანიძე ოთ, 1966:145-147] და იქვე დასახელ. ლიტერატურა). ბერძენი ისტორიკოსი დურისი (ძვ.წ. 340-275წწ.) წერს: “... კავკასიის მცხოვრებნი მხოლოდ ზევსსა და ათენას არ სწირავენ მსხვერპლს, ვინაიდან ისინი იყვნენ პრომეთეს დასჯის მიზეზნი, ჰერაკლეს კი არწივის მშვილდით განგმირვის გამო განსაკუთრებულად სცემენ თაყვანს“ [ურუშაძე აკ. 1964:343]. კოლხეთში ჰერაკლეს კულტის გავრცელებასთან დაკავშირებული საკითხები საფუძვლიანად გაშუქებულია აკად. ოთარ ლორთქიფანიძის ნაშრომებში [ლორთქიფანიძე ოთ. 1966:146-147; ლორთქიფანიძე ოთ. 1977:25; Lordkipanidze . 1990:277-288; ლორთქიფანიძე ოთ. 2002:232-233]; მისი კვლევის შედეგები მეტად მნიშვნელოვანია ძველი კოლხეთის რელიგიის ისტორიის შესწავლისათვის.

ჰერაკლე ბოროტებასთან მებრძოლი გამირია. ჰერაკლე ამარცხებს ბუნების მრისხანე ძალებს, სპობს ურჩხულებს, უსწორდება სიტყვის გამტეხ ხელისუფალთ. ის ძლიერი და უშიშარია, ამავე დროს, გულჩვილი და ფიცხიც. მას დახმარებას სთხოვენ მოკვდავნი და ზეციერნიც... ჰერაკლესთან დაკავშირებულია მრავალი საგმირო საქმე – ე.წ. ძირითადი (Ἡρακλῆος ἄθλοι) და მეორე რიგის – მეორეხარისხოვანი (ἰνάρεια). ძირითადია მისი თორმეტი გამირობა, დაწყებული ნემეის ლომის დამარცხებით და დამთავრებული ქვესკნელის სამეფოდან კერბეროსის (ცერბერის) ამოყვანით. მეორე რიგისაა, მაგალითად, პრომეთეს განთავისუფლება და ა.შ. ჰერ-

აკლეს სხვადასხვა სახის გმირობის გამომხატველია ეპითეტები და ეპიკლიზები, რომლებიც შემოინახა წერილობით წყაროებში. მისი თავგადასავლის ამსახველი სიუჟეტები, მათ შორის ბრძოლა ნემეის ლომთან, საკმაოდ ხშირად წარმოდგენილია ბერძნული და რომაული ხელოვნების ნიმუშებში (დანვრილებით იხ.: [Lexicon... 1990:1762-1988]).

ჰერაკლეს სახელთან ასოცირდება სიმამაცე, სამართლიანობა, სწარფვა თავისუფლებისკენ, სიკეთე, შრომისმოყვარეობა ანუ ის მარადიული ღირებულებები, რომლებიც მისაღები და ახლობელია ყველგან და ყოველდროს. ჰერაკლე – სიკვდილის დამთრგუნველი – უკვდავების სიმბოლოა. სწორედ ამან განაპირობა მისი მხატვრული სახის სიცოცხლისუნარიანობა, რაც გამოვლინდა ქრისტიანულ რელიგიაშიც (ზოგიერთ შემთხვევაში ჰერაკლე გააზრებული იყო ქრისტეს პროტოტიპად [Каковкин А. 1988:31-32]). ჰერაკლეს პარალელები ეძებნება ძველ აღმოსავლეთში. მას ბევრი საერთო აქვს ბაბილონელთა ღმერთკაც გილგამეშთან (ჰერაკლეს მსგავსად, ისიც ბოროტებას ებრძვის; ისიც განიწმინდა და ღმერთად გადაიქცა. იხ.: გილგამეშისა და ლომის გამოსახულება ხორსაბადის სასახლიდან (ძვ.წ. VIII.) [Yon . 1986:293, სურ.8]; ავტორი ლომს განიხილავს, როგორც ტოტემს). ჰერაკლესა და ლომის ბრძოლის თემას ეხმიანება ტელ ჰალაფის (ძვ.წ. IX ს.) [Meyer . 1965:23, Abb.105], აგრეთვე, პერსეპოლისის (ძვ.წ. VI-Vსს.) [Parrot . 1961:Abb.244] რელიეფური გამოსახულებები და სხვა. ამ მონაცემების გათვალისწინება მნიშვნელოვანია სიუჟეტის გენეზისის კვლევისას.

ჰერაკლესთან მიმართებაში ხშირად დასტურდება ე.წ. რეგიონალური იდენტობა ანუ ჰერაკლესა და რომელიმე ადგილობრივი ღვთაების ან გმირის მსგავსების დროს მათი გაიგივება (ძირითადად იგულისხმება ტიპოლოგიური სიახლოვე, ასევე, მოვლენებისა და სამოქმედო ასპარეზის დამთხვევა). მაგალითად, სკვითების მამამთავარი და გმირი ტარგიტაე შეიცნობა სკვითურ ჰერ-

აკლედ (იხ.: [Граков Б. 1950:12-13; Артамонов М. 1961:79; Раевский Д. 1977:56, 77; Бессонова С. 1983:14, 44-45] და სხვ. შდრ.: [Русяева А. 1991:100, 101]). საინტერესოა აღინიშნოს, რომ სკვითურ ძეგლებზე აღმოჩენილ ნიმუშებში აშკარად გამოიყოფა ორი სიუჟეტი: პირველი, მამაკაცის (ტარგიტაე-ჰერაკლეს) ბრძოლა მტაცებელ ცხოველთან და, მეორე, ჩვილი ჰერაკლეს მიერ გველის გაგუდვა. სავარაუდოა, სკვითების რელიგიურმა მსოფლმხედველობამ განსაზღვრა მათი ასეთი არჩევანი (დიმიტრი რაევსკის მიხედვით – სიკვდილის დამარცხების იდეამ. იხ.: [Раевский Д. 1985:165]). ბოსფორის ქალაქებსა და, განსაკუთრებით, ქერსონესში განსხვავებული სურათია – ჰერაკლეს გამოსახულებები შედარებით მრავალფეროვანია, როგორც შინაარსის, ისე მასალის და შესრულების თვალსაზრისით (იხ.: [Белов Г. 1940:280-281; Харко Л. 1941:81-93; Пятшышева Н. 1948:197-204; Русяева М. 2002:178-182, Стржелецкий С. 1948:97-106; Пятшышева Н. 1956:11, 15-16; Щеглов А. 1960:21-24; Щеглов А. 1964:6-29; Зеест И. 1966:77-82; Кобылина М. 1966:94-97; Пругло В. 1968: 238-247] და სხვ.).

კოლხეთში, სავარაუდოდ, ჰერაკლესთან რომელიმე ადგილობრივი ღვთაების თუ გმირის იდენტობამ, პრომეთეს (ამირანის) შესახებ თქმულებასთან ერთად, განაპირობა მისი კულტის დამკვიდრება და გამოსახულებების გავრცელება. ვანში მოპოვებული ნიმუშების მიხედვით, ძირითადად, დადასტურებულია ორი სახის გამოსახულება – ლომთან შეჭიდებული ჰერაკლე და ჰესპერიდების ბალიდან დაბრუნებული ჰერაკლე – დაკავშირებული მისი საგმირო თავგადასავლის, შესაბამისად, პირველ და მეთერთმეტე ეპიზოდებთან.

თემატიკით ოქროს ბალთასთან ახლოს დგას ვანის ნაქალაქარის ცენტრალურ ტერასაზე ე.წ. თორმეტსაფეხურიანი საკურთხევლის მიმდებარე ფართობზე აღმოჩენილი ბრინჯაოს ქანდაკების ფრაგმენტი [ფირცხალავა მ.,... 1986:61, სურ. 43; Lordkipanidze .

1996:392, Taf.86<sub>5</sub>]. შემორჩენილია მამაკაცის – ჰერაკლეს (?) მარცხენა ხელის მტევანი, ჩაჭიდებული ლომის ფაფარს. თარიღდება ძვ.წ. II-I სს-ით.

ჰერაკლეს რიგით მეთერთმეტე გმირობის ამსახველი გამოსახულება, ანუ ჰესპერიდების ბალიდან ოქროს ვაშლებით დაბრუნებული ჰერაკლე, წარმოდგენილია ბრინჯაოს ჭურჭლის ცენტრალური ნაწილის – მედალიონის სახით. ნიმუში ნაპოვნია ვანში შემთხვევით; ს. ჯანაშიას სახელობის მუზეუმში (საქართველოს სახელმწიფო ეროვნული მუზეუმი) შემოვიდა 1950 წელს [მათიაშვილი ნ. 1973:46-49; მათიაშვილი ნ. 1977:101-114, სურ. 109, 110]. ქალბატონი ნანა მათიაშვილის გამოკვლევის თანახმად, მედალიონი დამზადებულია ადგილობრივი ხელოსნის მიერ; შეიმჩნევა თავისებურებანი – ჰერაკლე გამოსახულია მისი მთავარი ატრიბუტის – ლომის ტყავის გარეშე, კომპლით – მარცხენა ხელში (ნაცვლად მარჯვენასი) და სხვ.; ხოლო ჰერაკლეს სახე ლისიპეს ნაწარმოების („წვეროსანი ჰერაკლეს“) ერთ-ერთი რეპლიკა უნდა იყოს. მედალიონი დათარიღებულია ძვ.წ. I ს.-ის დასასრული – ახ.წ. II ს.-ით.

განსაკუთრებით მნიშვნელოვანია ვანის სატაძრო ქალაქის ტერიტორიაზე და მის სამეურნეო უბანში – საყანჩიის ნამოსახლარზე ჰერაკლეს გამოსახულებების დასამზადებელი ტვიფრისა და ყალიბის აღმოჩენა. ორივე ნიმუშზე გამოსახულია ჰესპერიდების ბალიდან დაბრუნებული ჰერაკლე. ორივე ადგილობრივი თიხისგანაა დამზადებული. ტვიფრი ნაპოვნია ნაქალაქარის ზედა ტერასაზე, ზოგადად ელინისტური ხანით დათარიღებულ მასალასთან ერთად [კაჭარავა დ.,... 1979:10, სურ.5]. ყალიბი საყანჩიიდან თავდაპირველად ასკლეპიოსის ფიგურისთვის იყო განკუთვნილი, ხოლო შემდგომი დამატება – შესწორების შედეგად გადაკეთდა ჰერაკლეს გამოსახულებად. შესაძლებელია, ინტერპოლაციის მიზეზი, ნაწილობრივ მაინც, კოლხეთში ჰერაკლეს კულტის პოპულარობა იყო. ყალიბი დათარიღდა ძვ.წ. III ს.-II ს.-ის პირვე-

ლი ნახევრით (დანვრილებით იხ.: [ლიჩელი ვ. 1980:50-53; ლიჩელი ვ. 1991:73-75]). ამგვარად, ტვიფრისა და ყალიბის არსებობა უკვე სავსებით აშკარად მიუთითებს ვანში ჰერაკლეს კულტის არა მხოლოდ გავრცელებას, არამედ მისი გამოსახულებების ადგილზევე დამზადებას.

ჰერაკლეს კიდევ ერთი გამოსახულება წარმოდგენილია ბრინჯაოს ექვსპატრუქიან ჭრაქზე, 2007 წელს ვანის ნაქალაქარის ქვედა ტერასაზე აღმოჩენილი განძიდან (ძვ.წ. I ს.-ის შუახანები) [ახვლედიანი დ. 2011:129]. ჭრაქის რეზერვუარის გარშემო, სპილოს თავებს შორის, მოთავსებულია სამი ანთროპომორფული ფიგურა: დიონისესა და არიადნესთან ერთად – ჰერაკლე, ლომის ტყავის მოსასხამითა და ხელში ჩირაღდნით. ფიგურები ცალ-ცალკეა დამზადებული, შესაძლებელია, ვანშივე (დანვრილებით იხ.: [ლორთქიფანიძე ნ. 2011:48-49]). აღსანიშნავია, რომ მათი დამზადების ადგილის შესახებ ვარაუდი რეალურ მონაცემებს ეყრდნობა: ნაქალაქარის ცენტრალურ ტერასაზე გამოვლინდა ბრინჯაოს სამსხმელო სახელოსნოს ნაშთები, აგრეთვე, ბრინჯაოს წარმოებასთან დაკავშირებული მასალა – ნაღვენთები, ბრინჯაოს შლაკი; საქმენი მილის, ტიგელის ფრაგმენტები და ა.შ. (ძვ.წ. II-I სს.) [გიგოლაშვილი ელ.,... 2008:14-15].

ვანის ნიმუშებში, როგორც უკვე აღინიშნა, გამოიკვეთა ორი თემის უპირატესობა. ჯერჯერობით ძნელი დასადგენია მათი ურთიერთკავშირი და შერჩევის პრინციპი (საერთოდ, გასარკვევია, ეს თემები არის თუ არა საგანგებოდ შერჩეული). კოლხეთში, ჰერაკლესადმი განსაკუთრებული დამოკიდებულების გათვალისწინებით, დასაშვებია გარკვეული ინტერესი მისი თავგადასავლის ყოველი სიუჟეტის მიმართ. ამავე დროს არ უნდა გამოირიცხოს გამორჩეული თემების არსებობა, დაკავშირებული კავკასიასთან ან, კონკრეტულად, კოლხეთთან. ალბათ, მათ რიცხვს მიეკუთვნება ჰესპერიდების ბალის ეპიზოდი. მითის თანახმად, სწორედ

ჰესპერიდების ბალისკენ ოქროს ვაშლების მოსაპოვებლად მიმავალმა ჰერაკლემ გაათავისუფლა კავკასიონს მიჯაჭვული პრომეთე – განგმირა პრომეთეს მკორტნავი არწივი [გელოვანი აკ. 1983:592]. შესაძლებელია, ამ ვითარებამ განაპირობა აღნიშნული ეპიზოდის პოპულარობა კოლხეთში, რაც აისახა მატერიალური კულტურის ძეგლებზეც.

მეორე სიუჟეტი – ჰერაკლეს ბრძოლა ნემის ლომთან – სრული სახით მოცემულია მხოლოდ ვანის ოქროს ბალთაზე. ამჟამად უფრო დაწვრილებით იქნება განხილული სიუჟეტის გადმოცემის თავისებურება როგორც კომპოზიციის, ისე შესრულების თვალსაზრისით.

ჩვეულებრივ, სახვითი ხელოვნების ძეგლებზე, ძირითადად, ქანდაკებებსა და რელიეფებზე იკონოგრაფიული სქემა ასეთია: წარმოდგენილია ჰერაკლეს გამარჯვების მომასწავებელი ბოლო მომენტი – ჰერაკლეს მომწვედელი ჰყავს ლომი, მარჯვენა ხელით ძლიერად ჩაჭიდებია ლომის კისერს; ხოლო დაუძღურებულ ლომს წინააღმდეგობის განევა უკვე აღარ შეუძლია. სქემის ნაწილია, აგრეთვე, პირამიდული აგებულების პრინციპი. ამ იკონოგრაფიულ-კომპოზიციური სისტემის ჩამოყალიბება უკავშირდება გამოჩენილი ბერძენი მოქანდაკის ლისიპეს სახელს (ძვ.წ. IV ს.-ის მეორე ნახევარი). აკარნანისთვის (მხარეა შუა საბერძნეთში) მის მიერ შექმნილი ბრინჯაოს ქანდაკებათა ციკლი, რომელიც მიეძღვნა ჰერაკლეს თორმეტგმირობას, არ შემორჩენილა (სტრაბონის მიხედვით – X, 2, 21 – ქანდაკებები, მივინყებული, შეუფერებელი ადგილიდან ერთმა რომაელმა მხედართმთავარმა გადაიტანა რომში [Страбон, 1964:437]; მაგრამ, როგორც ჩანს, რომმაც ვერ შეძლო მათი დაცვა). ლისიპეს ქანდაკებებზე წარმოდგენის შექმნა რომაული ხანის რეპლიკებით შეიძლება. მათ რიცხვს ეკუთვნის სახელმწიფო ერმიტაჟში დაცული ქანდაკება, რომელიც ჰერაკლესა და ლომის ბრძოლის სცენას გამოსახავს [Белов Г. 1960:3-8]. დადგენილია, რომ ამ სიუჟეტზე შე-

ქმნილ ქანდაკებებში მხოლოდ სამია ლისიპეს დედანთან ახლოს; მათ შორისაა ერმიტაჟის ქანდაკება, პალაცო კორზინის (ფლორენცია) და ოქსფორდის მუზეუმების ნიმუშებთან ერთად. გამოვლენილია, აგრეთვე, მათი კავშირი ახ.წ. III ს.-ის სარკოფაგის რელიეფთან (დაცულია ტორლონიის მუზეუმში), სადაც ყველაზე უკეთ შემოინახა ლისიპეს ქანდაკებების კომპოზიციის ძირითადი სქემა [Блаватский В. 1941:192-196, рис. 3-4].

ლისიპეს ქანდაკებები, უფრო ზუსტად, მათი რეპლიკები ვანის ოქროს ბალთაზე წარმოდგენილი გამოსახულებისათვის პროტოტიპად არ გამოდგება. ბალთაზე, რაც ყველაზე არსებითია, შეცვლილია სიუჟეტის დედააზრი: ჰერაკლე პასიურია – უმოქმედო მსხვერპლია. ჰერაკლეს სახეზე არ არის გამოხატული ბრძოლის დაძაბულობით გამოწვეული ემოცია (აღბეჭდილია უფრო შინაგანი განცდა). სიუჟეტს არ შეეხამება მისი პოზაც: ფეხები გადაჯვარედინებულია, წააგავს ჰერაკლეს გამოსახულებას დასვენების დროს. ხელები, საერთოდ, არ ეხება ლომს: მარჯვენა ხელი არ ჩანს, მარცხენა – შემოდებულია წელზე. ძირითადი აქცენტი გაკეთებულია ლომის ფიგურაზე. ლომი აგრესიულია, ჩაფრენილია ჰერაკლეს სხეულს. რთული ასახსნელია, თუ რამ განაპირობა ლომისთვის უპირატესობის მიცემა. სავარაუდოა, ამ შემთხვევაში გარკვეული როლი ითამაშა მის მიმართ ტრადიციულმა მიდგომამ (ლომი – მზე, სინათლის სიმბოლო...), რაც ძველ აღმოსავლეთს, კერძოდ, აქემენიდურ სამყაროს უკავშირდება. თუმცა, კოლხური ოქროს სამკაულების მიხედვით, დაწყებული ძვ.წ. V ს.-დან, შესაძლებელი ხდება კორექტივის შეტანა ლომის სიმბოლიკის, აგრეთვე, სხვა ცხოველებთან მისი დაპირისპირების ახსნაში [ლორთქიფანიძე ნ. 2015:228].

ვანის ბალთაზე დარღვეულია ფიგურების განლაგების სქემაც: ჰერაკლე მოთავსებულია მარჯვნივ, ლომი – მარცხნივ (მხარეების მითითებისას ყველა შემთხვევაში იგულისხმება მაცურებლის პოზიცია). ჰერაკლესა და

ლომის ბრძოლის სცენის წარმოდგენისას, იშვიათი გამონაკლისის გარდა (მაგალითად, ახ.წ. IV-V სს.-ის მოზაიკა მადაბადან – იორდანნიდან [Zayadine . 1986:419, fig.12], სადაც, ასევე, დასტურდება ამ სიუჟეტის ადგილობრივი ინტერპრეტაცია), ფიგურები განლაგებულია საპირისპირო მხარეს: ჰერაკლე – მარცხნივ, ლომი – მარჯვნივ.

ბალთაზე კომპოზიცია მორგებულია ფირფიტის მრგვალ ფორმას და ამდენად, უგულებელყოფილია მსგავსი სიუჟეტის გამოსახვის დროს გამოყენებული პირამიდული აგებულების პრინციპი – ერთ-ერთი დამახასიათებელი ნიშანი ლისიპეს კომპოზიციებისთვის (აღსანიშნავია, რომ ე.წ. პირამიდული კომპოზიციის გავრცელების არეალი საკმაოდ დიდია; ის თავს იჩენს ახ.წ. პირველ საუკუნეებშიც. იხ. რელიეფი სირიიდან: [Zauhdi B. 1976:116, fig.49; Bounni A. 1986:383, fig.7]).

თვალში საცემია სხვადასხვა ხერხით შესრულებული ჰერაკლესა და ლომის გამოსახულებების კონტრასტულობა, რაც, შეიძლება, გარკვეული მხატვრული ჩანაფიქრის ნაწილია, ხაზს უსვამს ორი სხვადასხვა ძალის არსებობას და დაპირისპირებას. ჰერაკლეს სადა (შიშველ) სხეულზე ბურცობებით გამოყოფილია კუნთები, განსაკუთრებით მხარსა და გულმკერდის არეში, ხოლო ლომის ტანი თითქმის ბრტყელია და მთლიანად დაფარულია მცირე ზომის ნაჭდევებით თუ ღრმულებით, ზურგის მცირე ნაწილი – მოკლე ირიბი ღარების რიგით. თავისებურია ლომის ფაფარი, გადმოცემული ურთიერთსაწინააღმდეგოდ მიმართული ღარებით. ჩვეულებრივ, ლომის გამოსახულებებზე აქცენტი გაკეთებულია ფაფარზე, წარმოდგენილი რომბული ბადით, ღარებით და სხვ., ხოლო ტანი – სადაა. ამ შემთხვევაში ლომის ტანის დაფარვა ნაჭდევებით თუ მცირე ზომის ღრმულებით ძვ.წ. V-IV სს. კოლხური ოქრომჭედლობის ნიმუშებზე არსებული თავისებურების გამოძახილი და ტრადიციის გაგრძელება უნდა იყოს.

საინტერესო დეტალია ლომის თვალები, უფრო ზუსტად, თვალების ნაცვლად გა-

კეთებული ორი მრგვალი ნახვრეტი. ბალთის უკანა მხარეზე – სადა ფირფიტის ამოჭრილი ნაწილი, როგორც უკვე იყო მითითებული, ემთხვევა თვალების ადგილას არსებულ ნახვრეტებს (სურ.3). ალბათ, ქსოვილი ან ტყავი, რაზეც დამაგრებული იყო ბალთა, განსაზღვრავდა „თვალების“ ფერს და შემთხვევით თუ მიზანმიმართულად ქმნიდა პოლიქრომიულ ეფექტს. მსგავსი „ჩაჭრილი თვალები“, ვანის არქეოლოგიური მონაპოვრის მიხედვით, ჯერჯერობით, ცნობილია მხოლოდ ერთ ნიმუშზე: 1988 წელს ვანის ნაქალაქარის ზედა ტერასაზე, ზოგადად ელინისტური ხანით დათარიღებულ კულტურულ ფენაში, აღმოჩნდა ოქროს ოთხკუთხა ფორმის ფირფიტა ლომის თავის რელიეფური გამოსახულებით en face (ზომა – 24-26 მმ); ამ ფირფიტაზეც ლომის თვალები წარმოდგენილია მრგვალი ნახვრეტების სახით (დაცულია ოთ. ლორთქიფანიძის სახელობის ვანის არქეოლოგიურ მუზეუმში. ინვ.№1:988-5.სურ.4). აღსანიშნავია, რომ პოლიქრომიული სტილის გავრცელების ხანაში დასტურდება ცხოველის თვალების გამოსახვა ფერადი ქვებით ან გაუმჭვირვალე მინით (მაგალითად, ოქროს გარსაკრავზე გონიოს განძიდან (ახ.წ. I ს.). იხ.: [ლორთქიფანიძე ოთ.,... 1980:12, 26, ტაბ. XVII-XVIII]).

ბოლოს, საყურადღებოა, ვანის ბალთაზე ჰერაკლეს გამოსახულების კიდევ ერთი ელემენტი – კისრის ირგვლივ რელიეფური სარტყელი (ჩანს ნაწილი). ნემეის ლომთან შეჭიდებული ჰერაკლე, როგორც წესი, წარმოდგენილია უწვერო ჭაბუკის სახით და მისი ერთადერთი ატრიბუტია თავზე ბაფთა. ვანის ნიმუშზეც გამოსახულია ახალგაზრდა უწვერო მამაკაცი; თავზე, შუბლის გასწვრივ თანაბარი ბურცობების რიგი, ალბათ, ბაფთა უნდა იყოს. ნემეის ლომის დამარცხების შემდეგ ჰერაკლეს აუცილებელი ატრიბუტებია ლომის ტყავი და კომბალი; უკვე წვეროსანი ჰერაკლე კი ხშირად შემკულია გვირგვინით (ჰერაკლეს გამოსახულება გვირგვინით გავრცელებულია განსა-



კუთრებით მცირეაზიურ კოროპლასტიკაში [Денисова В.1981:65]; ჰერაკლე გვირგვინით იხ.: ვანის ბრინჯაოს მედალიონზე [მათიაშვილი ნ. 1977:112, სურ.110-111] და საყანჩიაში აღმოჩენილ თიხის ყალიბზეც [ლიჩელი ვ. 1991:75, ტაბ. XXXIX]). მნიშვნელოვანი იქნებოდა ვანის ბალთაზე არსებული რელიეფური სარტყლის განსაზღვრა კისრის რკალად და მისი აღიარება ჰერაკლეს კიდევ ერთ, აქამდე უცნობ, ატრიბუტად. აღსანიშნავია, რომ მსგავსი ელემენტი დადასტურებულია ვანშივე აღმოჩენილ და ადგილობრივ ნიმუშებად განსაზღვრულ ბრინჯაოს მედალიონსა და თიხის ტვიფრზე. ამ შემთხვევაში „უცნობი ატრიბუტი“ მხოლოდ კოლხეთში დამზადებულ ჰერაკლეს გამოსახულების დამახასიათებელ ნიშნად ჩაითვლებოდა, მაგრამ ანგარიშგასანევია ამ ელემენტის ახსნის სხვა ვერსიაც. ნ. მათიაშვილის მითითების თანახმად, ბრინჯაოს მედალიონზე რელიეფური სარტყლის არსებობა ტექნოლოგიური თავისებურებითაა განპირობებული: ცალ-ცალკე ჩამოსხმული ჰერაკლეს თავი და ტანის ზედა ნაწილი ერთმანეთთან შეერთებულია კისრის არეში და შეერთების ადგილზე, როგორც ჩანს, წარმოიქმნა შემსხვილება („რელიეფური სარტყელი“); თიხის ტვიფრზე, სავარაუდოდ, ეს დეტალი გამეორებულია მექანიკურად [მათიაშვილი ნ. 1977, 111, 113]. ვანის ოქროს ბალთაზეც, ასევე, თიხის ტვიფრის მსგავსად, რელიეფური სარტყლის ანუ ტექნოლოგიური ხარვეზის გადატანა-გამეორება, სავსებით დასაშვებია ვერსიაა და კიდევ ერთი მინიშნებაა ბალთის ადგილობრივი წარმომავლობის შესახებ.

რელიეფური გამოსახულების – ცნობილი მითოლოგიური სიუჟეტის – განსხვავებული ინტერპრეტაცია და შესრულების მანერა მნიშვნელოვანი პირობაა ბალთის თავისებურების გამოსავლენად. საქართველოში მსგავსი ოქროს სამკაული ჯერჯერობით არ აღმოჩენილა. ვანის ბალთას, ზოგადად – შინაარსის (ბრძოლის თემა) და კომპოზიციის შემადგენელი ელემენტების (ერთმა-

ნეთს დაპირისპირებული ჰერაკლე და ლომი) მიხედვით – პარალელი მოედებნა სკვითურ სამყაროში, სადაც ჰერაკლეს კულტი და მასთან დაკავშირებული გამოსახულებები განსაკუთრებით პოპულარული იყო.

სკვითურ სამარხებში გამოვლენილი ნიმუშები – ოქროს მცირე ზომის (დმ – 20-23 მმ) ბალთები თუ ნახვრეტებიანი (დასაკერებელი) ფირფიტები ჰერაკლეს და ლომის ბრძოლის გამოსახულებით – ძირითადად, ერთგვაროვანია: კომპოზიცია განთავსებულია მრგვალ ფირფიტაზე, ჰერაკლე – მარცხნივ, ლომი – მარჯვნივ. კიდევ შემოჭრილია ფიგურების კონტურის შესაბამისად; გამოტვიფრულია. ორივე ფიგურა გამოსახულია პროფილში. ჰერაკლე მარჯვენა ფეხით დაჩოქილია, მეორე ფეხი მოხრილია და განეულია წინ. ჰერაკლეს ტორსთან მჭიდროდ მიდებულია ლომის თავი, მომწყვდეული მის ხელებში. ლომი წინა თათით ეყრდნობა ჰერაკლეს მუხლს (ან მუხლს ზევით – ბარდაყს), უკანა თათით – ტერფს.

ოქროს მცირე ზომის ბალთები – ფირფიტები (აპლიკაციები) ჰერაკლეს და ლომის ბრძოლის გამოსახულებით აღმოჩენილია კულ-ობას ყორღანში, ქ. ქერჩის მახლობლად (სურ. 5) (6 ცალი დაცულია სახელმწიფო ერმიტაჟში [Артамонов М. 1966:65, табл. 218; Копейкина Л. 1986:55-56, №25], 5 ცალი – სახელმწიფო ისტორიულ მუზეუმში [Журавлев Д., 2014:62-65, №№10-13, 50, табл.7, 19]; დათარიღებულია ძვ.წ. IV ს.-ის შუახანები – მესამე მეოთხედით). მსგავსი ბალთები ცნობილია, აგრეთვე, დნეპრისპირეთის სკვითური ყორღანებიდან. ესენია: ჩერტომლიკი (სურ. 6-7) [Артамонов М. 1966:49, рис.103; Онайко Н. 1970:105, №491в; Алексеев А. 1986:69, №32; Piotrowski В.,... 1086:Abb. 261], ჩმირიოვა მოგილა [Онайко Н. 1970:106, №496в, табл. XI], ვერხნი როგაჩიკი [Онайко Н. 1970:106, №493г], შულგოვკა [Онайко Н. 1970:106, №498а] და სხვა (სკვითური ბალთები – აპლიკაციები ჰერაკლეს და ლომის გამოსახულებით, აგრეთვე, იხ.: [Гришкова Г. 2011:121 შმდ.]).

ბალთებზე წარმოდგენილი კომპოზიცია ძვ.წ. V საუკუნიდან გავრცელებულია ანტიკურ სამყაროში, განსაკუთრებით მონეტებსა და ჭრილა ქვებზე ([Куфтин Б. 1950:5-6; Онайко Н. 1970:46, 51; Boardman J. 1970:290, №528; Копейкина Л. 1986:32-33, 55; Vollkommer R. 1988:25, №28, fig.7; Никулина Н. 1994:44, рис.317, 322; Журавлев Д., 2014:62, 192] და სხვ.). სკვითური ნიმუშები, როგორც გაირკვა (იხ. ზემოდასახელებული ბ. კუფტინის, ნ. ონაიკოს, ლ. კოპეიკინას, დ. ჟურავლიოვის... ნაშრომები), მათი მინაბაძებია (ლ. კოპეიკინას მიხედვით – „Бляшки монетного типа“. ამ შემთხვევაში, ძირითადად, იგულისხმება სირაკუზისა და ქიზიკის – ქიზიკოსის – მონეტები, თუმცა, ბ. კუფტინი ამ უკანასკნელის პროტოტიპად გამოყენებას გამორიცხავს). კომპოზიციის თვალსაზრისით ოქროს მცირე ზომის სკვითურ ბალთებთან (აპლიკაციებთან) გარკვეულ სიახლოვეს ამჟღავნებს, ასევე, სკვითურ ყორღანში – ბაბინა მოგილაში აღმოჩენილი სამკაული – განსხვავებული დანიშნულების და ზომის ვერცხლის მოოქრული ბალთა (დმ – 86 მმ). საყურადღებოა, რომ ბალთაზე ჰერაკლეს ფიგურა მარჯვნივაა მოთავსებული [Трейстер М. 2005:504, табл.8<sub>4</sub>].

სკვითური ბალთებისთვის დამახასიათებელი იკონოგრაფიული სქემა – ძირითადად, იგულისხმება ცალი ფეხით დაჩოქილი ჰერაკლეს ფიგურა – დასტურდება პანაგიურიშტის (თრაკია) ვერცხლის ბალთებზე (2 ცალი, დმ – 86 მმ. შემორჩენილია მოოქერის ნაშთი. დათარიღებულია ძვ.წ. IV ს.-ის მეორე ნახევრით [Венедиков Ив.,... 1973:120, 384, ил. 293]). (სურ. 8). ბალთებთან ერთად, იგივე კომპლექსში, აღმოჩნდა ვერცხლის აპლიკაცია – ფარის ცენტრალური ნაწილი – ჰერაკლეს და ლომის გამოსახულების სხვაგვარი ინტერპრეტაციით – ბრძოლის სცენის გარეშე [Венедиков Ив.,1973:123, 378-379, ил.245]. აღსანიშნავია, რომ თრაკიაშიც გავრცელებულია ჰერაკლეს კულტი და მასთან დაკავშირებული ნიმუშები. ჰერაკლეს პირველი გმირობის ამსახველი კომპოზიციები თავს იჩენს საკმაოდ

ხანგრძლივი დროის მანძილზე, მაგალითად, თრაკიის ქალაქ პერინთოსის ახ.წ. II-III სს.-ის სპილენძის მონეტა-მედალიონზე [Зорграф А. 1951:75, табл. XXV<sub>10</sub>]. ამ შემთხვევაში დაცულია პირამიდული აგებულების პრინციპი.

ვანის ოქროს ბალთა არ მიეკუთვნება არცერთ ცნობილ იკონოგრაფიულ ტიპს (შდრ.: [Herakles2003:70]): მკვეთრად განსხვავდება სკვითური და თრაკიული სამკაულისაგან, ისევე, როგორც ლისიპეს სქემით – პირამიდული აგებულების პრინციპით შექმნილი ნიმუშებისაგან. აქედან გამომდინარე, ზემომითითებული თავისებურებების გათვალისწინებით, რეალური გახდა ვარაუდი ბალთის ადგილობრივი წარმომავლობის შესახებ (მსგავსი ვითარებაა ვანის ნაქალაქარზე აღმოჩენილი ოქროს ფირფიტების ერთ ჯგუფთან დაკავშირებით – იგულისხმება გარე სამყაროდან შემოსული ე.წ. გველისფეხებიანი ღვთაების გამოსახულება [ჭყონია ან. 2011:91-92]).

ამგვარად, უცხო (ბერძნული) მითოლოგიური სიუჟეტი, აგრეთვე, კომპოზიციური იკონოგრაფიული ელემენტები კოლხურ სივრცეში აირეკლა გარკვეული გადახრებით – შეიცვალა შინაარსი, დაირღვა კომპოზიციური სქემა, გამოიკვეთა ინდივიდუალური შესრულების მანერა; ახალმა მოტივმა – ახალმა მხატვრულმა სახემ თავისებური ფორმა მიიღო ძლიერი კულტურული ტრადიციების მქონე გარემოში.

## ლიტერატურა:

- ახვლედიანი დ. 2008:** განძი ვანიდან (ექსპრეს-ინფორმაცია). – იბერია-კოლხეთი. №4. თბილისი, გვ.129.
- გელოვანი აკ. 1983:** მითოლოგიური ლექსიკონი. თბილისი.
- გიგოლაშვილი ელ., თოლორდავა ვ., ფირცხალავა მ. 2008:** ბრინჯაოს ქანდაკება და ბრინჯაოს წარმოების ნაშთები ვანის ნაქალაქარზე. – იბერია-კოლხეთი. №4. თბილისი, გვ. 14-18.

- კაჭარავა დ., ლორთქიფანიძე ოთ., ფუთურ-იძე რ., ყიფიანი გ. 1979:** არქეოლოგიური გათხრები ვანის ნაქალაქარის ზედა ტრასაზე (1970-1977 წწ.). – ვანი. IV. თბილისი, გვ.7-37.
- ლიჩელი ვ. 1980:** ჰერაკლეს გამოსახულების დასამზადებელი ყალიბი საყანჩიის ნამოსახლარიდან. – ძეგლის მეგობარი, №53, გვ. 50-53.
- ლიჩელი ვ. 1991:** ძველი ვანი. სამეურნეო უბანი. თბილისი.
- ლორთქიფანიძე ნ. 2011:** ბრინჯაოს ექვსპატრუქიანი ჭრაქი ვანიდან. – იბერია-კოლხეთი. №7. თბილისი, გვ.47-53.
- ლორთქიფანიძე ნ. 2015:** ძველი ქართული სამკაული. თბილისი.
- ლორთქიფანიძე ოთ. 1966:** ანტიკური სამყარო და ძველი კოლხეთი. თბილისი.
- ლორთქიფანიძე ოთ. 1977:** ვანის ნაქალაქარი. გათხრები, ისტორია, პრობლემები (წერილი მეორე). – ვანი. III. თბილისი, გვ. 13-27.
- ლორთქიფანიძე ოთ. 2002:** ძველი ქართული ცივილიზაციის სათავეებთან.
- ლორთქიფანიძე ოთ., მიქელაძე თ., ხახუტაიშვილი დ. 1980:** გონიოს განძი. თბილისი.
- მათიაშვილი ნ. 1973:** ვანში აღმოჩენილი ჰერაკლეს გამოსახულებიანი მედალიონი. – ძეგლის მეგობარი. №33. თბილისი, გვ.46-49.
- მათიაშვილი ნ. 1977:** ლითონის ჭურჭელი. – ვანი. III. თბილისი, გვ.101-114.
- ურუშაძე ავ. 1964:** ძველი კოლხეთი არგონავტების თქმულებაში. თბილისი.
- ფირცხალავა მ., ყიფიანი გ. 1986:** ცენტრალური ტერასის დასავლეთ ნაწილში 1978-1981 წწ. ჩატარებული საველე მუშაობის შედეგები (თორმეტსაფეხურიანი საკურთხევლის არე). – ვანი. VIII. თბილისი, გვ.52-78.
- ჩარკვიანი მ., ამირხანაშვილი ქ. 2011:** საქართველოს ტერიტორიაზე გამოვლენილი ბერძნულ-რომაულ ღვთაებათა და მითოლოგიურ პერსონაჟთა გამოსახულებების ნუსხა. – ჟურ. იბერია-კოლხეთი. №7, გვ.172-185.
- ჭყონია ან. 1981:** ოქროს სამკაულები ვანის ნაქალაქარიდან. ვანი. VI. თბილისი.
- ჭყონია ან. 2007:** ქართული ოქრომჭედლობის შესწავლის ისტორიიდან. ექვთიმე თაყაიშვილი. – საქართველოს არქეოლოგიის ისტორიის საკითხები. თბ., გვ.264-272.
- ჭყონია ან. 2011:** კოლხურ-სკვითური პარალელები ოქრომჭედლობაში. – ჟურ. იბერია-კოლხეთი. №7. თბ., გვ.85-96.
- ხოშტარია ნ. 1972:** ვანის არქეოლოგიური შესწავლის ისტორია. – ვანი. I. თბ., გვ.81-95.
- Алексеев А. 1986:** Нашивные бляшки из Чертомлыкского кургана. – Античная тюретика. Ленинград, с. 64-74.
- Артамонов М. 1961:** Антропоморфные божества в религии скифов. – Археологический сборник Государственного Эрмитажа. Вып.2. Ленинград, с.57-87.
- Артамонов М. 1966:** Сокровища скифских курганов в собрании Государственного Эрмитажа. Прага, Ленинград.
- Белов Г. 1940:** Херсонесские рельефы. – Вестник древней истории. №3-4, с. 281-285.
- Белов Г. 1960:** Геракл в борьбе со львом. Скульптура школы Лисиппа в Эрмитаже. Ленинград.
- Бессонова С. 1983:** Религиозные представления скифов. Киев.
- Блаватский В. 1941:** Акарнанские бронзы Лисиппа. – Советская археология. V. Москва, Ленинград, с.189-198.
- Венедиков Ив.,... Герасимов Т. 1973:** Тракийского искусство. София.
- Граков Б. 1950:** Скифский Геракл. – Краткие сообщения Института археологии. Вып. XXIV. Москва, с.7-18.
- Грибкова Г. 2011:** Образ Геракла на пластинах-апликациях з колекції МКУ. – Музейні читання. Матеріали наукової конференції «Ювелірне мистецтво – погляд крізь віки». 15-17 листопада 2010. Київ, с. 121-129.
- Денисова В. 1981:** Коропластика Боспора. Ленинград.
- Журавлев Д., Новикова Е., Шемаханская М. 2014:** Ювелирные изделия из кургана Куль-Оба в собрании Исторического музея. Историко-технологическое исследование. – Труды Государственного исторического музея. Вып.

200. Москва.

**Зеест И. 1966:** Рельеф из Гермонассы с изображением Геракла. – Культура Античного мира. Москва, с.77-82.

**Зограф А. 1951:** Античные монеты. = Материалы и исследования по археологии СССР. Москва, Ленинград.

**Каковкин А. 1988:** Образ Геракла в искусстве эллинистического и коптского искусства. – Третий Всесоюзный симпозиум по проблемам эллинистической культуры на Востоке. Ереван, с.30-32.

**Кобылина М. 1966:** Глиняный торс Геракла из Херсонеса. – Культура Античного мира. Москва, с.92-98.

**Копейкина Л. 1986:** Золотые бляшки из кургана Куль-Оба. – Античная торевтика. Ленинград, с.28-63.

**Куфтин Б. 1950:** Материалы к археологии Колхиды. II. Тбилиси.

**Максимова М. 1958:** Миниатюрная группа на Феодосийских серьгах. – Труды Государственного Эрмитажа. 2. Ленинград, Москва, с.62-66.

**Никулина Н. 1994:** Искусство Ионии и ахеменидского Ирана. По материалам глиптики V-IV вв. до н.э. Москва.

**Онайко Н. 1970:** Античный импорт в Приднепровье и Побужье в IV-II вв. до н.э. – Археология СССР. Свод археологических источников. Вып. Д1-27. Москва.

**Онайко Н. 1979:** Об отражении монументального искусства в боспорской торевтике (мастера медальонов Кульобских подвесок). – Проблемы античной истории и культуры. Ереван.

**Пругло В. 1968:** Геракл в коропластике Боспора. – Античная история и культура Средиземноморья и Причерноморья. Ленинград, с.238-247.

**Пятышева Н. 1948:** О культе Геракла в Херсонесе. – Вестник древней истории. №2, с.197-204.

**Пятышева Н. 1956:** Ювелирные изделия Херсонеса. = Труды Государственного исторического музея. Памятники культуры.

Вып. XVIII. Москва.

**Раевский Д. 1977:** Очерки идеологии скифосакских племен. Москва.

**Раевский Д. 1985:** Модель мира скифской культуры. Проблемы мировоззрения ираноязычных народов евразийских степей I тысячелетия до н.э. Москва.

**Русяева А. 1991:** Понтийская легенда о Геракле: вымысел и реальность. – Духовная культура древних обществ на территории Украины. Киев, с.96-116.

**Русяева А. 2002:** Образ Геракла на произведениях торевтики IV в. до н.э. из Северного Причерноморья. – Античный мир и археология. Межвузовский научный сборник. Вып. 11. Саратов, с. 178-182.

**Саверкина И. 2000:** Роскошные серьги в Эрмитаже и других музеях. – Античное Причерноморье. Санкт-Петербург, с.12-22.

Страбон. 1964: География в 17 книгах. Перевод, статья и комментарии Г.А. Стратановского. Ленинград.

**Стржелецкий С. 1948:** Жертвенник Гераклу из так называемого Страбоновского Херсонеса. – Херсонесский сборник. Вып. IV. Симферополь, с.97-106.

**Трейстер М. 1999:** Об одной из боспорских мастерских торевтики IV в. до н.э. – Боспорский город Нимфей: новые исследования и материалы и вопросы изучения античных городов Северного Причерноморья. Международная научная конференция, посвященная 70-летию со дня рождения Н.Л.Грач. Санкт-Петербург, с.75-77.

**Трейстер М. 2005:** Об изделиях торевтики из скифского кургана Бабина Могила. – Курганы скифского Герроса IV в. до н.э. Приложение №3. Киев, 502-512.

**Харко Л. 1941:** Фрагмент фриза с изображением гигантов из станицы Таманской. Советская археология. VII, с.81-93.

**Чкониа А. 1985:** Ювелирное искусство Колхиды в IV-II вв. до н.э. (вопросы инноваций). – Причерноморье в эпоху эллинизма. Материалы III Всесоюзного симпозиума по древней истории

Причерноморья. Тбилиси, с.519-527.

**Щеглов А. 1960:** Светильник с изображением Геракла и лани. – Сообщения Херсонесского музея. Вып. I. Симферополь, с.21-24.

**Щеглов А. 1964:** Подвиги Геракла. По памятникам Херсонеса Таврического. Ленинград.

**Boardman J. 1970:** Greek Gems and Finger Rings. Early Bronze Age to Late Classical. London.

**Bounni A. 1986:** Iconographie d'Héraclès en Syrie. – Iconographie classique et Identités régionales. Bulletin de Correspondance Hellénique. Supplément XIV. Paris, p.377-387.

**Deppert-Lippitz B. 1985:** Griechischer Goldschmuck. Mainz am Rhein.

**Herakles... 2003:** Herakles-Hercules. München.

**Lexicon... 1990:** Lexicon Iconographicum Mythologiae Classicae. V.2. Zürich, München, Düsseldorf.

**Lordkipanidze O. 1990:** On the Cult of Heracles in Colchis. – Centre de Recherches d'Histoire Ancienne Vol. 96. Mélanges Pierre Lévêque. 4. Religion. Paris, p.277-288.

**Lordkipanidze O. 1996:** Vani – Ein antikes religiöses Zentrum im Lande des Goldenen Vlieses (Kolchis). – Jahrbuch des Römisch-Germanischen Zentralmuseums Mainz. 42. Jahrgang 1995, S. 353-401.

**Meyer G. 1965:** Altorientalische Denkmäler im Vorderasiatischen Museum zu Berlin. Leipzig.

**Parrot A. 1961:** Assur. Die mesopotamische Kunst vom XIII. vorchristlichen Jahrhundert bis zum Tode Alexanders des Grossen. München.

**Piotrowski B., Galanina L., Gratsch N. 1986:** Skythische Kunst. Altertümer der skythischen Welt. Mitte des 7. Bis zum 3. Jahrhundert v.u.Z. Leningrad.

**Vollkommer R. 1988:** Herakles in the Art of Classical Greece. – Oxford University Committee for Archaeology. №25. Oxford.

**Yon M. 1986:** À propos de L'Héraclès de Chypre. – Iconographie classique et Identités régionales. Bulletin de Correspondance Hellénique. Supplément XIV. Paris, p. 287-297.

**Zayadine F. 1986:** Peintures murales et mosaïques à sujets mythologiques en Jordanie. – Iconographie classique et Identités régionales. Bulletin de Cor-

respondance Hellénique. Supplément XIV. Paris, p. 407-428.

**Zouhdi B. 1976:** Musée National de Damas. Département des Antiquités Syriennes. Damas.

### ილუსტრაციების აღწერილობა:

**სურ. 1.** ვანი. ოქრო. დმ-60,5 მმ. ს.ჯანაშიას სახ. მუზეუმი (საქართველოს ეროვნული მუზეუმი). ფოტო ვ.თულაშვილისა.

**სურ. 2.** იგივე. ნახატი ნ. თოფურიძისა.

**სურ. 3.** იგივე. უკანა მხარე. ფოტო ვ. თულაშვილისა.

**სურ. 4.** ვანი. ოქრო. 24x26 მმ. ოთ. ლორთქიფანიძის სახ. ვანის არქეოლოგიური მუზეუმი (საქართველოს ეროვნული მუზეუმი). ფოტო გ. სალნიკერისა.

**სურ. 5.** კულ-ობა. ოქრო. დმ – 20-23 მმ. ნახატი [Журавлев Д., ...2014:табл.19].

**სურ. 6.** ჩერტომლიკი. ოქრო. დმ – 22 მმ. ფოტო [Артамонов М. 1966:рис.103].

**სურ. 7.** იგივე. ნახატი [Раевский Д.1985:164, рис. 29].

**სურ. 8.** პანაგიურიშტი. ვერცხლი, მოოქვრის ნაშთი. დმ – 86 მმ [Венедиков Ив.,... 1973:ил.293].

Chkonia A.

I



## აღმოსავლეთ საქართველოს ძვ.წ. VII – ახ.წ. VII სს კერამიკა

(II ნაწილი)

### სუფრის ჭურჭელი.

**XVI. დოქი/ხელადა (ტაბ. XXXI-XL).** დოქები სუფრის ჭურჭლის ყველაზე გავრცელებულ სახეს მიეკუთვნება. ისინი სხვადასხვა ზომისაა, მათი სიმაღლე მერყეობს 15 სმ-დან 35 სმ-მდე. ზომა ფორმასთან არ არის დაკავშირებული. ერთიდაიგივე ტაქსონებში (სეგმენტში) სხვადასხვა ზომის ჭურჭელი ერთიანდება. ცალკეული სეგმენტების გაფორმების მიხედვით კი, ისინი მსგავსია, ამდენად ფორმაც ერთი აქვთ [Нариманишвили 1991: 28-39]. ძვ.წ. VII – ახ.წ. VII სს-ის არქეოლოგიურ მასალაში ამ სახის ჭურჭლები მრავალფეროვნებით გამოირჩევიან. ისინი ერთმანეთისაგან განსხვავდებიან როგორც ფორმით, ისე დამზადების ტექნიკით (ტექნოლოგიით). ჩვენი კლასიფიკაციის საფუძვლად ტანის ფორმას ვიღებთ, რადგან ამ სახის ჭურჭლებში ყველაზე მეტად ტანის მოყვანილობას აქვს მნიშვნელობა.

მუცლის უდიდესი დიამეტრის მდებარეობის მიხედვით, ქართლის ძვ.წ. VII – ახ.წ. VII საუკუნეების კერამიკაში სამი ძირითადი ტიპი უნდა გამოიყოს: 1. მხრიანი, 2. სფერულტანიანი და 3. მსხლისებურტანიანი.

ძვ.წ. VII-VI ს-ში (I ქრონოლოგიური ჯგუფი) ძირითადად მხრიანი და სფერულმუცლიანი ჭურჭლებია გავრცელებული. იშვიათად გვხვდება ხელადები, რომლებსაც მსხლისებური ტანი აქვთ [დავლიანიძე, სადრაძე 1993: ტაბ. XXIX-2; ნიკოლაიშვილი, გავაშელი 2007: 321-323]. ამ პერიოდების დოქებსა და ხელადებს ახასიათებს მრგვალი ბაკო, მაღალი გამოყვანილი ან ძაბრისებური ყელი. ჭურჭლებს პირსა და მხარზე განიკვეთში მრგვალი ან ოვალური ყური აქვთ მიძერწილი. იშვიათად გვხვდება გრეხილი ყურებიც [დავლიანიძე, სადრაძე 1993: 39, ტაბ. XXIX-2; ნიკოლაიშვილი, გავაშელი 2007: 321-323]; ორნამენტი ამოღარული, ამოკანრული ან წნევით დატანილი

ნაპრიალები ხაზებითაა წარმოდგენილი. გვხვდება კონცენტრული ღარები, ვერტიკალური ნაპრიალები ხაზები ან ასეთივე ტექნიკით შესრულებული დაშტრიბული სამკუთხედების რიგი. ჭურჭლები გამომწვარია შავად, ლეგანაბლისფრად, ნაცრისფრად და ძირითადად იმეორებს წინამორბედი ხანის კერამიკის ფორმებს [მუსხელიშვილი 1978: 89].

ძვ.წ. V ს-ის დასაწყისიდან ახ.წ. VII ს-მდე მხრიანი დოქები მცირე რაოდენობით გვხვდება. მათთვის დამახასიათებელია მრგვალი პირი, დაბალი ყელი, მკვეთრად გამობერილი მხრები, დაქანებული კალთები და პატარა ბრტყელი ძირი (G.N.: კატ. № 305-214). მათი უმრავლესობა მუქკეციანია (G.N.: კატ. № 305-308, 310, 312, 313, 548, 555) და დამზადებულია მსხვილმარცლოვანი თიხისაგან. ამ პერიოდის დოქების ნაწილს ღია ფერის კეცი აქვს (G.N.: კატ. № 309, 314, 556). მხრიანი დოქები, პირის დახრილობის მიხედვით, ორ ქვეტიპად იყოფა: 1. პირსწორი, 2. პირგადაშლილი. პირგადაშლილი დოქებში ორი სახეობა უნდა გამოიყოს: 1. ცილინდრულყელიანი და 2. დოქები ტრაპეციის ფორმის ყელით.

მეორე ტიპის, სფერულტანიანი დოქები პირის გაფორმების მიხედვით, ორ ქვეტიპად იყოფა: 1. ტუჩიანი (G.N.: კატ. № 315-362, 455, 571, 573) და 2. მრგვალპირიანი (G.N.: კატ. № 363-456-458, 460, 461, 535, 537, 541, 545, 547, 549, 551-554, 557, 559, 560, 567, 569, 570, 574-577)

სფერულტანიანი, ტუჩიანი დოქების ორი სახეობა გვხვდება: 1. ნისკარტიანი, 2. სამტუჩა დოქები. სფერულტანიან, ნისკარტიან დოქებში ხუთი ქვესახეობა გამოიყოფა:

პირველი ქვესახეობის დოქების ნისკარტი პირის შევიწროვებით არის მიღებული. ქობა ნისკარტის ჩათვლით, გადაშლილია (G.N.: კატ. № 315, 316-320, 322-325, 327-329, 338-

346,352,357,362). ამ სახეობის დოქები ძვ.წ V - IV ს-ის პირველი ნახევარში (G.N.: კატ. № 316-320,322-325,327-329,339-346,362) და ძვ.წ. IV ს-ის მეორე ნახევარსა და ძვ.წ. III ს-ის დასაწყისში (G.N.: კატ. № 315,338,352-357) თავსდება. ისინი უმეტესად დამზადებულია მსხვილმარცვლოვანი თიხისგან, გამომწვარია მუქად (რუხი, ნაცრისფერი, ღია ყავისფერი, G.N.: კატ. № 315,316,318,319,322,323,338,340-345), ნაწილი არათანაბრადაა გამომწვარი, (G.N.: კატ. № 320,324,344). ნაწილი დამზადებულია კარგად განლექილი თიხისგან და გამომწვარია მოვარდისფროდ (G.N.: კატ. № 329,362,357), მოვარდისფროდ გამომწვარი ცალების ნაწილი შეღებილია (G.N.: კატ. № 317,325,327,328,339,352,354-356);

მეორე ქვესახეობის დოქების ქობა შემსხვილებულია, ნისკარტი კი დახრილი აქვთ (G.N.: კატ. № 321,330). ამ სახეობის ჭურჭლები ძვ.წ. II საუკუნიდან ახ.წ. II საუკუნემდე (G.N.: კატ. №№ 321,330) გვხვდება. ერთი (G.N.: კატ. № 321) დამზადებულია კარგად განლექილი თიხისგან, გამომწვარია მოვარდისფროდ და შეღებილია. მეორე (G.N.: კატ. № 330) დამზადებულია განლექილი თიხისგან, გამომწვარია შავად. ზედაპირი დაუდევრადაა გაპრიალებული;

მესამე ქვესახეობის დოქების ნისკარტი წაგრძელებულია და პირის ზემოთ არის აზიდული (G.N.: კატ. № 326); ამ სახეობის დოქი ერთი ცალია აღმოჩენილი, დამზადებულია კარგად განლექილი თიხისგან, გამომწვარია შავად. ზედაპირი დაუდევრადაა გაპრიალებული (G.N.: კატ. № 326). იგი ძვ.წ. I ს-ის მეორე ნახევართა და ახ.წ. I საუკუნით თარიღდება.

მეოთხე ქვესახეობის ჭურჭლები დამზადებულია კარგად განლექილი თიხისგან, გამომწვარია შავად. ზედაპირი „სარკისებურად“ არის გაპრიალებული და შემკულია ნწევით ამოღარული და გაპრიალებული სარტყლებით. ამ დოქის პირი ნისკარტთან ზემოთ არის აზიდული, ნისკარტი დახრილია, ქობა შიგნით ჩაკეცილი (G.N.: კატ. № 330,351). ისინი ძვ.წ. II საუკუნესა და ძვ.წ. I ს-ის პირველი ნახ-

ევარშია გავრცელებული.

მეხუთე ქვესახეობის დოქების ნისკარტი ქობის გადაკეცვის შედეგად არის მიღებული (G.N.: კატ. № 347-350). მეხუთე სახეობის ჭურჭლები დამზადებულია კარგად განლექილი თიხისგან, გამომწვარია მოვარდისფროდ. ხაოიანი ზედაპირი წითელი საღებავითაა მოხატული (G.N.: კატ. № 347-350) ზედაპირის დამუშავებით და შემკობით ამ სახეობის დოქები გვიანდელი მოხატული ჭურჭლების მსგავსია და შეიძლება ძვ.წ. I ს-ის მეორე ნახევართ – ახ.წ. II საუკუნით დათარიღდეს.

**სფერულტანიან**, სამტურია დოქებში ორი ქვესახეობა გამოიყოფა: 1. დოქები, რომელთაც პროფილში ტალღისებრი პირი, ერთ ადგილზე ისე აქვთ აზიდული, რომ ტურის რკალი ჯერ ზემოთ ადის, შემდეგ მუცლისაკენ ეშვება ისე, რომ ტურს დახრილი ფორმა აქვს (G.N.: კატ. № 331,332,334,335,337); 2. დოქები, რომელთა პირი და ტური ერთ ხაზზეა განლაგებული.

**პირველი ქვესახეობის** ჭურჭლები დამზადებულია კარგად განლექილი თიხისგან, გამომწვარია მოვარდისფროდ (G.N.: კატ. № 332, 334, 335), მოჩალისფროდ (G.N.: კატ. № 337) და შავად (G.N.: კატ. № 331). ამ უკანასკნელის ზედაპირი გაპრიალებულია. ამგვარი ჭურჭლები, პირველ რიგში ტურის გაფორმების მიხედვით დიდ მსგავსებას იჩენენ გვიანანტიკურ ხანაში გავრცელებულ დოქებთან (G.N.: კატ. № 336). ერთ დოქს (G.N.: კატ. № 337) ტანზე დაძერწილი აქვს კოპები. მართალია იგი გარკვეულად ემსგავსება ძვ.წ V-III ს-ის დასაწყისის ჭურჭლებზე დადასტურებულ კოპებს, მაგრამ მათ შორის არსებითი განსხვავება შეინიშნება. ადრეულ ცალებს დიდი ზომის კოპები აქვთ დაძერწილი, № 337-ს კი პატარები. ადრეულ ჭურჭლებს ერთმანეთისგან თანაბრად დაცილებული 3-3 კოპი აზით (G.N.: კატ. № 416). ერთს (G.N.: კატ. № 337) კი შედარებით შეჯგუფებულად აქვს დაძერწილი, რითაც იგი გვიანდელ ჭურჭლებს ემსგავსება (G.N.: კატ. № 335). პირველი სახეობის დოქები ძვ.წ. I ს-ის მეორე ნახევარსა და ახ.წ. II საუკუნეში



თავსდება. მეორე სახეობის ჭურჭელი ფრაგ-მენტულად არის წარმოდგენილი. მიუხედავად ამისა, ჩანს, რომ ისინი განსხვავდებიან დან-არჩენი ტუჩიანი დოქებისგან, როგორც პირის მოყვანილობით, ისე ზედაპირის დამუშავებით (G.N.: კატ. № 358,359-361).

**მეორე ქვესახეობის** ჭურჭლები დამზადებულია კარგად განლექილი თიხისგან, გამომწვარია მოვარდისფროდ, ზედაპირი ანგობირებული, გაპრიალებული და მოხატულია ნითელი საღებავით (G.N.: კატ. № 358-361). ზედაპირის გაფორმებით ისინი ძვ.წ. IV ს-ის მეორე ნახევარსა და ძვ.წ. III ს-ის დასაწყისში გავრცელებულ ჭურჭლებს ემსგავსებიან და აღნიშნული პერიოდით უნდა დათარიღდნენ

**ტუჩიანი** ჭურჭლები ყველაზე დიდი რაოდენობით ძვ.წ. V ს-ის დასაწყისიდან ძვ.წ. III ს-ის დასაწყისამდე არის გავრცელებული. იშვიათია ძვ.წ. III საუკუნესა და ძვ.წ. II ს-ის დასაწყისში და კვლავ ჩნდებიან ძვ.წ. II-I ს-ის პირველ ნახევარში, შემდგომ მათი რაოდენობა თანდათან მატულობს. თუმცა მათი რაოდენობა ახ.წ. III-IV სს-ში მკვეთრად მცირდება, შემდეგში თითქოს საერთოდ ქრება. ტუჩის გაფორმების თავისებურებანი შესაძლოა, ამ სახეობის დოქების სხვადასხვა წარმომავლობაზე მიუთითებდეს. ძვ.წ. V – ძვ.წ. III ს-ის დასაწყისში გავრცელებული ჭურჭლები გარკვეულ მსგავსებას იჩენენ ურარტულ და აქემენიდურ ჭურჭელთან და შესაძლოა მათი მიზაძვით იყოს შემოსული ქართლში. ძვ.წ. III-II ს-ის დასაწყისში გავრცელებული ჭურჭელი, არ არის გამორიცხული, ელინისტურ სამყაროს უკავშირდებოდეს. რაც შეეხება ძვ.წ. II-I ს-ის პირველ ნახევარში გავრცელებულ დოქებს, ისინი ალბათ, დაკავშირებული არიან ე.წ. „სარკისებურად“ გაპრიალებულ ჭურჭლებთან და მათთან საერთო წარმომავლობა აქვთ. მათ განვითარებას უნდა წარმოადგენდნენ რაც შეეხება ძვ.წ. I ს-ის მეორე ნახევარიდან ახ.წ. III-IV სს-მდე გავრცელებულ ამ სახეობის ჭურჭლებს, როგორც ჩანს, ისინი რომაული ხანის, ოინოხოიას ტიპის ჭურჭლების მიზაძვით არის დამზადებული და ქართლში წელ-

თალრიცხვათა მიჯნიდან ვრცელდება. ახ.წ. IV საუკუნიდან ვრცელდება მაღალყელიანი ტუჩიანი დოქები (სურა) და ხელადები, რომელთა მსხლისებური კორპუსი ხშირი ტალღისებური ორნამენტითაა შემკული.

**სფერულტანიან და მრგვალპირიან დოქებში** (G.N.:კატ. № 363-456-458,460,461,535,537, 541,545,547,549,551-554,557,559,560,567,569, 570,574-577) ორ სახეობა გამოიყოფა: 1. პირსნორი (G.N.: კატ. № 363-365,367-372) და 2. პირგადაშლილი.

**პირსნორ** დოქებში ორი ქვესახეობა გვხვდება: 1. ცილინდრულყელიანი და 2. ტრაპეციის ფორმის ყელით (G.N.: კატ. № 545). აქვე შეიძლება აღინიშნოს, რომ პირსნორ დოქებში (G.N.: კატ. № 363-365,367-370) გვხვდება ისეთი ცალები რომლებსაც ყურის პირთან მიერთების ადგილზე ორი კოპი აქვს დაძერწილი (G.N.: კატ. № 371,372). ასეთი შემკულობა სფერულტანიან დოქებშიც გვხვდება (იხ. ქვემოთ). პირსნორი დოქების ცილინდრულყელიანი ქვესახეობის ჭურჭლები გავრცელებულია ძვ.წ. V ს-ის დასაწყისი – ძვ.წ. IV ს-ში (G.N.: კატ. № 363-365, 367-372). პირის გაფორმების მიხედვით მსგავსია მხრიანი დოქებისა, რომლებიც ასევე თარიღდება. ასეთი ჭურჭლები დამზადებულია განლექილი თიხისაგან გამომწვარია მონაცრისფროდ (G.N.: კატ. № 369,372), მოჩალისფროდ (G.N.: კატ. № 370, 371), მოვარდისფროდ (G.N.: კატ. № 363,364,365,367,378).

სფერულტანიანი და მრგვალპირიანი დოქების მეორე სახეობაში ერთიანდება პირგადაშლილი დოქები (G.N.: კატ. № 373-454,456-458,460,461,535,537,541,547,549,551-554,557,559,560,567,569,570,574-577), რომელშიც ყელის გაფორმების მიხედვით ორი ქვესახეობა გამოიყოფა: 1. ცილინდრულყელიანი (G.N.: კატ. № 373-454,456-458,460, 461,474,476,477,490,491,495-499,502, 503,567,569,570,574-577) და ტრაპეციის ფორმის ყელით (G.N.: კატ. № 547,549,551-554,557).

ცილინდრულყელიან დოქებში ორი ვარიანტი გვხვდება: 1. დოქები შეთხელებული

ქობით (G.N.: კატ. № 373-380,383-385,387-392,394,399,400,402,413-428,430,431,435,436,438,439,441,444-446,450-453,535,537,541,559,560,569,570,575-577), 2. დოქები შესქელებული ქობით (G.N.: კატ. № 393,396,398,404,406-412,429,432,433,437,442,443,448,449,456-458,460,485).

დოქებს, რომელთაც შეთხელებული ქობა აქვთ, ცალკეული სეგმენტების გაფორმების მიხედვით, გარკვეული თავისებურება ახასიათებს. ზოგიერთ ჭურჭელს ყურის პირთან მიერთების ადგილას ორი კოპი აზის (G.N.: კატ. № 535,537,541), ზოგიერთს კი მუცელზე დაძერწილი კოპების რიგი შემოუყვება (G.N.: კატ. № 416).

სფერულტანიანი, მრგვალპირიანი და შეთხელებულბაკოიანი დოქები გავრცელებულია ძვ.წ V ს-ის დასაწყისსა და ძვ.წ IV ს-ის პირველი ნახევარში

(G.N.: კატ. № 373,375 - 377,379 - 381,383 - 385,387,389,392,400,402,416,418,419,441,446,490,498,559,560), ძვ.წ IV ს-ის მეორე ნახევარი – ძვ.წ III ს-ის დასაწყისი (G.N.: კატ. № 374,378,391,435,445,474,476,477,497,502,503,535,537,541,575,576,577), ძვ.წ III საუკუნე – ძვ.წ II ს-ის დასაწყისი (G.N.: კატ. № 413,414,420,422-425,427-431), ძვ.წ II საუკუნე – ძვ.წ I ს-ის პირველი ნახევარი (G.N.: კატ. № 388,415) და ძვ.წ I ს-ის მეორე ნახევარი – ახ.წ II საუკუნე (G.N.: კატ. № 390,394,399,417,421,426,435,438,439,444,450-453,491,495,496) ქრონოლოგიურ ჯგუფში. ამ ტიპის ჭურჭლების ნაწილი მუქად (G.N.: კატ. № 373,375-377,380,381,384-387,394,416-418,421,426,438,445,495,496,499), ზოგი არათანაბრადაა გამომწვარი (G.N.: კატ. № 446), ზოგიერთის ზედაპირი გაპრიალებულია (G.N.: კატ. № 389,399,438). მოვარდისფროდ გამომწვარი ცალების ზედაპირი გაპრიალებული (G.N.: კატ. № 374,383,402,419,445,477,491,497,535,537,541), ანგობირებული (G.N.: კატ. № 422,423,425,431), წითლად შეღებილი (G.N.: კატ. № 388,392,415,424,427,428,430,441,476,502,503), მოხატული (G.N.: კატ. № 378,379,420,435,450-

453,474,559,560,569,570,575-577) ან ხაოიან-ზედაპირიანი (G.N.: კატ. № 436,439,444).

სფერულტანიანი, მრგვალპირიანი და შეთხელებულბაკოიანი დოქები ძვ.წ V ს-ის დასაწყისიდან მოკიდებული, ყველა ქრონოლოგიურ ჯგუფში გვხვდება, თუმცა მათ შორის გარკვეული განსხვავება შეინიშნება. მაგ. მუქად გამომწვარი ჭურჭლები მხოლოდ ძვ.წ V – ძვ.წ III ს-ის დასაწყისში და ძვ.წ I ს-ის მეორე ნახევარსა და ახ.წ II საუკუნეებში გვხვდება.

ძვ.წ V - III ს-ის დასაწყისის ჭურჭლები მსხვილმარცვლოვანი თიხისგანაა დამზადებული, გამომწვარია რუხად, მონაცრისფროდ, მოყავისფროდ, ღია ნაბლისფრად. ძვ.წ I ს-ის მეორე ნახევარსა და ახ.წ II საუკუნეებში გავრცელებული ჭურჭლები კი კარგად განლექილი თიხისგანაა დამზადებული და გამომწვარია შავად. ისინი კეცის დამუშავებით „სარკისებურზედაპირიანი“ ჭურჭლების მომდევნო, შავად გამომწვარი ჭურჭლების მსგავსია და ერთნაირად თარიღდებიან. ზოგიერთი ჭურჭლის ზედაპირი, მართალია, გაპრიალებულია (G.N.: კატ. № 399,438), მაგრამ მათ „სარკისებრი“ ბრწყინვალება არა აქვთ და არც გაპრიალებული ხაზებითაა შემკული.

ასეთივე განსხვავება შეინიშნება მოვარდისფროდ გამომწვარ ჭურჭლებშიც, რომლებიც ძვ.წ V საუკუნიდან მოკიდებული ყველა ქრონოლოგიურ მონაკვეთში გვხვდება. ძვ.წ V ს-დან ძვ.წ III ს-ის დასაწყისამდე გავრცელებული ცალები მუქად (მონაცრისფროდ, ლეგად) გამომწვარ ჭურჭლებთან შედარებით, კარგად განლექილი თიხისაა. ელინისტური ხანის ჭურჭლის თიხა კი, წინამორბედი ხანის წითელკეციან კერამიკასთან შედარებით უფრო მაღალი ხარისხისაა და პრაქტიკულად არავითარ მინარევს არ შეიცავს. ამასთან მათი კეცის ფერი უფრო მუქია და მოწითალო ფერი დაჰკრავს, ვიდრე ადრეულებს, რომელთა კეცის ფერიც მოყვითალოდან წითლამდე მერყეობს. ამასთან ძვ.წ V-III ს-ის დასაწყისის ჭურჭლების საღებავი უფრო მუქი ფერისაა, ვიდრე შემდგომი ხანისა. ძვ.წ III-II ს-ის დასაწყისის დოქები (გარდა უფლისციხეში აღმოჩენილი ცალისა

(G.N.: კატ. № 420), რომელიც შეიძლება მოგვიანოც იყოს) ყველა (მხედველობაში გვაქვს სამადლოს ნაქალაქარზე აღმოჩენილი დოქები, რომელთა პირის ფორმაც გარკვეულია) გაპრიალებულზედაპირიანი, ანგობირებული ან შეღებილია ნითელი საღებავით. რაც შეეხება ძვ.წ. V-III ს-ის დასაწყისის მოხატულ დოქებს ყველა მათგანზე მოხატულობა გაპრიალებულ ან ანგობირებულ ზედაპირზეა შესრულებული, ძვ.წ. II-I ს-ის პირველ ნახევარში, საღებავი ხაოიან ზედაპირზეა დატანილი. ამასთან, ძვ.წ. V - ძვ.წ. III ს-ის დასაწყისში ე.წ. „სამკუთხედებით მოხატული“ დოქებია გავრცელებული. ძვ.წ. I ს-ის მეორე ნახევარსა და ახ.წ. II საუკუნეში კი მოხატვის სხვა, „სამთავროს სტილია“ (პარალელური ტალღისებური სარტყლები და წერტილები) დამახასიათებელი. თვით ქობის კიდის გაფორმებაშიც შეინიშნება გარკვეული განსხვავება. მაგ. ძვ.წ. V-III ს-ის დასაწყისის ჭურჭლების კეცი ქობასთან მკვეთრად არის შეთხელებული, ძვ.წ. II - ახ.წ. II საუკუნეების დოქებში კი ქობის სისქე თითქმის კეცის სისქის ტოლია. ახ.წ. I საუკუნეში ჩნდება დაკუთხული ქობა, რომელიც დიდხანს შემორჩა ყოფაში.

სფერულტანიანი, მრგვალპირიანი და ცილინდრულყელიანი იმ დოქებში, რომლებსაც შეთხელებული ბაკო და ტანთან შედარებით მაღალი ყელი აქვთ, ცალკე გამოვყავით დოქები (G.N.: კატ. № 575,577), რომლებიც თავისი საერთო ფორმით მაინც განსხვავდებიან დანარჩენი დოქებისაგან. ამ ფორმის დოქები ქართლის არქეოლოგიურ მასალაში ჩვენთვის ცნობილი არ არის. ისინი დიდ მსგავსებას იჩენენ ვანში № 10 სამარხში აღმოჩენილ დოქთან, რომელიც ძვ.წ. IV ს-ის მინურულით თარიღდება [ლორთქიფანიძე და სხვ. 1972: 212-213, სურ. 180; ლორთქიფანიძე და სხვა. 1981: 38, სურ. 79; ლორთქიფანიძე და სხვ. 1983: გვ. 91-92, სურ. 77-5, 78-3]. ამ ფორმის დოქები ქართლში და კოლხეთში ფართოდ არ ჩანს გავრცელებული

სფერულტანიანი, მრგვალპირიანი და ცილინდრულყელიანი მეორე ქვევარიანტის დოქებს შესქელებული ქობა აქვთ (G.N.: კატ. №

393,396-398,404,406-412,429,432,433, 437,442, 443,448,449,456-458,460,485). ალექსეევკაში და ღრმახევისთავში (G.N.: კატ. № 393,397) აღმოჩენილ ცალებს კი აქვთ შესქელებული ქობა, მაგრამ დანარჩენი ცალებისაგან იმით განსხვავდებიან, რომ მათი დაკუთხული ქობის კიდე ცერად არის ნაკვეთილი, მაშინ, როდესაც გვიანდლებს ეს ადგილიც დაკუთხული აქვთ. კაზრეთში აღმოჩენილი ამ სახეობის დოქები (G.N.: კატ. № 404-412) მუცლის ფორმით გვანან კავთისხევეში აღმოჩენილ დოქებს (G.N.: კატ. № 413-414), თუმცა, ეს უკანასკნელები მათგან განსხვავდება შეთხელებული ქობით, რაც მათ ადრეულობაზე მიუთითებს. კავთისხევის ეს ცალები დაბალი ყელით და ბურთისებური ტანით განსხვავდებიან ძვ.წ. V-IV სს-ში გავრცელებული დოქებისგან და ესეც მათი გვიანდლობის მანიშნებელია. №№ 413-414 დოქები პირ-ყელის მოყვანილობით გვანან სამადლოს ნაქალაქარზე აღმოჩენილ დოქებს (G.N.: კატ. № 422-425,427-431). ამდენად ჩვენი აზრით, მათი თარიღი ძვ.წ. III-II ს-ის დასაწყისით უნდა განისაზღვროს.

სფერულტანიანი, მრგვალპირიანი, ცილინდრულყელიანი დოქები, რომლებსაც შესქელებული ქობა აქვთ გვხვდება ძვ.წ. V - IV ს-ის პირველ ნახევარში (G.N.: კატ. № 397), ძვ.წ. IV ს-ის მეორე ნახევარსა და ძვ.წ. III ს-ის დასაწყისში (G.N.: კატ. № 393), ასევე ძვ.წ. II - ძვ.წ. I ს-ის პირველ ნახევარსა (G.N.: კატ. № 404,406-412,429,433,448), ძვ.წ. I ს-ის მეორე ნახევარში - ახ.წ. II საუკუნეში (G.N.: კატ. № 396,398,432,437,442,229,456-458,460). ასეთი ჭურჭლების დიდი ნაწილი მოვარდისფროდ არის გამონვარი (G.N.: კატ. № 429,442,443,449), რომელთა ზედაპირი შეღებილი (G.N.: კატ. № 393,437,448,457), ანგობირებული (G.N.: კატ. № 433) ან მოხატულია (G.N.: კატ. № 456) ნითელი საღებავით. მოვარდისფროდ გამომწვარი ჭურჭლების ზედაპირის გაფორმებაში გამოიყოფა კაზრეთში აღმოჩენილი კერამიკის ერთი ჯგუფი (G.N.: კატ. № 404,406-412), რომლებიც უფრო შეღებილ ჭურჭლებს უნდა მივაკუთვნოთ, ვიდრე მოხატულს. მოხატულ

ჭურჭლებზე დეკორი საღებავით არის დატანილი, კაზრეთში დოქები კი პირიქით - ტანი შეღებილია და ადგილ-ადგილ დატოვებულია შეუღებავი სარტყლები, რაც მოხატულობის შთაბეჭდილებას ტოვებს. მათთან ერთად არის აღმოჩენილი მთლიანად შეღებილი ცალი (G.N.: კატ. № 405), რომელიც ფორმით არ განსხვავდება მათგან. ჩვენ, ამ ჭურჭლებს თავდაპირველად შეღებილი ჭურჭლების რიგში ვათავსებდით, თუმცა, აღნიშნული გვექონდა, რომ თუ ამ დოქებს მაინც მოხატულ ჭურჭლებად ჩავთვლით, ისინი სულ სხვა სტილით მოხატულ ჭურჭლებად უნდა მივიჩნიოთ, ვიდრე დანარჩენი, დღემდე ცნობილი, მოხატულობაა. მოგვიანებით, ამგვარად შემკული ჭურჭლები მოხატული კერამიკის „კაზრეთის სტილს“ მივაკუთვნეთ [ნარიმანიშვილი, შატბერაშვილი 2002]

**მესამე ტიპის**, მსხლისებურტანიანი დოქებში ორი ქვეტიპი გვხვდება 1. ნისკარტიანი (G.N.: კატ. № 462-469, 571, 573) ან 2. მრგვალპირიანი.

ნისკარტიანი დოქები მხოლოდ ერთი სახეობით არის წარმოდგენილი. მრგვალპირიან დოქებში (G.N.: კატ. № 459, 470-472, 475, 478-481, 483, 484, 486-489, 492-493, 500, 501, 504-513, 534, 538-540, 542, 544) ორი სახეობა გამოიყოფა: 1. ცილინდრულყელიანი, რომელსაც უმრავლესობა მიეკუთვნება და 2. დოქები ტრაპეციის ფორმის ყელით (G.N.: კატ. № 533, 535, 543, 545, 550), რომელთაც ყურზე ორი კოპი აქვთ დაძერწილი. ერთი ასეთი ჭურჭელი უკოპოა (G.N.: კატ. № 550).

**ცილინდრულყელიანი დოქებში**, ქობის გაფორმების მიხედვით, გამოიყოფა ორი ქვესახეობა: 1. შეთხლებულქობიანი, რომელსაც დოქების აბსოლუტური უმრავლესობა მიეკუთვნება და 2. შესქელებულ და დაკუთხულქობიანი (G.N.: კატ. № 479, 480, 482, 494). ამ უკანასკნელი ქვესახეობის დოქებში გვხვდება ისეთი ცალები, რომელთაც ყურის პირთან მიერთების ადგილზე ორი კოპი აქვს დაძერწილი (G.N.: კატ. № 481, 534, 538, 539, 542, 544).

**მსხლისებურტანიანი ნისკარტიანი** ქვეტიპის ჭურჭლები გვხვდება ძვ.წ V – ძვ.წ

III ს-ის დასაწყისში (G.N.: კატ. № 462-469). ეს ჭურჭლები დამზადებულია მინარევებიანი თიხისგან, გამომწვარია ლეგად (G.N.: კატ. № 462, 464), არათანაბრად (G.N.: კატ. № 463) ან მოვარდისფროდ (G.N.: კატ. № 465-469).

მსხლისებურტანიანი, მრგვალპირიანი და შეთხლებულქობიანი დოქები გავრცელებულია ძვ.წ V – III ს-ის დასაწყისში (G.N.: კატ. № 459, 471, 472, 470, 475, 478, 481, 483, 484, 492, 501, 504 - 513) და ძვ.წ I ს-ის მეორე ნახევარი - ახ.წ II საუკუნეებში (G.N.: კატ. № 479, 480, 482, 486, 487, 489, 493, 494, 500). გვხვდება მუქად (G.N.: კატ. № 459, 478, 479, 483, 486, 492, 494, 504, 505), მოჩალისფროდ (G.N.: კატ. № 472, 507) და მოვარდისფროდ (G.N.: კატ. № 470, 471, 475, 480-482, 484, 487, 489, 493, 500, 501, 506, 509-513) გამომწვარი ცალები. მოვარდისფროდ გამომწვარი ცალების ნაწილი შეღებილი (G.N.: კატ. № 470-475, 482, 487, 489, 500, 501, 510, 512) ან მოხატულია (G.N.: კატ. № 506).

მსხლისებურტანიანი, მრგვალპირიანი და შესქელებულქობიანი დოქები ძვ.წ I ს-ის მეორე ნახევარსა და ახ.წ II საუკუნეებშია გავრცელებული. გვხვდება შავად (G.N.: კატ. № 479, 494) და მოვარდისფროდ (G.N.: კატ. № 480, 482) გამომწვარი ცალები. ისინი პირის გაფორმებით მსგავსია სფერულტანიანი, მრგვალპირიანი, ცილინდრულყელიანი და შესქელებულქობიანი დოქებისა, რომლებიც ამავე პერიოდს მიეკუთვნებიან. როგორც ვხედავთ მსხლისებურტანიანი დოქები ძირითადად V-IV სს-სა და ძვ.წ I ს-ის მეორე ნახევარი – ახ.წ II საუკუნეებშია გავრცელებული. რაც შეეხება ძვ.წ V – IV ს-ის პირველი ნახევრით დათარიღებულ დოქებს, მიგვაჩნია, რომ ისინი ძირითადად მის მეორე ნახევარში უნდა იყვნენ გავრცელებული (ამაზე ქვემოთ), ისე, რომ ადრეული, მსხლისებურტანიანი დოქების თარიღად, ძირითადად, ძვ.წ IV საუკუნე უნდა მივიჩნიოთ, ხოლო მათი ფართო გავრცელება მის მეორე ნახევარში ვივარაუდოთ.

იქმნება შთაბეჭდილება, რომ ძვ.წ V – IV ს-ის პირველ ნახევარში გავრცელებული მხრი-

ანი დოქების პროპორციების თანდათანობით დაგრძელების შედეგად ძვ.წ. IV ს-ის მეორე ნახევარი – III ს-ის დასაწყისში ძირითადად მსხლისებურტანიანი დოქები გვხვდება (სფერულტანიანი დოქები ყველა ქრონოლოგიური ჯგუფისთვისაა დამახასიათებელი). ძვ.წ. III – ძვ.წ. I ს-ის პირველ ნახევარში არც მხრიანი და არც მსხლისებურტანიანი დოქები არ გვხვდება. სამადლოს ნაქალაქარზე აღმოჩენილ დოქებს (G.N.: კატ. № 422-425, 427-431) დაბალი ყელი და სფერული ტანი აქვთ, ისევე როგორც ძვ.წ. II - ძვ.წ. I ს-ის პირველ ნახევარში გავრცელებული დოქების ერთ სახეობას (G.N.: კატ. № 404-414). ძვ.წ. I ს-ის მეორე ნახევარის დასაწყისში ისევე ჩნდება მხრიანი დოქები და მალე წამყვანი ფორმა ხდება.

მიუხედავად იმისა, რომ ადრეულ და გვიანდელ მხრიან დოქებს საერთო ფორმა აქვთ, მათ შორის გარკვეული განსხვავებაც შეინიშნება. პირველ რიგში უნდა აღინიშნოს, რომ ადრეულ ცალებს უფრო ფართო პირი და ყელი აქვთ. ამასთან ადრეული ცალების ქობა ყოველთვის შეთხელებულია და ქობის კიდე კეცის სისქეზე თხელია. გვიანდელ ცალებს კი შესქელებული და დაკუთხული ქობა აქვთ. გვხვდება შეთხელებულქობიანი ცალებიც, მაგრამ მათი სისქე კეცის სისქისგან დიდად არ განსხვავდება. ძვ.წ. I ს-ის მეორე ნახევარი – ახ.წ. II საუკუნის ჭურჭლებს უფრო ვიწრო პირი და ყელი აქვთ. მათ შორის განსხვავება ზომებშიც შეინიშნება, ადრეული ცალები უფრო დიდებია, ვიდრე მოგვიანო. განსხვავება შეინიშნება თიხის სტრუქტურაშიც. რაც უკვე აღნიშნული გვქონდა. აქვე შევნიშნავთ, რომ ეს ტექნოლოგიური სხვაობა ყველა ტიპის ჭურჭელს ახასიათებს (ამაზე ქვემოთ).

ბოლოს გვინდა განვიხილოთ დოქები, რომელთაც **ტრაპეციის ფორმის ყელი** აქვთ და დოქები, რომლებსაც ყურის პირთან მიერთების ადგილზე ორი კოპი აზით. ძვ.წ. V – III ს-ის დასაწყისის ასეთი დოქების თარიღებს ფორმის განვითარების თვალსაზრისით განსაკუთრებული მნიშვნელობა აქვთ. მხრიანი დოქები, რომელთაც გადაშლილი პირი და

ტრაპეციის ფორმის ყელი აქვთ, მხოლოდ ძვ.წ. V – ძვ.წ. IV ს-ის პირველი ნახევარში გვხვდება. ორი მათგანი გამომწვარია მუქად (G.N.: კატ. № 548, 555). ერთი მოვარდისფროდაა გამომწვარი და შეღებილია (G.N.: კატ. № 556). სფერულტანიანი, პირსწორი დოქი, რომელსაც ტრაპეციის ფორმის ყელი აქვს და გამომწვარია მოჩალისფროდ, ერთი ცალია აღმოჩენილი და ძვ.წ. V-IV ს-ის პირველ ნახევარს მიეკუთვნება (G.N.: კატ. № 545). სფერულტანიანი დოქები, გადაშლილი პირით და ტრაპეციისებური ყელით დამზადებულია მინარევებიანი თიხისგან და გამომწვარია მუქად (G.N.: კატ. № 547,549,551-554,557). ყველა მათგანი გავრცელებულია ძვ.წ. V – ძვ.წ. IV ს-ის პირველი ნახევარში.

მსხლისებურტანიანი, მრგვალპირიანი და ტრაპეციისებურყელიანი დოქები (G.N.: კატ. № 533, 536, 540, 543, 546, 550) ძვ.წ. V-III ს-ის დასაწყისშია გავრცელებული. ერთი მათგანი (G.N.: კატ. № 550) გამომწვარია მუქად, დანარჩენი მოვარდისფროდ. ამასთან აღსანიშნავია, რომ ძვ.წ. IV ს-ის მეორე ნახევარი – III ს-ის დასაწყისის ყველა დოქს ყურთან ორი კოპი აზის.

სფერულტანიანი, ცილინდრულყელიანი, მრგვალპირიანი და პირსწორი დოქები, რომლებსაც ყურის პირთან მიერთების ადგილზე ორი კოპი აქვს დაძერწილი (G.N.: კატ. № 371, 372) ძვ.წ. V-IV ს-ის პირველ ნახევარს მიეკუთვნება. ერთი მათგანი გამომწვარია მუქად (G.N.: კატ. № 371), მეორე მოჩალისფროდ (G.N.: კატ. № 372)

სფერულტანიანი, ცილინდრულყელიანი, მრგვალპირიანი და პირგადაშლილი დოქები შეთხელებული ქობით ძვ.წ. V – ძვ.წ. IV ს-ის პირველ ნახევარში თავსდება, ყველა მათგანი (G.N.: კატ. № 535, 537, 541) გამომწვარია მოვარდისფროდ.

მსხლისებურტანიანი მრგვალპირიანი და ცილინდრულყელიანი დოქები შეთხელებული ქობით ძვ.წ. IV ს-ის მეორე ნახევარი – ძვ.წ. III ს-ის დასაწყისს მიეკუთვნება. ყველა მათგანი (G.N.: კატ. № 481, 534, 538, 539, 542, 544) გამომწვარია მოვარდისფროდ.

უნდა აღინიშნოს, რომ ქართლში გათხრილ ძეგლებზე გამოვლენილი დოქების აბსოლუტურ უმრავლესობას ცილინდრული ყელი (ყოველთვის როცა ცილინდრულ ყელზე ვლაპარაკობთ, მხედველობაში გვაქვს შეზნექილი ცილინდრის ფორმის ყელი) აქვთ. დოქების მთელ მასაში გამოიყოფა ცალეები, რომელთაც ტრაპეციის ფორმის ყელი აქვთ და პირთან და მუცელთან მიერთების ადგილი მკვეთრად არის გამოყოფილი. ასეთი დოქები მცირე რაოდენობითაა აღმოჩენილი და როგორც ჩანს, დროის კონკრეტულ მონაკვეთში არსებობენ. ამაზე მიუთითებს ისიც, რომ ყველა მათგანი ძვ.წ. V-VI სს დათარიღებულ ძეგლებზეა აღმოჩენილი. როგორც ჩანს, მათ შორის ყველაზე ადრეულია მხრიანი დოქები, რომლებიც პირგადაშლილია და ტრაპეციის ფორმის ყელი აქვთ. მათი თანადროული უნდა იყოს ის სფერულტანიანი დოქები, რომლებიც პირგადაშლილია. მათ განვითარებულ სახეს წარმოადგენს სფერულტანიანი პირსწორი დოქი, რომელსაც მუცელი უკვე დაბლა აქვს დაწეული და მსხლისებურტანიანებს ემსგავსება. ის პირის გაფორმების მიხედვით (პირსწორია) ადრეულ ცალეებს ჩამოჰგავს. ამდენად, ამ სახეობის დოქები მხრიანი, პირგადაშლილი და სფერულტანიანი, მრგვალპირიანი, პირგადაშლილი დოქების სახეობიდან, მსხლისებურტანიან, მრგვალპირიან დოქებზე გარდამავალ სახეობად უნდა მივიჩნიოთ. ყველაზე მოგვიანო კი ჩანს მსხლისებურტანიანი დოქები, რომლებსაც ტრაპეციის ფორმის ყელი აქვთ.

ამდენად, შეიძლება ითქვას, რომ მხრიანი დოქები, რომელთაც პირგადაშლილი პირი აქვთ და სფერულტანიანი, მრგვალპირიანი, პირგადაშლილი დოქები რომელთაც ტრაპეციის ფორმის ყელი აქვთ ყველაზე ადრეულია და ძვ.წ. V ს-ს მიეკუთვნებიან.

ძვ.წ. IV ს-ის პირველ ნახევარში უნდა იწყებდნენ გავრცელებას სფერულტანიანი, პირსწორი დოქების ის სახეობა რომელთაც უკვე ორი კოპი აქვთ. ამავე დროს იწყება ჭურჭლების პროპორციების დაგრძელება. ძვ.წ. IV ს-ის შუა ხანებში კი ვრცელდება მსხლისებურ-

ტანიანი მრგვალპირიანი დოქები, რომელთაც ტრაპეციის ფორმის ყელი და კოპებით შემკული ყური აქვთ. ძვ.წ. IV ს-ის მეორე ნახევარი – ძვ.წ. III ს-ის დასაწყისში კი უკვე ორი კოპით შემკული მსხლისებურტანიანი დ ცილინდრულყელიანი ტიპის ჭურჭლები გვხვდება.

ზევით აღწერილი ყველა ტიპის დოქებში სხვადასხვა სეგმენტების შემკობის მიხედვით გამოიყოფა მცირე ზომის ხელადების ორი ვარიანტი - ე.წ. ყელნიბოიანი და კოპებიანი ხელადები.

პირველი ვარიანტის ჭურჭლებს ორი სახის ნიბო აქვთ. ერთ შემთხვევაში ნიბო წარმოქმნილია ყელის თანაბრად გამობერვის, მეორე შემთხვევაში კი ჭურჭლის ყელზე თიხის ზოლის დაძერწვის შედეგად.

გამობერილი ნიბოს უადრესი ნიმუშია ნაცარგორას დოქი (ტაბ. XXXII-15), რომელიც III ქრონოლოგიურ ჯგუფს მიეკუთვნება. ამგვარად შემკული დოქები IX ქრონოლოგიურ ჯგუფშიც გვხვდება (ტაბ. XXXIX-6,7; XL – 6).

დოქის ყელზე დაძერწილი ნიბოს ადრეული ნიმუშებიც III ქრონოლოგიური ჯგუფში ჩნდება (G.N. 319, 379), თუმცა, ჭურჭლის შემკობის ეს მეთოდი VII ქრონოლოგიურ ჯგუფიდან იწყებს გავრცელებას. VII ქრონოლოგიურ ჯგუფში ერთი ნიბო უჩნდება ვინრო და მაღალყელიან, მცირე ზომის ხელადებს. ჭურჭლების შემკობის ეს წესი განსაკუთრებით ფართოდ ვრცელდება III-IV საუკუნეებში (VIII ქრ. ჯგუფი). ამ პერიოდის ყელნიბოიანი ხელადების პირი ფართოა, ყელი კი დაბალი, რომელზეც ერთი რელიეფური ნიბოა გამოყვანილი. ამავე ქრონოლოგიური ჯგუფის მეორე ნახევარში ასეთ ხელადებს ორი ნიბო უჩნდება (ტაბ XXXV, 9-16; XL –1, 7-9). VII ქრონოლოგიურ ჯგუფში ნიბო უჩნდება დიდი ზომის დოქებსა და ორყურა ჩაფებს (XXVIII, 2-6).

დოქებსა და ხელადებზე კოპები/ბურცობები გვხვდება როგორც დაძერწილი, ისე შიგნიდან მყარი საგნით გამობედი ბურცობის, კოპის სახით. ჭურჭლის ტანზე დაძერწილი ბურცობებით შემკობის მეთოდი III ქრონოლოგიური ჯგუფიდან გვხვდება (G.N. №416),

თუმცა, ის ფართოდ არ გავრცელებულა.

გამობურცვის საშუალებით წარმოქმნილი კოპებით შემკული ჭურჭლები ფართოდ არის გავრცელებული VII - VIII ქრონოლოგიურ ჯგუფებში (ტაბ. XXXV, 1-8; XXXVIII, 7,10, 13-15).

ზემოთ აღწერილი ამ მეთოდებით შემკული მცირე ზომის ხელალები, ასევე შეიძლება ხელადისებურ სასმისებად განვიხილოთ.

**XVII. ტოლჩა/კათხა (ტაბ. XLI- XLII).** თიხის ან ლითონისაგან დამზადებული სითხის მოსახმარად გამოსაყენებელი საყოველღეო ჭურჭელი. თიხის ტოლჩა ცალყურია, მას სწორი ან ოდნავ გადაშლილი პირი, მაღალი ტანი და ფართო ბრტყელი ძირი აქვს. ამ ტიპის ჭურჭლები ძირითადად I – III ქრონოლოგიურ ჯგუფებში, ძირითადად ძვ.წ. VII-VI სს-შია იყო გავრცელებული, თუმცა შემდგომი პერიოდის არქეოლოგიურ ძეგლებზეც გვხვდება.

ყველა ტოლჩას ბრტყელი ძირი აქვს. იშვიათად გვხვდება ცალები, რომლებსაც შესქელებული მასიური ქუსლი აქვთ. ისინი მსხვილმარცვლოვანი თიხისაა, ხელითაა ნაძერწი და ტლანქია [ნიკოლაიშვილი, გავაშელი 2007: ტაბ. IV-762, LXXII-1470]. კათხისებური სასმისები

**ტოლჩები** სამ ტიპად იყოფა: 1. მუცელგამობერილი; 2. მუცელშეზნექილი და 3. ბიკონუსური მუცლით.

**პირველი ტიპის** ჭურჭლებს მუცელი გამობერილი აქვს, პირმოყრილია, ყური კალთაზე აქვს მიძერწილი [დავლიანიძე სადრაძე 1993: ტაბ. XXIX-5; ნიკოლაიშვილი, გავაშელი 2007: ტაბ. XI-900,921, XV-947, XXVIII-1058, XXIX-1067, XXXI-1087, XXXV-1131, LIV-1306, LIX-1353, LXV-1412].

**მეორე ტიპისას** ტოლჩისებურ სასმისებს ცილინდრული, შიგნით შეზნექილი ტანი აქვთ, პირის და ძირის დიამეტრიც თითქმის თანაბარია [ნიკოლაიშვილი, გავაშელი 2007: ტაბ. XI-902, XVIII-972, XXXVIII-1056, LV-1323, LXII-1380].

**მესამე ტიპის** ჭურჭლებს გადაშლილი პირი, შიგნით შეზნექილი კორპუსი, ძირთან ახლოს გარეთ გამოზიდული ბიკონუსური

მუცელი აქვთ. ამ ქვეტიპის ჭურჭლების ერთ ნაწილს წაგრძელებული ტანი აქვს [ნიკოლაიშვილი, გავაშელი 2007: ტაბ. LXXXIII-3, LXXXVI-8; ტაბ. LII-1308, LI-1313, LXXIII-1491], მეორე ნაწილის სიმაღლე და მუცლის დიამეტრი თითქმის თანაბარია [დავლიანიძე სადრაძე 1993; ნიკოლაიშვილი, გავაშელი 2007: ტაბ. XVIII-971, XIX-979, XXV-1041, XXX-1079, XX-XIX-1161].

**XVIII. სასმისი (ტაბ. XLIII- XLIV).** სუფრის, ყოველდღიურად სახმარი ჭურჭელია. ამ დანიშნულებით ალბათ ტოლჩა/კათხაც გამოიყენებოდა. სასმისები ფორმის მიხედვით ოთხ ტიპად იყოფა: 1. ხელადისებური, 2. ჭიქისებური, 3. ქოთნისებური, 4. კათხისებური.

**ხელადისებური** სასმისებისთვის დამახასიათებელია ფართო, გარეთ გადაშლილი პირი, დაბალი ყელი, მომრგვალებული ან ბიკონუსური მუცელი და ბრტყელი ძირი. მრგვალგანივკვეთიანი ყური მიძერწილია მუცელზე. გვხვდება მოვარდისფროდ გამომწვარი (G.N.: კატ. № 605-609,614,651,700, 704), რომელთა შორის არის მოხატული ეგზემპლარებიც (G.N.: კატ. № 505-509) და შავად გამომწვარი ცალები (G.N.: კატ. № 610,611,615-618,645,652,702,703).

ხელადისებურ სასმისებში უნდა გამოიყოს ორი ქვეტიპი: 1. ბიკონუსურ ტანიანი (G.N.: კატ. № 613). ასეთი სასმისი ერთი ცალია აღმოჩენილი კავთისხევში და ძვ.წ V – IV ს-ის პირველ ნახევარს მიეკუთვნება. 2. მომრგვალებულტანიანი სასმისები (G.N.: კატ. № 605-612,614-618,646,651, 652, 700,703) ძვ.წ. II – ახ.წ. II საუკუნეს მიეკუთვნება. ძვ.წ. II – ძვ.წ. I ს-ის პირველი ნახევრით უნდა დათარიღდეს ყველა ის ჭურჭელი, რომლებიც დამზადებულია კარგად განლექილი თიხისგან, გამომწვარია შავად, ზედაპირი „სარკისებურად“ აქვთ გაპრიალებული და ტანზე წნევით ამოღარული და გაპრიალებული სარტყლები დაუყვება (G.N.: კატ. № 610-612,615,618,652). შავად გამომწვარი ჭურჭლები არსებობას განაგრძობენ ძვ.წ. I ს-ის მეორე ნახევარი – ახ.წ. II საუკუნეშიც, მაგრამ მათი ზედაპირი უკვე დაუდევრად

არის გაპრიალებული. მათ აღარ ახასიათებს წნევით ამოღარული და გაპრიალებული სარტყლები (G.N.: კატ. № 616,617,646,703). ამავე პერიოდში გვხვდება მოვარდისფროდ გამომწვარი ცალებიც, რომელთა ზედაპირიც ხაოიანია (G.N.: კატ. № 614,651,700,704) და მოხატულობაც ხაოიან ზედაპირზეა შესრულებული (G.N.: კატ. № 605-609). ძვ.წ. VII-VI საუკუნეებში ხელადისებური სასმისი იშვიათია. ერთი ამგვარი ჭურჭელი ნარეკვავის ნამოსახლარზეა აღმოჩენილი [ნიკოლაიშვილი, გავაშელი 2007:13,19, ტაბ. IV-761]. ის უხეშეკეციანია და მონაცრისფრო-მოყავისფროდაა გამომწვარი.

**ჭიქისებურ** სასმისებში გამოიყოფა ოთხი ქვეტიპი: 1. წაგრძელებულტანიანი, 2. მომრგვალებულტანიანი, 3. ვერტიკალურკალთიანი და 4. ცილინდრული.

**წაგრძელებულტანიან**, ჭიქისებურ სასმისებში ორი სახეობა გამოიყოფა: 1. სასმისები, რომელთაც მრგვალგანივკვეთიანი ყური პირსა და მუცელზე აქვთ მიძერწილი (G.N.: კატ. № 626,628,629,631). ამ სახეობის სასმისები ძვ.წ. V - III ს-ის პირველი დასაწყისში (G.N.: კატ. № 626,629,631) გვხვდება; 2. ჭიქისებური სასმისები, რომლებსაც მრგვალგანივკვეთიანი ყური პირსქვემოთ და მუცელზე აქვთ მიძერწილი (G.N.: კატ. № 625). ამ სახეობის სასმისი ერთი ცალია აღმოჩენილი კავთისხევში და ძვ.წ. IV ს-ის მეორე ნახევარი – ძვ.წ. III ს-ის დასაწყისით თარიღდება.

**მომრგვალებულტანიან**, ჭიქისებურ სასმისებშიც ასევე ორი სახეობა გამოიყოფა: 1. სასმისები რომელთა ტანის დიამეტრი ნაკლებია, ვიდრე სიმაღლე (G.N.: კატ. № 622,623,630); ამ ქვეტიპის სასმისები ძვ.წ. V – ძვ.წ. IV ს-ის პირველი ნახევარისათვის არის დამახასიათებელი; 2. სასმისები რომელთა ტანის დიამეტრი მეტია, ვიდრე სიმაღლე (G.N.: კატ. № 621,627). ამ სასმისებიდან ერთი ძვ.წ. II – ძვ.წ. I ს-ის პირველი ნახევრით (G.N.: კატ. № 621), მეორე კი (G.N.: კატ. № 627) ძვ.წ. I ს-ის მეორე ნახევარი – ახ.წ. II საუკუნეს მიეკუთვნება. მათ შორის ის განსხვავებაა, რომ პირველი მოვარდისფროდ არის გამომწვარი, ზედაპირი

ანგობრებული და გაპრიალებულია. მეორე კი მონაცრისფროა ხაოიანზედაპირიანი და, როგორც ჩანს, შავპრიალა კერამიკის გვიანდელ რეპლიკას წარმოადგენს.

**ვერტიკალურკალთიანი** ჭიქისებური სასმისები, რომელთა ტანის დიამეტრი მეტია, ვიდრე სიმაღლე (G.N.: კატ. № 620). ასეთი სასმისები ძვ.წ. I ს-ის მეორე ნახევარით და – ახ.წ. II საუკუნით თარიღდება.

**ჭიქისებურ** ცილინდრულ სასმისებში სამი სახეობა უნდა გამოიყოს: 1. სასმისები, რომელთა პირის დიამეტრი ოდნავ მეტია ძირის დიამეტრზე [დავლიანიძე სადრაძე 1993: ტაბ. XXX-3,4; ნიკოლაიშვილი, გავაშელი 2007: ტაბ. LVI-1326] 2. სასმისები, რომელთა პირის დიამეტრი ნაკლებია ძირის დიამეტრზე [დავლიანიძე სადრაძე 1993: XXX-7, ტაბ. LIX-3,4], 3. სასმისები, რომელთა პირის და ძირის დიამეტრი თანაბარია [დავლიანიძე სადრაძე 1993: ტაბ. LXVI-2, LXXIX-3; ნიკოლაიშვილი, გავაშელი 2007: ტაბ. XXIII-1013, XXXI-1088, XLI-1186, XLVII-1245,1249, XLIX-1269; LXXVI-1501].

ჭიქისებური ცილინდრული სასმისები ძვ.წ. VII-VI სს-ით დათარიღებულ ძეგლებზე გვხვდება. პირველ სახეობა მიეკუთვნება ერთი გამორჩეული, თასისებური ჭურჭელი [ნიკოლაიშვილი, გავაშელი 2007: ტაბ. XLI-1188]. ეს სასმისი წელშია გამოყვანილი და ამ ფორმის გამო არა მხოლოდ ამ ეპოქაში, არამედ მოგვიანებითაც იშვიათობას წარმოადგენს. ჭიქისებური ცილინდრული სასმისები ძირითადად მსხვილმარცვლოვანი თიხისაა და მონაცრისფროდ არიან გამომწვარი. თუმცა, გვხვდება რუხი, ყავისფერი და ლეგა ცალებიც. მათი ზედაპირი სადაა, მეორე და მესამე სახეობის ზოგიერთი სასმისის ტანი გოფრირებულია ან ამოკანრული ორნამენტითაა შემკული. პირველი სახეობის სასმისების უმეტესობა ხელითაა ნაძერწი, მეორე და მესამე სახეობის კი, ძირითადად ჩარხზეა დამზადებული.

**ქოთნისებური სასმისები** ორ ქვეტიპად იყოფა: 1. პირგადაშლილი; 2. პირმოყრილი. პირველი ქვეტიპისათვის დამახასიათებელია ფართო, გარეთ გადაშლილი პირი, დაბალი,



გამოყვანილი ყელი, მომრგვალებული ტანი და ბრტყელი ძირი. მრგავლგანივკვეთიანი ყური მიძერნილია პირსა და მხარზე. ისინი ფორმით ძალიან გვანან ქოთნების ერთ ჯგუფს, მაგრამ მათგან განსხვავებით მცირე ზომისაა. ასეთი სასმისები ძირითადად ძვ.წ. VII-VI სს-ში გვხვდება [დავლიანიძე სადრაძე 1993: ტაბ. XXXIX-1,2,3,4, LXIII-6, LXIX-4, LXXV-1; ნიკოლაიშვილი, გავაშელი 2007: ტაბ. IV-763, V-764, VIII-863, IX-885, XII-910, XVI-953, XXXI-1093, XXXIV-1123, XXXVII-1137, 1157, XL-1177].

მეორე ქვეტიპის სასმისებს კი პირი მოყრილი აქვთ [დავლიანიძე სადრაძე 1993: ტაბ. XXIX-6, LVIII-3, LXXXIX-2; ნიკოლაიშვილი, გავაშელი 2007: ტაბ. IV-762, IX-881; XVII-961,963, XXVII-1051, XL-1173]. ქოთნისებური სასმისები ძვ.წ. V-IV ს-ის პირველი ნახევარშიც არის გავრცელებული (G.N.: კატ. № 632-642,644,645). მათი უმრავლესობა მუქკეციანია; ერთია მოვარდისფროკეციანი (G.N. კატ. № 642). ქოთნისებური სასმისები შემდეგ პერიოდებში თითქოს აღარ გვხვდება.

**კათისებური სასმისები** ერთი ტიპისა და ღრუქუსლიან მცირე ზომის ჭურჭლებს წარმოადგენენ [დავლიანიძე სადრაძე 1993: ტაბ. LXXXIII-3, LXXXVI-8; ნიკოლაიშვილი, გავაშელი 2007: ტაბ. XIII-920,921,922; XV-945,950; XXI-999, XXXIII-1105, XXXIV-1122, LVI-1328, LXXVI-1502], რომლებიც კარგად განლექილი თიხისაა და ჩარხზეა დამზადებული. ამ ჭურჭლების უმეტესობას ორნამენტი ამკობს.

**XIX. ლანგარი (ტაბ. XLV).** ლანგარი დიდი ბრტყელი თეფშია, რომლის სიმაღლე 10 – 12 სმ-ს არ აღემატება, პირის დიამეტრი კი 25 სმ-ზე მეტია. გვხვდება ხის, ლითონის და თიხის ლანგრები. თიხის ლანგრები დამზადებულია კარგად განლექილი თიხისგან. მათ ფართო, ოდნავ გადაშლილი პირი, პროფილირებული კიდე, მკვეთრად დაქანებული კალთები და პატარა, ბრტყელი ან მასიური ძირი აქვთ.

**XX. ჯამი (ტაბ. XLV- XLVI).** ჯამები სამზარეულო ჭურჭლის ყველაზე მრავალრიცხოვან სახეს მიეკუთვნება. მათ ახასიათებთ ფართო, მოყრილი, სწორი ან გადაშლილი პირი,

მკვეთრად დაქანებული კალთები, ქუსლიანი ან უქუსლო (ბრტყელი) ძირი. ძირის გაფორმების მიხედვით ჯამები ორ ტიპად იყოფა: 1. ქუსლიანი და 2. უქუსლო.

ქუსლიან ჯამებში ორი ქვეტიპი გამოიყოფა: 1. მასიური ქუსლით და 2. რკალისებური ქუსლით. მასიურქუსლიანი ჭურჭლები წინამორბედი ხანის მსგავსი ჭურჭლების გვიანდელ ვარიანტს წარმოადგენენ, რკალისებურქუსლიან ჯამებს კი განვითარების დამოუკიდებელი ხაზი აქვთ (ამაზე ქვემოთ).

მასიურქუსლიან ჯამებში **ორი სახეობა** უნდა გამოიყოს: 1. ჯამები, რომელთაც ბრტყელი ქუსლი აქვთ და 2. ჯამები, რომელთა მასიური ქუსლიც ოდნავ შეზნექილია.

პირველი სახეობის მასიურქუსლიანი ჯამებს (G.N.: კატ. № 797,799,800,802,804,952) ფართო პირი, პროფილირებული კიდე, დაქანებული კალთები და მაღალი მასიური ქუსლი აქვთ. დამზადებულია მსხვილმარცვლოვანი თიხისაგან, გამომწვარია მუქად. ისინი იდენტურია ქართლის გვიანბრინჯაო-ადრერკინისა და რკინის ფართო ათვისების ხანის ჯამებისა და დიდი რაოდენობით გვხვდება ძვ.წ. VII-VI სს-ში [დავლიანიძე, სადრაძე 1993: XXXII-1; LXIII-3, LXXVII-6, LXXX-5; ნიკოლაიშვილი, გავაშელი 2007: 318]. როგორც ფორმით, ისე ტექნოლოგიით, მათ განვითარებას წარმოადგენენ ის მასიურქუსლიანი ჯამები, რომლებიც გადმონაშთის სახით გვხვდება ძვ.წ V ს-ის დასაწყისსა და IV ს-ის პირველი ნახევარში (G.N.: კატ. № 799,911-915,961,970-972).

მეორე სახეობის ჯამები, რომელთა მასიური ქუსლიც ოდნავ შეზნექილია (G.N.: კატ. № 798,801,803,967) [დავლიანიძე, სადრაძე 1993: XXXII-6, XLI-2, LXII-2, LXXIV-5] პირველი სახეობის ჯამებისაგან მხოლოდ ქუსლის შეზნექვით განსხვავდება. მათი დანარჩენი ფორმა და ტექნოლოგია ერთნაირია. შეზნექილქუსლიანი ჯამებიც ძირითადად ძვ.წ. VII-VI სს-შია გავრცელებული (G.N.: კატ. № 969) [დავლიანიძე, სადრაძე 1993: XXXII-6, XLI-2, LXII-2, LXXIV-5] და ძვ.წ. V ს-ის დასაწყისსა და IV ს-ის პირველ ნახევარში უკვე იშვიათად გვხვდება

(G.N.: კატ. № 798,801,803).

**რკალისებურქუსლიან ჯამებს** ერთნაირი ქუსლი აქვთ, ამიტომ მათი შემდგომი კლასიფიკაციისათვის უკვე პირის ფორმას ვიღებთ. ამ ნიშნით კი რკალისებურქუსლიან ჯამებში სამი სახეობა გამოიყოფა: 1. პირმოყრილი, 2. პირსწორი და 3. პროფილირებულპირიანი.

**რკალისებურქუსლიანი პირმოყრილი** (G.N.: კატ. № 748-750,752-754,756-796) სახეობის ჯამებისათვის დამახასიათებელია ფართო, მოყრილი პირი, მომრგვალებული კიდე, დაქანებული კალთა და დაბალი რკალისებური ქუსლი. დამზადებულია კარგად განლექილი თიხისაგან. გვხვდება ნითელკეციანი (G.N.: კატ. № 749,750,757,769-775,777-784,790,791,796), რომელთა შორის არის ხაოიანზედაპირზე ნითელი საღებავით მოხატული (G.N.: კატ. № 769-775,777-779,784), დაუდევრად გაპრიალებული (G.N.: კატ. № 776,790,792,796) და ანგობირებული (G.N.: კატ. № 780-783) ცალები. ჯამების ნაწილი შავადაა გამომწვარი (G.N.: კატ. № 748,752-756,758-763,765-768,785-789,793-795), რომელთა შორის არის გაპრიალებული (G.N.: კატ. № 752,753,756,758-763,765,768, 785-789,793-795) და ანგობირებული (G.N.: კატ. № 748) ცალები. დანარჩენი ჯამების ზედაპირი ხაოიანია. ამ ქვეტიპის ჯამების ერთი ნაწილი (G.N.: კატ. № 748,761,763,788,793) მიეკუთვნება ძვ.წ. II-I ს-ის პირველ ნახევარს, ხოლო დანარჩენი ძვ.წ. I ს-ის მეორე ნახევარსა და ახ.წ. II საუკუნეს.

რკალისებურქუსლიანი პირმოყრილი ჯამები, შესაძლოა, ისევე როგორც კოლხეთში (ვანი), ბერძნული შავლაკიანი ჯამების მიზაძვით იყოს დამზადებული [მათიაშვილი 1977: 65,113]. გამორიცხული არაა, რომ ამ ქვეტიპის ჯამები, როგორც კოლხეთში, ისე იბერიაში მცირეაზიური ჯამების [იხ. მათიაშვილი 1983: 66-67, სურ. 286, 295, 301, 302, 312-314] მინაბაძებს წარმოადგენენ. შესაძლებელია, რომ რკალისებურქუსლიანი ჯამები კოლხეთიდან გავრცელებულიყო ქართლში. ისევე, როგორც ძვ.წ V ს-ის დასაწყისსა და IV ს-ის პირველი ნახევრის კოლხური კერამიკისთვის დამახასია-

ათებელი ყურმილიანი დოქები (არქ. ძეგლები - ქასრაანთ მიწები, სამადლო, გოსტიბე, თიღვა) და კოლხური მონეტები (სურამი, არმაზი, აწყური, კლდე) [Дундуа 1987: 36, 114]. კოლხური კერამიკა შემდეგ საუკუნეებშიც გვხვდება აღმოსავლეთ საქართველოს ტერიტორიაზე; მაგ. “გრძელი მინდვრის” [ბოხოჩაძე 1979: 116] და “დედოფლის მინდვრის” [გაგოშიძე 1975: 68] კოლხური ქვევრებით გამართული მარნები. ძვ.წ. IV ს-ის კოლხეთში შედის იბერიული მოხატული კერამიკა (ვანი, საირხე, ითხვისი). გვიანელინისტურ ხანაში კი დასავლეთ საქართველოში უკვე ფართოდ არის წარმოდგენილი (ვანი, საირხე) აღმოსავლეთ საქართველოს ე.წ. მოხატული კერამიკა.

**რკალისებურქუსლიანი პირსწორი ჯამები** (G.N.: კატ. № 805, 807, 809-816) არც თუ ისე დიდი რაოდენობით არის აღმოჩენილი. მათთვის დამახასიათებელია ფართო პირი, მომრგვალებული ქობა, შვეული კიდე, დაქანებული კალთები და დაბალი, რკალისებური ქუსლი. გვხვდება როგორც შავკეციანი (G.N.: კატ. № 806, 807, 811-814), ისე მოვარდისფროდ გამომწვარი (G.N.: კატ. № 810, 815, 816) ჯამები. ზოგიერთი მათგანი დაუდევრადაა გაპრიალებული (G.N.: კატ. № 806-807). ამ სახეობის ჯამები მხოლოდ ძვ.წ. I ს-ის მეორე ნახევარსა და ახ.წ. II საუკუნეში გვხვდება.

**რკალისებურქუსლიანი პროფილირებულპირიანი** (G.N.: კატ. № 706,707,709-739,741,744-745, 747) ჯამებისათვის დამახასიათებელია ფართო პირი, პროფილირებული ქობა, დაქანებული კალთები და დაბალი რკალისებური ქუსლი (G.N.: კატ. № 706,707,709-738,741,744,745,747). ზოგიერთი მათგანის კალთა პროფილირებულია (G.N.: კატ. № 711,712) ან შემოუყვება რელიეფური სარტყელი (G.N.: კატ. № 707, 716, 720, 723, 744). ყველა მათგანი დამზადებულია კარგად განლექილი თიხისაგან, გამომწვარია შავად, ზედაპირი „სარკისებურად“ აქვს გაპრიალებული. ამ სახეობის ჯამები მხოლოდ ძვ.წ. II საუკუნესა და ძვ.წ. I ს-ის პირველი ნახევარშია გავრცელებული. რკალისებურქუსლიანი

პროფილირებულპირიანი ჯამები ქართლის ტერიტორიაზე ძვ.წ. II საუკუნის დასაწყისიდან იწყებენ გავრცელებას. რკალისებურქუსლიანი პირმოყრილი ჯამები კი, როგორც ჩანს, ძვ.წ. II ს-ის ბოლოს ჩნდებიან და ფართოდ არიან გავრცელებული ძვ.წ. I და ახ.წ. I სს-ში (უფრო მის პირველ ნახევარში). რაც შეეხება რკალისებურქუსლიანი პირსწორ ჯამებს, ისინი ძვ.წ. I ს-ის მეორე ნახევარსა და ახ.წ. II საუკუნეში იწყებენ გამოჩენას და ფართოდ არიან გავრცელებული გვიანანტიკურ ხანაში (დანვრილებით რკალისებურქუსლიანი ტიპის ჯამებზე იხ. Гагошидзе 1979: 85-86; გაგოშიძე 1982: 23-27; იქვეა საკითხის გარშემო არსებული ლიტერატურა).

**უქუსლო ჯამების** შემდგომი კლასიფიკაცია პირის გაფორმების მიხედვით უნდა მოხდეს. ამ ნიშნის მიხედვით უქუსლო ჯამებში სამი ქვეტიპი გამოიყოფა: 1. პირმოყრილი, 2. პირსწორი და პროფილირებულპირიანი.

**უქუსლო** პირმოყრილ ჭურჭლებში (G.N.: კატ. № 817-843,845,847,881,892,925,926,934,935,894-897,940-950,979,1007,1011,1052-1054,1056-1063) ორი სახეობის ჯამები შეიძლება გამოიყოს: 1. უქუსლო ჯამები, რომელთაც პირზე ტუჩი, გადმოსადვრელი აქვთ გაკეთებული (G.N.: კატ. № 220, 882-891,828, 884-886, 934) და 2. უქუსლო ჯამები, რომელთაც კალთაზე დატანებული აქვთ გადმოსადვრელი ხვრელი (G.N.: კატ. № 936-939). უქუსლო პირმოყრილი ჯამებისთვის დამახასიათებელია ფართო, მოყრილი პირი, მომრგვალებული კიდე, დაქანებული კალთები და ბრტყელი ძირი. გვხვდება ნითელკეციანი (G.N.: კატ. № 817,818, 837-840,848,851,855,857,858,860,861,867-871,874-876,881-895,897,940-944,948,949,979,1052-1062), რომელთა შორის არის შეღებილი ეგზემპლარებიც (G.N.: კატ. № 817,818,827,837,855, 857, 858, 860, 861, 868-870, 875, 940, 948, 449, 1057), გვხვდება მუქკეციანი ცალები (G.N.: კატ. № 819-826, 841-843,845, 848,-?850, 853, 854, 856, 862-866, 872, 873, 896, 997, 1007), ზოგი მათგანი ხელით არის ნაძერწი (G.N.: კატ. № 864, 872), ზოგი გაპრიალებული (G.N.: კატ.

№ 849) ან ანგობირებულია (G.N.: კატ. № 850).  
ძვ.წ. VII-VI სს-ში უქუსლო პირმოყრილი ჯამები პრაქტიკულად არ გვხვდება, ისინი ძირითადად ძვ.წ. VI ს-ის მეორე ნახევარსა და ძვ.წ. V ს-ის დასაწყისში იწყებენ გავრცელებას (G.N.: კატ. № 817-819, 822-826, 837, 842, 843, 845, 862-865, 872, 876, 892, 950, 979, 1007) და ძვ.წ. IV ს-ის მეორე ნახევრიდან თითქმის ყველა პერიოდში გვხვდება (G.N.: კატ. № 820, 821, 829-836, 838-841, 847-862, 866, 868-870,873,874,877,894,896,940,925,926,947-94,1052-1062).  
გადმოსადვრელიანი ჯამები ძვ.წ. VII - ახ.წ. VII სს-ში ყველა ეტაპზე გვხვდება. თუმცა, აღსანიშნავია, რომ განსახილველი ეპოქის ადრეულ ეტაპზე უფრო ისეთი ცალებია გავრცელებული, რომლებსაც სადინარი კორპუსში აქვთ დატანებული, შემდეგ ხანებში კი სადინარი ტუჩის სახითაა გაფორმებული და პირზე ქობის გადმოკეცივითაა მიღებული. უქუსლო, გადმოსადვრელიანი ჯამების ერთი ნაწილი გამომწვარია მუქად (G.N.: კატ. № 886-888, 690, 937-939), მეორე ნაწილი კი, მოვარდისფროდ (G.N.: კატ. № 828,882-885,889,891,936).  
უქუსლო ჯამები, რომელთაც პირზე ტუჩი, გადმოსადვრელი აქვთ გაკეთებული ძვ.წ. VII-VI სს-ის არქეოლოგიურ მასალაში პროტოტიპები არ მოეძებნებათ. ძვ.წ. V-III ს-ის დასაწყისში გავრცელებულ ამ ტიპის ჯამებს ვინრო, გვიანდლებს კი შედარებით ფართო ტუჩი აქვთ. უქუსლო ჯამებს და ლანგრებს, რომლებსაც გვერდზე ან ნიბოზე დატანებული აქვთ სადინარი, ფართოდაა გავრცელებული ძვ.წ. VII-VI სს-ში [დავლიანიძე, სადრადე 1993: 43, ტაბ. XXXI-1,2,3,7,6,9; XXXII-7]. მათი პროტოტიპები დიდი რაოდენობით არის აღმოჩენილი გვიანბრინჯაო-ადრერკინის ხანის მასალებში. უქუსლო პირმოყრილი ტიპის ჯამებში უნდა გამოიყოს ერთი ჯგუფი ჯამებისა, რომელთა ძირზეც შიგნიდან დატანილია ჩაღრმავებული სამკუთხედები (G.N.: კატ. № 1059), ირიბი ჭდეები (G.N.: კატ. № 1058, 1061) ან ამოღარული კონცენტრული ღარები (G.N.:

კატ. № 1052, 1060). ამგვარად შემკული ჭურჭლები ძირითადად ძვ.წ. V – ახ.წ. II სს-ში არის გავრცელებული.

როგორც ვხედავთ, უქუსლო პირმოყრილი ჯამები გვხვდება განსახილველი პერიოდის მთელ მანძილზე. ფორმის მიხედვით ძნელია მათ შორის ქრონოლოგიური განსხვავების დაჭერა. თუმცა შეიძლება ითქვას, რომ ძვ.წ. VII-VI სს-ში გავრცელებულ ჯამებს მომრგვალებული ან დაკუთხული ქობა აქვთ, ძვ.წ. V - III ს-ის დასაწყისის ჯამებს კი ძირითადად შეთხელებული ქობა და შედარებით ვიწრო ძირი აქვთ, მოგვიანო ხანის ჯამების ქობა და კეცის სისქე თანაბარია. უქუსლო პირმოყრილი ჯამების დათარიღებისათვის დიდი მნიშვნელობა აქვს ცალკეული ჭურჭლის თიხის სტრუქტურას და საერთოდ ტექნოლოგიას. ამ საკითხზე ჩვენ ზემოთ უკვე გვქონდა საუბარი. უქუსლო პირმოყრილი ჯამების გენეზისის საკითხები დანვრილებით არის განხილული ი. გაგოშიძის ნაშრომებში [Гагошидзе 1979: 84-85, იქვე საკითხის ირგვლივ არსებული ლიტერატურა], ამიტომ მათ აქ ჩვენ აღარ შევხებით.

**უქუსლო პირსნორი ჯამებში** (G.N.: კატ. № 844,846,919,922-924,927-933,951,1008) გვხვდება ტუჩიანი ცალებიც (G.N.: კატ. № 928,929). ამ ტიპის ჯამებისათვის დამახასიათებელია ფართო პირი, მომრგვალებული ქობა, შვეული კიდე, დაქანებული კალთები და ბრტყელი ძირი. გვხვდება როგორც მუქად (G.N.: კატ. № 844,846,919,922-924,927,933,935), ისე მოვარდისფროდ გამომწვარი (G.N.: კატ. № 951,1009) ჯამები. მათი უმრავლესობა მიეკუთვნება ძვ.წ. V ს-ის დასაწყისსა და IV ს-ის პირველი ნახევარს (G.N.: კატ. № 844,846,919,922-924,932,933,935,951,1008), მცირე რაოდენობით გვხვდება ძვ.წ. VI საუკუნის მეორე ნახევარსა და ძვ.წ. V ს-ის დასაწყისშიც (G.N.: კატ. № 930, 931).

**უქუსლო პროფილირებული პირიანი ჯამებისათვის** (G.N.: კატ. № 898-910, 916-918,920,921,955,956,964,976, ვბ 978,980-984,1008,1010,1012,1013,1036,1037,1039-1041,1043-1046) დამახასიათებელია ფართო,

გარეთ გადაშლილი პირი, პროფილირებული კიდე, დაქანებული კალთები და ბრტყელი ძირი. დამზადებულია მსხვილმარცვლოვანი თიხისგან. გვხვდება მუქად (G.N.: კატ. № 898,899,901,902,904-907,909,910,916-918,920,921,981,984,1036,1037,1039-1041,1043-1046) და მოვარდისფროდ (G.N.: კატ. № 900, 903,908,980,982,983,955,956,1010,1013,1045) გამომწვარი ჭურჭლები. ამ ტიპის ჯამები გავრცელებულია ძვ.წ. VII-VI სს-ში [სადრაძე, დავლიანიძე 1993: ტაბ. XXVI-10, XXXII-1,2,3,4,6,9, XLI-1,2,3,4; ნიკოლაიშვილი, გავაშელი 2007: 318], ძვ.წ. V ს-ის დასაწყისსა და IV ს-ის პირველი ნახევარში (G.N.: კატ. № 898 - 904, 908, 909, 916 - 918, 920, 921, 981 - 984, 955, 956, 967, 1010, 1012, 1013, 1036, 1037, 1039, 1041, 1043 - 1045) და ძვ.წ. IV ს-ის მეორე ნახევარსა და ძვ.წ. III ს-ის დასაწყისში (G.N.: კატ. № 905-907,980,1040). შეიძლება ითქვას, რომ უქუსლო პირგადაშლილი ჯამებს პროტოტიპები მოეძებნება გვიანი ბრინჯაოს ხანის მასალებში და როგორც ჩანს, მათი მიბაძვით არის დამზადებული. უქუსლო პირგადაშლილი ჯამები გარკვეულ მსგავსებას იჩენენ ჯგუფის პირგადაშლილ ფიალებთან, მაგრამ მათთან შედარებით ჯამები დიდი ზომებით გამოირჩევიან.

**XXI. ფიალა (ტაბ. XLVII- XLVIII).** ფიალა ინდივიდუალურად სახმარი, სუფრის საზეიმო-სარიტუალო სასმისია. დაკავშირებული იყო ღვინის შეწირვასთან, სითხის სამსხვერპლო დაქცევასთან. ეს განაპირობებდა მის ზომას. ისინი ფორმით პროფილირებული პირიან ჯამებს მოგვაგონებენ. მათთან შედარებით პატარა ზომისაა და ძირიც მომრგვალებული აქვთ. ჩვეულებრივ, ფიალას ნახევარსფერულთან მიახლოებული ტანი და მეტ-ნაკლებად მომრგვალებული ძირი აქვს. ზოგჯერ ძირი ცენტრში შეზნექილია ისე, რომ ფსკერზე ბურცობი - ომფალოსი აქვს.

ქართლში გავრცელებულია ორი ტიპის ფიალები: ნახევარსფერული, რომელსაც პირი არ აქვს გამოყოფილი (მას ნახევარსფერულს ვუნოდებთ) და პირგადაშლილი. ამდენად, ფორმის მიხედვით ფიალების ორი ძირითადი

ტიპი გამოიყოფა: 1. ნახევარსფერული და 2. გადაშლილპირიანი.

ნახევარსფერული ტიპის ფიალები, ძირის გაფორმების მიხედვით, ორ ქვეტიპად იყოფა: 1. უომფალოსო და 2. ომფალოსიანი.

ნახევარსფერული უომფალოსო (G.N.: კატ. № 991,992,993) ფიალა აღმოჩენილია დილომში. [ნიკოლაიშვილი 1978: ტაბ. 51-49], უფლისციხეში [ხახუტაიშვილი 1964: ტაბ. XXXII-6,10, XVIII, XX], თბილისში (ქორიძე 1958: ტაბ. IX). ამ ქვეტიპის ფიალებისათვის დამახასიათებელია ფართო, შეთხლებული ქობა, თანაბრად მომრგვალებული კალთები და მომრგვალებული ძირი. დამზადებულია კარგად განლექილი თიხისაგან. ერთი (G.N.: კატ. № 991) შავად არის გამომწვარი და გაპრიალებულია, ორი კი (G.N.: კატ. № 992, 993) გამომწვარია მოვარდისფროდ, ხაოიანი ზედაპირი მოხატულია წითელი საღებავით. ნახევარსფერული უომფალოსო ფიალები ძირითადად ძვ.წ. I ს-ის მეორე ნახევარი – ახ.წ. I საუკუნეშია გავრცელებული. უფლისციხეში აღმოჩენილი ფიალა (G.N.: კატ. № 991) ზედაპირის გაფორმებით მსგავსია „სარკისებურზედაპირიანი“ ჭურჭლების მომდევნო შავკეციანი ჭურჭლებისა. მოხატული ცალებიც სტილისტურად სწორედ აღნიშნულ ხანაში გავრცელებულ „სამთავროს სტილის“ მოხატულობას ემსგავსება [ამ ტიპის ჭურჭლების წარმომავლობის შესახებ იხ. Тирация 1965; Тирация 1971].

ნახევარსფერული ომფალოსიანი (G.N.: კატ. № 986) ქვეტიპის ფიალას ფართო პირი, ჰორიზონტალური ქობა, შვეული, ძირისაკენ ოდნავ შევიწროვებული კალთები და ომფალოსიანი ძირი აქვს. იგი აღმოჩენილია შულავერის სამაროვნის №2 ორმოსამარხში და ახ.წ. I საუკუნით თარიღდება [დავლიანიძე 1975].

**გადაშლილპირიან ფიალებში** ორი ქვეტიპი გამოიყოფა: 1. სადა და 2. რელიეფურორნამენტისანი. გადაშლილპირიანი, სადა ფიალები ორ სახეობად იყოფა: 1. ომფალოსიანი (G.N.: კატ. № 985) და 2. უომფალოსო.

გადაშლილპირიანი, ომფალოსიანი ფიალებისათვის დამახასიათებელია ფართო პირი,

მომრგვალებული ქობა, გამოყვანილი ყელი. მომრგვალებული კალთები ასეთივე ძირში გადადის, რომელიც ომფალოსით მთავრდება. ასეთი ჭურჭლები აღმოჩენილია გუმბათში, კამარახევიში, პატარძელში და ოხერახევიში. გუმბათის ომფალოსიანი ფიალა, რომელსაც ბურცობები არ აქვს, ძვ.წ. VI-ის მიწურულსა და ძვ.წ. IV ს-ის შუა ხანებს შორის თავსდება [Ludwig 2010: 23-24, 350, ტაბ. 187-შ9ბ.2]. კამარახევის სამაროვანზე აღმოჩენილი ფიალა (G.N.: კატ. № 985) III ქრ. ჯგუფს მიეკუთვნება. ბურცობების გარეშეა პატარძელის ცალიც და ის ძვ.წ. I - ახ.წ. I ს-ით არის დათარიღებული [წარიმანიშვილი 1999:68-70]. ჩვენთვის ცნობილია კიდევ ერთი ასეთი ფიალა, რომელიც აღმოჩენილია ოხერახევის სამაროვანზე და ძვ.წ. II ს-ით თარიღდება [Апакидзе и др. 1995]. ომფალოსიანი თიხის ფიალები, როგორც დავინახეთ, არც თუ ისე დიდი რაოდენობითაა აღმოჩენილი. ასეთი ფიალების წარმომავლობისა და გავრცელების საკითხები დანვრილებით არის განხილული სამეცნიერო ლიტერატურაში [დავლიანიძე 1983; საგინაშვილი, გაგოშიძე 1973; Herink 1978], ამიტომ მასზე აქ აღარ შევჩერდებით.

**უომფალოსო სახეობის ფიალებში**, სიღრმის მიხედვით, ორი ქვესახეობის გამოყოფა შეიძლება: 1. გადაშლილპირიანი უომფალოსო ფიალები, რომელთაც პირის დიამეტრი და სიმაღლე თითქმის თანაბარი აქვთ და 2. გადაშლილპირიანი უომფალოსო ფიალები, რომელთა სიმაღლე პირის დიამეტრის 1/3 ან ნაკლებია.

გადაშლილპირიანი უომფალოსო პირველი ქვესახეობის ფიალებისათვის დამახასიათებელია ფართო და მაღალი, გადაშლილი პირი, მკვეთრად გამობერილი დაბალი მუცელი და მომრგვალებული ან თითქმის შეუმჩნეველი პატარა ძირი. გვხვდება მუქკეციანი (G.N.: კატ. № 1028), შავკეციანი ზედაპირგაპრიალებული (G.N.: კატ. № 1023,1024,1026,1035) და მოვარდისფრო კეციანი, შეღებილი (G.N.: კატ. № 1030,1031,1034) ცალები. გავრცელებულია ძვ.წ V-IV ს-ის პირველ ნახევარში (G.N.: კატ.

№ 1028), ძვ.წ. II საუკუნე – ძვ.წ. I ს-ის პირველი ნახევარში (G.N.: კატ. № 1034,1035) და ძვ.წ. I ს-ის მეორე ნახევარსა და ახ.წ. I საუკუნეში (G.N.: კატ. № 1023,1024,1026,1030,1031).

ამ სახეობის ფიალებში გამოიყო ფიალები, რომელთაც მხარზე ღარი დაუყვებათ. ერთი მათგანი VI ქრონოლოგიურ ჯგუფს მიეკუთვნება (G.N.: კატ. № 1034), ერთი კი ძვ.წ. I ს-ის მეორე ნახევარი – ახ.წ. I საუკუნით (VII ქრ. ჯგუფი) თარიღდება (G.N.: კატ. № 1023). მათ შორის ღარების გაფორმებაში განსხვავების გარდა შეინიშნება მკვეთრი ტექნოლოგიური განსხვავება. ამ სახეობის ფიალების უმეტესობა (გარდა G.N.: კატ. № 1028, რომელიც მსხვილმარცვლოვანი თიხისგანაა დამზადებული) დამზადებულია კარგად განლექილი თიხისგან, თუმცა უნდა აღინიშნოს, რომ ადრეული ცალების თიხა, გვიანდლებთან შედარებით, უფრო მსხვილმარცვლოვანია. ამ სახეობის ფიალები ყოველთვის კონუსურძირიან დოქებთან ერთად გვხვდება სამარხებში. ამიტომ მიგვაჩნია, რომ ისინი ორივე სარიტუალო დანიშნულებით გამოიყენებოდა.

გადაშლილპირიანი უომფალოსო ფიალების მეორე ქვესახეობაში (G.N.: კატ. № 987 - 990, 1014, 1025, 1027, 1029, 1032, 1033, 1038, 1040, 1042) შეიძლება ერთი ვარიანტის გამოყოფა. ესენია წითელი საღებავით მოხატული ფიალები.

გადაშლილპირიანი უომფალოსო ფიალებისათვის დამახასიათებელია ფართო პირი, ყელი მკვეთრად გამობერილი, დაბალი მუცელი და მომრგვალებული ძირი. გვხვდება მუქკეციანი (G.N.: კატ. № 990,1032,1033), მოჩალისფრო (G.N.: კატ. № 1029,1038) და მოვარდისფროკეციანი (G.N.: კატ. № 987-989,1008,1009,1014,1025,1027,1040,1042) ცალები. ამ უკანასკნელთა ნაწილი შეღებილი (G.N.: კატ. № 1025,1027,1042) ან მოხატულია (G.N.: კატ. № 987-989) წითელი საღებავით. მოხატული ფიალები დამზადებულია კარგად განლექილი თიხისაგან, გამომწვარია მოვარდისფროდ. ხაოიანი ზედაპირი წითელი საღებავითაა მოხატულია. უნდა აღინიშნოს, რომ

მოხატული ფიალები იშვიათად გვხვდება ქართლის ძვ.წ. V-I სს. არქეოლოგიურ მასალაში. ზემოთ დასახელებული ცალები სტილისტურად ახლოს დგანან ძვ.წ. I - ახ.წ. II სს-ში გავრცელებულ „სამთავროს სტილის“ მოხატულობასთან (იხ. ქვემოთ). მიგვაჩნია, რომ მოხატული ფიალებიც აღნიშნული პერიოდით უნდა დათარიღდეს. ამავე ხანას განეკუთვნება უფლისციხეში აღმოჩენილი ფიალაც (G.N.: კატ. № 990), რომელიც შავად არის გამომწვარი და ზედაპირი გაპრიალებული აქვს. დანარჩენი ფიალები ძვ.წ. V – ძვ.წ. IV ს-ის პირველ ნახევარს (G.N.: კატ. № 1009,1014,1025,1029,1032, 1033,1038) და ძვ.წ. IV ს-ის მეორე ნახევარსა და ძვ.წ. III ს-ის დასაწყისს (G.N.: კატ. № 1027,1040,1042) მიეკუთვნება, რომლებიც ძვ.წ. V-IV ს-ის პირველი ნახევარის ფიალებისგან განსხვავებით შედარებით მსხვილმარცვლოვანი თიხისაგანაა დამზადებული.

**მეორე ქვეტიპის**, გადაშლილპირიანი რელიეფურორნამენტიანი ფიალები რელიეფის ხასიათის მიხედვით ორ სახეობად იყოფა: 1. ფიალები, რომლებსაც ძირზე შიგნიდან რელიეფური წრეები აქვთ და 2. ბურცობებიანი ფიალები. ფიალებისათვის, რომლებსაც ძირზე შიგნიდან რელიეფური წრეები აქვთ დამახასიათებელია ფართო გადაშლილი პირი, შეთხელებული და მომრგვალებული ქობა, მკვეთრად გამოხატული მხარი და მომრგვალებული ძირი (G.N.: კატ. № 994-1006,1016-1022). ისინი დამზადებულია კარგად განლექილი თიხისგან, გამომწვარია მოვარდისფროდ. ყველა მათგანი შეღებილია წითელი საღებავით. ამ სახეობის ფიალებს ქართლის არქეოლოგიურ მასალაში პროტოტიპები არ მოეძებნებათ და ისინი ძირითადად ფართოდ არიან გვარცელებული V-VI ქრონოლოგიურ ჯგუფებში.

ბურცობებიანი, გადაშლილპირიანი და რელიეფურორნამენტიანი ფიალებიც ორ ქვესახეობად იყოფა: 1. ომფალოსიანი (G.N.: კატ. № 1047) და 2. უომფალოსო (G.N.: კატ. № 1048-1051).

რელიეფური ორნამენტით შემკული ომფა-

**ლოსიანი** თიხის ფიალები მცირე რაოდენობითაა. ერთი აღმოჩენილია სამადლოში (G.N.: კატ. № 1047); ერთი გუმბათში [Ludwig 2010: 350, ტაბ. 187-S9b.1]. მათ ფართო, გარეთ გადაშლილი პირი, მომრგვალებული ქობა, პროფილირებული კალთა და მომრგვალებული, ომფალოსიანი ძირი აქვს. ფიალების ერთი ნაწილი ბურცობებითაა შემკული, მეორე კი სადაა. გუმბათის ომფალოსიანი და ბურცობებიანი ფიალა ძვ.წ. VI –ის მიწურულსა და ძვ.წ. IV ს-ის შუა ხანებს შორის თავსდება [Ludwig 2010: 23-24, 350, ტაბ. 187-S9b.1]. სამადლოს ფიალა (G.N.: კატ. № 1047) კი, რომლის კალთა 12 კოვზისებური გამონაბერით არის შემკული ძვ.წ. III – ძვ.წ. II ს-ის დასაწყისს მიეკუთვნება.

**უმფალოსო** რელიეფურორნამენტიანი ფიალებისათვის დამახასიათებელია ფართო, გადაშლილი პირი, პროფილირებული კალთა, ბრტყელი ან მომრგვალებული ძირი. კალთა შემკულია რვა (G.N.: კატ. № 1051), თორმეტი (G.N.: კატ. № 1049) ან ცამეტი (G.N.: კატ. № 1048) კოვზისებური ბურცობით. ამავე ჯგუფს უნდა მიეკუთვნებოდეს ფიალა, რომელსაც ძირზე ორი რელიეფური სარტყელი შემოსდევს და კალთაზე ექვსი ოვალური ჩაღრმეება აქვს (G.N.: კატ. № 1050), რომლებიც ალბათ კოვზისებური ბურცობების დეგრადირებული სახეა. ასთივეა ქვემო ქედის ძირბრტყელი ფიალაც, რომელიც ძვ.წ. VI-V სს-ით თარიღდება [Ludwig 2010: 24-26, 350, ტაბ. 187-S9b.3]. ღრმხევისთავის მომრგვალებულძირიანი ფიალა (G.N.: კატ. № 1048) ძვ.წ. V-IV ს-ის პირველ ნახევარს, სამადლოს ფიალები (G.N.: კატ. № 1049,1050,1051) კი, ძვ.წ. III-II ს-ის დასაწყისს მიეკუთვნება. ბურცობებიანი, გადაშლილპირიანი და რელიეფურორნამენტიანი თიხის ფიალები მცირე რაოდენობით არის აღმოჩენილი. როგორც ჩანს, ეს მათი სპეციფიკური დანიშნულებით უნდა აიხსნას. ამ ქვეტიპის მსგავსი ლითონის ფიალების კლასიფიკაცია ეკუთვნის ჰ. ლუსჩეს [Luschey 1939], რაც გაზიარებულია ყველა მკვლევარის მიერ. ბურცობებიანი ფიალების თიხის ჭურჭლების ქართლში გავრცელების, მათი დანიშნულებისა

და წარმომავლობის შესახებ გამოთქმულია დამაჯერებელი მოსაზრებანი [Гагошидзе 1979: 81-83].

**XXII. ლარნაკი (ტაბ. XLIX).** ლარნაკი სუფრის, სარიტუალო-საზეიმო ჭურჭელია. მათი ძირითადი დამახასიათებელი ნიშანია მაღალი ფეხი. ამ ნიშნის მიხედვით ლარნაკები ორ ტიპად იყოფა: 1. ერთფეხიანი და 2. სამფეხიანი.

ერთფეხიან ლარნაკებში ფეხის სიმაღლის მიხედვით ორი ქვეტიპი უნდა გამოიყოს: 1. ლარნაკები, რომელთა ფეხის სიმაღლე საერთო სიმაღლის 1/3-ს უდრის, და 2. ლარნაკები, რომელთა ფეხის სიმაღლე საერთო სიმაღლის ნახევარია.

ლარნაკებში, რომელთა ფეხის სიმაღლე საერთო სიმაღლის 1/3-ს უდრის ორი სახეობა უნდა გამოიყოს: 1. პროფილირებულპირიანი, 2. პირმოყრილი.

პროფილირებულპირიანი (G.N.: კატ. № 705,708,740,742?,743?,746?,747) ლარნაკებისათვის დამახასიათებელია ფართო პირი, დაბრტყელებული და პროფილირებული ქობა, დაქანებული კალთები და მაღალი, ღრუ ფეხი. ყველა მათგანი დამზადებულია კარგად განლექილი თიხისაგან, გამომწვარია ან შავად და ზედაპირგაპრიალებულია (G.N.: კატ. № 705,708,747), ან მოვარდისფროდ და შეღებილია წითელი საღებავით (G.N.: კატ. № 740,742,743,746). ამ ქვეტიპის ლარნაკები გავრცელებულია ძვ.წ. III ს-დან ძვ.წ. I ს-ის შუა ხანებამდე.

**პირმოყრილი** ლარნაკებისათვის (G.N.: კატ. № 751,808) დამახასიათებელია ფართო, მოყრილი პირი, მომრგვალებული ქობა, დაქანებული კალთები და მაღალი, ღრუ ფეხი. დამზადებულია კარგად განლექილი თიხისაგან, გამომწვარია მოვარდისფროდ. ერთი მათგანი (G.N.: კატ. № 808) შეღებილია წითელი საღებავით. მიგვაჩნია, რომ ისინი პირმოყრილი ფიალების მიზაძვით არის დამზადებული და მათ მოგვიანო ვარიანტებს წარმოადგენენ და ძირითადად ძვ.წ. I ს-ის მეორე ნახევარსა და ახ.წ. II საუკუნეში უნდა იყვნენ გავრცელებული.

ლარნაკებისათვის, რომელთა ფეხის სიმაღლე საერთო სიმაღლის ნახევარია (G.N.: კატ. № 1102,1103) დამახასიათებელია ფართო პირი, მომრგვალებული კალთები და მაღალი ზარისებური, ღრუ ფეხი. დამზადებულია განლექილი, მინარევებიანი თიხისაგან, გამომწვარია მონაცრისფრო-მოყავისფროდ. ერთ მათგანს (G.N.: კატ. № 1102) ძირზე შვიდი ნახვრეტი აქვს. ეს ჭურჭლები არც თუ ისე დიდი რაოდენობით არის აღმოჩენილი. მსგავსი ფორმის ჭურჭელი აღმოჩენილია ნასტაკისში და ლართისკარში გათხრილ სამლოცველოებში [Нариманишвили 1991:52] და როგორც ჩანს, ძვ.წ. III - I ს-ის პირველ ნახევარშია გავრცელებული. არ არის გამორიცხული, რომ ისინი სარიტუალო დანიშნულების ჭურჭელს წარმოადგენდნენ.

**სამფეხიან ლარნაკებში,** ფეხის გაფორმების მიხედვით, სამი ქვეტიპი გამოიყოფა: 1. სწორფეხა; 2. მოკაუჭებულფეხიანი და 3. ირიბფეხიანი.

სწორფეხიანი ლარნაკები (G.N.: კატ. № 1064,1073,1075-1077). ფეხის დაბოლოების გაფორმების მიხედვით ორ სახეობად იყოფა: 1. მომრგვალებული და 2. ქუსლიანი ფეხით.

ლარნაკები, რომელთაც ფეხი მომრგვალებული აქვთ (G.N.: კატ. № 1073, 1075) დამზადებულია კარგად განლექილი თიხისაგან და გამომწვარია მოვარდისფროდ. ზედაპირი გაპრიალებული და შეღებილია. აღმოჩენილია სამადლოს ნაქალაქარზე, ქვედა ელინისტურ ფენაში და ძვ.წ. III - II საუკუნის დასაწყისით თარიღდება.

მეორე სახეობის ლარნაკების ფეხი ძირთან შესქელებულია და ქუსლის ფორმა აქვთ (G.N.: კატ. № 1076,1077). ამ ლარნაკებისთვის დამახასიათებელია ფართო პირი და მომრგვალებული კალთა. ძირზე მიძერწილია სამი ვერტიკალური ფეხი, რომელიც დაბალი ქუსლით ბოლოვდება (G.N.: კატ. № 1064). დამზადებულია კარგად განლექილი თიხისაგან, გამომწვარია ან მუქად და გაპრიალებულია (G.N.: კატ. № 1064,1077) ან მოვარდისფროდ და შეღებილია (G.N.: კატ. № 1076). ორი ლარნაკი

(G.N.: კატ.№ 1064,1077) ზედაპირის დამუშავებით დიდ მსგავსებას იჩენს შავად გაპრიალებულ ჭურჭლებთან. № 1064-ს პირთან ამოღარული გაპრიალებული სარტყელი შემოსდევს, რითაც იგი გავს ძვ.წ. II - I ს-ის პირველ ნახევარში გავრცელებულ „სარკისებურზედაპირიან“ ჭურჭლებს, მაგრამ მათგან განსხვავებით ზედაპირი შედარებით დაუდევრადაა გაპრიალებული. ამ ნიშნით იგი VI ქრონოლოგიურ ჯგუფში გავრცელებულ შავკეციან ჭურჭელს ემსგავსება. ამდენად, მიგვაჩნია, რომ № 1064 და 1077 ჭურჭლები ძვ.წ. I ს-ის შუა ხანებს მიეკუთვნებიან. რაც შეეხება № 1076 ჭურჭლის ფრაგმენტს, იგი სამადლოს ნაქალაქარის ქვედა ელინისტურ ფენაშია აღმოჩენილი, ზედაპირის დამუშავებით ამ პერიოდში გავრცელებული ჭურჭლების მსგავსია. ამდენად იგი ძვ.წ. III - II ს-ის დასაწყისით უნდა დავათარილოთ.

სამფეხა მოკაუჭებულფეხიან ლარნაკებში (G.N.: კატ. № 1069-1072, 1074) ფეხის გაფორმების მიხედვით ორი სახეობა გამოიყოფა:

1. ლარნაკი, რომელთა ფეხები მაღალია და მოკაუჭებული ფეხის წვერი ჭურჭლის ძირიდან მოცილებულია (G.N.: კატ. № 1069). ამ სახეობის ლარნაკს ფართო, გარეთ გადამლილი პირი, პროფილირებული კალთა და მომრგვალებული ძირი აქვს. ძირზე მიძერწილია სამი მოკაუჭებული მაღალი ფეხი. დამზადებულია განლექილი, მსხვილმარცვლოვანი თიხისაგან, გამომწვარია მოჩალისფროდ. იგი აღმოჩენილია კამარახევის სამაროვანზე და ძვ.წ. V - IV ს-ის პირველ ნახევარს მიეკუთვნება.

2. ლარნაკები, რომელთა მოკაუჭებული, დაბალი ფეხის წვერი ჭურჭლის ძირთან არის შეერთებული (G.N.: კატ. № 1070-1072, 1074). ამ სახეობის ჭურჭლებისათვის დამახასიათებელია ფართო, მოყრილი პირი, მომრგვალებული კალთები და ძირი. ძირზე მიძერწილია სამი მკვეთრად მოკაუჭებული დაბალი ფეხი. ყველა მათგანი დამზადებულია კარგად განლექილი, თიხისაგან, გამომწვარია მოვარდისფროდ. ორი მათგანი (G.N.: კატ. № 1070, 1074) შეღებილია. ორს ძირზე ამოღარული სამკუთხედები (G.N.: კატ. № 1072 - ლარნაკი



კის რეკონსტრუქცია არასწორია, სამფეხა უნდა იყოს) ან წრეები (G.N.: კატ. № 1071) აქვს, რითაც ისინი ასეთივე ორნამენტით შემკულ ჯამებს (G.N.: კატ. № 1052, 1058-1061) გავს. აღმოჩენების ვითარების გათვალისწინებით, მიგვაჩნია, რომ ამ ქვეტიპის ჭურჭლები ძვ.წ. III საუკუნიდან ძვ.წ. I საუკუნის მიწურულამდე გვხვდება. თუმცა იცვლება თიხის სტრუქტურა, ზედაპირის დამუშავების წესი და ორნამენტი.

ლარნაკები, რომელებსაც ირიბი ფეხი აქვთ (G.N.: კატ. № 1065-1068) პირის გაფორმების მიხედვით ორი სახეობა გამოიყოფა – 1. პირმოყრილი და 2. პირგადაშლილი.

პირმოყრილი ლარნაკებისთვის (G.N. კატ. № 1065-1067) დამახასიათებელია ფართო პირი, მომრგვალებული კალთები და ძირზე ირიბად მიძერწილი სამი ფეხი. დამზადებულია განლექილი თიხისაგან, გამომწვარია მოვარდისფროდ. ერთი მათგანი მოხატულია ნითელი საღებავით (G.N.: კატ. № 1066). ერთი ლარნაკი (G.N.: კატ. № 1067) ძვ.წ V – IV ს-ის პირველ ნახევარს, ორი კი (G.N.: კატ. № 1065, 1066) ძვ.წ. IV ს-ის მეორე ნახევარსა – III ს-ის დასაწყისს მიეკუთვნება.

პირგადაშლილირიბფეხიან [Нариманишвили 1991: კატ. № 1068] ლარნაკებს ფართო პირი, პროფილირებული კალთა და მომრგვალებული ძირი აქვს. ძირზე მიძერწილია სამი ფეხი. დამზადებულია განლექილი თიხისაგან, გამომწვარია მოვარდისფროდ. იგი დიდ მსგავსებას იჩენს ლარნაკებთან, რომელთა მოკაუჭებული ფეხის წვერი ჭურჭლის ძირიდან მოცილებულია. ორივე კი ემსგავსება პირგადაშლილ ჯამებს [Нариманишвили 1991: კატ. № 1036, 1037, 1039, 1041-1046] და მათთან ერთად ძვ.წ V – ძვ.წ. IV ს-ის პირველი ნახევარით თარიღდება.

**XXIII. თასი (კატ. LI).** დეკორატიული და საზეიმო ჭურჭელი. მზადდებოდა ქვის, ლითონის და თიხისაგან. ისინი ძირითადად სარიტუალო დანიშნულების იყო, თუმცა იყენებდნენ სახლის ან დარბაზის მოსართვადაც. თასები არ იყო მასიური წარმოების და როგორც ჩანს

ინდივიდუალურად მზადდებოდა. არ არის გამოცხადებული, რომ მათი ერთი ნაწილი - ხელით ნაძერწი, უხეშკეციანი ცალები, რომლებიც მდიდრული თასების მიზაძვით მზადდებოდა - ერთჯერადი გამოყენების იყო და ალბათ დაკრძალვის რიტუალში გამოიყენებოდა.

**XXIV. მათარა (კატ. L).** სითხის გადასატანი ჭურჭელია. მზადდებოდა ტყავის, ხის, ლითონის და თიხისაგან. თიხის მათარები ძვ.წ. VII – ახ.წ. VII სს-ში ყველა ქრონოლოგიურ ჯგუფში გვხვდება. ისინი ძირითადად სამგზავრო ჭურჭელს წარმოადგენენ, ხოლო დიდი ზომის მათარები ტარად გამოიყენებოდა.

**სარიტუალო ჭურჭლები.** ძვ.წ. VII – ახ.წ. VII სს-ში, რელიგიურ რწმენა-წარმოდგენებთან დაკავშირებული რიტუალის დროს თითქმის ყველა ტიპის ჭურჭელი იხმარებოდა. ამავე დროს, არქეოლოგიურ მასალაში გვხვდება ისეთი ფორმის ჭურჭლებიც, რომლებიც მხოლოდ რიტუალთან უნდა იყოს დაკავშირებული. შესაძლოა ასეთებია: *ოთხკუთხაბაკოიანი ჭურჭლები, უყურო დოქები და მილიანი ხელადები.*

**XXV. ოთხკუთხაბაკოიანი ჭურჭელი (კატ. LI).** სიმცირის გამო ტიპოლოგიურ კლასიფიკაციას ცუდად ექვემდებარება. ასეთი სახის ჭურჭელი პირველად უფლისციხეში აღმოჩნდა. ისინი *in situ* მდგომარეობაში პირველად კავთისხევის ციხიაგორას სამლოცველოს გათხრისას დადასტურდა, რამაც მიგვანიშნა ამგვარი ჭურჭლების საკულტო დანიშნულებაზე. ასეთივე სიტუაცია დადასტურდა სამადლოს ნაქალაქართან გათხრილ სამლოცველოშიც [Апакидзе и др. 1987]. ოთხკუთხაბაკოიან ჭურჭელს ფართო, მრგვალი პირი აქვს, რომელსაც ჰორიზონტალური, ოთხკუთხა ბაკო შემოუყვება. ამ ტიპის ჭურჭლებს ცილინდრული, ძირისაკენ ოდნავ შევიწროებული ტანი და ბრტყელი ძირი აქვს (G.N.: კატ. № 1082-1092). ყველა მათგანი დამზადებულია მსხვილმარცვლოვანი თიხისაგან, გამომწვარია მუქად. ზედაპირი გაპრიალებულია. ამ ტიპის ჭურჭელი ძვ.წ. III საუკუნიდან ძვ.წ. I ს-ის პირველ ნახევრამდე ჩანს გავრცელებული.

**XXVI. უყურო დოქი (ტაბ. LIII).** ძვ.წ. V – I სს. არქეოლოგიურ მასალაში უყურო დოქები იშვიათობას წარმოადგენენ. ისინი მხოლოდ სამარხებშია აღმოჩენილი. ამასთან ორ მათგანს ძირზე ნახვრეტი აქვს (G.N.: კატ. № 1093-1101), რაც გამორიცხავს მათ სითხის მოსაკავებლად გამოყენებას. ზოგიერთ ჭურჭელს კი კონუსური ძირი აქვს (G.N.: კატ. № 1094, 1097-1101) და უპირატესად კონუსურიძირიან ფიალებთან ერთად გვხვდება სამარხებში. ისინი, როგორც ჩანს, ერთ კომპლექტს წარმოადგენენ. კონუსურიძირიანი ჭურჭელი აღმოჩენილია: უფლისციხეში [ხახუტაიშვილი, დ. 1964:79-80], “მთა ქართლზე” [გაგოშიძე 1982: 14, 26-27], ურბნისის ნაქალაქარიზე, ნერონ-დერესის სამარხებში, ზემო ავჭალაში და ახალციხეში [გაგოშიძე 1982: 26], ნასტაკისის სამლოცველოში [Бохочадзе и др. 1982a:47, ტაბ. XXIV-1] და სხვ.

უყურო დოქებში ორი ტიპი გამოიყოფა – 1. ბრტყელძირა და 2. კონუსურიძირიანი. ბრტყელძირა ცალები გვხვდება I-III ქრონოლოგიურ ჯგუფებში, ძირწვეტიანი კი VI ქრონოლოგიურ ჯგუფში.

**XXVII. მილიანი დოქი/ხელადა (ტაბ. LIV, LV).** ქართლის ძვ.წ. VII – ახ. წ. VII სს. ძეგლებზე ორი ტიპის მილიანი დოქები გვხვდება: 1. ე.წ. „ჩაიდნები“ და 2. ყურმილიანი დოქები.

**ე.წ. „ჩაიდნებს“ (ტაბ. LV)** ფართო, გადაშლილი პირი, გამოყვანილი ყელი, მხრიანი, სფერული ან მსხლისებური ტანი და ბრტყელი ძირი აქვთ. ცილინდრული მილი აღმართულია ყურის მოპირდაპირედ. ფორმის მიხედვით, ისევე როგორც დოქები, სამ ქვეტიპად იყოფა: 1. მხრიანი (G.N. კატ. № 517), 2. სფერულტანიანი (G.N. კატ. № 514-516, 518-521, 523-527, 530) და 3. მსხლისებურტანიანი (G.N. კატ. № 522). ასეთი ჭურჭლები დამზადებულია კარგად განლექილი, მინარევებიანი თიხისაგან, გამომწვარია მოვარდისფროდ. მათი ნაწილი შეღებილია წითელი საღებავით. ასეთი ტიპის ჭურჭელი საქართველოში ძირითადად ძვ.წ. V-IV სს-ში გვხვდება, რაც შესაძლოა აქემენიდურ ირანს უკავშირდებოდეს, სადაც ესეთი ტიპის

კერამიკა უძველესი დროიდან ფიქსირდება. ძვ.წ. III – ახ.წ. VII სს-ში ამ ტიპის ჭურჭელი იშვიათად გვხვდება. ე.წ. „ჩაიდნების“ გენეზისის და გავრცელების საკითხები დაწვრილებითაა განხილული სამეცნიერო ლიტერატურაში [Гагошидзе 1979: 77-78; დავლიანიძე 1983: 17-19, 132; იქვე იხ. ლიტ.].

**ყურმილიან ხელადაებს (ტაბ. LIV),** გადაშლილი პირი, გამოყვანილი ყელი, მხრიანი, სფერული ან მსხლისებური ტანი და ბრტყელი ძირი აქვთ. სითხის გადმოსაღვრელი მილი ყურშია განთავსებული.

ფორმის მიხედვით, ისევე როგორც „ჩაიდნები“, სამ ქვეტიპად იყოფა: 1. მხრიანი, 2. სფერულტანიანი და 3. მსხლისებურტანიანი. ასეთი ჭურჭლები დამზადებულია მინარევებიანი თიხისაგან და ძირითადად რუხი ფერისაა. ზედაპირი შემკულია ამოღარული ან ამოკანრული ორნამენტით. ამ ტიპის ჭურჭლების გავრცელების ძირითადი არეალი დასავლეთ საქართველოა. თუმცა ქართლის დასავლეთ რეგიონებშიც გვხვდება, სადაც ძირითადად ძვ.წ. V-IV ს-შია გავრცელებული. შემდგომ ხანებში ისინი ქართლის ტერიტორიაზე იშვიათად გვხვდება.

**ძვ.წ. VII – ახ.წ. VII სს-ის კერამიკის ქრონოლოგია, ტექნოლოგია და მოხატული კერამიკის სტილისტური ანალიზი**

**დათარიღების საკითხისათვის.** ქართლის (იბერიის) კერამიკის ფორმოპრივ-ტიპოლოგიურმა კლასიფიკაციამ, ზოგადად, საშუალება მოგვცა ძვ.წ. VII – ახ.წ. VII სს-ის კერამიკაში ცხრა ქრონოლოგიური ჯგუფი გამოგვეყო. მათი გამოყოფა განხორციელდა ამა თუ იმ ტიპის ჭურჭლების ერთად აღმოჩენის საფუძველზე (სამარხებსა და ნამოსახლართა კარგად სტრატოციფირებულ ფენაში). ყველა მონაცემის შეჯერების საფუძველზე გაირკვა, რომ თითოეულ ქრონოლოგიურ ჯგუფს მხოლოდ მისთვის დამახასიათებელი ტიპის ჭურჭელი შეესაბამება, თუმცა გამონაკლისის სახით გვხვდება ისეთი ტიპებიც, რომლებიც ყველა ქრონოლოგიურ ჯგუფში თავსდება (ქოთნები-

სა და კოჭბების ერთი ჯგუფი). თითოეული ქრონოლოგიური ჯგუფისათვის, კარგად დათარიღებული კომპლექსების საშუალებით, შემუშავდა ქრონოლოგია. შედარებულია (კორელაცია) სხვადასხვა სახის ტიპოლოგიური რიგები ერთმანეთს და თანხვედრის საფუძველზე დადგენილია ზოგადი ქრონოლოგიური ჯგუფები. ცალკეული სეგმენტების გაფორმების მიხედვით დახასიათებულია ამა თუ იმ ქრონოლოგიურ ჯგუფში შემავალი კერამიკის თავისებურება.

ძვ.წ. VII – ახ.წ. VII საუკუნეების კერამიკის თანხვედრის საფუძველზე ცხრა ქრონოლოგიური ჯგუფი გამოიყო<sup>1</sup>:

1. ძვ.წ. VII – ძვ.წ. VI ს-ის პირველი ნახევარი
2. ძვ.წ. VI ს-ის მეორე ნახევარი – ძვ.წ. V ს-ის დასაწყისი.
3. ძვ.წ. V ს-ის დასაწყისი – ძვ.წ. IV ს-ის პირველი ნახევარი (ადრე შემუშავებული ქრონოლოგიის მიხედვით I ქრ. ჯგუფი).
4. ძვ.წ. IV ს-ის მეორე ნახევარი – ძვ.წ. III ს-ის დასაწყისი (ადრე შემუშავებული ქრონოლოგიის მიხედვით II ქრ. ჯგუფი).
5. ძვ.წ. III ს. – ძვ.წ. II ს-ის დასაწყისი (ადრე შემუშავებული ქრონოლოგიის მიხედვით III ქრ. ჯგუფი).
6. ძვ.წ. II ს. – ძვ.წ. I ს-ის პირველი ნახევარი (ადრე შემუშავებული ქრონოლოგიის მიხედვით IV ქრ. ჯგუფი).
7. ძვ.წ. I ს-ის მეორე ნახევარი – ახ.წ. II საუკუნე (ადრე შემუშავებული ქრონოლოგიის მიხედვით V ქრ. ჯგუფი).
8. ახ.წ. III – IV სს
9. ახ.წ. V – VII სს.

ძვ.წ. VII – ახ.წ. VII სს. კერამიკის დათარიღებისათვის პირველ რიგში დიდი მნიშვნელობა აქვს აბსოლუტურ თარიღებს, რომლებსაც სხვა, კარგად დათარიღებული არტეფაქტები იძლევიან. მოცემული ქრონოლოგიური მონაკვეთის ძეგლებზე ასეთი მასალები

<sup>1</sup> ძვ.წ. V – I სს ქართლის კერამიკისათვის ჩვენს მიერ ადრე შემუშავებული იყო შესაბამისი ქრონოლოგია, რომელსაც ახალთან კორელაციის გაადვილების მიზნით აქვე გთავაზობთ.

არათანაბრადაა გადანაწილებული. ძვ.წ. V–I სს ძეგლებზე ისინი შედარებით ნაკლებია, შემდეგ ეპოქაში უფრო მრავლად გვხვდება ისეთი არტეფაქტები, რომლებიც უფრო ზუსტი დათარიღების შესაძლებლობას იძლევა.

ყველაზე უკეთ არის დათარიღებული ის ქრონოლოგიური ჯგუფები, რომლებშიც მონეტები გვხვდება, თუმცა დათარიღებისას სხვა არტეფაქტებიც არის გამოყენებული. ხაზგასასმელია ისიც, რომ გვაქვს სტრატოგრაფიული ნამოსახლარები და მათი შესაბამისი სამაროვნები, რაც დათარიღების სიზუსტეს უფრო ზრდის.

I-II ქრონოლოგიური ჯგუფების (ძვ.წ. VII – VI ს-ის პირველი ნახევარი) დათარიღებისას რ. აბრამიშვილის, დ. მუსხელიშვილის, ვ. სადრადის და რ. დავლიანიძის ნაშრომებს დავეყრდენით [აბრამიშვილი 1957; აბრამიშვილი 1980; მუსხელიშვილი 1978, სადრადე, დავლიანიძე 1993]. ძვ.წ. VII-VI სს კერამიკის ორ ქრონოლოგიურ ჯგუფში გადანაწილება აღმოსავლეთ საქართველოს ამ ეპოქის მნიშვნელოვანი არქეოლოგიური ძეგლების (ნარეკვავი, ხოვლე, კახეთი) სტრატოგრაფიული მონაცემების, იმპორტული კერამიკის, არტეფაქტების მეცნიერული ანალიზის და რადიონახშირბადის მეთოდით მიღებული თარიღების საფუძველზე გახდა შესაძლებელი.

ხოვლეს და ნარეკვავის ნამოსახლების სტრატოგრაფიული მონაცემები და შესაბამისი ჰორიზონტების თარიღები შემდეგ სურათს იძლევა:

ხოვლეს ნამოსახლარზე სტრატოგრაფიულად გამოყოფილია რვა ჰორიზონტი, რომლებიც ქრონოლოგიურად ძვ.წ. XV – IV საუკუნეებს მოიცავენ. ჩვენთვის საინტერესო ეპოქას მიეკუთვნება IV-I ჰორიზონტები [მუსხელიშვილი 1978: 34-59]. IV ჰორიზონტი ძვ.წ. IX-VII სს-ით არის დათარიღებული, III ჰორიზონტი - ძვ.წ. VI ს-ით, II ჰორიზონტი - ძვ.წ. V ს-ით, I ჰორიზონტი კი, ძვ.წ. IV ს-ით. [მუსხელიშვილი 1978: 34-59]. ამ ქრონოლოგიური მონაკვეთის დათარიღების დროს ყურადღებას იქცევს III ჰორიზონტის თარიღი, რომელიც ძირითადად

სკვითური ისრისპირების თარიღების საფუძველზეა მოცემული [მუსხელიშვილი 1978: 75-77]. ამ ფენის დათარიღებისას გარკვეული მნიშვნელობა ენიჭება ნითელკეციან კემარაკას. III ჰორიზონტის დათარიღებისას გამოჩენილი მნიშვნელობა ენიჭება ნასოფლარის სტრატиграფიას. ნასოფლარზე, რომელიც სამხრეთიდან ეკვრის ხოვლეს ბორცვს, ორი მკვეთრად გამოყოფილი სტრატиграფიული ფენა დაფიქსირდა. ქვედა ფენა დროის მიხედვით შეესაბამება ხოვლეგორის III ჰორიზონტს, ხოლო ზედა - II ჰორიზონტს [მუსხელიშვილი 1978: 41]. სკვითური ისრისპირების დახასიათებისას აღნიშნულია, რომ ისინი ძირითადად ძვ.წ. VI ს-ს განეკუთვნებიან. თუმცა III ჰორიზონტის ნაგებობის იატაკზე აღმოჩენილი ცალი უფრო ძვ.წ. VI საუკუნის შუა ან მეორე ნახევარისა უნდა იყოს [მუსხელიშვილი 1978: 75-76]. ამავე ფენაშია აღმოჩენილი ბერძნული შავფიგურიანი ქურჭლის ფრაგმენტი, რომელიც ძვ.წ. VI ს-ის უკანასკნელი მესამედით თარიღდება [მუსხელიშვილი 1978: 75-77].

ნარეკვავის ნამოსახლარზე სამი სამშენებლო ჰორიზონტი გამოიყო. ზედა, I ჰორიზონტი ძვ.წ. VI-ის მიწურულითა და V ს-ის დასაწყისით ( $C_{14}$  მონაცემებით ძვ.წ.  $480 \pm 40$ ), II ჰორიზონტი - ძვ.წ. VII ს. მეორე ნახევრითა და VI ს I ნახევრით ( $C_{14}$  მონაცემებით 1. ძვ.წ.  $450 \pm 120$ , 2. ძვ.წ.  $583 \pm 39$ ), III ჰორიზონტი - ძვ.წ. VIII ს-ის მიწურულითა და VII ს-ის პირველი ნახევრით ( $C_{14}$  მონაცემებით ძვ.წ.  $540 \pm 39$ ) არის დათარიღებული [დავლიანიძე, სადრაძე 1993: 64-65]. ნარეკვავის ნამოსახლარის სტრატиграფია გვიჩვენებს, რომ სახლების უმეტესობა კაპიტალურად არის გადაკეთებული, ხშირ შემთხვევაში კი ერთმანეთის თავზეა გამართული. ნამოსახლარის კალანდაძისგორა 2-ზე დაფიქსირებულია, რომ № 1 სახლის (I ჰორიზონტი) ქვეშ № 2 სახლია (II ჰორიზონტი) გამართული. ორივე სახლი კი № 3 სახლის (III ჰორიზონტი) ნანგრევებზეა აღმართული. № 5 სახლი აგებულია № 6 სახლზე, № 8 სახლის თავზე № 7 სახლი დგას. ერთმანეთის თავზეა გამართული № 10 (I ჰორიზონტი), № 11 (II ჰორიზონტი) და № 12 (III

ჰორიზონტი) სახლები (დავლიანიძე, სადრაძე 1993: 15-21).

ამდენად, მოტანილი მონაცემების მიხედვით შეიძლება ითქვას, რომ ხოვლეგორას და ნარეკვავის ნამოსახლარის მასალები და აღმოსავლეთ საქართველოს კერამიკის ტიპოლოგია, ამ ნამოსახლართა შესაბამისი ჰორიზონტების ქრონოლოგიის კორექტირების საშუალებას იძლევა; კერძოდ, ხოვლეგორას IV და ნარეკვავის III ჰორიზონტები შეიძლება ძვ.წ. VII - VI ს-ის პირველი ნახევარით (I ქრონოლოგიური ჯგუფი), ხოვლეგორას III და ნარეკვავის II ჰორიზონტები ძვ.წ. VI ს-ის მეორე ნახევართა და V ს-ის დასაწყისით (II ქრონოლოგიური ჯგუფი) დავათარილოთ; ხოვლეგორას II და ნარეკვავის I ჰორიზონტები ძვ.წ. V ს-ის დასაწყისსა და IV ს-ის პირველ ნახევარს (III ქრონოლოგიური ჯგუფი) მივაკუთვნოთ.

რაც შეეხება ხოვლეს I ჰორიზონტს, აღსანიშნავია, რომ მისი შესაბამისი მასალა მეტად მცირერიცხოვანი და ფრაგმენტულია. ამ ფენაში სხვადასხვა ეპოქის, მათ შორის გვიანელინისტური ხანის მასალებიც (VII ქრონოლოგიური ჯგუფი) ერთმანეთშია შერეული [მუსხელიშვილი 1978: 75-77], ამდენად ამ ჰორიზონტის ზუსტი დათარიღება ჭირს. თუმცა, მასალების დიდი ნაწილი ძვ.წ. IV ს-ის მეორე ნახევარს მიეკუთვნება. ასევე რთულია IV ჰორიზონტის ქვედა თარიღის განსაზღვრა, თუმცა ეს საკითხი ამჯერად ჩვენი კვლევის სფეროს არ წარმოადგენს. ვიტყვით მხოლოდ რომ I ქრონოლოგიური ჯგუფის კერამიკის დიდი ნაწილი ფორმოზრივ-ტიპოლოგიურად და ტექნოლოგიურად წინამორბედი ხანის თიხის ქურჭლის მსგავსია და ძვ.წ. I ათასწლეულის პირველი ნახევრის კულტურულ-ისტორიული პროცესის თანმდევი მატერიალური კულტურის ერთგვარობის გამოხატულებას წარმოადგენს.

III ქრონოლოგიური ჯგუფის (ძვ.წ. V ს-ის დასაწყისი - ძვ.წ. IV ს-ის პირველი ნახევარი) გამოყოფა შესაძლებელი გახდა მთელი რიგი ნიშნების მეშვეობით. ამ ჯგუფის კერამიკა ტექნოლოგიურად დიდ მსგავსებას იჩენს

რკინის ფართო ათვისების ხანისათვის დამახასიათებელი ჭურჭლების ტექნოლოგიასთან. შეინიშნება გარკვეული ფორმოზირები მემკვიდრეობაც. III ქრონოლოგიური ჯგუფის სანყის ეტაპზე ჯერ კიდევ გვხვდება რკინის ფართო ათვისების ხანისათვის დამახასიათებელი არქეოლოგიური მასალა. ესენია: მხრიანი, მრგვალპირიანი ხელადები, რომელთაც დაბალი ყელი, მკვეთრად გამოხედილი მხრები და ვიწრო ძირი აქვთ. მათთან თანაარსებობენ ასევე მრგვალპირიანი დოქები, რომელთაც ზემოთ აღწერილებთან შედარებით მაღალი ყელი, დაქანებული კალთები და შედარებით ფართო ძირი აქვთ. III ქრონოლოგიური ჯგუფის სანყის ეტაპზე ჩნდება ნისკარტიანი და მილიანი ხელადები, რაც სრულიად უცხოა ნინამორბედი ეპოქისათვის. III ქრონოლოგიური ჯგუფის სანყის ეტაპზე ჯერ კიდევ გვხვდება პროფილირებულკალთიანი, მასიურქუსლიანი ჯამები (G.N. კატ. № 797,799,800,802,804,952; 798,801,803,967), რომლებიც ძირითადად I-II ქრონოლოგიური ჯგუფებისათვის არის დამახასიათებელი. ამავე დროს ჩნდება პირმოყრილი ბრტყელძირა ჯამებიც (G.N. კატ. № 817-843,845,847-881,925,926,934,935,940-950,979,1007, 1011,1052-1054,1056-1063). III ქრონოლოგიური ჯგუფით დათარიღებულ კერამიკასთან ერთად (სამაროვნებზე) ჯერ კიდევ არ გვხვდება ზურგმუხნეკილი სამაჯურები. ამ პერიოდში გავრცელებულია მრგვალზურგისანი, გველისთავებიანი ან ზურგდაკეჭილი სამაჯურები. ზურგდაკეჭილი სამაჯურები კი რკინის ფართო ათვისების ხანის ძველებისათვის (სამთავრო, ნარეკვაკი) არის დამახასიათებელი (I-II ქრონოლოგიური ჯგუფი). III ქრონოლოგიური ჯგუფის კერამიკასთან ერთად ამგვარი სამაჯურები აღმოჩენილია კამარახევის №119 სამარხში [ჯღარკავა 1983: სურ. 1195], ღრმახევისთავის [აბრამიშვილი და სხვ. 1980: სურ. 116-258, 260, 159-395], ბემთაშენის [დავლიანიძე 1983, ტაბ. XI-343, 344, XV-544] შავსაყდარას [კვიციანიძე 1975: ტაბ. XX-X-4] სამაროვნებზე. ისინი თითქმის იდენტურია სამთავროს [კალანდაძე 1982: სურ.

309, 310, 328, 527, 528, 582, 583, 613-615, 740, 741, 758, 761], ნარეკვაკის [დავლიანიძე 1985: სურ. 97, 119], ღრმახევისთავის [აბრამიშვილი და სხვ. 1980: სურ. 179-472] სამაროვნებზე აღმოჩენილ სამაჯურებისა. კამარახევის სამაროვანზე აღმოჩენილი გველისთავიანი სამაჯურები [ჯღარკავა 1983: სურ. № 934, 935, 941, 942, 964, 1001, 10035, 1174, 1204, 1375, 1455, 1482, 1483, 1594, 1506] გარკვეულ მსგავსებას იჩენენ სამთავროს სამაროვანზე აღმოჩენილ გველისთავიან სამაჯურთან [კალანდაძე 1982: სურ. 904, 891, 890].

მოტანილი მაგალითების საფუძველზე შეიძლება ითქვას, რომ ზურგდაკეჭილი სამაჯურები უფრო მეტად რკინის ფართო ათვისების ხანისათვის არის დამახასიათებელი და I ქრ. ჯგუფში გადმონაშთის სახითაა გვხვდება. ხოლო გველისთავებიანი სამაჯურები კი პირიქით – პირველად რკინის ფართო ათვისების ხანის ბოლო ეტაპზე ჩნდება და ფართოდ არის გავრცელებული მომდევნო ხანაში.

ამ მოკლე მსჯელობიდანაც კარგად ჩანს, რომ III ქრონოლოგიური ჯგუფის არქეოლოგიური მასალა რკინის ფართო ათვისების ხანის მასალის (I-II ქრონოლოგიური ჯგუფი) მსგავსია და მის განვითარებას წარმოადგენს.

**IV ქრონოლოგიურ ჯგუფში** (ძვ.წ. IV ს-ის მეორე ნახევარი – ძვ.წ. III ს-ის დასაწყისი) კვლავ გვხვდება მრგვალპირიანი დოქები და ხელადები, თუმცა I ქრონოლოგიური ჯგუფის ცალეებისაგან განსხვავებით მათ უფრო მაღალი ყელი, დაქანებული კალთები და ფართო ძირი აქვთ. პროპორციების დაგრძელების პროცესი ინტენსიურად მიმდინარეობს და IV ქრონოლოგიურ ჯგუფის მიწურულისათვის მხოლოდ მსხლისებურტანიანი დოქები და ხელადები გვხვდება. ეს პროცესი შეეხო როგორც მრგვალპირიან, ისე ნისკარტიან და მილიან დოქებსა და ხელადებს.

III და IV ქრონოლოგიური ჯგუფების კერამიკაში შეიძლება გამოიყოს ჭურჭლის ამა თუ იმ სეგმენტის თავისებურება, რომელიც ან III ან IV ჯგუფისათვის არის დამახასიათებელი. მხოლოდ III ჯგუფშია დადასტურებული და

შემდეგ აღარ გვხვდება – დოქები, რომლებსაც ტრაპეციის ფორმის ყელი აქვთ, მილიანი დოქები – მკვეთრად გამოხედილი მხრებით და ვერტიკალურად მიმართული გადმოსაღვრელით. მხოლოდ IV ქრონოლოგიური ჯგუფისთვის არის დამახასიათებელი – ხელაღები მსხლისებური ტანით (გვხვდება გარადაშავალი ტიპის ჭურჭლებიც, რომლებიც III ქრონოლოგიური ჯგუფის ბოლოს ჩნდება), ყურის თავზე ორი კოპის დაძვრვა, ლენტისებურყურიანი ჭრაქები (მუხათგვერდი). მიუხედავად გარკვეული განსხვავებისა ორივე ჯგუფის კერამიკას ბევრი საერთო აქვთ. ძვ.წ. V ს-ში შემოსული ტექნოლოგია და ტიპები IV ქრონოლოგიური ჯგუფის დასასრულამდე არსებობენ.

III და IV ქრონოლოგიური ჯგუფის არქეოლოგიური მასალა იმდენად მჭიდროდ არის დაკავშირებული ერთმანეთთან, რომ ისინი ქმნიან ერთიან მატერიალურ კულტურას, რომელიც განსხვავდება როგორც რკინის ფართო ათვისების ხანის, ასევე მომდევნო (V ქრონოლოგიური ჯგუფი - ძვ.წ. III საუკუნე – ძვ.წ. II ს-ის დასაწყისი) ხანის არქეოლოგიური მასალისაგან. ამასთან უფრო დიდ სიახლოვეს იჩენენ (III ქრონოლოგიური ჯგუფი) წინამორბედი ხანის, ვიდრე მომდევნო ხანის მასალასთან. ეს ისე არ უნდა გავიგოთ თითქოს მათ შორის არავითარი კავშირი არ არსებობს. კავშირი შეინიშნება, მაგალითად „სამკუთხედებით მოხატული კერამიკის“ განვითარებაში.

ისიც უნდა ითქვას, რომ „დაჭრილების“ (G.N.: კატ. № 995-997) და თეთრინყაროს (G.N.: კატ. № 994) სამაროვნებზე აღმოჩენილი ფიალები (IV ქრონოლოგიური ჯგუფი) სამადლოს ნაქალაქარზე აღმოჩენილი ფიალების (V ქრონოლოგიური ჯგუფი) მსგავსია, როგორც ტექნოლოგიით, ისე ფორმით და როგორც ჩანს ქრონოლოგიურადაც ახლოს არიან ერთმანეთთან. საერთოდ „დაჭრილების“ სამაროვანზე აღმოჩენილი ნივთები, მიუხედავად გარკვეული მსგავსებისა, მაინც განსხვავდებიან IV ქრონოლოგიური ჯგუფით დათარიღებული გომარეთის, მუხათგვერდის და ციხედიდისხევის მასალებისაგან. ეს განსხვავება შეი-

ნიშნება თიხის ჭურჭელშიც. მაგ. დოქები სხვა სამაროვნებზე აღმოჩენილი დოქებისაგან განსხვავებით უფრო ვინროყელიანია, ზედაპირის შემკულობით კი (G.N.: კატ. № 574) V ქრონოლოგიურ ჯგუფში გავრცელებულ ჭურჭლებს გავს. ხოლო ორი მოხატული დოქი (G.N.: კატ. № 435, 576) კი სტილისტურად უფრო მოგვიანო ხანის ჭურჭლებს მოგვაგონებს. ასევე საყურადღებოა ამ სამაროვანზე აღმოჩენილი ორი დოქი (G.N.: კატ. № 413-414), რომლებიც ფორმით ასევე მოგვიანო ხანის ჭურჭლების (G.N.: კატ. № 406-416) მსგავსია. ამდენად მიგვაჩნია, რომ „დაჭრილების“ სამაროვანი IV ქრონოლოგიური ჯგუფის მიწურულს და V ქრონოლოგიური ჯგუფის დასაწყისს მიეკუთვნება. თუ „დაჭრილების“ მასალების მსგავსი არტეფაქტები შემდგომში სხვა ძეგლებზეც გამოვლინდა, არ არის გამორიცხული, რომ ეს მასალები კიდევ ერთი ქრონოლოგიური ჯგუფის გამოყოფას დაედოს საფუძვლად.

ქართლის არქეოლოგიურ მასალაში V ქრონოლოგიური ჯგუფის (ძვ.წ. III საუკუნე – ძვ.წ. II ს-ის დასაწყისი) მყარად დამატარიღებელი მასალები არ მოიპოვება. გვაქვს რამდენიმე ცალი მონეტა (არმაზისხევი - კოლხური ნახევარდრაქმა; ავჭალაში - პტოლემეოს III? /247-222 ძვ.წ./ სპილენძის მონეტა; ნიჩბისში - ძვ.წ. IV ს-ის ოლბიური მონეტა; სურამში – აქემენიდური სიკილა და კოლხური ნახევარდრაქმები [Дундуа 1987: 31,136,144]), რომლებიც შემთხვევითი მონაპოვრებია (გარდა არმაზისხევის ცალისა, რომელიც რაიმე კომპლექსთან არ არის დაკავშირებული) და ამდენად დათარიღებისათვის არ გამოდგება. კოლხური მონეტები აღმოჩენილია ახალციხესთან, წნისის სამაროვანზე [Квижинадзе 1987:34].

IV ქრონოლოგიური ჯგუფის (ძვ.წ. IV ს-ის მეორე ნახევარი – ძვ.წ. III ს-ის დასაწყისი) კერამიკის დათარიღებისათვის დიდი მნიშვნელობა აქვს ვანის ნაქალაქარზე გათხრილ მდიდრულ სამარხებს. აქ აღმოჩენილი ზოგიერთი ნივთი დიდ მსგავსებას იჩენს ქართლის ტერიტორიაზე გამოვლენილ მასალასთან (მაგ. ზურგმუზნეკილი და ბურთულებიანი

სამაჯურები, სხივანა საყურეები, ბეჭდები), ზოგიერთი კი (მაგ. წითელი საღებავით მოხატული ხელალები) ზუსტი ანალოგიაა ქართლში აღმოჩენილი ნივთებისა. ამდენად, ძვ.წ. IV ს-ის მასალის დათარიღებისას, ძირითადად, ვანის ნაქალაქარზე გათხრილი მდიდრული სამარხების თარიღებს ვეყრდნობით. ამან საშუალება მოგვცა, რა თქმა უნდა სხვა მასალასთან ერთად, ქართლის მატერიალურ კულტურაში გამოგვეყო კერამიკის ერთი ჯგუფი, რომელსაც IV ქრონოლოგიურ ჯგუფში ვათავსებთ.

**V ქრონოლოგიური ჯგუფის** (ძვ.წ. III საუკუნე – ძვ.წ. II ს-ის დასაწყისი) კერამიკის დათარიღებაც კარგადაა შესაძლებელი. ამ ჯგუფის კერამიკა უკავშირდება ე.წ. „სამადლოს ტიპის“ კერამიკას. ამგვარი კერამიკა კი დიდი რაოდენობით არის აღმოჩენილი სამადლოს ნაქალაქარის ქვედა ელინისტური ხანის ფენაში. ამ ფენის შესახებ კი აღნიშნულია, რომ იგი ძირითადად ძვ.წ. III საუკუნით თარიღდება და ნაწილობრივ მოიცავს ძვ.წ. IV ს-ის II ნახევარს და შეიძლება შედის ძვ.წ. II ს-ში [Гагошидзе 1979: 49]. ეს ქრონოლოგიური ჯგუფი სამადლოს ნაქალაქარზე მოპოვებული იმპორტული კერამიკის საფუძველზეა დათარიღებული [Гагошидзе 1979: 49].

**VI ქრონოლოგიური ჯგუფი** (ძვ.წ. II საუკუნე – ძვ.წ. I ს-ის პირველი ნახევარი) სამადლოს, კავთისხევის, ნასტაკისის, დედოფლის მინდვრის სტრატეგრაფიული მონაცემების მიხედვით გამოვყავით. ამ ჯგუფის განმსაზღვრელ კერამიკულ მასალას ე.წ. „სარკისებურზედაპირიანი“, შავად გამომწვარი ჭურჭლები წარმოადგენენ. ასეთი შავპირილა კერამიკა განსხვავებულია მანამდე ქართლში ცნობილი ფორმებისაგან. ძვ.წ. VII – ახ.წ. VII სს. არქეოლოგიურ მასალაში ეს ჭურჭლები ფორმით და ტექნოლოგიით განსხვავებულ ჯგუფს ქმნიან, რომელთა საუკეთესო ნიმუშები უფლისციხეში და ურბნისშია აღმოჩენილი [Гагошидзе 1979; ხახუტაიშვილი 1964; ხახუტაიშვილი 1970; ჭილაშვილი 1964]. ასეთი ჭურჭლები სამადლოს ნაქალაქარის ქვედა

ელინისტურ ფენაში საერთოდ არ აღმოჩენილა, ზედა ფენაში კი მხოლოდ ერთი ნატეხია ნაპოვნი [Гагошидзе 1979: 85]. ისინი დიდი რაოდენობით არის აღმოჩენილი კავთისხევის ციხიანოვარზე, სადაც ასეთი კერამიკის შემცველი ფენა ზემოდან ედო „სამადლოს ტიპის“ კერამიკის შემცველ ფენას და თითქმის მხოლოდ ასეთ კერამიკას შეიცავდა [Гагошидзе 1979: 85, იქვე საკითხის გარშემო არსებული ლიტერატურა]. ასეთივე სიტუაცია დადასტურებულია დედოფლის მინდორის (გაგოშიძე, 1978: 75) და ნასტაკისის სამაროვნებზე, სადაც კერამიკული მასალის აბსოლუტური უმრავლესობა შავად არის გამომწვარი და გაპრიალებული. ასეთი კერამიკის დათარიღებისათვის დიდი მნიშვნელობა აქვს ნასტაკისის ველზე წარმოებულ გათხრებს, სადაც I და II ნაკვეთებში საინტერესო სტრატეგრაფია დადასტურდა. აღნიშნულ ფართობზე გამოვლინდა რამდენიმე სამშენებლო ფენა და სამაროვანი. ყველაზე კარგად სტრატეგრაფია სამლოცველოს გათხრების დროს დადასტურდა. სამლოცველო მასში აღმოჩენილი არქეოლოგიური მასალის მიხედვით ძვ.წ. III-II სს. თარიღდება (იგი, როგორც ჩანს, სამადლოს ნაქალაქარის ქვედა ელინისტური ფენის თანამედროვე უნდა იყოს). სამლოცველოს ტერიტორიაზე აღმოჩნდა რამდენიმე სამარხი. განსაკუთრებით საინტერესოა სამლოცველოს ჩრდილოეთ კედელში ჩაშვებული სამარხი, რომელშიც შავად გამომწვარი და გაპრიალებული ჭურჭელი დადასტურდა [Бохочадзе и др. 1982ა: 47, ტაბ. LXXIV-1] ამდენად, იგი გვიანდელია ვიდრე სამლოცველო. უნდა აღინიშნოს, რომ ნასტაკისის სამაროვანზე ძირითადად შავად გამომწვარი, ზედაპირგაპრიალებული ჭურჭლები დადასტურდა, რომლებიც ზოგადად ძვ.წ. II-I სს. არის დათარიღებული. მოგვიანო სამარხები ასეთ ჭურჭლებს არ შეიცავენ. ამ თვალსაზრისით, საინტერესოა ნასტაკისის №5 სამარხი (G.N.: კატ. № 29), რომელშიც შავად გამომწვარ და ზედაპირგაპრიალებულ სასმისთან ერთად მითრიდატე I-ის (ძვ.წ. 171-138 წწ) დრაქმა აღმოჩნდა [Бохочадзе и др. 1982:

103, ტაბ. XXVII-15-17; Дундуа 1987: 163]. ეს მონეტა დღეისათვის ქართლის ტერიტორიის სამარხებში ნაპოვნი მონეტებიდან ერთ-ერთი უადრესია.

არკნეთის სამაროვანზეც ასეთი სატუაციაა დადასტურებული. ქვევრსამარხი, რომელიც „სარკისებურზედაპირიან“ კერამიკას (G.N.: კატ. № 1099, 1000) შეიცავს, №1 ორმოსამარხის ქვეშ აღმოჩნდა. ორმოსამარხები კი, მონეტების მიხედვით, ძვ.წ. I – ახ.წ. I სს. არის დათარიღებული [ჯაფარიძე 1956: 197-205].

„სარკისებურზედაპირიანი“ კერამიკის ზედა ქრონოლოგიური საზღვრის დადგენაში გვეხმარება სამთავროს, „საყარაულო სერის“ ქვევრსამარხები, ალაიანის, ნასტაკისის და არკნეთის ორმოსამარხები. ეს სამარხები მონეტების მიხედვით არის დათარიღებული და ძვ.წ. I ს-ის მეორე ნახევარს და შემდგომ ხანას მიეკუთვნებიან და „სარკისებურზედაპირიან“ კერამიკას არ შეიცავენ. ამდენად, შეიძლება ითქვას, რომ შავად გამომწვარი, „სარკისებურზედაპირიანი“ ჭურჭლები ძვ.წ. II-I სს-ში არის გავრცელებული.

„სარკისებურზედაპირიანი“ კერამიკა დიდხანს არ ყოფილა ყოფაში, ძვ.წ. I ს-ის შუა ხანებისათვის ის უკვე აღარ არსებობს. შავპრიალა კერამიკის დეგრადირებული ნიმუშები კიდევ გვხვდება ახ.წ. პირველ საუკუნეებშიც. მაგრამ მათთვის აღარ არის დამახასიათებელი მაღალხარისხოვანი თიხა, ზედაპირი ზერელედაა გაპრიალეებული. აღარ გვხვდება პროფილირებულპირიანი ჯამები, ყველა მათგანი უკვე პირმოყრილია. შავად გამომწვარი კერამიკა აღარ არის შემკული წნევით შესრულებული გაპრიალეებული ხაზებით.

„სარკისებურზედაპირიანი“ კერამიკას გვიანბრინჯაო-ადრერკინის ხანის შავად გამომწვარ კერამიკასთან არც ტიპოლოგიური და არც ტექნოლოგიური კავშირი არ შეინიშნება. ასეთი კერამიკა უეცრად ჩნდება და მალე, თითქმის უკვალოდ ქრება. ამ კერამიკის გამოჩენა ქართლში, ქრონოლოგიურად სომხეთის სახელმწიფოს ჩამოყალიბებას ემთხვევა. მიუხედავად იმისა, რომ სომხეთში

ასეთი კერამიკა თითქმის ცნობილი არ არის, მისი გავრცელება ქართლში მაინც არტაშეს I-ის დაპყრობით პოლიტიკას უნდა დავეუკავშიროთ; კერძოდ, არტაშეს I თითქმის გამეფებისთანავე (ძვ.წ. 180 წ.) იბერიას აჭრის ხორზენეს, გოგარენეს, პარიადრს. ეს ტერიტორიები კი, როგორც დღეისათვის არის მიჩნეული, მტკვრის ზემო წელზე უნდა მდებარეობდნენ, ანატოლიაში. ჩვენი აზრით, სწორედ ამ ტერიტორიიდან გადმოსახლებული ქართველი ტომების ნაწილის მიერ უნდა იყოს შემოტანილი შავპრიალა, „სარკისებურზედაპირიანი“ კერამიკა. მით უმეტეს, რომ შავად გაპრიალეებული კერამიკა ითვლება ტიპიურ ფრიგიულად და ანატოლიაში გვიანელინისტურ ხანაშიც გვხვდება (G.N.: კატ. № 6). ყოფაში ეს კერამიკა დიდხანს არ შემორჩა. იგი გარკვეულ დეგრადაციას განიცდის და წელთაღრიცხვათა მიჯნისათვის მხოლოდ ხაოიანზედაპირიანი, შედარებით უხეში ჭურჭლები გვხვდება. ამ დროისათვის მათი რაოდენობა საგრძნობლად შემცირებულია. ასეთი კერამიკის გაქრობა შეინიშნება სამთავროს ქვევრსამარხებში და მის თანადროულ ძეგლებზე. ამდენად, სამთავროს ქვევრსამარხების ქვედა თარიღმა უნდა მოგვცეს ასეთი კერამიკის გავრცელების ზედა თარიღი. სამთავროს ქვევრსამარხების უძველესი ჯგუფი კი, ჩვენი აზრით, ძვ.წ. I ს-ის მეორე ნახევრით უნდა დათარიღდეს. სწორედ ამ ხანაში უნდა ჩნდებოდეს კერამიკის ახალი ჯგუფი, რომელიც მომდევნო ხანისათვის არის დამახასიათებელი და VII ქრონოლოგიურ ჯგუფს (ძვ.წ. I ს-ის მეორე ნახევარი – ახ.წ. II საუკუნე) მიეკუთვნება.

VI ქრონოლოგიური ჯგუფისათვის (ძვ.წ. II საუკუნე – ძვ.წ. I ს-ის პირველი ნახევარი) ძირითადად გაპრიალეებული „სარკისებური“ კერამიკაა დამახასიათებელი. თუმცა, ამ ქრონოლოგიურ ჯგუფზე მოდის ქართლის მოხატული კერამიკის განვითარების შემდეგი ეტაპიც. ამ დროს გავრცელებული „კაზრეთის სტილის“ კერამიკა მხატვრული თვალსაზრისით აშკარად ჩამოყვარდება „სამადლოს ტიპის“ კერამიკას. ტექნოლოგიის და მხატვრული სტილის



დეგრადაციის პროცესი ძვ.წ. I ს-შიც (VII ქრონოლოგიური ჯგუფი) გრძელდება. „სამადლოს ტიპის“ კერამიკისაგან განსხვავებით, რომლისთვისაც დამახასიათებელია გაპრიალებული და ანგობირებული ზედაპირის მოხატვა, გვიანელინისტურ ხანაში საღებავი ჭურჭლის ხაოიან ზედაპირზე დაჰქონდათ. ამასთან ერთად შეინიშნება ორნამენტის გამარტივება. ძვ.წ. I-ახ.წ. I სს. კერამიკა შემკულია ხაზებით, ზიგზაგებით და წერტილოვანი ორნამენტით („სამთავროს სტილი“).

**VII და VIII ქრონოლოგიური ჯგუფების** კერამიკის დათარიღებაში განსაკუთრებული ადგილი უკავია მონეტებიან კომპლექსებს (საყარაულო სერის და სამთავროს ქვევრ-სამარხები, რიყიანების ველის სამაროვანი, მცხეთის, არმაზისხევის, ნასტაკისის, ალაიანის ჟინვალის სამაროვნები, არკნეთისა და შულავერის სამარხები), რომლებიც ძვ.წ. I ს-ის მეორე ნახევრით და მომდევნო ხანით თარიღდებიან. ამდენად აღნიშნული კომპლექსები იძლევიან აბსოლუტურ თარიღებს და კარგად განსაზღვრავენ VII (ძვ.წ. I ს-ის მეორე ნახევარი – ახ.წ. II საუკუნე) და VIII ქრონოლოგიური ჯგუფების (ახ.წ. III – IV სს.) როგორც ქვედა, ისე ზედა თარიღებს.

**IX ქრონოლოგიური ჯგუფის** (ახ.წ. V-VII სს.) კერამიკის ტიპოლოგია და ქრონოლოგია ძირითადად მცხეთის და ურბნისის ნაქალაქარების არქეოლოგიური მონაცემების მიხედვით არის წარმოდგენილი.

### **ტექნოლოგია.**

ამ პერიოდის კერამიკამ ტექნოლოგიური თვალსაზრისით არაერთი ცვლილება განიცადა. მისი დამზადების ტექნიკასა და ტექნოლოგიას დიდი მნიშვნელობა აქვს თიხის ჭურჭლის დათარიღებაში. ეს კერამიკა, კეცის ფერის მიხედვით, ორ ჯგუფად იყოფა – მუქკეციანი და მოვარდისფროკეციანი. თითოეულ ქრონოლოგიურ ჯგუფს, გარდა ფორმებისა, გარკვეული ტექნოლოგიაც შეესაბამება. პირველი ქრონოლოგიური ჯგუფის კერამიკა ძირითადად მსხვილმარცვლიანი თიხისგანაა

დამზადებული; გამომწვარია მუქად. გვხვდება არათანაბრად გამომწვარი, ხელით ნაძერწი ჭურჭლებიც. ამ ჯგუფის კერამიკა ტექნოლოგიურად წინამორბედი ხანის კერამიკის მსგავსია. ძვ.წ. VII–IV სს. მუქკეციანი კერამიკის ტექნოლოგია განხილულია ზ. მაისურაძის ნაშრომებში [იხ. მაისურაძე 1952]. აღნიშნული ხანის მუქკეციანი კერამიკა მსხვილმარცვლოვანია, უზირატესად არათანაბრად არის გამომწვარი. ამ ჯგუფის კერამიკისაგან მკვეთრად განსხვავდება გვიანელინისტურ ხანაში (VI ქრონოლოგიური ჯგუფი) გავრცელებული მუქკეციანი კერამიკა, რომელიც დამზადებულია კარგად განლექილი თიხისაგან, გამომწვარია შავად, ზედაპირი ანგობირებული და „სარკისებურად“ აქვთ გაპრიალებული. ზედაპირზე დაუყვება წნევით ამოღარული, გაპრიალებული ხაზები. ასეთი კერამიკის ტექნოლოგიის საკითხები არაერთხელ იყო განხილული სამეცნიერო ლიტერატურაში [ჭილაშვილი 1964; ხახუტაიშვილი 1970; გაგოშიძე 1975; ნარიშკინი 1997].

ძვ.წ. VII – VI საუკუნეების (ე.წ. რკინის ფართო ათვისების ხანა) კერამიკა არაერთხელ იყო განხილული სხვადასხვა არქეოლოგის მიერ, თუმცა სპეციალური გამოკვლევა არც ამ ეპოქის თიხის ჭურჭლების შესახებ არსებობს [მუსხელიშვილი 1978]. ქართლის გვიანბრინჯაო-ადრერკინისა და რკინის ფართო ათვისების ეპოქების კერამიკის ფორმობრივ-ტიპოლოგიური და ტექნოლოგიური გამიჯვნა ჭირს [ავალიშვილი 1974: 76].

დღევანდელი მონაცემების მიხედვით შეიძლება დაზუსტებით ითქვას, რომ ქართლის ძვ.წ. VII - VI სს კერამიკა (I-II ქრონოლოგიური ჯგუფები) ძირითადად შავად ან ლეგამონაცრისფროდ არის გამომწვარი. საჭურჭლე თიხა კარგად არის განლექილი და ერთგვაროვანია. კეცი უმეტესწილად წვრილსილანარევი, გვხვდება მსხვილკენჭნარევი თიხაც (უმეტესწილად კახეთის და ქვემო ქართლის რეგიონებში). ამ პერიოდის თითქმის ყველა ჭურჭელი ჩარხზეა დამზადებული. გამოწვლის სახით გვხვდება ხელით ნაძერწი,

მსხვილმარცვლოვანი, უხეში ჭურჭელი. ქვემო ქართლში ხელით ნაძერწი ჭურჭელი შედარებით მეტია, ვიდრე სხვა რეგიონებში. ამასთან აქ უხეში ჭურჭლის თიხაში წვრილად დასაწყისი ობსიდიანიც გვხვდება.

ძვ.წ. VII-VI სს. კერამიკის შემკულობას უმეტესად ამოღარული, წრიული ორნამენტი წარმოადგენს. კონცენტრული ამოღარული ხაზები ძირითადად მხრებზეა დატანილი. ხშირია ტალღისებური ორნამენტი და ირიბი, მოკლე ნაჭდევები. გვხვდება გაპრიალებული ხაზებით შემკული ჭურჭლები. ქართლში VII-VI სს-ში ახალი ტექნოლოგიით დამზადებული თიხის ჭურჭელი შემოდის ხმარებაში. ჩნდება თითო-ოროლა ცალი ნითლად გამომწვარი კერამიკა [იხ. მუსხელიშვილი 1978: 89], რაც სიახლეს წარმოადგენდა ამ ეპოქისათვის. ფიქრობენ, რომ კერამიკულ წარმოებაში მომხდარი ცვლილება ადგილობრივ ნიადაგზე მოხდა [მუსხელიშვილი 1978: 90].

ჩატარებულმა კვლევებმა აჩვენა, რომ ქართლის კერამიკაში პირველი დიდი ტექნოლოგიურ-ტიპოლოგიური ტეხილი ძვ.წ. VI ს-ის ბოლოს თუ ძვ.წ. V საუკუნის დასაწყისში ხდება, რაც გარკვეულად აქემენიდური ირანის აქტივობასთან არის დაკავშირებული. ჩატარებული კვლევების მიხედვით ნათელი გახდა, რომ ძვ.წ. V საუკუნის თიხის ჭურჭელი ტექნოლოგიურად და ტიპოლოგიურად წინამორბედი ხანის კერამიკის დიდ გავლენას განიცდიდა.

ძვ.წ. V საუკუნის დასაწყისიდან ქართლის მატერიალურ კულტურაში ჩნდება ახალი ელემენტები, რომლებიც წინამორბედი ხანისათვის არ არის დამახასიათებელი. ესენია: ნისკარტიანი და მილიანი დოქები, პირმოყრილი ჯამები, ნითლად გამომწვარი და ნითელი საღებავით შეღებილი და მოხატული ჭურჭლები, ოქროს, ბრინჯაოს და რკინის ზურგმეზნეკილი, ზურგდაკეჭნილი და ბურთულეებიანი სამაჯურები და სხვ. ამ ინოვაციებმა ძვ.წ. V-IV სს-ის ქართლში ერთიანი მატერიალური კულტურის ჩამოყალიბებას შეუწყო ხელი, რომელიც მცირე სახეცვლილებებით ძვ.წ. IV ს-ის მიწურულამდე გრძელდება. ძვ.წ. V საუკუნის

დასაწყისში ჩნდება ნითლად გამომწვარი, შეღებილი და მოხატული კერამიკა, რომელთა თიხის სტრუქტურა მკვეთრად განსხვავდება მუქკეციანი კერამიკის თიხისაგან. ნითელკეციანი კერამიკა დამზადებულია კარგად განლევილი თიხისაგან გამომწვარია თანაბრად, მოვარდისფროდ. ყველა მათგანი ჩარხზეა ამოყვანილი. ამ ტექნოლოგიით დამზადებული ჭურჭელი III ქრონოლოგიურ ჯგუფში (ძვ.წ. V ს-ის დასაწყისი – ძვ.წ. IV ს-ის პირველი ნახევარი) მცირე რაოდენობით არის აღმოჩენილი, მაგრამ ისინი ამ ეპოქის განმსაზღვრელ, წინამორბედი ხანისაგან განმასხვავებელ მასალას წარმოადგენენ.

კვლევის ამ ეტაპზე შეიძლება ითქვას, რომ ძვ.წ. VI საუკუნეში ქართლის ტერიტორიაზე გავრცელებულია ტიპოლოგიურად და ტექნოლოგიურად წინამორბედი ხანისათვის დამახასიათებელი მუქკეციანი კერამიკა.

ნითელკეციანი კერამიკა ძვ.წ. VII-VI სს. დათარიღებულ ძეგლებზე (სამთავრო, ნარეკვაფი) არ აღმოჩენილა. ძვ.წ. VI ს-ში ასეთი კერამიკა მხოლოდ ხოვლეს ნამოსახლარზეა დადასტურებული. I-II ქრონოლოგიური ჯგუფების კერამიკის ანალიზი გვიჩვენებს, რომ ძვ.წ. VI ს-ში ქართლის ტერიტორიაზე გაბატონებულია ტიპოლოგიურ-ტექნოლოგიურად წინა პერიოდისათვის დამახასიათებელი კერამიკა. ნითელკეციანი კერამიკა კი არა მხოლოდ VI საუკუნეში, არამედ ძვ.წ. V ს-ის დასაწყისშიც იშვიათია.

ნითელკეციანი კერამიკის ქართლში გავრცელებით იწყება ერთ-ერთი მნიშვნელოვანი ეტაპი. ძვ.წ. V ს-ის დასაწყისში სამხრეთ კავკასიის აღმოსავლეთ ნაწილში ჩნდება მილიანი და ნისკარტიანი ხელადები, მაღალყელიანი დოქები, პროფილირებული და შვერილიანი ჯამები. ამავე დროს ვრცელდება ნითელკეციანი, შეღებილი და მოხატული კერამიკა. ამ ტიპის კერამიკა ირანიდან ვრცელდება.

ძვ.წ. V საუკუნის დასაწყისიდან ქართლში ჩნდება მოხატული კერამიკაც. ასეთი კერამიკა უეცრად ჩნდება ანტიკურ ხანაში. მოხატული კერამიკის უეცარი გამოჩენა გარე სამყაროს უნდა დაუკავშიროთ. კერძოდ ირანს,

იმ რეგიონს, რომელსაც მოხატული კერამიკის დიდი ტრადიციები აქვს და ჩვენთვის საინტერესო ხანაშიც აწარმოებს მას. ირანში მოხატული კერამიკა ადრეენეოლითის ხანიდან აქემენიდური ხანის ჩათვლით არის გავრცელებული.

ახალი ტეხილი, ე.წ. „სამადლოს სტილის“ მოხატული კერამიკის გამოჩენას უკავშირდება. ეს სიახლე ძვ.წ. IV ს-ის მიწურულიდან და ძვ.წ. III საუკუნის დასაწყისიდან ფიქსირდება; ძვ.წ. III ს-ის ქართლში დადასტურებული მატერიალური კულტურის რიგი ელემენტები გენეტიკურად ძვ.წ. V-IV სს. მატერიალურ კულტურასთან არის დაკავშირებული და მათ განვითარებას წარმოადგენს. მხედველობაში გვაქვს ქვევრების და დოქების ერთი ჯგუფი. ასევე წინა პერიოდთანაა დაკავშირებული ჭურჭლების შეღებვისა და მოხატვის წესი.

ქართლის კერამიკაში შემდეგი სიახლე ძვ.წ. II საუკუნის დასაწყისში ფიქსირდება და „სარკისებურზედაპირიანი“, შავპირი კერამიკის გამოჩენასთან არის დაკავშირებული (VI ქრონოლოგიური ჯგუფი). ასეთი კერამიკა კარგად განლექილი თიხისაგან არის დამზადებული და შავადაა გამომწვარი. მისთვის სრულიად ახალი ფორმებიცაა დამახასიათებელი. დოქებისა და ხელადების ზედაპირი „სარკისებურად“ არის გაპრიალებული და შემკულია წნევით ამოღარული და გაპრიალებული სარტყლებით. ამ დროს ჩნდება ჯამ-ფიალების ერთი ჯგუფი, რომლებსაც პროფილირებული ქობა, დაქანებული კალთები და დაბალი რკალისებური ქუსლი აქვს. ზოგიერთი მათგანის კალთაც პროფილირებულია ან შემოუყვება რელიეფური სარტყელი. აღსანიშნავია, რომ შავად გამომწვარი ჭურჭელი არსებობას განაგრძობს VII ქრონოლოგიურ ჯგუფშიც (ძვ.წ. I ს-ის მეორე ნახევარი – ახ.წ. II საუკუნე), მაგრამ მათი ზედაპირი უკვე დაუდევრად არის გაპრიალებული. მათ აღარ ახასიათებს წნევით ამოღარული და გაპრიალებული სარტყლები.

თიხის ჭურჭლების ფორმების შემდეგი ცვლილება ძვ.წ. I საუკუნის მეორე ნახევარიდან ფიქსირდება (VII ქრონოლოგიური ჯგუფი) და,

როგორც ჩანს, ქართლის (იბერიის) რომის იმპერიის ორბიტაში მოქცევას უკავშირდება. ამ დროს ქართლის პოლიტიკურ და ეკონომიკურ განვითარებაში ახალი საფეხური იწყება, რაც მატერიალურ კულტურაშიც აისახა.

ნელთალრიცხვათა მიჯნაზე გაჩენილი კერამიკული ტიპები, მცირე სახეცვლილებების მიუხედავად ახ.წ. II საუკუნის ჩათვლით იკავებენ გაბატონებულ მდგომარეობას. ამ დროს ჯერ კიდევ გვხვდება მოხატული ცალეები, შემორჩენილია ჭურჭლების შეღებვის წესი. კერამიკის უმეტესობა წითლადაა გამომწვარი. ჭურჭლების ზედაპირი უმეტესწილად ხაოიანია. ამ ეპოქისათვის ძირითადად სამტურა ხელადები, ქუსლიანი და ბრტყელძირა ჯამ-ფიალებია დამახასიათებელი. დერგები უორნამენტოა. ქვევრებს კი კვლავ ყელზე აქვს რელიეფური ორნამენტი. ამ ეპოქის კერამიკაზე ორნამენტი მწირია და დოქებისათვის რელიეფური სარტყლების ერთი ან ორი რიგით შემოიფარგლება.

ახ.წ. III - IV საუკუნეებში (VIII ქრონოლოგიური ჯგუფი) აღარ გვხვდება მოხატული და შეღებილი ჭურჭლები. კერამიკა კარგად განლექილი თიხისაა და ძირითადად მოვარდისფროდ ან მოჩალისფროდაა გამომწვარი. ზედაპირი ძირითადად ხაონია. აღსანიშნავია, რომ ყველა ტიპის თიხის ჭურჭლის ზომები იზრდება. დიდი ზომის დოქებს ორი ყური უჩნდება; დერგების, ქოცოებისა და ქვევრების მთელი ტანი იფარება რელიეფური სარტყლებით. დოქებისა და ხელადების ყელს ორი ან სამი ნიბო ამკობს. ამავე დროს შეინიშნება თიხის ჭურჭლის პროპორციების დაგრძელება, რაც მომდევნო ეპოქაში (V-VII სს.) უფრო თვალსაჩინო ხდება.

V-VII სს-ის (IX ქრონოლოგიური ჯგუფი) ქართლში ძირითადად ორი ტიპის, კვერცხისებური მოყვანილობის და სფერულმუცლიანი ქვევრები გვხვდება. მათი ნაწილი მონითალოდ და ნაწილი კი მოჩალისფროდ არის გამომწვარი. მათი უმრავლესობა სქელკეციანია, რომლებსაც დაბრტყელებული, ძირითადად განიერი და სქელი პირი აქვთ, გვხვდება თხელკეციანი ცალეებიც. ქვევრების

უმეტესობას მთელ ტანზე დაკეჭნილი რელიეფური სარტყლების ხშირი რიგები შემოსდევს. გვხვდება უყურო და ორყურა ქოცოები (მაგ.: მცხეთა, სამთავრო, ნასტაკისი, ძალისი, კარსნისხევი და სხვ). ფორმით მათი მსგავსია ოდნავ მომცრო დერგები, რომელებიც მინითალო-მოვარდისფროდ, ღია მოჩალისფროდ, მონაცრისფრო-მოჩალისფროდ და მომწვანო-მოჩალისფროდაა გამომწვარი (მცხეთა, ნასტაკისი, ძალისი, ჟინვალისი, ურბნისი, ზღუდერი და სხვა). ამ ქრონოლოგიური ჯგუფის კერამიკა ძირითადად ღია მოჩალისფროდ და მოვარდისფროდ არის გამომწვარი.

**ნითელკეციანი კერამიკა.** როგორც აღნიშნული იყო ნითლად გამომწვარი კერამიკა ძვ.წ. VII-VI სს-ის ძეგლებზე არ დადასტურებულა და ძვ.წ. VI ს-ში ქართლის ტერიტორიაზე გავრცელებულია ტიპოლოგიურად და ტექნოლოგიურად იგივე კერამიკა, რაც წინამორბედ ხანაში. ნითლად გამომწვარი ჭურჭლების სტატისტიკა გვიჩვენებს, რომ ძვ.წ. V-IV სს. დათარიღებულ ძეგლებზე – სანთა, კუშჩი, თაშბაში, კარიაკი [გაგოშიძე 1982], შორი [ტყეშელაშვილი 1969], ღრმახევისთვის [აბრამიშვილი და სხვ. 1980]. აბელია, შავსაყდარა, ალექსეევკა, ჯიგრაშენი, ასურეთი [კვიციანიძე 1975], კამარახევი [ჯღარკავა 1983], ვარსიმანთკარი [ნითლანაძე 1983], ქასრაანთ მინები [ბერიძე 1980], აბანო [ნუცუბიძე 1978], გომარეთი [დავლიანიძე 1983], ბეშთაშენი [მენაბდე, დავლიანიძე 1968], სულ 18 ძეგლი - გათხრილ 395 სამარხში აღმოჩნდა 659 თიხის ჭურჭელი, რომელთაგან 197 ღია ფერისაა – მონაბლისფრო, ღია ყავისფერი, ღია ნაცრისფერი, მონითალო, მოვარდისფრო. მათ შორის მხოლოდ 42 ჭურჭელია შეღებილი ნითელი საღებავით და 11 მოხატული.

ამათგან III ქრონოლოგიური ჯგუფის ძეგლებზე (სანთა, აბანო, ვარსიმანთკარი, ბეშთაშენი, შორი, ღრმახევისთავი, კამარახევი, ქასრაანთ მინები) გათხრილ 306 სამარხში 526 თიხის ჭურჭელი აღმოჩნდა, აქედან 135 ღია ფერის, რომელთაგან 20 შეღებილია ნითელი საღებავით და 5 მოხატულია. თუ გა-

ვითვალისწინებთ, რომ ზემოთჩამოთვლილ ძეგლებზე ზოგიერთი სამარხი ძვ.წ. IV საუკუნითაც თარიღდება და ღია ფერის კერამიკის შემცველი სამარხები შეიძლება უფრო ახალგაზრდა იყოს, მაშინ ცხადი გახდება, რომ III ქრონოლოგიური ჯგუფის კერამიკაში ღია ფერის ჭურჭლების ხვედრითი წონა მცირეა.

IV ქრონოლოგიური ჯგუფის (ძვ.წ. IV ს-ის მეორე ნახევარი – ძვ.წ. III ს-ის დასაწყისი) ძეგლებზე (კუშჩი, თაშბაში, კარიაკი, შავსაყდარა, ასურეთი, ჯიგრაშენი, ალექსეევკა, ჩხიკვთა, აბელია, გომარეთი) გათხრილ 89 სამარხში 133 თიხის ჭურჭელი აღმოჩნდა, აქედან 62 ღია ფერისაა, რომელთაგან 34 ნითლად არის გამომწვარი, 22 ნითელი საღებავით შეღებილი, 6 მოხატული. ამ მასალის პროცენტული შეფარდება შემდეგ სურათს იძლევა - III და IV ქრონოლოგიურ ჯგუფებში მუქი ფერის კერამიკა – 70,4%, ღია ფერის – 29,8%, შეღებილი – 6,5%, მოხატული – 0,9%. III ქრონოლოგიური ჯგუფი – მუქი ფერის კერამიკა – 74,4%, ღია ფერის – 25,4%, შეღებილი - 3,8%, მოხატული – 0,9%. IV ქრონოლოგიური ჯგუფი – მუქი ფერის კერამიკა – 53,4%, ღია ფერის – 46,6%, შეღებილი – 16,5%, მოხატული – 4,5%.

როგორც მოტანილი სტატისტიკური მონაცემებიდან ჩანს, III ქრონოლოგიური ჯგუფის ძეგლებზე ღია ფერის კერამიკა მცირე რაოდენობით არის აღმოჩენილი, განსაკუთრებით თვალში საცემია შეღებილი ცალების სიმცირე. IV ქრონოლოგიური ჯგუფის ძეგლებზე კი მუქი და ღია ფერის ჭურჭლები თითქმის თანაბარი რაოდენობითაა გამოვლენილი.

ნითელკეციანი კერამიკა საბოლოოდ ბატონდება მხოლოდ ამ პერიოდის ბოლოს, ძვ.წ. IV-III საუკუნეების მიჯნაზე. ძვ.წ. VI ს-ში ქართლის ტერიტორიაზე გაბატონებულია ტიპოლოგიურ-ტექნოლოგიურად წინა პერიოდისათვის (რკინის ფართო ათვისების ხანა) დამახასიათებელი კერამიკა, თუმცა შეინიშნება ახალი ელემენტიც. შეიძლება ითქვას, რომ არა თუ ძვ.წ. VI ს-ში, არამედ ძვ.წ. V ს-ის დასაწყისშიც ნითელკეციანი კერამიკა იშვიათია.

კერამიკის მთელ ამ მასალაში გამოიყოფა

ორი დიდი ჯგუფი:

1. თიხის ჭურჭლები, რომლებიც დამზადებულია კარგად განლევილი თიხისაგან, გამომწვარია მოვარდისფროდ ან მოწითალოდ, თხელკეციანია, მსუბუქი, ზედაპირი უმეტეს შემთხვევაში შეღებილი, ანგობირებული, ან კარგად გაპრიალებული აქვთ. ყველა მათგანი ჩარხზეა დამზადებული.

2. თიხის ჭურჭლები, რომლებიც დამზადებულია მინარევებიანი, მქისე თიხისაგან (საუკეთესო ეგზემპლარებიც კი მინარევებიანი თიხისაა). ასეთი კერამიკის კეცი ხშირად არათანაბრად არის გამომწვარი, ჭურჭლის ზედაპირი ჭრელია, ზოგან მუქი, ზოგან ღია ფერისაა. გვხვდება მონაბლისფრო, ღია ყავისფერი, ღია ნაცრისფერი, მოვარდისფრო კეცი. ჭურჭლები სქელკეციანია, მძიმე. ზედაპირი იშვიათად გაპრიალებულია. ასეთი კერამიკის უმეტესი ნაწილი ხელით არის ნაძერწი.

V ქრონოლოგიურ ჯგუფში (ძვ.წ. III საუკუნე – ძვ.წ. II ს-ის დასაწყისი) ნითელკეციან კერამიკას გაბატონებული მდგომარეობა უკავია. ამ პერიოდის კერამიკის თიხა უფრო კარგად არის გარჩეული, კეცი უფრო მუქად (მოწითალოდ) გამომწვარი, თიხა უფრო მკვრივია, ვიდრე III და IV ქრონოლოგიური ჯგუფების ნითელკეციანი კერამიკა. ნითელკეციანი კერამიკა არც მომდევნო ხანაში გამოდის ყოფიდან, მხოლოდ VI ქრონოლოგიურ ჯგუფში (ძვ.წ. II საუკუნე – ძვ.წ. I ს-ის პირველი ნახევარი) ხდება მისი დროებითი შემცირება.

ნითელკეციანი კერამიკის დათარიღების დროს გასათვალისწინებელია მათი ზედაპირის დამუშავების და საღებავის ხარისხი. ასე მაგალითად III და IV ქრონოლოგიური ჯგუფის ჭურჭლების საღებავი უფრო მუქია და ჭურჭელზე უფრო სქლად არის წასმული ვიდრე V-VI ქრონოლოგიური ჯგუფისა, შემდეგი ქრონოლოგიური ჯგუფების კერამიკის შესამკობად კიდევ უფრო დაბალი ხარისხის საღებავია გამოყენებული. ასევე აღსანიშნავია, რომ III-V ქრონოლოგიური ჯგუფის ნითლად გამომწვარი კერამიკის ზედაპირი უმეტესწილად ანგობირებული და გაპრიალებულია. VI ქრო-

ნოლოგიურ ჯგუფში კი უკვე გვხვდება ხაოიან-ზედაპირიანი, უყურადღებოდ გაპრიალებული ცალები, VII ქრონოლოგიური ჯგუფისათვის კი ძირითადად ხაოიანზედაპირიანი კერამიკაა დამახასიათებელი [ალნიშნულ საკითხზე დაწვრილებით იხ. ხახუტაიშვილი 1970]].

**ნითელი საღებავით მოხატული კერამიკის სტილისტური ანალიზი.** ქართლის მოხატული კერამიკა ძირითადად მონოქრომულია. პოლიქრომული კერამიკა იშვიათად გვხვდება (რამდენიმე ფრაგმენტი ნაპოვნი ნასტაკისა და ციხია-გორაზე [მახარაძე, ნარიმანიშვილი 2001] ნითელი საღებავით მოხატულ ჭურჭლებთან ერთად გვხვდება თეთრი ანგობით მოხატული ნიმუშებიც. ძვ.წ. VII – ახ.წ. VII სს ნითლად მოხატული კერამიკის ორნამენტის სტილისტურმა ანალიზმა გვაჩვენა, რომ ამ მასალაში შეიძლება გამოიყოს ოთხი ძირითადი სტილი: ე.წ. 1. სამკუთხედების სტილი; 2. სამადლოს სტილი; 3. კაზრეთის სტილი; 4. სამთავროს სტილი.

1). ე.წ. **სამკუთხედების სტილის მოხატულობა**, როგორც წესი, დატანილია ჭურჭლის გაპრიალებულ ან ანგობირებულ ზედაპირზე. დეკორის მთავარ დეტალს წარმოადგენს სამკუთხედი, რომელიც ხშირად სხვა ორნამენტთან ერთადაც გვხვდება (თევზიფხური, ზიგზაგები, ჰორიზონტალური ხაზები), თუმცა, ამ შემთხვევაში ისინი მეორად დატვირთვას ატარებენ. ამ სტილში შეიძლება გამოიყოს ორი ძირითადი ჯგუფი: A. სამკუთხედები წვერით ზემოთ [ნარიმანიშვილი, შატბერაშვილი 2002: ტაბ. I<sub>1-23</sub>] და B. სამკუთხედები წვერით ქვემოთ [ნარიმანიშვილი, შატბერაშვილი, 2002: ტაბ. I<sub>24-35</sub>].

**A ჯგუფის მოხატულობის** ძირითადი ნაწილი ჭურჭლის ტანზე, ერთ ან ორ ფრიზადაა განლაგებული. სამკუთხედები ჩასმულია ჰორიზონტალურ ხაზებს შორის. ერთ ფრიზად განლაგებული სამკუთხედების ერთი ნაწილი მთლიანად ბადისებრი ორნამენტითაა შევსებული [ნარიმანიშვილი, შატბერაშვილი, 2002: ტაბ. I<sub>1-9</sub>]. სხვა ჭურჭელზე დატანილი სამკუთხედების ერთი ნაწილი ბადისებრი ორნამენტით ნაწილობრივია შევსებული [ნარი-

მანიშვილი, შატბერაშვილი, 2002: ტაბ. I<sub>12,15,17</sub>].  
ორ ეგზემპლარზე ბადისებრი ორნამენტით  
შევსებულ სამკუთხედებს შორის ჩახატულია  
სამკუთხედებზე შევსებული სამკუთხედები  
[ნარიმანიშვილი, შატბერაშვილი, 2002: ტაბ.  
I<sub>10,11,13</sub>]. ერთ დოქზე შეუვსებელ სამკუთხედებს  
შორის ჩახატულია ბადისებრი ორნამენტით  
შევსებული სამკუთხედი [ნარიმანიშვილი,  
შატბერაშვილი, 2002: ტაბ. I<sub>14</sub>], ორი ჭურჭელი კი  
შეუვსებელი სამკუთხედებითაა შემკული [ნა-  
რიმანიშვილი, შატბერაშვილი, 2002: ტაბ. I<sub>16,18</sub>].

**B ჯგუფის მოხატულობა** ერთგვაროვანია  
– ნვერით ქვემოთ მიმართული სამკუთხედები  
შევსებულია ირიბი ხაზებით. ამ მოხატულო-  
ბის ცალკეულ ნიმუშებს შორის განსხვავება  
მხოლოდ ჭურჭლის ყელისა და მუცლის გა-  
ფორმებაში შეინიშნება – საკუთხედების ზე-  
მთ და ქვემოთ დატანილა ჰორიზონტალური  
ხაზები, ზიგზაგები, ბადე ან ე.წ. თევზიფხური  
ორნამენტი [ნარიმანიშვილი, შატბერაშვილი,  
2002: ტაბ. I<sub>24-34</sub>].

ქართლის აქემენიდური ხანის კერამიკის  
ქრონოლოგია გვიჩვენებს, რომ თავდაპირვე-  
ლად, ძვ.წ. V ს-დან ვრცელდება აქემენიდური  
სტილის კერამიკის ერთი ჯგუფი – მილიანი  
ხელადები (ჩაიდნები), ნისკარტიანი დოქები  
და პროფილირებული ჯამები [ნარიმანიშვილი,  
მახარაძე 2010: ტაბ. III, I<sub>2,4,5,7,8</sub>]. ამ ტიპის კერამი-  
კის უმეტესობა გამომწვარია მოვარდისფროდ,  
მათი ნაწილი შეღებულია წითელი საღებავით.  
რაც შეეხება მოხატულ კერამიკას, ის უფრო  
გვიან, ძვ.წ. IV ს-ის შუა ხანებში ჩნდება.

**2) ე.წ. „სამადლოს სტილის“ კერამიკა.** ეს  
სტილი წარმოადგენს ტრადიციული მოტივებ-  
ის სინთეზს, რომელიც დაკავშირებულია იმ  
ნოვაციასთან, რაც დამახასიათებელია ახლო  
აღმოსავლეთის ელინიზირებული ქვეყნები-  
სათვის. „სამადლოს სტილის“ მოხატულობა  
წარმოდგენილია შევრონებით, ზომორფული  
და ანთროპომორფული ფიგურებით, მცენარე-  
ული ორნემენტით და გეომეტრიული ფორ-  
მებით [ნარიმანიშვილი, შატბერაშვილი, 2002:  
ტაბ. III<sub>1,2</sub>; IV; V]. ნახატი დატანილია ჭურჭლის  
ანგობირებულ ან ნაპრიალებზე დაპირზე. ეს

სტილი ხშირად დიდი ზომის ჭურჭლებზეც –  
ქვევრებსა და თალარებზე გვხვდება [ნარიმან-  
იშვილი, შატბერაშვილი, 2002: ტაბ. III<sub>2</sub>; IV<sub>1,2,41</sub>].  
ასეთი ორნამენტი დიდი რაოდენობით სამად-  
ლოს ნაქალაქარზე იქნა გამოვლენილი და  
მის ქვედა ელინისტურ ფენას უკავშირდება,  
რომელიც იმპორტულ მასალაზე – შავლაკიან  
სანელსაცხებლებსა და ლანგრებზე დაყრდ-  
ნობით ძვ.წ. III ს-ით თარიღდება [Гагошидзе  
1979: 47]. სამადლოს სტილის“ მოხატულობა  
გამოვლენილია ისეთ ნამოსახლარებზე, რო-  
გორიცაა მჭადიჯვრის გორა [ნარიმანიშვილი,  
შატბერაშვილი, 2002: ტაბ. III<sub>1</sub>] და ციხიაგორა  
[ნარიმანიშვილი, შატბერაშვილი, 2002: ტაბ.  
V<sub>1-3</sub>; VI<sub>7,18</sub>]. ამ სტილის კერამიკა დადასტურე-  
ბულია სამადლოს ზედა ელინისტურ ფენაშიც,  
რომელიც ჩრდილო შავიზღვისპირეთიდან იმ-  
პორტირებული ამფორისკების [ნარიმანიშ-  
ვილი, შატბერაშვილი, 2002: ტაბ. IV<sub>32</sub>] საფუძ-  
ველზე ძვ.წ. II ს-ით თარიღდება [Гагошидзе  
1979: 43, 47].

**3) ე.წ. „კაზრეთის სტილის“ კერამიკა.**  
ამ სტილის მოხატულობა „სამადლოს სტილ-  
თან“ შედარებით მარტივია. ჭურჭლის უხემ  
ან ნაპრიალებზე დაპირზე წითელი საღებავია  
დატანილი, ორნამენტს კი შეღებულ ნაწილებს  
შორის დატოვებული ჰორიზონტული ხაზები  
ქმნის [ნარიმანიშვილი, შატბერაშვილი, 2002:  
ტაბ. VI<sub>1-4,9-12,14,19</sub>]. „კაზრეთის სტილის“ კერამი-  
კა სამადლოს სტილის პარალელურად, სამად-  
ლოს ნაქალაქარის ქვედა ელინისტურ ფენა-  
ში [Гагошидзе 1981: 12, 25, ტაბ. VII<sub>64</sub>, XXV<sub>321,322</sub>]  
გვხვდება. ასეთი კერამიკა მრავლადაა ცი-  
ხია-გორასა [მახარაძე 1999: 58, ტაბ. III<sub>2</sub>, V<sub>1</sub>] და  
თელათგორის [Цкитишвили и др. 1991: 67, ტაბ.  
166] ნასახლარების გვიანელინისტურ ფენებ-  
ში. იგი გვხვდება სამაროვნებზეც [ნარიმან-  
იშვილი, შატბერაშვილი, 2002: ტაბ. VI<sub>3,4,10,11,14</sub>].  
ასეთი მასალა განსაკუთრებულად დამახასია-  
თებელია კაზრეთის თელების ველის სამარო-  
ვნისათვის [ნარიმანიშვილი, შატბერაშვილი,  
2002: ტაბ. X<sub>1-13,35-42</sub>], რომელიც ძვ.წ. I საუკუნის  
პირველი ნახევრით თარიღდება და ის „სარკი-  
სებურზედაპირიანი“ კერამიკის ბატონობის

გვიანდელ ეტაპზე ჩნდება.

**4). ე.წ. „სამთავროს სტილის“** მოხატულობა დატანილია ჭურჭლის ხაოიან ზედაპირზე და წარმოდგენილია ჰორიზონტალური ხაზებით, ზიგზაგებით, ნერტილებითა და ლენტისებური ორნამენტით. ამ სტილის ზოგიერთი დეტალი წინამორბედი სტილების ორნამენტშიც გვხვდება, თუმცა იქ ისინი მეორეხარისხოვან როლს თამაშობენ. ამ სტილის კერამიკის უადრესი ნიმუშები თანაარსებობს სამადლოსა და კაზრეთის სტილის გვიანდელ ნიმუშებთან ერთად თელათგორის ნამოსახლარზე [Цкитишვილი и др. 1991: ტაბ. 166,167]. ბამბების სამაროვანზე შესწავლილ კომპლექსებს, რომლებიც სამთავროს სტილის კერამიკას შეიცავს (ნარიმანიშვილი, შატბერაშვილი, 2002: ტაბ. X<sub>14-19,20-34</sub>), ძვ.წ. I ს-ის მეორე ნახევრითა და ახ.წ. I ს-ის პირველი ნახევრით ათარილებს აქ აღმოჩენილი პართული მონეტები. დაახლოვებით ამავე პერიოდით თარიღდება ალაიანსა (ნარიმანიშვილი, შატბერაშვილი, 2002: ტაბ. VI<sub>27,29</sub>) და სამთავროში (ნარიმანიშვილი, შატბერაშვილი, 2002: ტაბ. VI<sub>28,32</sub>) აღმოჩენილი ანალოგიური მასალაც.

**თეთრი ანგობით მოხატული კერამიკა. ამ სტილის მოხატულობა** ძვ.წ. VII – ახ.წ. VII საუკუნეების დათარიღებულ არქეოლოგიურ ძეგლებზე მხოლოდ დროის გარკვეულ მონაკვეთში გვხვდება. ამგვარად მოხატული ჭურჭლები ძირითადად კახეთში ძვ.წ. IV - ახ.წ. IV საუკუნეებშია გავრცელებული [Пицхелаური 1977: 228]. ფიქრობენ, რომ ამ სტილით მოხატულ ჭურჭელს პროტოტიპები კახეთის გვიანბრინჯაო-ადრერკინის ხანის მასალებს შორის ეძებნება. ქართლში ასეთი კერამიკა მხოლოდ IV – VI ქრონოლოგიურ ჯგუფებში გვხვდება და ითვლება, რომ თეთრი ანგობით მოხატული ჭურჭლები ქართლში კახეთიდან არის გავრცელებული [Пицхелаური 1977; Гагошидзе 1979]. როგორც ჩანს, ქართლში თეთრი ანგობით მოხატული ჭურჭელი IV ქრონოლოგიური ჯგუფის დროს ვრცელდება კახეთის სამეთუნეო ცენტრებიდან. შესაძლებელია ამ სტილის მოხატული კერამიკა ქართლში, ადგილობრივ

მხოლოდ VI ქრონოლოგიურ ჯგუფში მზადდებოდა. არქეოლოგიური მასალები გვიჩვენებენ, რომ ამავე ხანაში კახეთში ვრცელდება ქართლური, წითელი საღებავით მოხატული კერამიკა.

**დასკვნა.** ძვ.წ. VII – ახ.წ. VII სს-ის კერამიკის ფორმობრივ-ტიპოლოგიური, ტექნოლოგიური და სტილისტური ანალიზი გვიჩვენებს, რომ:

1. ქართლის ამ ეპოქის კერამიკა ცხრა ქრონოლოგიურ ჯგუფად შეიძლება დაიყოს;

2. ყოველი ქრონოლოგიური ჯგუფის კერამიკა მჭიდროდ არის დაკავშირებული წინამორბედი ხანის კერამიკასთან, მის წიაღში ისახება და მის განვითარებას წარმოადგენს;

3. კერამიკის ფორმირებაში გარე ფაქტორებიც მოქმედებს და გარკვეულ გავლენას ახდენს როგორც თიხის ჭურჭლის ფორმაზე, ისე ტექნოლოგიაზე (ირანული, ცენტრალურანატოლიური, ბერძნული და რომაული იმპორტული კერამიკა, ან მათთვის დამახასიათებელი ტექნოლოგიები);

4. კერამიკული მასალა საშუალებას იძლევა დაფიქსირდეს უცხო ეთნიკური ელემენტების შემოჭრის ფაქტები. მაგ. ე.წ. ალაზან-იალოილუთეფეს კულტურის (ალბანური) კერამიკა, რომელიც მხოლოდ კონკრეტულ რეგიონში (მტკვრისა და ალაზნის შესათავი) და მცირე ქრონოლოგიურ მონაკვეთში (ძვ.წ. I – ახ.წ. I საუკუნის მიჯნა) ფიქსირდება. აღნიშნულ კერამიკას ქართლის ამ პერიოდის კერამიკის ფორმირებაზე არანაირი გავლენა არ მოუხდენია;

5. ძვ.წ. VII – ახ.წ. VII სს. კერამიკა საქართველოს სხვადასხვა რეგიონებს შორის არსებულ შიდა სავაჭრო-ეკონომიკურ ურთიერთობებს ასახავს (მაგ. ე.წ. კოლხური კერამიკის აღმოჩენის ფაქტები აღმ. საქართველოს და ე.წ. ქართლური თიხის ჭურჭლების დაფიქსირება დასავლეთ საქართველოს ტერიტორიაზე).

6. ყოველი ქრონოლოგიური ჯგუფის კერამიკა ქართლის მოსახლეობის ყოველდღიურ ცხოვრებას ასახავს და მეურნეობის ხასიათზე მიუთითებს.

## ლიტერატურა:

**აბრამიშვილი 1957:** აბრამიშვილი რ. სამთავროს სამაროვანზე აღმოჩენილი გვიანი ბრინჯაოს ხანისა და რკინის ფართო ათვისების ხანის ძეგლების დათარიღებისათვის, სსმმ, ტ. XIX-A და XXI- B, გვ. 115-140.

**აბრამიშვილი და სხვ. 1980:** აბრამიშვილი რ., გიგუაშვილი ნ., კახიანი კ. ღრმახევისთავის არქეოლოგიური ძეგლები, თბილისი.

**ავალიშვილი 1974:** ავალიშვილი გ. ქვემო ქართლი ძვ.წ. I ათასწლეულის პირველ ნახევარში. თბილისი.

**ამირანაშვილი 1997:** ამირანაშვილი ჯ. საკრაველის სამაროვანი. - ძმ № 3, (98) გვ. 15-17.

**აფაქიძე 1963:** აფაქიძე ა. ქალაქები და საქალაქო ცხოვრება ძველ საქართველოში, თბილისი.

**აფაქიძე და სხვ. 1955:** აფაქიძე ა., გობეჯიშვილი გ., კალანდაძე ალ., ლომთათიძე გ. არმაზისხევის არქეოლოგიური ძეგლები. - მცხეთა I, თბილისი.

**აფაქიძე და სხვ. 1978:** აფაქიძე ა., კალანდაძე ა., ნიკოლაიშვილი ვ., მანჯგალაძე გ., სიხარულიძე ა., ხეცურიანი ლ., ჯღარკავა თ., ძნელაძე მ., დავლიანიძე რ., გიუნაშვილი გ. მცხეთა 1976, მცხეთის არქეოლოგიური ექსპედიციის 1976 წლის მუშაობის ანგარიში, მცხეთა, არქეოლოგიური კვლევა-ძიების შედეგები, ტ. II, თბილისი, გვ. 81-156.

**აფაქიძე და სხვ. 1978ა:** აფაქიძე ა., კალანდაძე ა., ნიკოლაიშვილი ვ. მცხეთა 1975, მცხეთის მუდმივმოქმედი არქეოლოგიური ექსპედიციის 1975 წლის მუშაობის ანგარიში. - მცხეთა II, თბილისი, გვ. 8-80.

**აფაქიძე და სხვ. 1983:** აფაქიძე ა., ნიკოლაიშვილი ვ., მელითაური კ., სიხარულიძე ა., სადრაძე ვ., ძნელაძე მ., მანჯგალაძე გ., ხეცურიანი ლ., ჭანიშვილი თ., გიუნაშვილი გ., დავლიანიძე რ., გავაშელი ე., ირემაშვილი შ., ბიბილური თ., ლლონტი ნ. დიდი მცხეთა, 1979. - მცხეთა, ტ. VI, გვ. 191-218

**აფაქიძე და სხვ. 2004:** აფაქიძე ა., ნიკოლაიშვილი ვ., გიუნაშვილი გ., დავლიანიძე რ., ნარიმანიშვილი გ., სადრაძე ვ., ძნელაძე მ., ირემაშ-

ვილი შ., ნონეშვილი ალ., ხეცურიანი ლ., გავაშელი ე. მცხეთის ექსპედიცია, საველე-არქეოლოგიური კვლევა-ძიება 1990-1992 წლებში (მოკლე ანგარიშები), თბილისი, გვ. 70-80.

**ბერაძე 1980:** ბერაძე ე. ადრეანტიკური ხანის ორმოსამარხები „ქასრაანთ მიწების“ სამაროვნიდან. - კავთისხევის არქეოლოგიური ძეგლები, თბილისი, გვ. 14-17.

**ბოხორაძე 1963:** ბოხორაძე ა. ანტიკური ხანის სამარხები თეთრინყაროდან. მსკა, III, 1963, გვ. 27-38.

**ბოხორაძე 1981:** ბოხორაძე ა. არქეოლოგიური გათხრები ალაიანსა და ძალისში, ნასტაკისის არქეოლოგიური ექსპედიციის შრომები I, თბილისი.

**ბრაგვაძე, დავითაშვილი 1993:** ბრაგვაძე ზ., დავითაშვილი ამ. მცხეთიჯვრის ელინისტური ხანის სამარხები, თბილისი.

**გაგოშიძე 1967:** გაგოშიძე ი. ელინისტური ხანის მასალები სამადლოდან. - სსმმ, ტ. XX-VII-B, გვ. 53-93.

**გაგოშიძე 1970:** გაგოშიძე ი. სამადლოში მოპოვებული მოხატული ჭურჭელი. - ძმ, №23, გვ. 41-46.

**გაგოშიძე 1974:** გაგოშიძე ი. წარმართული ტაძარი დედოფლის მინდორზე. - ძმ, №35, გვ. 70-78.

**გაგოშიძე 1975:** გაგოშიძე ი. სამადლოს არქეოლოგიური ექსპედიციის 1972 წლის მუშაობის ანგარიში. - სსმაე, ტ. IV, გვ. 59-63.

**გაგოშიძე 1978:** გაგოშიძე ი. დედოფლის მინდორის სატაძრო კომპლექსის 1976-1977 წწ გათხრების ანგარიში. - სსმაე, ტ. VI, გვ. 62-76.

**გაგოშიძე 1982:** გაგოშიძე ი. თრიალეთის სამაროვნები, კატალოგი III, ანტიკური ხანის სამაროვნები, თბილისი.

**დავლიანიძე 1985:** დავლიანიძე რ. ნარეკვავის სამაროვანი. მცხეთა VII, გვ. 6-40.

**დავლიანიძე, სადრაძე 1993:** დავლიანიძე რ., სადრაძე ვ. ნარეკვავის ნამოსახლარი და სამაროვანი, თბილისი.

**დავლიანიძე 1975:** დავლიანიძე ც. ანტიკური ხანის სამარხი. - ქვემო ქართლის არქეოლოგიური ექსპედიციის ანგარიში (1965-1972 წწ.).



გვ. 173-185.

**დავლიანიძე 1976:** დავლიანიძე ც. ადრეანტიკური ხანის ძეგლები ქვემო ქართლიდან. - სსმმ, ტ. XXXII-B, გვ. 118-147.

**დავლიანიძე 1977:** დავლიანიძე ც. სოფ. გომარეთში ჩატარებული დაზვერვითი არქეოლოგიური გათხრების მოკლე ანგარიში. - სსმმ, ტ. V, გვ. 84-102

**დავლიანიძე 1983:** დავლიანიძე ც. ქვემო ქართლის (თრიალეთის) კულტურა ძვ. წ. I ათასწლეულის მეორე ნახევარში, თბილისი.

**ზანდუკელი 1982:** ზანდუკელი მ. ქართული ხალხური კერამიკა,

**ზაქარაია 1965:** ზაქარაია პ. ნაქალაქარ ურბნისის ხუროთმოძღვრება, თბილისი.

**თოლორდავა 1963:** თოლორდავა ვ. მასალები იბერიის სამეფოს ისტორიისათვის ძვ.წ. I ათასწლეულის ბოლო საუკუნეებში. - მსკა, ტ. III, გვ. 137-163

**თოლორდავა 1980:** თოლორდავა ვ. დაკრძალვის წესი ელინისტური ხანის საქართველოში (ქვევრსამარხები), თბილისი.

**თოლორდავა 1986:** თოლორდავა ვ. ცენტრალური ტერასის ჩრდილო-აღმოსავლეთი ფერდი (1975-1979 წწ. გათხრების შედეგები), ვანი VIII, თბილისი, გვ. 79-92.

**კალანდაძე 1982:** კალანდაძე ალ. სამთავრო, წინანტიკური ხანის არქეოლოგიური ძეგლები. მცხეთა VI, გვ. 7-138

**კვიციანიძე 1967:** კვიციანიძე კ. 1966 წ აღმოჩენილი ადრეანტიკური ხანის ძეგლები არუხლოს „გეოთეფესა“ და „სამაჩვეთის“ სამაროვანზე, სამეცნიერო სესია მიძღვნილი 1966 წლის საველე-არქეოლოგიური კვლევა-ძიების შედეგებისადმი, თბილისი, გვ. 64, 65.

**კვიციანიძე 1973:** კვიციანიძე კ. თეთრინყაროს ანტიკური ხანის ძეგლები, მსკა, ტ. V, გვ. 39-51

**კვიციანიძე 1975:** კვიციანიძე კ. ადრეანტიკური ხანის ძეგლები სამხრეთ-აღმოსავლეთ საქართველოდან, საკანდიდატო დისერტაცია (ხელნაწერი), თბილისი.

**კვიციანიძე 1983:** კვიციანიძე კ. წნისისხევის ადრეელინისტური ხანის სამაროვანი, ძმ, №63, 28-32.

**კვირკველია 2011:** კვირკველია გ., მურვანიძე ბ., ნიკოლაიშვილი ვ., ორჯონიკიძე ალ. არქეოლოგიური გათხრები გრაკლიანის გორაზე 2009 წელს. ძიებანი №20, გვ. 47-67

**ლორთქიფანიძე, და სხვ. 1972:** ლორთქიფანიძე ოთ., ფუთურიძე რ., თოლორდავა ვ., ჭყონია ა. არქეოლოგიური გათხრები ვანში 1969 წელს, ვანი I, თბილისი, გვ. 198-242.

**ლორთქიფანიძე და სხვ. 1981:** ლორთქიფანიძე ო., გიგოლაშვილი ელ., კაჭარავა დ., ლიჩელი ვ., ფირცხალავა მ., ჭყონია ან., ძვ.წ. VI-V სს-ის კოლხური კერამიკა ვანის ნაქალაქარიდან. ვანი V

**ლორთქიფანიძე და სხვ. 1983:** ლორთქიფანიძე ო., ფუთურიძე რ., კაჭარავა დ., მათიაშვილი ნ., თოლორდავა ვ., ფირცხალავა მ., ჭყონია ან., ლორთქიფანიძე მ., გიგოლაშვილი ელ., ლიჩელი ვ., გამყრელიძე გ. ანტიკური იმპორტი ვანსა და მის მიდამოებში, ვანი VII, 7-156

**მათიაშვილი 1977:** მათიაშვილი ნ. ძვ.წ. III-I სს-ის კოლხეთის ქალაქების ეკონომიკის ისტორიიდან.

**მათიაშვილი 1983:** მათიაშვილი ნ. ძვ.წ. III-II სს-ის შავლაკიანი კერამიკა, - ვანი VII, გვ. 60-75

**მარგიშვილი, ნარიმანიშვილი 2004:** მარგიშვილი ს, ნარიმანიშვილი გ. ალგეთის ხეობის ანტიკური ხანის არქეოლოგიური ძეგლები.

**მასალები... 1979:** მასალები საქართველოს შინამრეწველობისა და ხელოსნობის ისტორიისათვის, ტ. II, რედ. ივ. ჯავახიშვილი.

**მახარაძე 1999:** მახარაძე ზ. ახალი აღმოჩენები ციხიაგორაზე. - ძიებანი №4, გვ. 57-66.

**მახარაძე, ნარიმანიშვილი 2001:** მახარაძე, ნარიმანიშვილი გ. ციხიაგორა აქემენიდურ ხანაში. - ძიებანი, № 7 გვ. 47-53.

**მანჯგალაძე 1985:** მანჯგალაძე გ. სამთავროს სამაროვნის გვიანანტიკური ხანის სამარხები. კატალოგი. - მცხეთა, VII, გვ. 43-108.

**მენაბდე, დავლიანიძე 1968:** მენაბდე მ., დავლიანიძე ც. თრიალეთის სამაროვნები I, კატალოგი, თბილისი.

**მირიანაშვილი 1983:** მირიანაშვილი ნ. შიდა ქართლის მატერიალური კულტურის ისტორიიდან.

**მურვანიძე 2005:** მურვანიძე ბ. ელი-ბაბას სამაროვანი. – ძიებანი, №15-16, გვ. 147-163

**მუსხელიშვილი 1978:** მუსხელიშვილი დ. ხოვლეგორას ნამოსახლარის არქეოლოგიური მასალა, თბ.

**ნაკაიძე 1980:** ნაკაიძე ნ. ძვ. წ. IV-III სს. ქვევრსამარხები „დაჭრილების“ სამაროვნიდან. - კავთისხევის არქეოლოგიური ძეგლები, თბილისი, გვ. 28-41.

**ნარიმანიშვილი 1988:** ნარიმანიშვილი გ. ნითლად გამომწვარი კერამიკის გავრცელების საკითხისათვის. სმამ V,12, №2, გვ. 141-143.

**ნარიმანიშვილი 1990:** ნარიმანიშვილი გ. ნასტაკისის ანტიკური ხანის სამაროვანი, აძ, თბილისი, გვ. 85-110.

**ნარიმანიშვილი 1997:** ნარიმანიშვილი გ. ქართლში ნითლად გამომწვარი კერამიკის გავრცელებისათვის. სსმმ ტ V-, გვ. 180-183

**ნარიმანიშვილი 1998:** ნარიმანიშვილი გ. ხაშურის ნაცარგორის ანტიკური ხანის სამაროვანი. ხელნაწერი.

**ნარიმანიშვილი 1999:** ნარიმანიშვილი გ. ანტიკური ხანის სამარხი პატარძეულიდან. - ძიებანი №3, გვ. 68-70

**ნარიმანიშვილი 2004:** ნარიმანიშვილი გ. წალკა-თრიალეთის არქეოლოგიური ექსპედიციის მიერ ელი-ბაბას სამაროვანზე 2003 წელს ჩატარებული საველე კვლევა-ძიების ანგარიში (ხელნაწერი).

**ნარიმანიშვილი 2009:** ნარიმანიშვილი გ. დარაქოის ნამოსახლარი და სამხრეთ კავკასიის აქემენიდური ხანის ისტორიის ზოგიერთი საკითხი. – იბერია-კოლხეთი, № 5, გვ. 94-125.

**ნარიმანიშვილი 2016:** ნარიმანიშვილი გ. კნოლეს სამაროვანი. – ძიებანი №23

**ნარიმანიშვილი 2016ა:** ნარიმანიშვილი გ. არმაზისხევის არქეოლოგიური ექსპედიციის ანგარიში. (ხელნაწერი).

**ნარიმანიშვილი 2016ბ:** ნარიმანიშვილი გ. ბაგინეთის არქეოლოგიური ექსპედიციის ანგარიში. (ხელნაწერი)

**ნარიმანიშვილი, მანჯგალაძე, 1989:** ნარიმანიშვილი გ., მანჯგალაძე გ. მარტაზისხევის ქვევრსამარხი, მცხეთა IX, თბილისი, გვ. 163-171.

**ნარიმანიშვილი, მახარაძე 2010:** ნარიმანიშვილი გ., მახარაძე ზ. ახალი მონაცემები „ციხიაგორას“ ძვ.წ. VI-IV სს. ძეგლების შესახებ. – იბერია-კოლხეთი, № 6, გვ.105-116.

**ნარიმანიშვილი და სხვ. 2010:** ნარიმანიშვილი გ., ამირანაშვილი ჯ., კვაჭაძე მ., შანშაშვილი ნ. ავრანლოს არქეოლოგიური ძეგლები. – ბაქო-თბილისი-ჯეიჰანი, სამხრეთ კავკასიის მილსადენი და არქეოლოგია საქართველოში. თბილისი, გვ. 340-409

**ნარიმანიშვილი, შატბერაშვილი, 2002:** ნარიმანიშვილი გ., შატბერაშვილი ვ, ძვ.წ.V-I სს-ის ნითლად მოხატული კერამიკა ქართლიდან. - ძიებანი №9 54-70

**ნიკოლაიშვილი 1978:** ნიკოლაიშვილი ვ. გვიანანტიკური ხანის ძეგლები დიღმის ხეობიდან. - საქართველოს არქეოლოგიის საკითხები. I, გვ. 91-104

**ნიკოლაიშვილი 1993:** ნიკოლაიშვილი ვ. კარსნისხევის მეთუნე-ხელოსანთა დასახლება, თბილისი.

**ნიკოლაიშვილი, გავაშელი 2007:** ნიკოლაიშვილი ვ., გავაშელი ედ. ნარეკვავის არქეოლოგიური ძეგლები, თბილისი

**ნიკოლაიშვილი, მანჯგალაძე, ნარიმანიშვილი, 2012:** სამთავროს ადრეანტიკური ხანის ქვასამარხები. – იბერია-კოლხეთი, № 8, გვ. 57-61

**ნიკოლაიშვილი, ნარიმანიშვილი 1995:** ნიკოლაიშვილი ვ., ნარიმანიშვილი გ. წინამური III, მცხეთა X, თბილისი, გვ. 58-96.

**ნიორაძე 1940:** ნიორაძე გ. არქეოლოგიური გათხრები ალაზნის ველზე, თბილისი.

**ნუცუბიძე 1978:** ნუცუბიძე ა. ალაზნის ველის ძვ.წ. XIV-XII სს. არქეოლოგიური ძეგლები. 1980, თბ.

**ჟინვალი 1983:** ჟინვალი, ტ. I, რედ. რ. რამიშვილი.

**რობაქიძე 1982:** რობაქიძე ც. არაგვისპირის სამაროვნის თიხის ჭურჭელი. – აძ, გვ. 85-92.

**საგინაშვილი, გაგოშიძე 1973:** საგინაშვილი მ., გაგოშიძე იულ. ალგეთის ფიალები, - საქართველოს მეცნიერებათა აკადემიის მოამბე, № 4, გვ. 81-98

- სინაურიძე 1966:** სინაურიძე მ. აღმოსავლეთ საქართველოს ადრეფეოდალური ხანის კერამიკა. – მასალები საქართველოს მატერიალური კულტურის ისტორიისათვის. გვ. 39-90
- სინაურიძე 1985:** სინაურიძე მ. კაზრეთის ხეობის არქეოლოგიური ძეგლები.
- სიხარულიძე, აბუთიძე 1985:** სიხარულიძე ა., აბუთიძე ა. მოგვთაკარის სამაროვანი (კატალოგი). – მცხეთა VII, გვ. 109-131.
- ტყეშელაშვილი 1969:** ტყეშელაშვილი ოთ. ფოლადაურის ხეობა. ძვ.წ. VI-V სს.მატერიალური კულტურის ძეგლები შორის ნასოფლარიდან. თბ.
- ქართული ენის განმარტებითი ლექსიკონი, 1955**
- ქორიძე 1955:** ქორიძე დ. თბილისის არქეოლოგიური ძეგლები. ნაწ. I, თბილისი
- ქორიძე 1958:** ქორიძე დ. თბილისის არქეოლოგიური ძეგლები, ტ. II, თბ.
- ქორიძე 1961:** ქორიძე დ. მატერიალური კულტურის უძველესი ძეგლები (საჩხერის რ-ნი). თბ.
- ქორიძე 1965:** ქორიძე დ. კოლხური კულტურის ისტორიისათვის, თბილისი.
- ყაზახიშვილი 1980:** ყაზახიშვილი ლ. ანტიკური ხანის ორმოსამარხები და ქვაყუთები „საყარაულო სერის“ სამაროვნიდან. – კავთისხევის არქეოლოგიური ძეგლები, თბილისი, გვ. 60-67.
- ცქიტიშვილი 2003:** ცქიტიშვილი გ. ციხიაგორას სატაძრო კომპლექსი, ძიებანი, დამატებანი XI.
- შატბერაშვილი 1999:** შატბერაშვილი ვ. ეცოს სამაროვნის ქრონოლოგიური საკითხი. – ძიებანი №3, გვ. 57-67.
- შატბერაშვილი 2012:** შატბერაშვილი ვ. ხევხმელას ხეობა ანტიკურ ხანაში. – იბერია-კოლხეთი, №8, გვ. 98-115.
- ჩიხლაძე 2015:** ჩიხლაძე ვ. ჟინვალის სამაროვანი. თბ.
- ძნელაძე, ჩიხლაძე 2012:** არქეოლოგიური აღმოჩენები თბილისის წმ. ორმოც სებასტიელ მონაშეთა მონასტრის ტერიტორიაზე. – იბერია-კოლხეთი, № 8, გვ. 83-97
- წითლანაძე 1983:** წითლანაძე ლ. ვარსიშაანთ-კარის სამაროვანი. – ჟინვალი I, გვ.
- ჭილაშვილი 1964:** ჭილაშვილი ლ. ნაქალაქარი ურბნისი, თბილისი.
- ხახუტაიშვილი 1964:** ხახუტაიშვილი დ. უფლისციხე, ტ. I, თბ.
- ხახუტაიშვილი 1970:** ხახუტაიშვილი დ. უფლისციხე, ტ. II, თბ.
- ჯავახიშვილი, ლლონტი 1962:** ჯავახიშვილი ალ., ლლონტი ლ. ურბნისი, თბილისი.
- ჯაფარიძე 1956:** ჯაფარიძე ოთ. არქეოლოგიური გათხრები სოფ. არკნეთში, თსუ შრომები, ტ. 63, გვ. 183-205.
- ჯაფარიძე 1957:** ჯაფარიძე ოთ. არქეოლოგიური გათხრები სოფ. ოჟორაში, თსუ შრომები, ტ. 65, გვ. 181-216.
- ჯინჯიხაშვილი გ. 1980:** ჯინჯიხაშვილი გ. ძვ. წ. I და ახ. წ. I სს. ქვევრსამარხები საყარაულო სერის სამაროვნიდან, კავთისხევის არქეოლოგიური ძეგლები, თბილისი, გვ. 42-59.
- ჯღარკავა 1983:** ჯღარკავა თ. კამარახევის სამაროვანი. – მცხეთა VI, გვ. 139-188
- Абрамишвили и др. 1974:** Абрамишвили Р., Николаишвили В., Окропиридзе Н., Рамишвили Ал. Итоги археологической экспедиции Большого Тбилиси, ПАИ в 1973 г, Тб., с. 21-23.
- Апакидзе и др. 1980:** Апакидзе А., Николайшвили В., Абдушелишвили М., Сихарулидзе А., Манджгаладзе Г., Садрадзе В., Джгаркава Т., Гиунашвили Г., Иремашвили Ш. Мцхета - результаты археологических исследований, ПАИ в 1977 г, Тбилиси, с.130-146.
- Апакидзе и др. 1982:** Апакидзе А. М., Николайшвили В. В., Манджгаладзе Г. Н., Садрадзе В. Г., Дзnelадзе М. С., Хецуриани Д. Г., Давлиანიдзе Р. В., Гавашели Э. И., Сихарулидзе А. Н., Гиунашвили Г. Д., Мелитаури К. Н., Иремашвили Ш. А. Результаты полевых исследований на территории Мцхета, ПАИ в 1979 г, Тбилиси, с. 68-79.
- Апакидзе и др. 1982a:** Апакидзе А. М., Николайшвили В. В., Манджгаладзе Г. Н., Сихарулидзе А. Н., Хецуриани Д. Г., Садрадзе В. Г., Иремашвили Ш. А., Дзnelадзе М. С., Чанишвили Т. В., Мелитаури К. Н., Гиунашвили

- Г. Д. Мцхетская экспедиция в 1980 г, ПАИ в 1980 г, Тб., с. 35-39.
- Апакидзе и др. 1984:** Апакидзе А. М., Николайшвили В. В., Сихарулидзе А. Н., Садрадзе В. Г., Хецуриани Д. Г., Гиунашвили Г. Д., Иремашвили Ш. А. Результаты полевых изысканий в Мцхета, ПАИ в 1981 г, Тб., с. 45-50. А
- Апакидзе и др. 1985:** Апакидзе А. М., Николайшвили В. В., Гиунашвили Г. Д., Манджгаладзе Г. Н., Дзнеладзе М. С., Садрадзе В. Г., Давлианидзе Р. В., Глонти Н. В. Археологические раскопки в Мцхета и её округе, ПАИ в 1982 г, Тб., с. 44-46.
- Апакидзе и др. 1986:** Апакидзе А. М., Николайшвили., Мелитаури К. Н., Манджгаладзе Г. Н., Хецуриани Д. Г., Абутидзе А. В., Дзнеладзе М. С., Давлианидзе Р. В., Гиунашвили Г. Д., Глонти Н. В., Молашвили Н. И. Мцхетская экспедиция, ПАИ в 1983 г, Тбилиси, с. 31-37.
- Апакидзе и др. 1987:** Апакидзе А. М., Николайшвили В. В., Сихарулидзе А. Н., Мелитаури К. Н., Гагошидзе Ю. М., Хецуриани Д. Г., Гиунашвили Г. Д., Манджгаладзе Г. Н., Нариманашвили Г. Н., Давлианидзе Р. В., Садрадзе В. Г., Глонти Н. В., Иремашвили Ш. А. Археологические раскопки в Мцхета и её округе, ПАИ в 1984-1985 гг, Тбилиси, с. 47-51.
- Апакидзе и др. 1995:** Апакидзе А. М., Николайшвили В. В., Нариманашвили Г. Н., Давлианидзе Р. В., Садрадзе В. Г., Хецуриани Л. Г., Иремашвили Ш. А., Нонешвили А. Мцхетская экспедиция, ПАИ в 1987 г, Тбилиси, с. 89.
- Артилаква и др. 1979:** Артилаква В., Иремашвили Ш., Годзиашвили Н., Гочиашвили М. Отчёт о полевой работе гданской археологической экспедиции. ПАИ в 1976 г. с. 197-204.
- Бохочадзе 1976:** Бохочадзе А. Результаты работ настакинской археологической экспедиции, ПАИ в 1974 г, Тбилиси, с. 61-70.
- Бохочадзе 1976 а:** Бохочадзе А. Результаты работ археологической экспедиции на навастройках двуречья Ксани и Арагви, Археологические исследования на навастройках Грузинской ССР, Тбилиси, с. 66-78.
- Бохочадзе 1977 а:** Бохочадзе А. В. Настакисы, Саркине, Дзалиси-города Иберии античной эпохи (некоторые результаты полевых исследований), КСИА, вып. 151, с. 93-102.
- Бохочадзе 1978:** Бохочадзе А. В. Исследование настакинской археологической экспедиции Мцхетского района, ПАИ в 1975 г, Тбилиси, с.41-54.
- Бохочадзе 1979:** Бохочадзе А. Раскопки на территории городища Саркине и Грдзели Миндори. ПАИ в 1976 году. с.106-117
- Бохочадзе и др. 1980:** Бохочадзе А.В., Мирианашвили Н.Г., Нариманишвили Г.К. Работы Настакинской археологической экспедиции. ПАИ в 1977 г, Тбилиси, с.187-209.
- Бохочадзе и др. 1981:** Бохочадзе А.В., Мирианашвили Н.Г., Нариманишвили Г.К. Настакинская археологическая экспедиция Мцхетского района. ПАИ в 1978 г, Тбилиси, с.143-159.
- Бохочадзе 1981а:** Бохочадзе А. В. Античное городище Дзалиса, всесоюзная конференция `Культурные взаимосвязи народов Средней Азии и Кавказа с окружающим миром в древности и средневековье~, тезисы докладов, Москва, с. 23-24.тезиси
- Бохочадзе и др. 1982:** Бохочадзе А.В., Мирианашвили Н.Г., Нариманишвили Г.К., Надиваидзе М.Т., Настакинская археологическая экспедиция Мцхетского района. ПАИ в 1979 г, Тб., 93-106.
- Бохочадзе и др. 1982 а:** Бохочадзе А.В., Мирианашвили Н.Г., Нариманишвили Г.К., Надиваидзе М.Т., Карая К.В., Сургуладзе В.Г. Настакинская археологическая экспедиция Мцхетского района. ПАИ в 1980 г, Тбилиси, с.44-51.
- Гагошидзе 1979:** Гагошидзе Ю.М. Самадло (археологические раскопки), Тбилиси.
- Гагошидзе, 1981:** Гагошидзе Ю.М. Самадло (каталог археологического материала), Тбилиси.
- Гамбашидзе, Квижинадзе 1982:** Гамбашидзе О., Квижинадзе К.Д. Отчёт Месхет-Джавахетской археологической экспедиции. ПАИ в 1979 г, Тбилиси, с.57-62.
- Гамбашидзе, Квижинадзе 1982а:** Гамбашидзе О., Квижинадзе К.Д. Месхет-Джавахетская экспедиция. ПАИ в 1980 г, Тбилиси, с.29-31

- Гамбашидзе и др. 1984:** Гамбашидзе О., Квижинадзе К.Д., Ткешелашвили О.В., Личели В.Т., Месхет-Джавапетская экспедиция. ПАИ в 1981 г, Тбилиси, с.18-21
- Гамбашидзе и др. 1985:** Гамбашидзе О.С., Квижинадзе К.Д., Ткешелашвили О.В., Абрамишвили М.,Р. Отчёт о работе Месхет-Джавапетской экспедиции. ПАИ в 1982 г, Тбилиси, с.31-37
- Давлианидзе 1977:** Давлианидзе Ц. О некоторых неопубликованных материалах ранне античной эпохи из Юго-восточной Грузии. – КСИА 151, с. 124, р. 2-6, Москва.)
- Дундуа 1987:** Дундуа Г. Нумизматика античной Грузии, Тбилиси
- Иващенко 1980:** Иващенко М. М. Самтаврские погребения первых трех веков н.э., тсхеТа III, Tbilisi.
- Маисурадзе 1952:** Маисурадзе З. Технология черных и серых лощёных сосудов грунтовых погребений в Самтавро. – тасне, t. XIII, # 4,
- Кахиани, Иорданишвили 1984:** Кахиани К. Иорданишвили Ж. Археологическая экспедиция в ущелье р. Машавера. ПАИ в 1981 г. с. 197-204.
- Квижинадзе 1983:** Квижинадзе К. Д. Работы цнисисхевского отряда Месхет-Джавапетской экспедиции. ПАИ в 1983 году, Тбилиси, с. 27-29.
- Квижинадзе 1987:** Квижинадзе К. Д. Отчет о работе Цнисского отряда. ПАИ в 1984-1985 гг., Тбилиси, с. 32-35.
- Куфтин 1941:** Куфтин Б. Н. Археологические раскопки в Триалети, Тбилиси.
- Куфтин 1948:** Куфтин Б. Археологические раскопки 1947 года в Цалкинском районе, Тб. Нариманишвили Г. Керамика Картли в V-I до н.э. 1991
- Наридзе 1998:** Наридзе Г. Археологические исследования могильника в с. Нацаргора. - ПАИ в 1988 г. с. 85-87. Тбилиси
- Наридзе 1991:** Наридзе Г. Итоги исследования могильника в с. Нацаргора. ПАИ в 1986 году. Тб., стр. 25-27.
- Наридзе 1995:** Наридзе Г. Итоги исследования могильника в с. Нацаргора. ПАИ в 1987 году. Тб., стр. 74-75.
- Рамишвили и др. 1979:** Рамишвили Р, Джорбенадзе В. и др. Жинвальская экспедиция, ПАИ в 1975 г. с.108-120
- Рамишвили и др. 1984:** Рамишвили Р, Джорбенадзе В. и др. Работы Жинвальской комплексной археологической экспедиции, ПАИ в 1981г. с.59-68
- Рамишвили 1985:** Рамишвили Р, Джорбенадзе В. и др. Археологические исследования в Арагвском ущелье, ПАИ в 1983г. 48-53
- Рамишвили 1987:** Рамишвили Р, Джорбенадзе В. и др. Археологическое изучение Арагвского ущелья, ПАИ в 1984-1985гг. 74-88
- Рамишвили 2003:** Рамишвили Р. Грузия в эпоху раннего средневековья (4-8 вв.). – Археология. Крым, Северо-Восточное Причерноморье и Закавказье в эпоху средневековья. 4-13 века. Москва,
- Сланов 1979:** Сланов А. Некоторые итоги исследования сохтинского могильника. - ПАИ в 1976 г. 1979, с. 175-176.
- Тирацян 1965:** Тирацян Г.А. О расписной керамике древней Армении. – ИФЖ №3, Ереван, 265-280
- Тирацян 1971:** Тирацян Г.А. О расписной древнеармянская керамика из раскопок Армавира. – ИФЖ №1, Ереван, с. 216-228
- Тушишвили 1987:** Тушишвили Н., Амиранашвили Дж., Маргишвили С. Археологическая экспедиция Алгетского ущелья, ПАИ в 1984-1985 гг, Тбилиси, с. 20-21.
- Тушишвили 1991:** Тушишвили Н., Маргишвили С. Экспедиция Алгетского ущелья, ПАИ в 1986 г, Тбилиси, с. 34-40.
- Тушишвили 1995:** Тушишвили Н., Маргишвили С. Алгетская экспедиция в 1987 году. – ПАИ в 1987 году.
- Пицхелаури 1977:** Пицхелаури К. Н. Памятники второй половины I тысячелетия до н.э. на территории Кахетии. - СА №3, с.221-229
- Пицхелаури 1979:** Пицхелаури К. Н. Восточная Грузия в конце бронзового века. Тбилиси.
- Цкитишвили 1977:** Цкитишвили Г. Результаты работ на Цихиа-гора (1971-1974 гг.), КСИА № 151, с. 87-93.

**Цкитишვილი ი დრ. 1991:** Цкитишვილი Г. , Гветадзе Дж., Квиташвили Р., Махарадзе З., Казахишвили Л. Экспедиция Каспского р-на. - ПИАИ в 1986 года. Тб., с.65-67.

**Herink 1978:** Herink E. Painted pottery of the Ardabil style in Azerbaidjan (Iran). – Iranica Antiqua. Leiden, p. 75-82

**Ludwig 2010:** Ludwig N. 2010: Ostgeorgische fundplätze des I. Iartauzends v. chr. Die Keramik

**Luschey 1939:** Luschey H. Die Phiale.

**Macharadze 2000:** Macharadze Z. Neue funde aus Zichia-Gora. – Archäologische Mitteilungen aus Iran und Turan. Band 32, S. 143-158.

**Narimanišvili 2000:** Narimanišvili G. Die Keramik Kartlis (Iberiens) in achaimenidischer und postachaimenidischer Zeit. – Archäologische Mitteilungen aus Iran und Turan. Band 32, S. 227-242.

**Zkitishvili 1995:** Der Frühhellenistische Feuerempel von Kavtiskhevi. – AA, S.83-98

### ტაბულეჯის აღწერილობა:

**XXXI.** დოქი: 1,7-10,14,15. ღრმახევისთავი - I-II ქრ. ჯგუფი [აბრამიშვილი და სხვ. 1980]; 2-6,11,13. ნაცარგორა - III ქრ. ჯგუფი [ნარიმანიშვილი 1998]; 12. განთიადი - I-II ქრ. ჯგუფი [Кахиани и др. 1984].

**XXXII.** დოქი: 1-5, 11-15. ნაცარგორა - III ქრ. ჯგუფი [ნარიმანიშვილი 1998]; 6-10. ნაცარგორა - IV ქრ. ჯგუფი [ნარიმანიშვილი 1998].

**XXXIII.** დოქი: 1,5. კავთისხევი - IV ქრ. ჯგუფი [Нариманишвили 1991]; 2. ტაშ-ბაში - III ქრ. ჯგუფი [Нариманишвили 1991]; 3,4,11,13,14. კამარახევი - III ქრ. ჯგუფი [ჯღარკავა 1983]; 6. კუმჩი - III ქრ. ჯგუფი [Нариманишвили 1991]; 7-10. შორი - III ქრ. ჯგუფი [ტყეშელაშვილი 1969]; 12. მუხათგვერდი - IV ქრ. ჯგუფი [Нариманишвили 1991]; 15. ნაცარგორა - II-III ქრ. ჯგუფი [ნარიმანიშვილი 1998].

**XXXIV.** დოქი: 1-10. ნაცარგორა - II-III ქრ. ჯგუფი [ნარიმანიშვილი 1998]; 11-15. ნაცარგორა - I-II ქრ. ჯგუფი [ნარიმანიშვილი 1998].

**XXXV.** დოქი: 1,5. ბაიათხევი - VIII ქრ. ჯგუფი

[ნიკოლაიშვილი, გიუნაშვილი 1995]; 2-4,7,8. მოგვთაკარი - VIII ქრ. ჯგუფი [სიხარულიძე, აბუთიძე 1985]; 6. არმაზისხევი - VIII ქრ. ჯგუფი [ნარიმანიშვილი 2016ა]; 9. წინამური - VIII ქრ. ჯგუფი [ნიკოლაიშვილი, ნარიმანიშვილი 1995]; 10. არაგვისპირი - VIII ქრ. ჯგუფი [რობაქიძე 1982]; 11,12. ნასტაკისი - VIII ქრ. ჯგუფი [ნარიმანიშვილი 1982]; 13-16. წინამური - VIII ქრ. ჯგუფი [ნიკოლაიშვილი, ნარიმანიშვილი 1995].

**XXXVI.** დოქი: 1. ვარსიმანთკარი - VII ქრ. ჯგუფი [Нариманишвили 1991]; 2. გრაკლიანი - VIII ქრ. ჯგუფი [კვიციანი 2011]; 3. სამთავრო - VII ქრ. ჯგუფი [თოლორდავა 1980]; 4. ვარსიმანთკარი - VIII ქრ. ჯგუფი [Нариманишвили 1991]; 5. ბაიათხევი - VIII ქრ. ჯგუფი [ნიკოლაიშვილი, გიუნაშვილი 1995]; 6,7. კავთისხევი - VII ქრ. ჯგუფი [Нариманишвили 1991]; 8. სამთავრო - VII ქრ. ჯგუფი [Нариманишвили 1991]; 9,10. სობთა - VIII ქრ. ჯგუფი [Сланов 1979]; 11. არაგვისპირი - IX ქრ. ჯგუფი [რობაქიძე 1982].

**XXXVII.** დოქი: 1,15. წინამური - VII ქრ. ჯგუფი [ნიკოლაიშვილი ნარიმანიშვილი 1995]; 2. ალექსეევკა - VII ქრ. ჯგუფი [Нариманишвили 1991]; 3,4. უფლისციხე - VII ქრ. ჯგუფი [ხახუტაიშვილი 1970]; 5-8,10. კაზრეთი - VI ქრ. ჯგუფი [სინაურიძე 1985]; 9. უფლისციხე - V ქრ. ჯგუფი [ხახუტაიშვილი 1970]; 11,14,16. კავთისხევი - VII ქრ. ჯგუფი [Нариманишвили 1991]; 12. წინამური - IV ქრ. ჯგუფი [ნიკოლაიშვილი, ნარიმანიშვილი 1995]; 13. სამთავრო - VII ქრ. ჯგუფი [Нариманишвили 1991]; 17,18. კავთისხევი - IV ქრ. ჯგუფი [Нариманишвили 1991]; 19,20. ხოვლე - IV ქრ. ჯგუფი [შატბერაშვილი 2012];

**XXXVIII.** დოქი: 1,3,9. წინამური - VII ქრ. ჯგუფი [ნიკოლაიშვილი ნარიმანიშვილი 1995]; 2,13,14. სამთავრო - VIII ქრ. ჯგუფი [Нариманишвили 1991, მანჯგალაძე 1985]; 4. არმაზისხევი - VIII ქრ. ჯგუფი [ნარიმანიშვილი 2016ა]; 5. შულავერი - VII ქრ. ჯგუფი [Нариманишвили 1991]; 6,8. კავთისხევი - VII ქრ. ჯგუფი [Нариманишвили 1991]; 7. მოგვთაკარი - VIII ქრ. ჯგუფი [სიხარულიძე, აბუთიძე 1985]; 10. ბაიათხევი - VIII ქრ. ჯგუფი [ნიკოლაიშვილი]

ლი, გიუნაშვილი 1995]; 11. უფლისციხე - VI ქრ. ჯგუფი [ხახუტაიშვილი 1970]; 12. მცხეთა - VIII ქრ. ჯგუფი [Апакидзе и др. 1984]; 15. უფლისციხე - VIII ქრ. ჯგუფი [ხახუტაიშვილი 1970].

**XXXIX.** დოქი: 1-4. ურბნისი - IX ქრ. ჯგუფი [სინაურიძე 1966]; 5. ქუშანაანთგორა - IX ქრ. ჯგუფი [Рамишвили 2003]; 6,8-10. არმაზისხევი - IX ქრ. ჯგუფი [ნარიმანიშვილი 2016ა]; 7. ჟინვალის - IX ქრ. ჯგუფი [Рамишвили 2003].

**XL.** დოქი: 1,4,5,8,9,12. ჟინვალის - IX ქრ. ჯგუფი [Рамишвили 2003]; 2,3,10,11,13-15. ურბნისი - IX ქრ. ჯგუფი [Рамишвили 2003]; 6. ახალი ჟინვალის - IX ქრ. ჯგუფი [Рамишвили 2003]; 7. არაგვისპირი - IX ქრ. ჯგუფი [Рамишвили 2003].

**XLI.** ტოლჩა/კათხა: 1-3,7,8,10-15,17. ნარეკვავი - I-II ქრ. ჯგუფი [ნიკოლაიშვილი, გავაშელი 2007]; 4. კნოლე - I-II ქრ. ჯგუფი [ნარიმანიშვილი 2016]; 5. ელი-ბაბა - I-II ქრ. ჯგუფი [ნარიმანიშვილი, 2004; მურვანიძე 2005]; 6. ღრმახევისთავი - I-II ქრ. ჯგუფი [აბრამიშვილი და სხვა 1980]; 9,16. განთიადი - I-II ქრ. ჯგუფი [Кахиани и др. 1984]; 18,19. არაგვისპირი - VIII ქრ. ჯგუფი [რობაქიძე 1982].

**XLII.** ტოლჩა/კათხა: 1,2,11. ნაცარგორა - I-II ქრ. ჯგუფი [ნარიმანიშვილი 1998]; 3,4,8,9,16,17,19,20. ნარეკვავი - I-II ქრ. ჯგუფი [ნიკოლაიშვილი, გავაშელი 2007]; 5-7,14. ნაცარგორა - II ქრ. ჯგუფი [ნარიმანიშვილი 1998]; 10. კნოლე - I-II ქრ. ჯგუფი [ნარიმანიშვილი 2016]; 12,18. ელი-ბაბა - I-II ქრ. ჯგუფი [ნარიმანიშვილი, 2004; მურვანიძე 2005]; 13,15. ოჟორა - I-II ქრ. ჯგუფი [ჯაფარიძე 1957];

**XLIII.** სასმისი: 1,3-7. კავთისხევი - VII ქრ. ჯგუფი [Нариманишвили 1991]; 2. უფლისციხე - VII ქრ. ჯგუფი [ხახუტაიშვილი 1970]; 8,9,11-16. . ნარეკვავი - I-II ქრ. ჯგუფი [ნიკოლაიშვილი, გავაშელი 2007]; 10. ქასრაანთმინები - III ქრ. ჯგუფი [ბერაძე 1980]; 17,18. კამარახევი - III ქრ. ჯგუფი [ჯღარკავა 1983]; 19. მუხათგვერდი - IV ქრ. ჯგუფი [Нариманишвили 1991]; 20. კავთისხევი - IV ქრ. ჯგუფი [ნაკაიძე 1980].

**XLIV.** სასმისი: 1,3. ქვემო ქედი - III ქრ. ჯგუფი [Ludwig 2010]; 2. შულავერი - VII ქრ. ჯგუფი [დავლიანიძე 1975]; 4. მელაანი - I ქრ. ჯგუფი

[Ludwig 2010]; 5. განთიადი - I-II ქრ. ჯგუფი [Кахиани и др. 1984]; 6. ელი-ბაბა - I-II ქრ. ჯგუფი [ნარიმანიშვილი, 2004]; 7. რკინის კალო - I ქრ. ჯგუფი [Ludwig 2010]; 8,10,13,14. კამარახევი - III ქრ. ჯგუფი [ჯღარკავა 1983]; 9. რკინის კალო - II ქრ. ჯგუფი [Ludwig 2010]; 11,15. ვარსიმაანთკარი - III ქრ. ჯგუფი [ნითლანაძე 1983]; 12. სამადლო - V ქრ. ჯგუფი [Ludwig 2010].

**XLV.** ჯამი: 1-5,19,20. ქასრაანთმინები - III ქრ. ჯგუფი [ბერიძე 1980]; 6-8,11. ნარეკვავი - I-II ქრ. ჯგუფი [ნიკოლაიშვილი გავაშელი 2007]; 9,10,12-17. ელი-ბაბა - I-II ქრ. ჯგუფი [ნარიმანიშვილი, 2004; მურვანიძე 2005]; 18. სამადლო - V ქრ. ჯგუფი [Гагошидзе 1981].

**XLVI.** ჯამი: 1. ნერონ-დერესი - VI ქრ. ჯგუფი [გაგოშიძე 1982]; 2,5. კავთისხევი - VII ქრ. ჯგუფი [ჯინჯიხაშვილი 1980]; 3,4. უფლისციხე - VII ქრ. ჯგუფი [ხახუტაიშვილი 1970]; 6,9. უფლისციხე - VI ქრ. ჯგუფი [ხახუტაიშვილი 1970]; 7. ნერონ-დერესი - VII ქრ. ჯგუფი [გაგოშიძე 1982]; 8. სამადლო - VI ქრ. ჯგუფი [Гагошидзе 1981]; 10,11. უფლისციხე - VII ქრ. ჯგუფი [ხახუტაიშვილი 1970]. 12. სამადლო - V ქრ. ჯგუფი [Гагошидзе 1981]; 13,14. კავთისხევი - IV ქრ. ჯგუფი [ნაკაიძე 1980]; 15-18. კამარახევი - III ქრ. ჯგუფი [ჯღარკავა 1983]; 19. უფლისციხე - I ქრ. ჯგუფი [ხახუტაიშვილი 1970].

**XLVII.** ფიალა: 1. კავთისხევი - VI ქრ. ჯგუფი [ბერაძე 1980]; 2. სამადლო - VI ქრ. ჯგუფი [Гагошидзе 1981]; 3. კამარახევი - V ქრ. ჯგუფი [ჯღარკავა 1983]; 4. კავთისხევი - IV ქრ. ჯგუფი [ნაკაიძე 1980]; 5,7. კამარახევი - III ქრ. ჯგუფი [ჯღარკავა 1983]; 6. თეთრინყარო - V ქრ. ჯგუფი [ბოხოჩაძე 1963]; 8. ღრმახევისთავი - III ქრ. ჯგუფი [აბრამიშვილი და სხვ. 1980]; 9. 27. ქვემო ქედი - III ქრ. ჯგუფი [Ludwig 2010]; 10. გუმბათი - III ქრ. ჯგუფი [Ludwig 2010]; 11-13. სამადლო - V ქრ. ჯგუფი [Гагошидзе 1981].

**XLVIII.** ფიალა: 1. კავთისხევი - VII ქრ. ჯგუფი [ნაკაიძე 1980]; 2,3,13. უფლისციხე - VII ქრ. ჯგუფი [ხახუტაიშვილი 1970]; 4. ურბნისი - VII ქრ. ჯგუფი [Нариманишвили 1991]; 5. ღრმახევისთავი - III ქრ. ჯგუფი [აბრამიშვილი და სხვ. 1980]; 6. ნერონ-დერესი - VII ქრ. ჯგუფი [გა-

გომიძე 1982]; 7,8. სამთავრო - VII ქრ. ჯგუფი [Нариманишвили 1991]; 9,15,17,20,21. სამადლო - V ქრ. ჯგუფი [Гагошидзе 1981]; 10. გუმბათი - III ქრ. ჯგუფი [Ludwig 2010]; 11. პატარძელის - VI ქრ. ჯგუფი [ნარიმანიშვილი 1999]; 12. შულავერი - VII ქრ. ჯგუფი [დავლიანიძე 1975]; 14. მარაბდა - VI ქრ. ჯგუფი [Нариманишвили 1991]; 16,18,19. კავთისხევი - V ქრ. ჯგუფი [ნაკაიძე 1980].

**XLIX.** ლარნაკი: 1. ურბნისი - VI ქრ. ჯგუფი [ჭილაშვილი 1964]; 2. კამარახევი - III ქრ. ჯგუფი [ჯღარკავა 1983]; 3. ვარსიმანთკარი - III ქრ. ჯგუფი [ნითლანაძე 1983]; 4. კავთისხევი - IV ქრ. ჯგუფი [ნაკაიძე 1980]; 5,14. კავთისხევი - VII ქრ. ჯგუფი [ნაკაიძე 1980]; 6. უფლისციხე - VI-VII ქრ. ჯგუფი [ხახუტაიშვილი 1970]; 7,8. წინამური - VII ქრ. ჯგუფი [ნიკოლაიშვილი, ნარიმანიშვილი 1995]; 9. სამადლო - V ქრ. ჯგუფი [Гагошидзе 1981]; 10,11. უფლისციხე - VI ქრ. ჯგუფი [ხახუტაიშვილი 1970]; 12. კავთისხევი - VI ქრ. ჯგუფი [Цкитишвили 1977]; 13. ნარეკვაი - I-II ქრ. ჯგუფი [ნიკოლაიშვილი, გავაშელი 2007]; 15. ბარგიყარია - VII ქრ. ჯგუფი [Апакидзе и др. 1986]; 16. უფლისციხე - V-VI ქრ. ჯგუფი [ხახუტაიშვილი 1970]; 17. ურბნისი - V-VI ქრ. ჯგუფი [ჭილაშვილი 1964].

**L.** მათარა: 1,2. გრძელი გუბეები - I-II ქრ. ჯგუფი [Ludwig 2010]; 3. უფლისციხე - VI ქრ. ჯგუფი [ხახუტაიშვილი 1970]; 4. ხოვლე - III ქრ. ჯგუფი [მუსხელიშვილი 1978]; 5. საჩხერე - VI ქრ. ჯგუფი [ქორიძე 1961];

**LI.** თასი: 1,4. ნარეკვაი - I-II ქრ. ჯგუფი [ნიკოლაიშვილი, გავაშელი 2007]; 2,7. საგარეჯო - I ქრ. ჯგუფი [Ludwig 2010]; 3. მელილელე - I ქრ. ჯგუფი [Ludwig 2010]; 5,6. რკინის კალო - I ქრ. ჯგუფი [Ludwig 2010]; 8,11. მელაანი - I ქრ. ჯგუფი [Ludwig 2010]; 9. ქვემო ქედი - II-III ქრ. ჯგუფი [Ludwig 2010]; 12-14. რკინის კალო - I ქრ. ჯგუფი [Ludwig 2010].

**LII.** სარიტუალო ჭურჭელი: 1,2. სამადლოს მიწები - VI ქრ. ჯგუფი [Апакидзе и др. 1987]; 3. უფლისციხე - VI ქრ. ჯგუფი [ხახუტაიშვილი 1970]; 4. სამადლო - V ქრ. ჯგუფი [Гагошидзе 1981].

**LIII.** უყურო დოქი: 1,13. ნარეკვაი - I-II ქრ. ჯგუფი [ნიკოლაიშვილი, გავაშელი 2007]; 2,7. ღრმახევისთავი - III ქრ. ჯგუფი [აბრამიშვილი და სხვ. 1980]; 3. კავთისხევი - III ქრ. ჯგუფი [ბერიძე 1980]; 4. კარიაკი - IV ქრ. ჯგუფი [გაგომიძე 1982]; 5,6. ნაცარგორა - III ქრ. ჯგუფი [ნარიმანიშვილი 1998]; 8,11. ნერონ-დერესი - VII ქრ. ჯგუფი [გაგომიძე 1982]; 9,10. არკნეთი - VI ქრ. ჯგუფი [ჯაფარიძე 1956]; 12. სამთავრო - VII ქრ. ჯგუფი [თოლორდავა 1980]; 14. ურბნისი - VIII ქრ. ჯგუფი [Рамишвили 2003]; 15,16. ურბნისი - IX ქრ. ჯგუფი [სინაურიძე 1966].

**LIV.** მილიანი დოქი: 1. ციხიაგორა - IV ქრ. ჯგუფი [ნარიმანიშვილი, მახარაძე 2010]; 2,4-9,13,14. ნაცარგორა - II-III ქრ. ჯგუფი [ნარიმანიშვილი 1998]; 3. ავრანლო - IV ქრ. ჯგუფი [ნარიმანიშვილი და სხვ. 2010]; 10-12. წნისი - III-IV ქრ. ჯგუფი [Гамбашидзе и др. 1984]; 15. ოჟორა - I ქრ. ჯგუფი [ჯაფარიძე 1957].

**LV.** მილიანი დოქი: 1. შორი - III ქრ. ჯგუფი [ტყეშელაშვილი 1969]; 2. მუხათგვერდი - IV ქრ. ჯგუფი [Нариманишвили 1991]; 3,7. გომარეთი - IV ქრ. ჯგუფი [დავლიანიძე 1983]; 4-6. კუმისი - III ქრ. ჯგუფი [დავლიანიძე 1977]; 8-11. ნაცარგორა - III ქრ. ჯგუფი [ნარიმანიშვილი 1998]; 12. ასურეთი - IV ქრ. ჯგუფი [კვიციანიძე 1975]; 13. ხოვლე - III ქრ. ჯგუფი [მუსხელიშვილი 1978]; 14. ბემთაშენი - III ქრ. ჯგუფი [მენაბდე, დავლიანიძე 1969]; 15. ენაგეთი - IV ქრ. ჯგუფი [კვიციანიძე 1975];

**LVI.** მოხატული კერამიკა: 1. ბაზალეთი [ძნელაძე 1989]; 2. კუშჩი [გაგომიძე 1982]; 3,4. კავთისხევი [ნაკაიძე 1980]; 5. უფლისციხე [ხახუტაიშვილი 1970]; 6,7. კაზრეთი [სინაურიძე 1985]; 8,9. ეცო [შატბერაშვილი 1999]; 10. ალაიანი [მირიანაშვილი 1983]; 11, 14,15. ნატახტარი [აფაქიძე და სხვ. 2004; ნარიმანიშვილი, შატბერაშვილი, 2002]; 12,13. უფლისციხე [ხახუტაიშვილი 1970]; 16. ციხიაგორა [Zkitishvili 1995]; 17,18. სამადლო [გაგომიძე 1981].





1

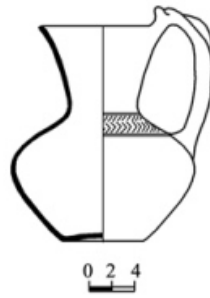

2

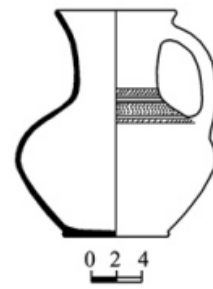

3



4



5



6



7



8



9



10

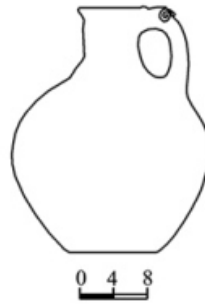

11



12

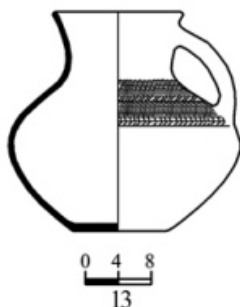

13



14



15

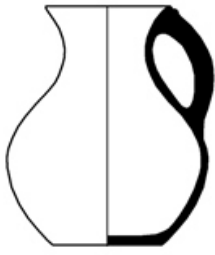

1

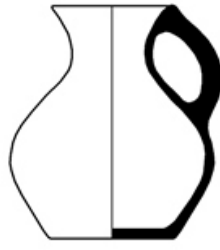

2



3

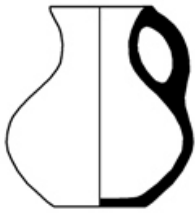

4

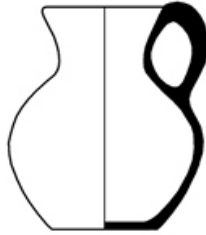

5

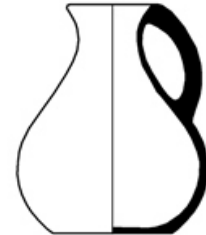

6

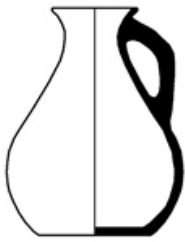

7



8



9

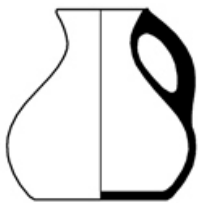

10

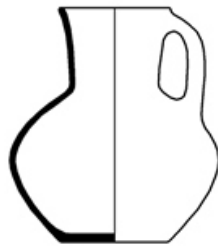

11

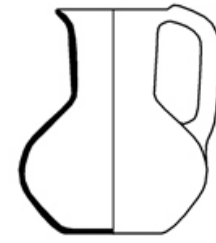

12



13



14



15

0 2 4

XXXIII

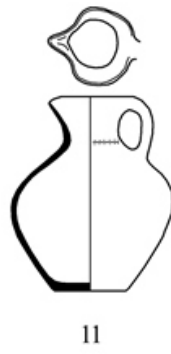
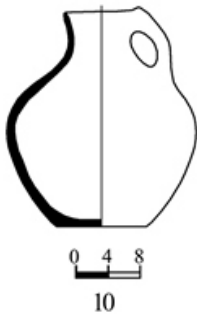
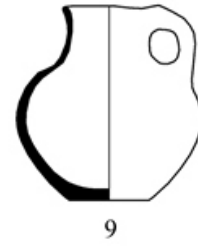
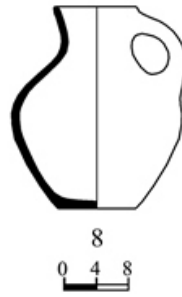
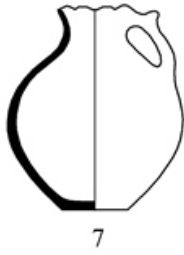
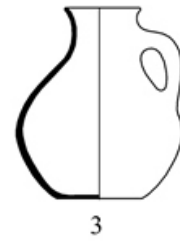
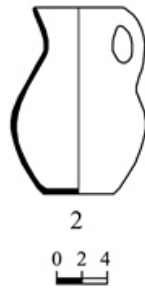
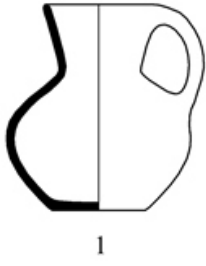

XXXIV

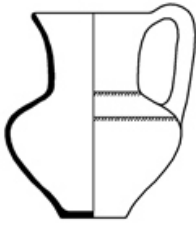

1



2

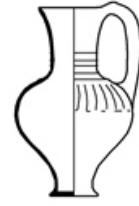

3

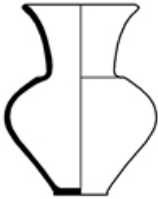

4



5



6

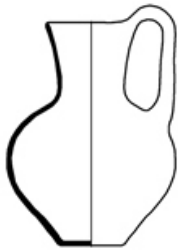

7



8



9



10



11



12

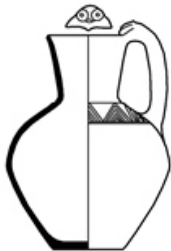

13

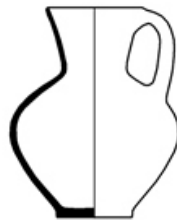

14



15





1



2



3



4

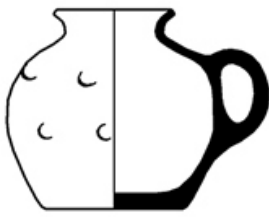
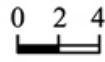

5



6



7



8

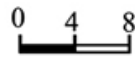

9



10



11



12

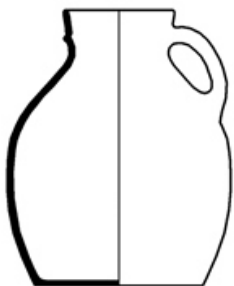

13



14



15



16

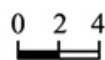

XXXVI

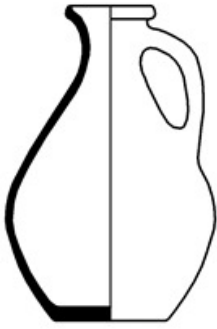

1



2

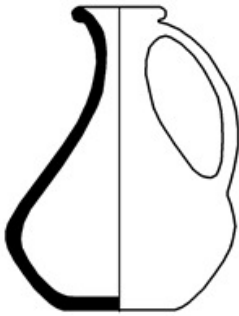

3



4

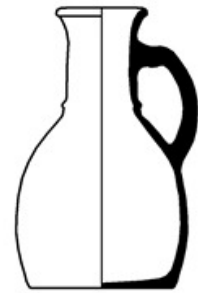

5

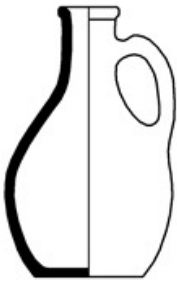

6

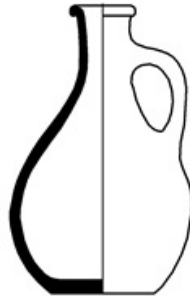

7

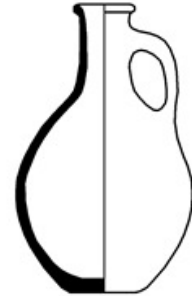

8



9



10



11

XXXVII

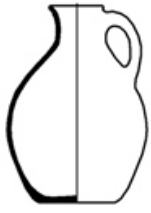

1



2



3

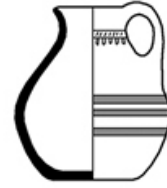

4

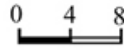

5



6



7



8

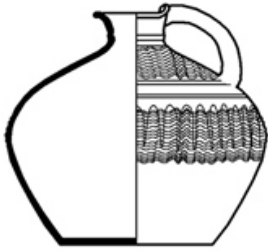

9



10

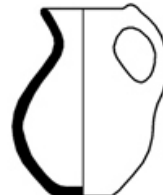

11

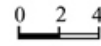

12

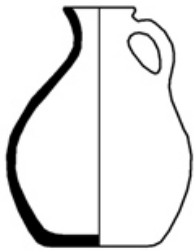

13

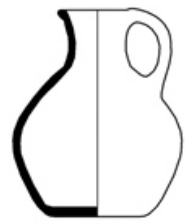

14



15



16



17



18



19



20



XXXVIII

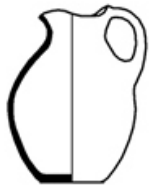

1



2



3



4



5



6

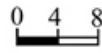

7



8

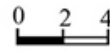

9

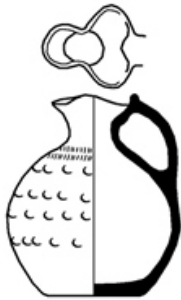

10



11



12

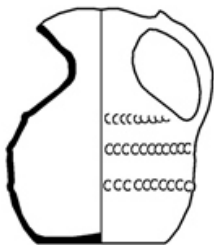

13



14



15



XXXIX



1



2



3

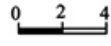

4

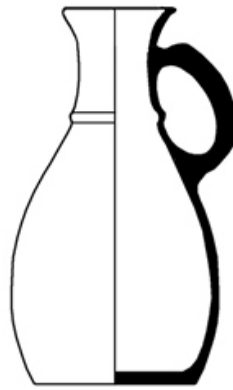

6

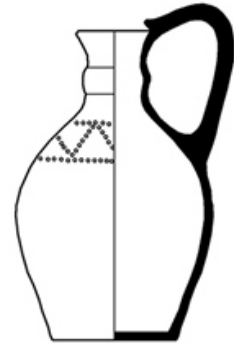

7



5

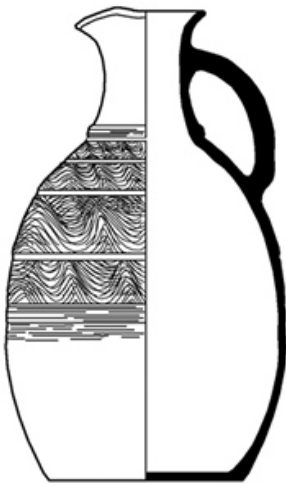

8

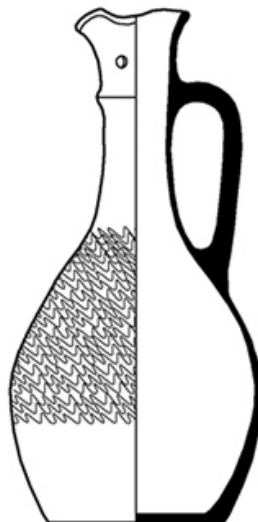

9

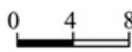

9

XL

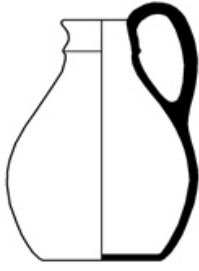

1



2



3

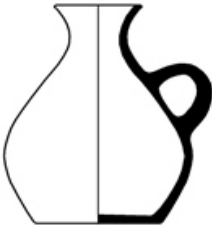

4



5

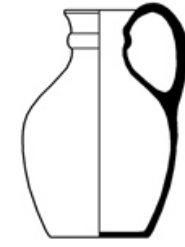

6

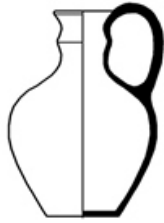

7

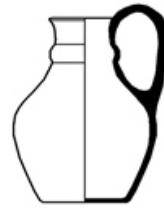

8



9

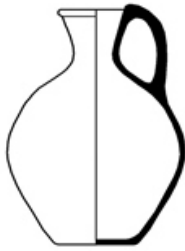

10

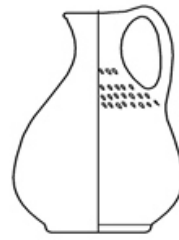

11



12

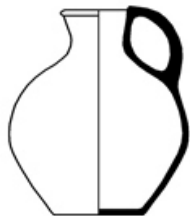

13



14



15

XLI



1

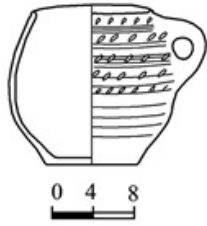

2



3



4



5



6

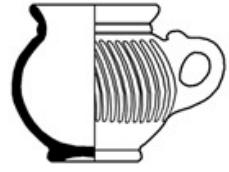
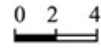

7



8

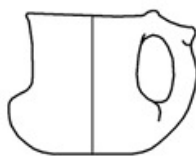

9



10



11



12



13

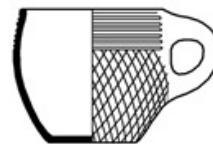

14



15



16

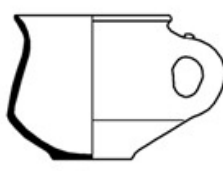

17

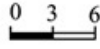

18



19

XLII

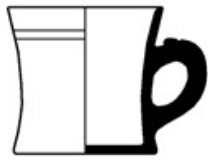

1



2



3

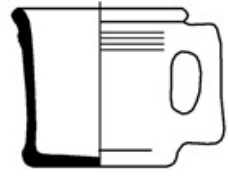

4

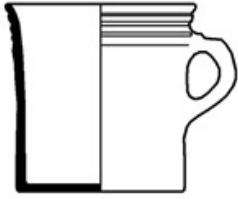

5



6

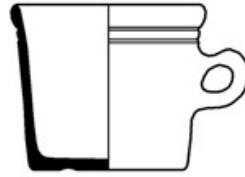

7



8



9



10



11



12



13



14



15

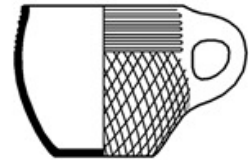

16



17



18

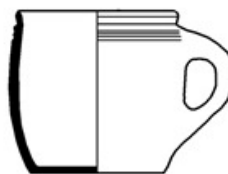

19

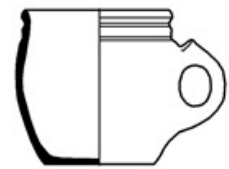

20



XLIII



1



2



3



4



5

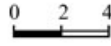

6



7

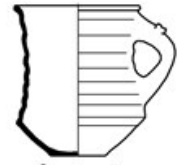

8



9



10

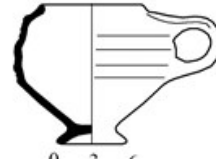

11



12



13



14



15



16



17

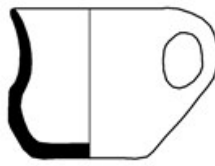

18



19

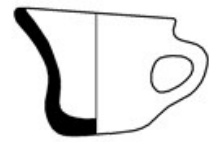

20

XLIV

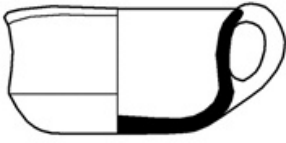

1



2

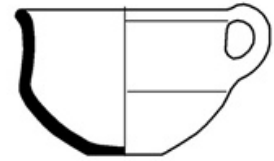

3

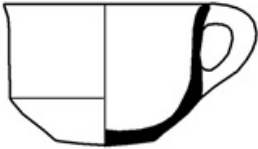

4

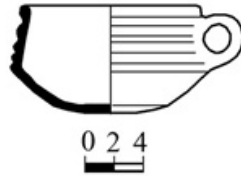

5



6

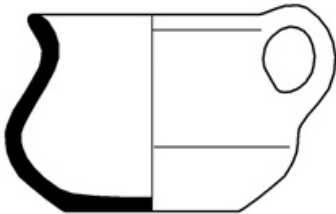

7



8

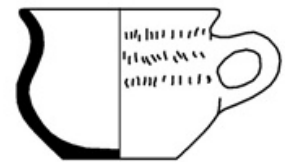

9

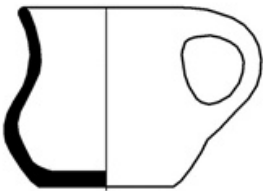

10

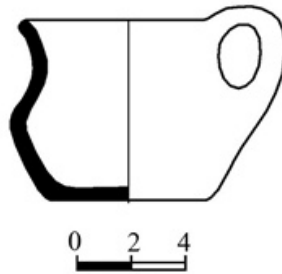

11

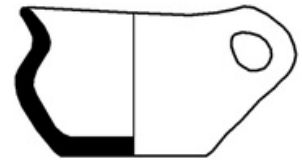

12



13

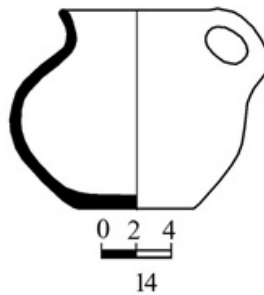

14

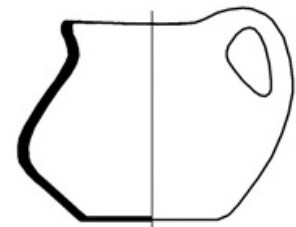

15

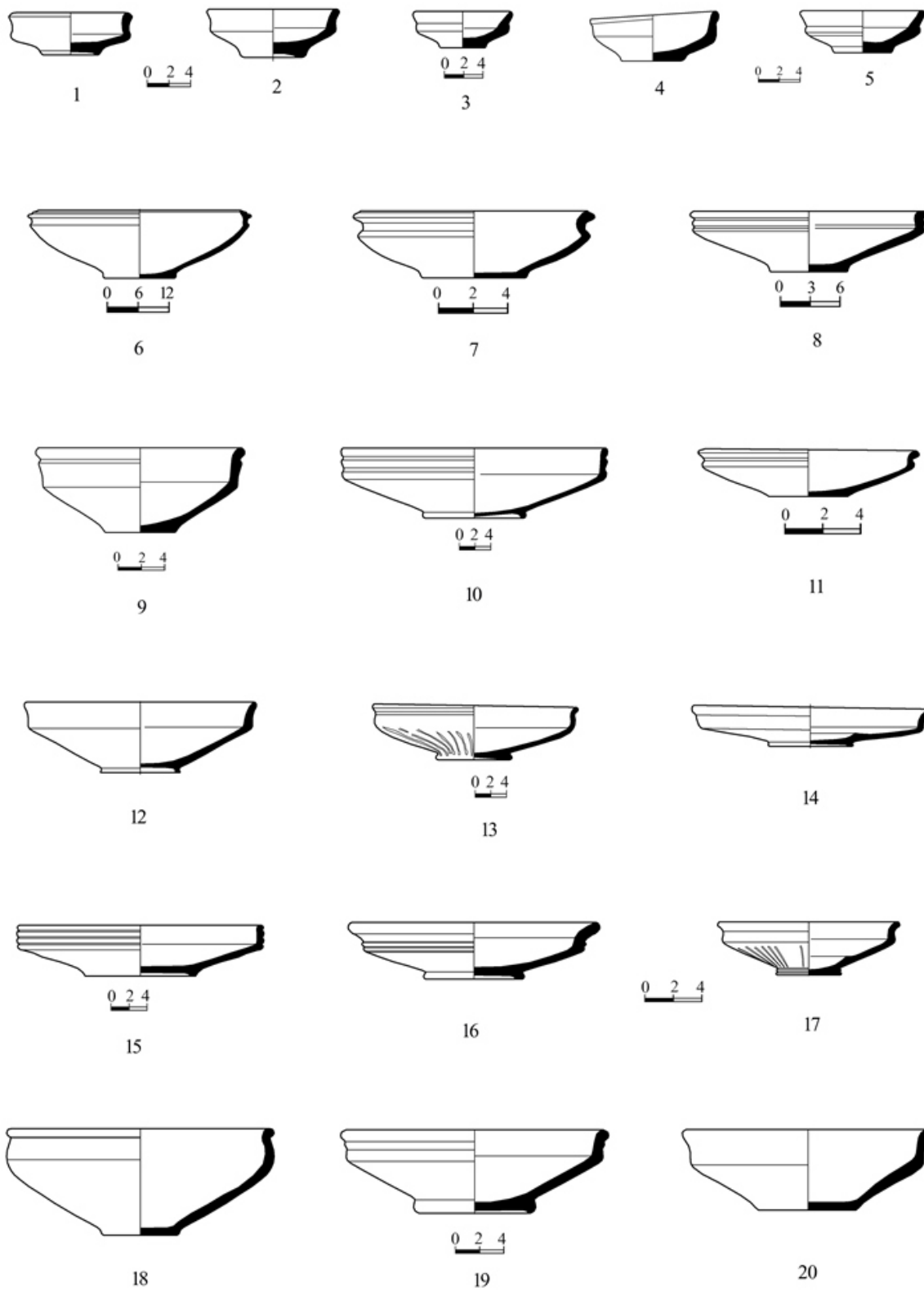

XLVI

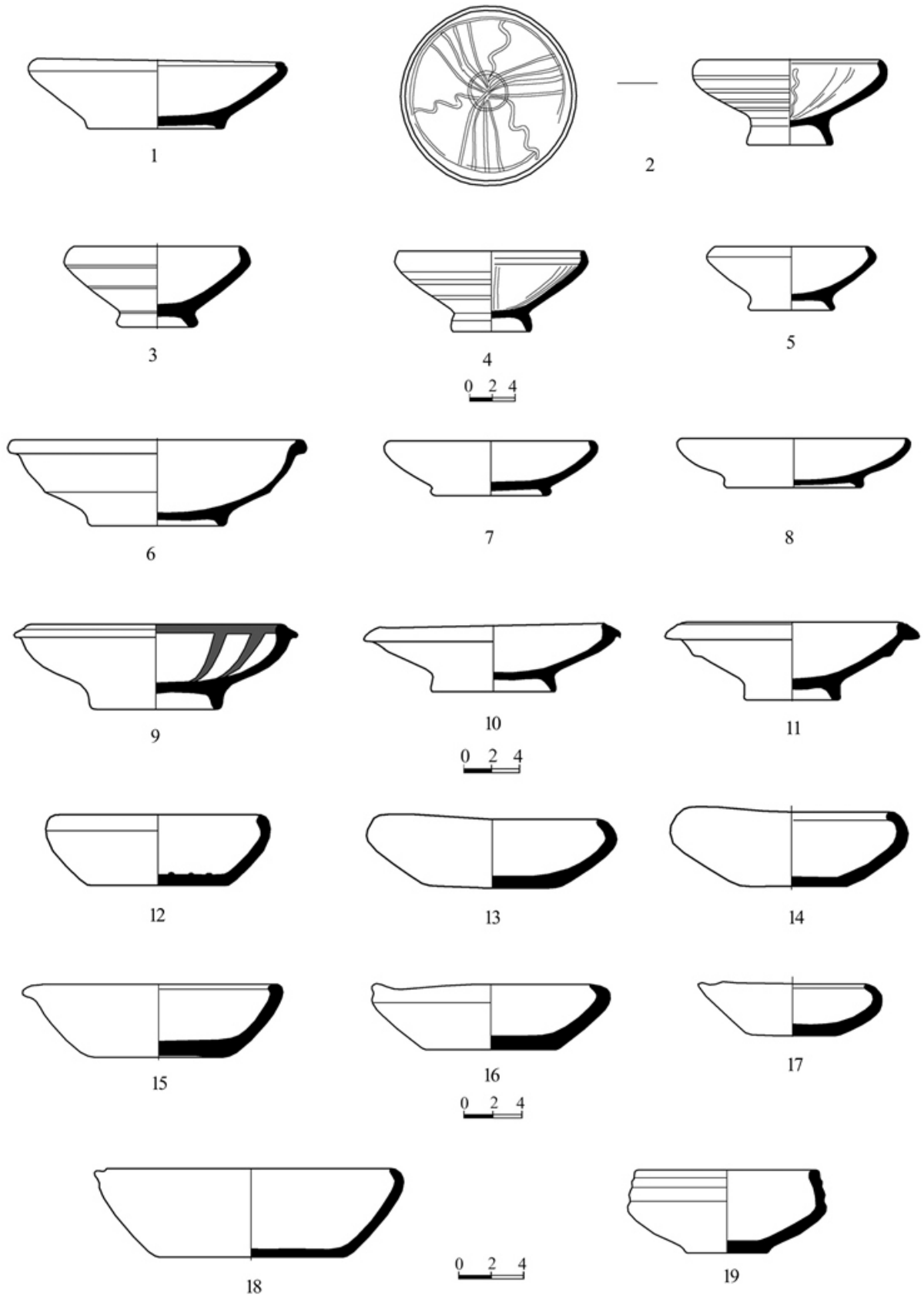



XLVII



1

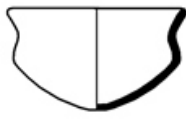

2

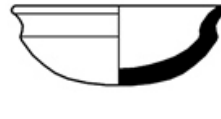

3



4

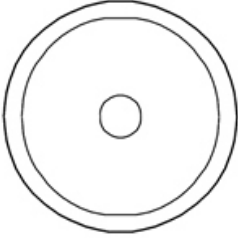

5

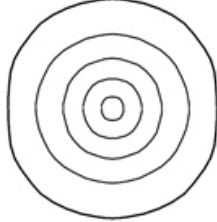

6

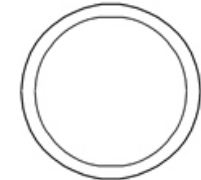

7

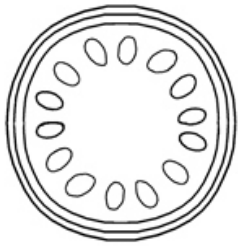

8

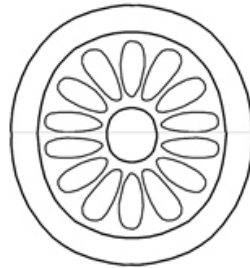

9

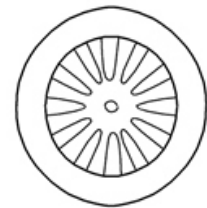

10

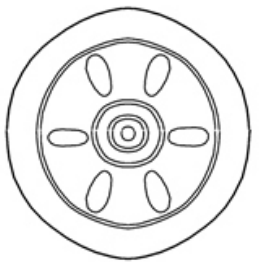

11

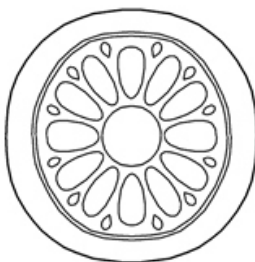

12

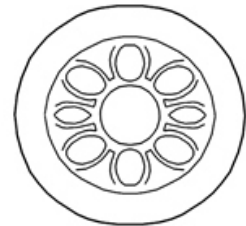

13

XLVIII

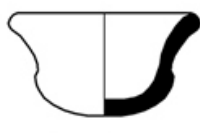

1



2

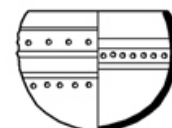

3

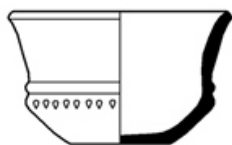

4



5

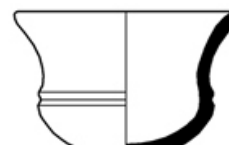

6



7

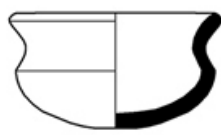

8



9



10



11



12

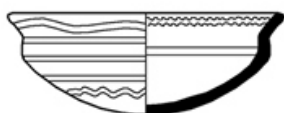

13



14

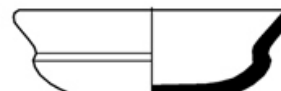

15



16

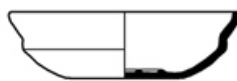

17



18



19



20



21

XLIX

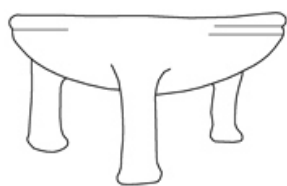

1

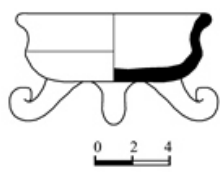

2

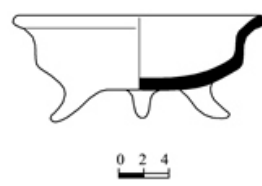

3

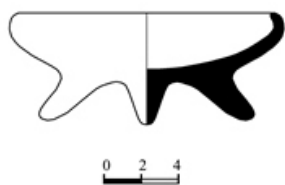

4

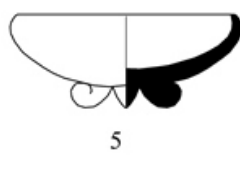

5

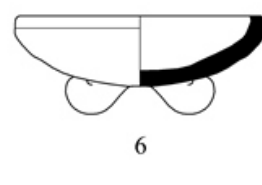

6



7

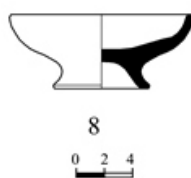

8

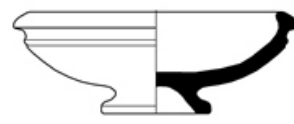

9

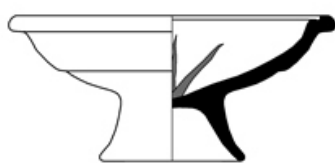

10

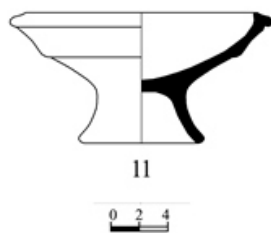

11

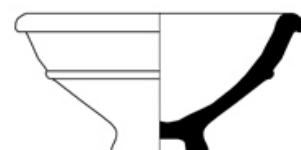

12

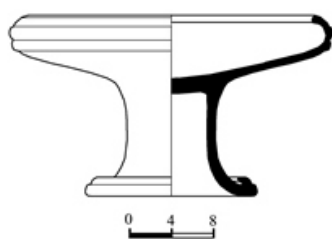

13



14

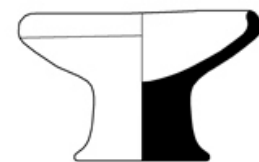

15

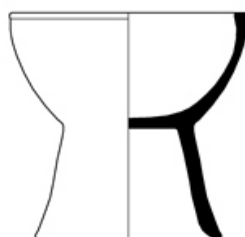

16



0 2 4



17

L

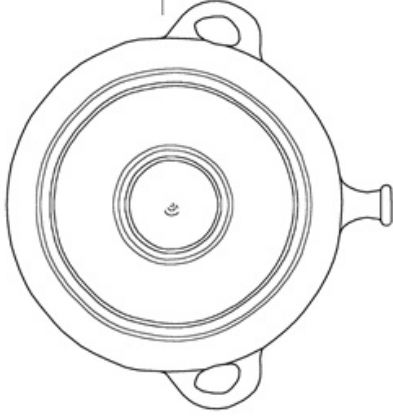
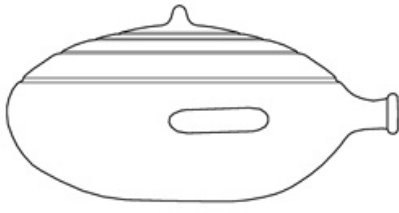

1

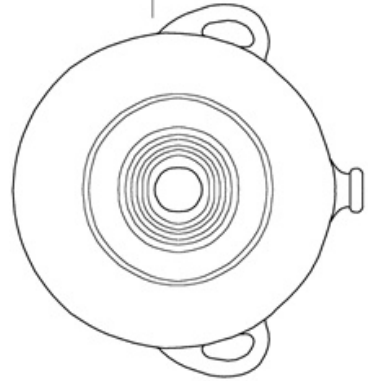
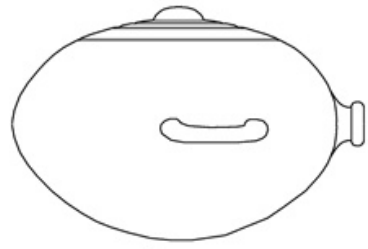

2

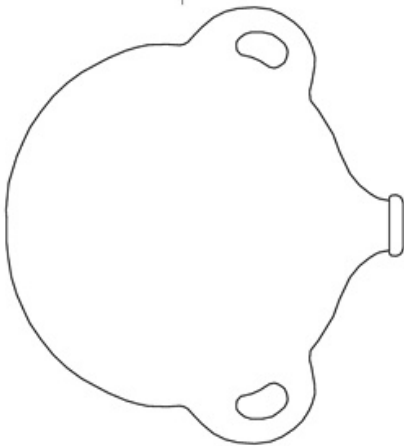
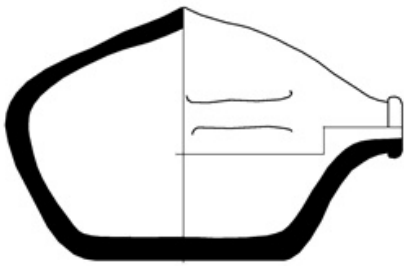

3

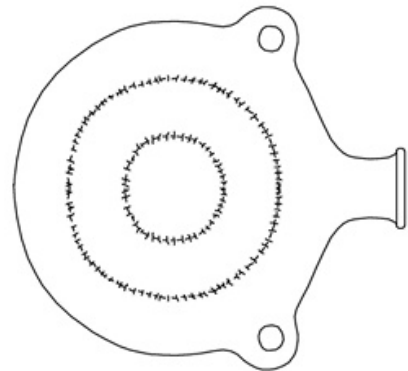
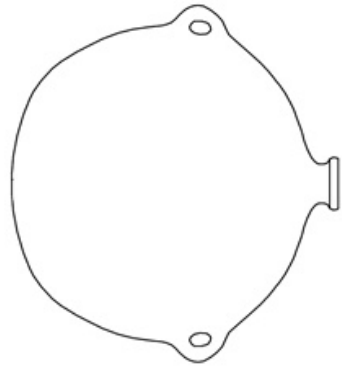

4

LI

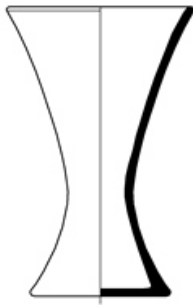

1

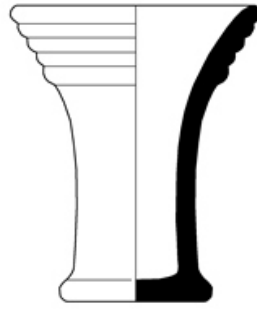

2

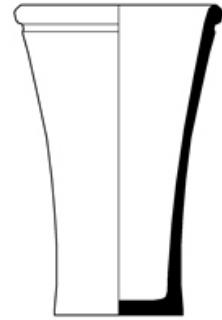

3

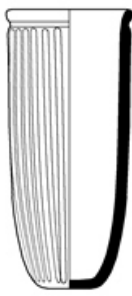

4



5



6



7

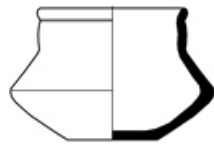

8

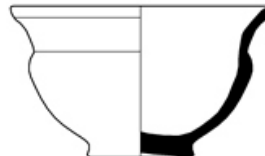

9

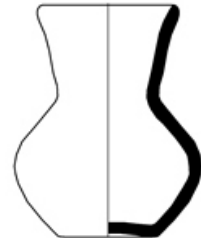

10



11

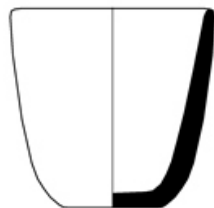

12



13



14

LII

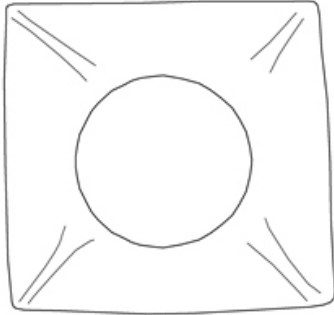
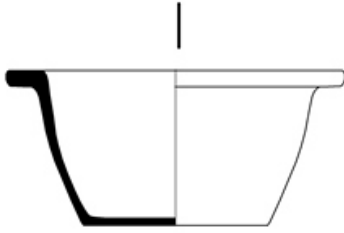
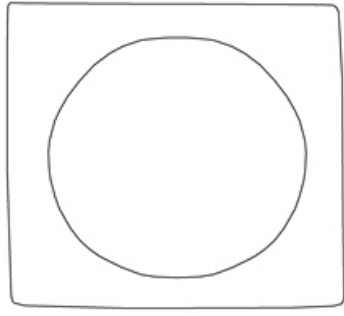

1

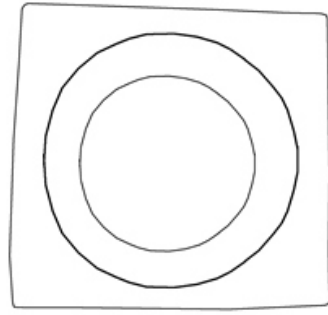
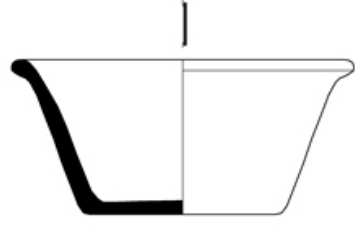
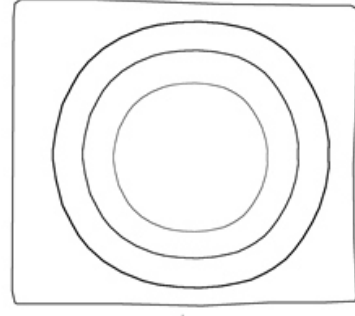

2

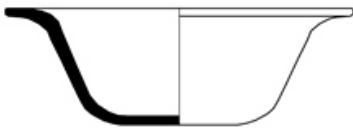
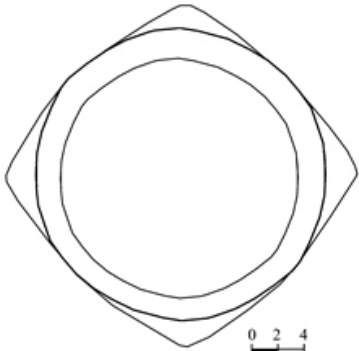

3

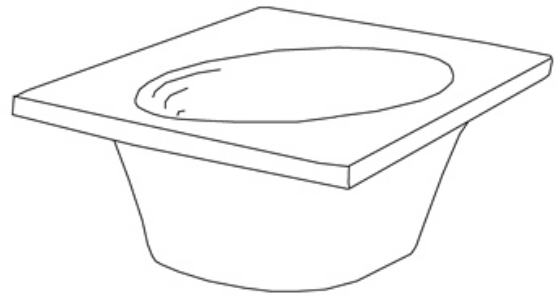

4

LIII

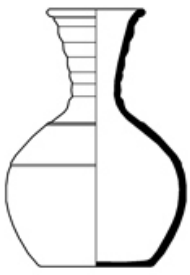

1

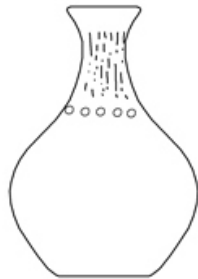

2

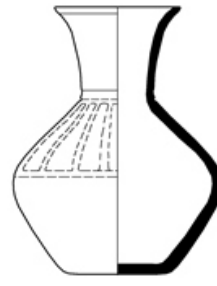

3

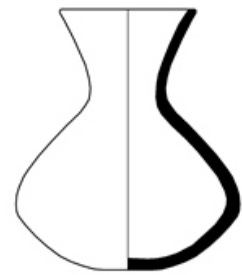

4

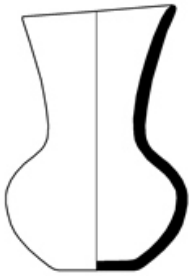

5

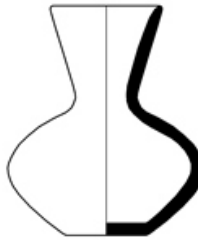

6



7

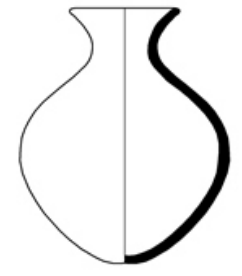

8

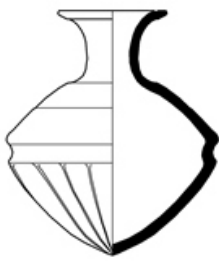

9

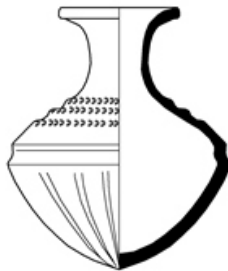

10

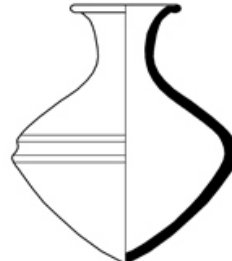

11

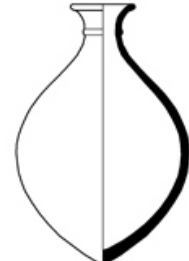

12

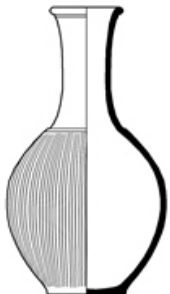

13

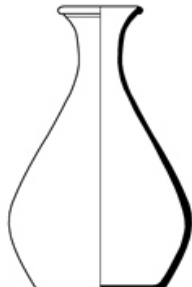

14

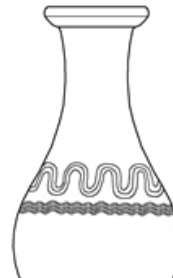

15

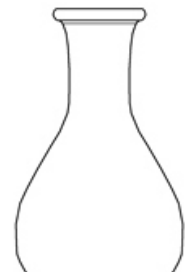

16

LIV



1



2



3



4



5



6



7



8



9

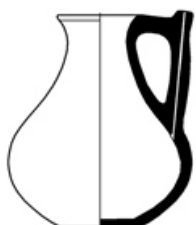

10



11



12



13

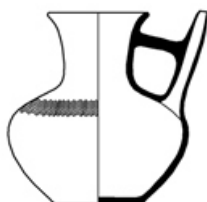

14



15





1



2



3

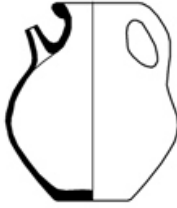

4



5



6



7

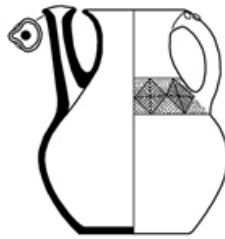

8



9



10



11



12



13



14

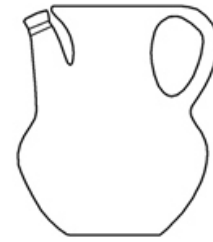

15



1



2



3



4

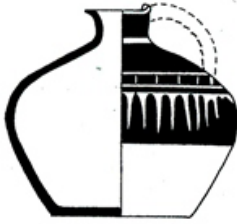

5



6



7



8



9



10



11



12



13



14



15



16



17

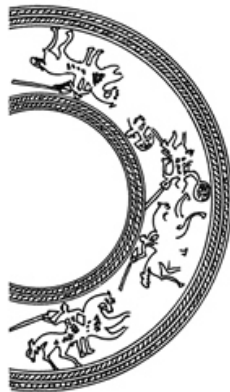

18



19

## სარკე - საქართველოს არქეოლოგიური ძეგლებიდან

სარკე – ტუალეტის ჰიგიენური, კოსმეტიკური და ამასთანავე მაგიური დანიშნულების ნივთი, საზოგადოების ყოფითი კულტურის ერთ-ერთი საინტერესო და მნიშვნელოვანი არტეფაქტია.

სარკის ქრონოლოგიური და გეოგრაფიული გავრცელების არეალი მეტად ფართოა. ყველაზე ადრეული ობსიდიანისგან დამზადებული სარკე ცნობილია ჯერ კიდევ ძვ.წ. VII ათასწლეულის მეორე ნახევრიდან ჩათალ-ჰიუკის ქალთა სამარხებიდან [Низовский 2002: 60].

გარდა ობსიდიანისა, სარკეს სხვადასხვა ქვეყანაში სხვადასხვა მასალისგან: შავი მარმარილო, ბრწყინვალე პირიტი და სხვ. ამზადებდნენ. ბრინჯაოს ხანაში კი გაჩნდა ლითონისაგან (ბრინჯაო, სპილენძი, ოქრო, ვერცხლი) დამზადებული სარკეები, რომლებიც ფართოდ გავრცელდა მთელ ძველ სამყაროში (მესოპოტამია, ეგვიპტე, ინდოეთი, საბერძნეთი და სხვ.) [Lemer 1994: 2].

უცხოური სამეცნიერო ლიტერატურა მდიდარია სარკესთან დაკავშირებული კვლევებით. მაგრამ საქართველოს არქეოლოგიურ ძეგლებიდან მომდინარე სარკის შესახებ საკმაოდ მწირი ლიტერატურა არსებობს. შესაძლოა ეს განპირობებულია არქეოლოგიურ ძეგლებზე თვით ამ არტეფაქტის აღმოჩენის ეპიზოდური შემთხვევებით. შევეცდებით ამ ნივთის შესახებ გარკვეული ინფორმაცია წარმოვადგინოთ.

საქართველოს არქეოლოგიურ ძეგლებზე სხვადასხვა პერიოდში სარკის გავრცელების არეალი ასეთია: დასავლეთ საქართველოში 5 პუნქტი (ფიჭვნარი, ვანი, დაბლაგომი, ბიჭვინტა, ეშერი), აღმოსავლეთ საქართველოში – 16 (ახალგორი, მცხეთა და მისი მიდამოები, ურბნისი, თრელი, კავთისხევი, რუსთავი). ამრიგად, სარკე არქეოლოგიურ

ძეგლებზე (იგულისხმება მცხეთის, სამთავროს, ურბნისის და სხვ. სხვადასხვა უბნები) სულ დაახლოებით 50-მდე სარკე დადასტურდა.

ქრონოლოგიურ ასპექტს თუ გავითვალისწინებთ, ძვ.წ. V-I საუკუნეებს ეკუთვნის ოთხი იმპორტული სარკიანი არქეოლოგიური ძეგლი (ფიჭვნარი, ვანი, დაბლაგომი, ახალგორის განძი), რაც დასავლურ-ბერძნულ სამყაროსთან ურთიერთობაზე მიგვანიშნებს, ხოლო ახ.წ. I-V საუკუნეებს - 16 სარკიანი ძეგლი, რაც რომაულ სამყაროსთან ინტენსიურ ურთიერთობაზე მეტყველებს. ასევე უნდა აღინიშნოს, რომ ადრეანტიკურ-ელინისტური ხანის სარკიანი სამარხები ძირითადად, დასავლეთ საქართველოსთვის არის დამახასიათებელი, ხოლო გვიანანტიკური ხანის – აღმოსავლეთ საქართველოში, კერძოდ, შიდა ქართლში გვხვდება (გამონაკლისია ბიჭვინტა და ეშერი).

სარკე მომდინარეობს ძირითადად სამარხებიდან. გვხვდება ნამოსახლარზეც (ეშერი, ვერეშჩაგინის გორაკი) და განძშიც (ახალგორი).

სარკე, საქართველოს არქეოლოგიურ ძეგლებისთვის დამახასიათებელ თითქმის ყველა სახეობის სამარხში აღმოჩნდა: ორმოსამარხებში, ქვასამარხებში, თიხის ფილასამარხებში, სარკოფაგებში, აკლდამებში, სარკის აღმოჩენის მხოლოდ ერთი შემთხვევაა ქვევრსამარხში (კავთისხევი). თითქმის ყოველთვის ჩანს სარკე სარკოფაგებში და აკლდამებში, რაც განპირობებულია ამ სამარხებისთვის დამახასიათებელი მრავალრიცხოვანი ან მდიდარი ინვენტარით. ოქროსა და ვერცხლის სამკაულები, მინის ჭურჭელი, მძივები, ზოგჯერ მონეტები – თითქმის აუცილებელი ატრიბუტებია ამ სამარხებისთვის. სამაგიეროდ არ ჩანს იარაღი (თუ არ ჩავთვლით არმაზისხევის ერისთავთა II ს. მდიდრულ

პირველ სამარხს, სადაც უამრავი ოქროსა და ვერცხლის ნივთი და მხოლოდ ერთადერთი რკინის სატევარი აღმოჩნდა და ურბნისის IV საუკუნის რკინის დანიან ერთ სარკოფაგს (№48).

სამთავროს სამაროვნის II საუკუნის ხუთი სამარხი (№№29,41,140,148,158) მ. ივაშჩენკოს ქალების კუთვნილებად მიაჩნია (Ивашенко 1980: 110). მწირი მონაცემების გამო, სხვა სამაროვნების სარკიანი სამარხების მიცვალებულების სქესის დადგენა ვერ ხერხდება. მაგრამ ერთგვაროვანი ინვენტარის მიხედვით, თითქმის ყველა ეს სამარხი ქალებს უნდა ეკუთვნოდეს. თუმცა გამონაკლისი აქაც გვხვდება: არმაზისხევის პირველი სამარხი (იხ. ზევით) და ბაიათხევის სამაროვნის III-IV სს-ების №18 სამარხი, სადაც ორი მიცვალებული (მამაკაცები) დაფიქსირდა, მაგრამ თანხმ-ლები ინვენტარი სარკიანი სამარხებისთვის ტიპურია: ოქროსა და ვერცხლის სამკაულები, მძივები, სანელსაცხებლე, ფერუმარილის ნიჟარა... [ნიკოლაიშვილი, გიუნაშვილი 1995: 116].

საქართველოს არქეოლოგიური ძეგლები-სათვის სარკეებიანი სამაროვნები საკმაოდ იშვიათია. მაგრამ არის პუნქტები, სადაც თავმოყრილია ეს სარკიანი სამარხები. მაგალითად, სამთავროს სხვადასხვა პერიოდის სხვადასხვა უბანზე 14 სარკიანი სამარხი აღმოჩნდა; ურბნისის სხვადასხვა უბანზე - 14-მდე; მცხეთაში - 2 და ა.შ. ასევე, გვხვდება სამაროვნები, სადაც რამდენიმე სარკიანი სამარხი დადასტურდა. მაგალითად, სამთავროს 1938-1941 წწ-ში გათხრილ I-III სს-ის 143 სამარხიდან - ხუთი, ურბნისის 280 სამარხიდან - 14, ფიჭვნარში, ბერძნული ნეკროპოლისიდან - 6 სარკიანი სამარხია ცნობილი. ჯერჯერობით, მხოლოდ ერთადერთი, ბაგინეთის II- III საუკუნის სარკოფაგია, სადაც რამდენიმე დამტვრეული სარკე აღმოჩნდა.

საქართველოს არქეოლოგიურ ძეგლებზე აღმოჩენილი სარკეების ძირითად მასალას ბრინჯაო წარმოადგენს. სულ აღნუსხულია სხვადასხვა პერიოდის ბრინჯაოსაგან დამზადებული 42 სარკე. ძვ.წ. V-I სს-ში მოქცეულ 6

სამარხში და ერთ განძში (ფიჭვნარი, ვანი (2 სამარხი), დაბლაგომი, ახალგორი, კავთისხევი) - 11, ხოლო I-V სს-ების 29 სამარხში და ერთ ნამოსახლარზე (ეშერი) - 31 ბრინჯაოს სარკე დადასტურდა. გარდა ბრინჯაოსი, მდიდრულ შვიდ სამარხში (ურბნისი (3 ცალი), არმაზისხევი, ბაგინეთი, მცხეთა №905, სამთავრო №605) - 7 ვერცხლის სარკე აღმოჩნდა. სპილენძის სარკეები ცნობილია ურბნისის №3 (XXIV უბანი) და IV საუკუნის №№11,48 სარკოფაგიდან; მოვერცხლილი ბრინჯაოს სარკე - ბაიათხევიდან, მონთიმინებული ბრინჯაოს სარკე - მცხეთის (სვეტიცხოველი) №25 სამარხიდან.

სარკე ხშირად ქსოვილის, ხის ან ტყავის ბუდეში ჩანს ჩასმული. ქსოვილის ნაშთებია შემორჩენილი ფიჭვნარის ნეკროპოლისის №96 სამარხში აღმოჩენილ სარკეზე. როგორც ა. კახიძე აღნიშნავს, ეს სარკეები მოთავსებული ყოფილა ქსოვილის სარჩულიან ხის ბუდეში [კახიძე 2007: 164-165]. ასევე ჩანს ქსოვილის ნაშთები სამთავროს IV საუკუნით დათარიღებულ №180 სამარხის სარკეზე [მანჯგალაძე 1985: 50]; ხის ჩარჩოს ნაშთები დადასტურდა დაბლაგომის ძვ.წ. III საუკუნის მდიდრული სამარხის სარკეზე [თლორდავა 1976: 74], სამთავროს III-IV საუკუნეებით დათარიღებულ №257 სამარხის სარკესთან [მანჯგალაძე 1985: 58] და ა.შ.

სამარხებში სარკე სხვადასხვა ადგილას დაფიქსირდა. მაგალითად, ფიჭვნარის ძვ.წ. V საუკუნის ბერძნულ ნეკროპოლისზე სარკე მიცვალებულს თავის მარჯვენა ან მარცხენა მხარეს ედო [კახიძე 2007: 164-165]. დაბლაგომის ძვ.წ. III ს. სამარხის მიხედვით "სარკე ჩვეულებრივ მიცვალებულს ფეხებთან უდევს" [თლორდავა 1976: 74]. არმაზისხევის პირველ სამარხში (ახ.წ. II საუკუნის შუა ხანები) სარკე მიცვალებულის თავის უკან აღმოჩნდა [აფაქიძე... 1955: 35]; მცხეთის III ს. №905 აკლდამაში სარკე მეორედ დაკრძალული მიცვალებულის თავის ქალას ქვეშ იდო [აფაქიძე, ნიკოლაიშვილი 1996: 12]; ურბნისის IV ს. ხის სარკოფაგში (№48)

სპილენძის სარკე – ერთერთი მიცვალებულის (კოლექტიური დაკრძალვა) თავქვეშ. ამრიგად, ამ მცირე მონაცემებით ჩანს, რომ სარკეს უფრო ხშირად თავთან დებდნენ.

საინტერესო მოსაზრება აქვს გამოთქმული მ. ივაშჩენკოს სამთავროს II საუკუნის სამარხებში დაფიქსირებულ სარკეებთან (5 სარკე) დაკავშირებით. კერძოდ, ყველა ეს სარკე ორ ან მეტ ნაწილად იყო დამტვრეული. ეს ფაქტი მას შემთხვევითობად არ მიაჩნია, რადგან ერთ სამარხში (№148) ნატეხები ხელსა და ჩონჩხის უკან აღმოჩნდა [Иващенко 1980: 109-110]. მართლაც, ბაგინეთის, არმაზისხევის, ბაიათხევის, მოგვთაკარის, თრელის, სამთავროს და ა.შ. სამარხებში, ხშირად ორ ან რამდენიმე ნაწილად დამტვრეული სარკე გვხვდება. შესაძლოა, ეს შემთხვევითობა არ იყო და რაიმე რიტუალთან ჰქონდეს კავშირი. ცნობილია, რომ სამარხებში სარკის გატეხვის ტრადიცია გავრცელებული იყო ჯერ კიდევ ძვ.წ. V-IV სს-ში სარმატებში, რაც იმაზე მიგვანიშნებს, რომ მას არა მარტო ყოფითი, არამედ მაგიურ-რელიგიური დანიშნულება ჰქონდა [Кузнецова 1980: 103].

საქართველოს არქეოლოგიურ ძეგლებზე აღმოჩენილი სარკეების მორფოლოგია მარტივია. ბრინჯაოსგან, ვერცხლისგან ან სპილენძისგან დამზადებული მრგვალი დისკო, რომლის ერთი მხარე საგანგებოდ გაპრიანებულია, ხოლო მეორე მხარე (ზურგი) შუა ნაწილში ოდნავ ამობურცული. ორნამენტით შემკულია მხოლოდ რამდენიმე: ფიჭვნარის ძვ.წ. V საუკუნის სამარხებიდან 3 სარკე; დაბლაგომის ძვ.წ. III საუკუნის მდიდრული სამარხის სარკე; ბიჭვინტის ახ.წ. III საუკუნის კირხსნარიან სამარხიდან II საუკუნის ვერცხლის სარკე; მცხეთის ახ.წ. III საუკუნის აკლდამის (№905) სარკე და მცხეთის ახ.წ. III საუკუნის ქვისსამარხის (№25) მოანთიმონებული ბრინჯაოს სარკე.

სარკეების ნაწილს შემორჩენილი აქვს სახელურის ნიშნები. ამრიგად, გამოიყო სარკის ორი ტიპი: სახელურიანი და სახელურის გარეშე. სწორედ ამ პრინციპს, რომელიც

ძირითადად მიღებულია ამ არტეფაქტის კლასიფიკაციის ვიყენებთ კლასიფიკაციის საფუძვლად. თუმცა რთული გახდა კლასიფიცირება, რადგან სარკეების უმეტესობა დაზიანებულია, ან სულაც ფრაგმენტების სახით არის წარმოდგენილი. ამიტომ ხშირად ვარაუდის სახით არის გამოთქმული სახელურის, ჩარჩოს, ბუდის და ფორმის სხვა დეტალების არსებობა. ამასთანავე, სახელურიანი სარკეების სხვადასხვა პერიოდის და არაერთგვაროვნების გამო, ხოლო უსახელურო სარკეების ერთგვაროვნებისა და დაზიანების გამო, ვერ ხერხდება ქრონოლოგიის მიხედვით მათი ფორმების ცვლილებისა და მახასიათებელი ელემენტების დაზუსტება. ამიტომ ამ სარკეების ორივე ტიპს ქრონოლოგიური სისტემით წარმოვადგენთ. ამასთანავე, შეძლებისდაგვარად, სახელურიან სარკეებში გამოვყოფთ სახელურის მიმაგრების, ხოლო უსახელურებში – ფორმის განსხვავებულ დეტალებს.

#### **I ტიპი (ტაბ. I, 1-9) სახელურიანი სარკეები:**

**1-5 (ტაბ. I, 1, 2)** სარკე ბრინჯაოსი, ჩამოსხმული კალიანი ბრინჯაოსგან. თხელი ფირფიტა, მრგვალი, დისკოსებური. გარეთა ზედაპირი ოდნავ ამობურცულია. კიდეები შესქელებული. კიდეზე შერჩენილი აქვთ ხის ტარის დასამაგრებელი წყვილი მანჭვალი. სადა ან ორნამენტირებულია. ზომები: დიამ. 10-17 სმ.

ამგვარი 5 სარკე აღმოჩნდა ფიჭვნარის ნეკროპოლისის ძვ.წ. V საუკუნის მეორე ნახევრით დათარიღებულ ხუთ სამარხში (№№19, 20, 23, 96, 100). აქედან სამი სარკე ორნამენტირებულია. ერთის (სამარხი №20), გარეთა ზედაპირის კიდეები შემკულია წერტილებითა და ნაკანრი ხაზებით. სარკეს ხის ფუტლარის ნაშთებიც აქვს შემორჩენილი; №23 სამარხის სარკეს სახელურთან პალმეტის გამოსახულება ამკობს, ხოლო №100 სამარხის სარკის კიდეს - წერტილოვანი ორნამენტით შემკული სარტყელი. №100 სამარხის სარკის ხის ტარს ბრინჯაოსგან ჩამოსხმული გილზისებური დაბოლოება აქვს. ყველა სარკე იმპორტულია

და ათენშია დამზადებული [კახიძე 2007: 164-165; Kakhidze 2000-2001: 51-54, ტაბ. 8,9,10].

**6.** სარკე ბრინჯაოსი, დისკოსებური. შუაში ოდნავ ჩაღრმავებული. კიდესთან ოვალური და ლურსმნისებური გაგრძელებით, რომელზეც, ალბათ, მაგრდებოდა ხის ტარი. დიამ. 12,6 სმ. ფიჭვნარშივე, ბერძნული ნეკროპოლისის ძვ.წ. V საუკუნის №261 სამარხში აღმოჩენილ ამ ტიპის სარკეს ა. კახიძე ფიჭვნარის სარკეებისაგან განსხვავებულ ვარიანტად მიიჩნევს [კახიძე, ვიკერსი 2014: 52,90, სურ. 29,8].

**7.** სარკე ბრინჯაოსი, მრგვალი, დისკოსებური. მოკლე სახელურით. სახელური ხის, ძვლის ან სხვ. ტარში იდებოდა. დიამ. 12,4 სმ., სახელურის სიგრძე 5,5 სმ. აღმოჩნდა ძვ.წ. IV-III სს-ით დათარიღებულ ახალგორის განძში. აქვე ჩანს ბრტყელი და თხელი დისკო (დიამ. 12,5 სმ) კიდეზე ორი ნახვრეტით, რომელიც შესაძლოა, სარკეს წარმოადგენდეს ან იმ სარკესთან დაკავშირებულ სახურავს. ი. სმირნოვი აღნიშნავს, რომ ამგვარი სარკეები მეტად გავრცელებული იყო მთელ ძველ სამყაროში. ამიტომ, სპეციფიკური ნიშნების არქონის გამო, ძნელია მათი ადგილისა და დროის განსაზღვრა [Смирнов 1934: 63].

**8 (ტაბ. I, 3)** სარკე ვერცხლისა, ჩამოსხმული, ნახევრადსფეროსებრი ფორმის. სახელურიანი (ნაკლული), რომელიც თითებს გამოსახავს. დისკოს ზედაპირი გრავირებულია ერთმანეთში ჩასმული ხუთი რკალისაგან შედგენილი ოთხი სარტყლის წრით. დიამ. 12,8 სმ. აღმოჩნდა ბიჭვინტის ახ.წ. IV საუკუნით დათარიღებულ კირხსნარიან №03-5 სამარხში. როგორც გამთხრელები აღნიშნავენ, ეს სარკე განსხვავდება საქართველოსა და შავიზღვისპირეთის აქამდე ცნობილ სინქრონულ ძეგლებისგან. სარკე რომაული იმპორტია. მისი პირდაპირი ანალოგი კიოლნის ვერცხლის სარკეა, რომელიც I-II სს-ით თარიღდება. ეს სარკეც პარალელური მასალის გათვალისწინებით ახ.წ. II საუკუნით უნდა დათარიღდეს [კილურაძე, თოდუა 2001: 76-78].

კომპლექსის სარკით დათარიღება დიდ სიფრთხილეს მოითხოვს და ზოგჯერ შეუ-

ძლებელიც ხდება, რადგან ეს არტეფაქტი საკმაოდ ხანგრძლივ პერიოდში შეიძლება განაგრძობდეს ფუნქციონირებას [Кузнецова 1980: 103]. ამის ერთერთი მაგალითია ბიჭვინტის სარკე, რადგან სამარხეული კომპლექსი ახ.წ. IV საუკუნეს ეკუთვნის [ლორთქიფანიძე გ. 1991: 140], ხოლო პარალელური მასალის მიხედვით სარკე II საუკუნისაა.

**9 (ტაბ. I, 4)** სარკე ბრინჯაოსი, მონთიმონებული, მრგვალი დისკო. ზედაპირზე, კიდესთან შვიდ-შვიდი, ხოლო ცენტრში ორი ამოღარული კონცენტრული ხაზით. დიამ. 18,6 სმ. იქვე იდო მომძვრალი ვოლიტისებური ფორმის სახელური. აღმოჩნდა მცხეთაში, სვეტიცხოველთან, ახ.წ. III საუკუნით დათარიღებულ მდიდრულ №25 ორფერდა სახურავიან ქვისსამარხში [აფაქიძე, ნოკოლაიშვილი 1989: 43, სურ. 203].

სახელურს ვოლიტისებური დაბოლოებით სკვითურ კულტურას უკავშირებენ და ცნობილია ჯერ კიდევ ძვ.წ. VI-V სს-დან [Мелюкова 1979: 106, рис.36,10].

**10.** სარკის (ბრინჯაო?) წვრილად დაშლილი ფრაგმენტები. შემორჩენილია ვერცხლის სახელურის ნატეხები. აღმოჩნდა ბაიათხევის სამაროვნის III-IV სს-ით დათარიღებულ №18 ბანურსახურავიან ქვისსამარხში [ნიკოლაიშვილი, გიუნაშვილი 1995: 116]. ეს ის შემთხვევაა, სადაც სამარხის ორი მიცვალებულის (მამაკაცები) ინვენტარი მხოლოდ სამკაულებს, მათ შორის ნიჟარის ფერუმარლის სანელსაცხებლეს შეიცავდა (იხ. ზევით).

**11.** სარკე ბრინჯაოსი, მრგვალბრტყელი. კიდეზე ერთ ადგილას შვერილი აქვს ხის სახელურის ჩასასმელად. დიამ. 9 სმ. აღმოჩნდა ურბნისის სამაროვნის IV ს-ით დათარიღებულ №15 ხის სარკოფაგში [ჭილაშვილი 1964:70, ტაბ. XXIV,2].

**12.** სარკე ბრინჯაოსი, მრგვალბრტყელი, ცალ მხარეს ოდნავ ჩაზნექილი. ერთ მხარეს ემჩნევა ტარის დასამაგრებელი ნაწილიც. დიამ. 8,5 სმ. აღმოჩნდა ურბნისის სამაროვნის IV ს-ით დათარიღებულ №25 ხის სარკოფაგში [ჭილაშვილი 1964:70, ტაბ. XXIV,1].

**I.1 (ტაბ. I, 5-7) 13-15.** სარკე ვერცხლისა, სპილენძისა და ბრინჯაოსი. მრგვალი დისკოები, რომელთა ერთი მხარე ამოზურცულია და ზურგზე აქვთ ყუნწი ზონარის გასაყრელად. ვერცხლის სარკის დიამ. 5,5 სმ-ია. აღმოჩნდა ურბნისის სამაროვნის (XXV უბანი) ახ.წ. I საუკუნით დათარიღებულ №20 სამარხში; სპილენძისა და ბრინჯაოს სარკის დიამ. 5,5 სმ-ია. აღმოჩნდა ურბნისის სამაროვნის (XVI უბანი) I-II სს-ებით დათარიღებულ №3 და №1 სამარხებში [ქორიძე 1965. ხელნაწერი. იხ. ქვევით; საგინაშვილი 1970: 12,51,60].

**16 (ტაბ. I, 8, 9)** სარკე ვერცხლისა, ორი ნაწილისგან შედგენილი. ქვედა – ვერცხლის სქელი ფურცლისგანაა დამზადებული; კალთები ოდნავ აწეული აქვს, პირი – შესქელებული. კონცენტრული სარტყლებით შემკული ამოზნექილი ნაწილი შესაძლოა, სარკის ზედაპირი იყოს. დიამ. 15,6-16 სმ, სიმაღლე 0,5 სმ, სისქე 0,35 სმ. ზედა ნაწილი – ვერცხლის მრგვალი, თხელი ფურცლისგანაა დამზადებული, რომელზედაც სამფიგურიანი კომპოზიციანაა გამოსახული: ბერძულ-რომაულ სამყაროში ცნობილი მითის - არიადნესა და თეზევსის ეპიზოდი. ვერცხლის ოთხკუთხა სახელური დარჩილულია შუა ნაწილში. სახელურის შვეული ნაწილი თხის ფეხებს გამოსახავს, ხოლო ზედა, ჰორიზონტალური დაბოლოება – ადამიანის თითს. სახელურზე დარჩილულია ოქროს თხელი ფურცელი პალმეტების გამოსახულებით, რომლებიც ბურთულეებიანი სარტყლით არის გამოყოფილი. სახელურის სიგრძე 11,4 სმ, სიმაღლე 3,4 სმ. აღმოჩნდა მცხეთის №905 აკლდამაში. აკლდამის ეს სარკე უნიკალურია საქართველოს არქეოლოგიურ ძეგლებისთვის, სარკე ფორმითა და სიუჟეტით რომაულ იმპორტს წარმოადგენს და თარიღდება ახ.წ. III საუკუნით [აფაქიძე, ნიკოლაიშვილი 1996: 11-13, ტაბ. XV-XVII].

დაახლოებით ამგვარი სახელური აქვს ძვ.წ. VII საუკუნით დათარიღებულ კელერმესის ცნობილ ვერცხლის სარკეს [Максимова 1954: 281-305]. რაც შეეხება სიუჟეტთან გამოსახ-

ულებას, ამგვარი სარკეები განსაკუთრებით ხშირად ჩანს ეტრუსკულ სარკეებზე (ოდისეი და პენელოპა, ეროსი, დიონისე და ა.შ.) ჯერ კიდევ ძვ.წ. III საუკუნიდან [Thompson 1982: fig.16,18,22, 23 და სხვ.].

საქართველოს არქეოლოგიურ ძეგლებზე სიუჟეტური გამოსახულების სახელურიანი სარკის აღმოჩენა – პირველი შემთხვევაა.

სარკის ზურგზე ცენტრალურ ადგილას სახელურის სხვადასხვა სახის (მარყუჟისებური, ორ სვეტზე გადახურული ბალთა და ა.შ.) მიმაგრება მთელ ევრაზიის ტერიტორიაზე იყო ცნობილი. მის გავრცელებას აზიიდან (ზოგი მეცნიერის მიხედვით-ციმბირიდან) ჯერ კიდევ ძვ.წ. VII საუკუნიდან, ერთერთი ვარიანტით, სკვითების გამოჩენას უკავშირებენ [Козенкова 1998: 84-85]. საქართველოს არქეოლოგიურ ძეგლებზე ჯერჯერობით, მხოლოდ ოთხი სარკეა აღმოჩენილი ზურგზე მიმაგრებული სახელურით (ურბნისი (3 ც.), მცხეთის აკლდამა).

ამრიგად, საქართველოს არქეოლოგიურ ძეგლებიდან რვა სამაროვანზე 16 სახელურიანი სარკე დადასტურდა.

## **II ტიპი (ტაბ. I, 10-12) სარკე სახელურის გარეშე:**

სარკე სახელურის გარეშე საქართველოს არქეოლოგიურ ძეგლებიდან აღმოჩნდა ძვ.წ. III საუკუნის ორ სამაროვანზე: ვანის №15 და დაბლაგომის მდიდრულ სამარხებში. ახ.წ.-დან ამ ტიპის სარკეების რაოდენობა იზრდება და მისის ქრონოლოგიური გავრცელება IV-V სს-მდე გრძელდება. უსახელურო სარკეები ძირითადად ბრინჯაოსაგან არის დამზადებული, თუმცა საკმაოდ ჩანს ვერცხლისაც. ყველა ეს სარკე ფორმით ერთგვაროვანია: მრგვალი, დისკოსებური ფირფიტა, რომელიც შუა ნაწილში (ზურგის მხარე) ოდნავ ამოზურცულია. სახელურიანი სარკეებთან შედარებით, ეს სარკეები მცირე ზომისაა: 4-დან 10-14 სმ-მდე. სარკის ეს ფორმა ხანგრძლივი დროის განმავლობაში არ იცვლება, ამიტომ მათი ქრონოლოგიური კლასიფიცირება ვერ ხერხდება.

**17.** სარკე ბრინჯაოსი, მრგვალი დისკო,

რომლის ზედაპირი საგანგებოდ არის გაპრი-  
ალებული. უკანა მხრის კიდეები აკეცილი  
აქვს. შესაძლოა, ხეზე იყო დაკრული. დიამ.  
14,5 სმ. აღმოჩნდა ვანის ძვ.ნ. III საუკუნით  
დათარიღებულ №15 სამარხში. ანალოგიური  
სარკეები მრავლადაა ანტიკურ სამყაროში,  
ჩრდილო შავიზღვისპირა სამარხებში და  
ჩრდილო კავკასიის ელინისტური ხანის ყორ-  
ლანებსა და სამარხებში [თოლორდავა 1986:  
85-86, სურ. 65,2,3].

**18.** სარკე ბრინჯაოსი, მრგვალი დისკო,  
რომლის ერთი მხარე გაპრიალებულია და  
შემკულია წვრილი რელიეფური წრეხაზებით.  
მეორე მხარეს ემჩნევა ხის ჩარჩოს ნაშთები.  
დიამ. 19 სმ. ანალოგების მიხედვით სარკე  
ძვ.ნ. IV საუკუნის შუა ხანებს მიეკუთვნება.  
აღმოჩნდა ძვ.ნ. III საუკუნით დათარიღებულ  
დაბლაგომის (ვანი) მდიდრულ სამარხში  
[თოლორდავა 1976: 134, კატ. №564].

**19.** სარკე ბრინჯაოსი, მრგვალი ფირფი-  
ტა, ორად გატეხილი. დიამ. 4,5 სმ. აღმოჩნდა  
“საყარაულო სერის” (კავთისხევი) ძვ.ნ. I-  
ახ.ნ. I საუკუნის №9 ქვევრსამარხში [ჯინჯიბ-  
აშვილი 1980: 48, ტაბ. XV,3].

**20-27.** სარკეები ბრინჯაოსი (№№9,57,  
73,218,230), ვერცხლის (№№125, 139). ფირ-  
ფიტოვანი, მრგვალი. დიამ. 5,2-9 სმ. აღ-  
მოჩნდა ურბნისის სამაროვნის ახ.ნ. I საუ-  
კუნის პირველი ნახევრით დათარიღებულ  
სამარხებში [ქორიძე 1965; საგინაშვილი 1970:  
49,69,20,57,24, ჯავახიშვილი 1972: 33,41-  
42,44,83].

**28-29.** სარკეები ბრინჯაოსი, მრგვალი,  
ფირფიტოვანი, ზურგის მხარეს ოდნავ ამო-  
ბურცული. აღმოჩნდა ურბნისის სამაროვნის  
ახ.ნ. I-II სს-ებით დათარიღებულ №№205,218  
სამარხებში [ქორიძე 1965; საგინაშვილი 1970:  
74; ჯავახიშვილი 1972: 44,83].

ურბნისის სამაროვანი, რომელიც ითხრე-  
ბოდა 1956-1962 წწ-ში, გამოქვეყნებული  
არა არის. უღრმეს მადლობას მოვასხენებთ  
ეროვნული მუზეუმის თანამშრომლებს: ერ-  
ეკლე ქორიძეს და ანი სახვაძეს დ. ქორიძის  
“ურბნისის სამაროვანზე (XXV უბანი) აღ-

მოჩენილი გვიანანტიკური ხანის ძეგლების  
პერიოდიზაციის საკითხებისთვის. 1965”  
ხელნაწერის გაცნობის უფლებისათვის.

ურბნისის XXV და XVI უბანზე აღმოჩენილ  
სამაროვანზე გაითხარა 280-მდე სამარხი.  
სამარხების უმრავლესობა თარიღდება ახ.ნ.  
I-II საუკუნეებით. სამარხებში აღმოჩნდა  
თიხის ჭურჭელი, მონეტები, მინის ჭურჭ-  
ლის ადრეული ფორმები, ბეჭდები. სარკე  
აღმოჩნდა სამაროვნის XXV და XVI უბნის 14  
სამარხში (№№1,3,9,20,49,57,73,93,96,125,193,  
205,230). აქედან მინის ჭურჭელთან ერთად  
– 7 სამარხში (№№20,25,73,125,193,205,230),  
ხოლო ბეჭდებთან ერთად – 6 სამარხში  
(№№73,93,96,193,218,230). ურბნისის სამა-  
როვნის მასალის (დ. ქორიძის ხელნაწერი),  
მინის ჭურჭლის (საგინაშვილი 1970) და ბეჭდ-  
ების (ჯავახიშვილი 1972) გათვალისწინებით,  
შესაძლებელი ხდება სარკიანი სამარხების  
დათარიღება. ურბნისის სარკიანი სამარხები,  
ძირითადად, ახ.ნ. I-II საუკუნეებს ეკუთვნის.

როგორც აღვნიშნეთ, ახ.ნ.-დან სარკე  
სამარხებში უფრო ხშირად ჩანს, მაგრამ  
ფორმით ისინი იმდენად ერთგვაროვანია  
(მრგვალი დისკო, გაპრიალებული ზედა-  
პირი, ზურგის მხარეს ოდნავ ამობურცული)  
და ამასთანავე, თითქმის ყველა შემთხვევით  
თუ შეგნებულად დაზიანებული, რომ მიზან-  
შეწონილად მივიჩნიეთ ქრონოლოგიური თან-  
მიმდევრობით რამდენიმე სამაროვნის სარკი-  
ანი სამარხების ერთად წარმოდგენა.

**30-32.** II საუკუნით თარიღდება სამთავროს  
სამაროვნის სარკეებიანი სამარხები: აგურსა-  
მარხი №29,41 (1938 წ.), კრამიტსამარხი №148  
(1938 წ.), ქვასამარხი №140 (1938 წ.) [Иващенко  
1980: 109-110].

**33.** II საუკუნის მეორე ნახევრით თარიღდ-  
ება არმაზისხევის ერისთავთა სამარხების  
მეშვიდე სამარხი-სარკოფაგი, სადაც ოქროს  
მდიდრულ სამკაულთან ერთად ბრინჯაოს  
დამტვრეული სარკე აღმოჩნდა. სარკის დიამ.  
8 სმ. [აფაქიძე, გობეჯიშვილი 1955: 96].

**34.** II-III სს-ში ვერცხლის სარკე და სარკეების  
ფრაგმენტები აღმოჩნდა ბაგინეთის მდიდრულ



სარკოფაგში [აფაქიძე გ. 1973: 59-65].

**35-36 (ტაბ. I, 10).** I-III საუკუნეებს ეკუთვნის თრელის (დილომი) ბრინჯაოს სარკიანი №2 ორმოსამარხი. სარკის დიამ. 4 სმ. [ნიკოლაიშვილი 1978: 91-103] და მოგვთაკარის №6 კრამიტსამარხი. სარკის დიამ. 8,8 სმ. [სიხარულიძე, აბუთიძე 1985: 109-131, სურ.687].

**37 (ტაბ. I, 11, 12).** III საუკუნით თარიღდება სამთავროს მდიდრული №605 ვერცხლის სარკიანი თიხისფილა სამარხი, სარკის დიამ. 7,7 სმ. [Апакидзе, Николаишвили 1984: 47, ტაბ. VI, 7; აფაქიძე, ნიკოლაიშვილი 1989: 57, სურ. 378] და ბრინჯაოს სარკიანი ასევე თიხისფილა სამარხი №547. სარკის დიამ. 9,5 სმ. [აფაქიძე, ნიკოლაიშვილი 1989: 17, სურ. 39; მანჯგალაძე 1985: 82, სურ. 468].

**38.** III-IV საუკუნეებს ეკუთვნის სამთავროს სამაროვნის ბრინჯაოს სარკეებიანი ქვისსამარხები №460 (სარკის დიამ. 12,2) და №257 (სარკეს შემორჩენილი აქვს ხის ბუდის? ნაშთები. სარკის დიამ. 5,4 სმ.) [Апакидзе, Николайшвили 1986: 32-33, ტაბ. VII, 9; მანჯგალაძე 1985: 58, სურ. 314].

**39.** IV საუკუნის პირველი ნახევრით თარიღდება სამთავროს სამაროვნის ბრინჯაოს სარკიანი შემდეგი ქვაყუთები: №110 (სარკის დიამ. 8,5 სმ.), №180 (სარკეს შემორჩენილი აქვს ქსოვილის ნაშთები. სარკის დიამ. 2,5 სმ.), №485 (სარკის დიამ. 9 სმ) [მანჯგალაძე 1985: 49, 50, 97, სურ. 247, 256, 559].

კიდევ რამდენიმე სამაროვნის IV-V სს-ების სამარხებია ცნობილი, სადაც ამ ტიპის სარკეები აღმოჩნდა (ურბნისი, რუსთავი და სხვ.), მაგრამ ერთგვაროვნების გამო ჩამონათვალს აღარ გავაგრძელებთ.

**II.1. 40.** არმაზისხევის ერისთავთა II საუკუნის შუა ხანის მდიდრულ პირველ სამარხში აღმოჩნდა ვერცხლის მრგვალი, ფირფიტოვანი სარკე მნიშვნელოვანი დეტალით: "... სარკეს ნაპირზე ორ ადგილას, ერთმანეთის პირისპირ აქვს მცირე გამონაშვერი, რომელიც რგოლურ ჩარჩოზე ამოჭრილ ორ სათანადო ბუდეშია ჩასმული და ამრიგად მაგრდება სარკე ჩარჩოში. ეს ხელს შეუწყ-

ობდა სარკის თავისუფალ ტრიალს და მისი ორივე ზედაპირით სარგებლობას" სარკე მიცვალებულის თავს უკან იდო. სარკის დიამ. 4,2 სმ, ჩარჩოს 4,9 სმ. [აფაქიძე, გობეჯიშვილი 1955: 35, ტაბ. XI, 3, X, 6].

**II.2. 41.** კიდევ ერთი ფორმით საინტერესო სარკე სახელურის გარეშე აღმოჩნდა სამთავროს სამაროვნის II საუკუნით დათარიღებულ №158 კრამიტსამარხში. განსხვავებით ამ ტიპის სარკეებისგან (მრგვალი დისკო), ეს სარკე ექვსნახნაგაა. სარკე დამტვრეულია [Ивашенко 1980: 109-110].

რაც შეეხება პარალელებს, თითქმის ყველა ჩამოთვლილი სარკე იმდენად დაზიანებულია, რომ ანალოგების მოძებნა შეუძლებელი ხდება. სახელურიან სარკეებს მხოლოდ სახელურის მიმაგრების დეტალები (მანჭვლები, ნახვრეტები, შვერილები და სხვ.) აქვთ შემორჩენილი, რაც სავარაუდოდ მიგვანიშნებს, რომ ფორმაში სახელურიანად ჩამოსხმული სარკეები არ გვხვდება (ფიჭვნარის ნეკროპოლისის №261 სამარხის სარკის გამოკლებით). ზოგადად, მსგავსი სახელურიანი სარკეები და სარკეები სახელურის გარეშე გავრცელებულია I-II საუკუნეებში სომხეთის ტერიტორიაზე: გარნიში, არტაშატში [Хачатрян 1976: 119-121; Хачатрян 1981: ტაბ. 49, 1], ჩრდილო კავკასიის, ვოლგისპირეთის სარმატულ და სკვითურ სამარხებში [Ивановский 1911: 169, таб. VI, 3; Хазанов 1963: 63-65, рис. 3, 4]. მსგავსი სარკეები აღმოჩნდა დურაევროპოსის I საუკუნის სამარხებშიც [Толл 1946: 122-123, fig. LV, VIII].

და ბოლოს, სარკის მეორე სახელი "მიჭვრიტანა" [ორბელიანი 1949: 213] გავრცელებული იყო ტრადიციულ ყოფაში. ლიტერატურულ ძეგლებში კი "სარკე" პირველად გვხვდება VIII-IX საუკუნის მოღვაწის იოანე მტბევარის საგალობელში "...სარკედ სათნოვებათა გამოჩნდა დღეს..." [ძველი ქართული..., 1913: 118, 93] (მასალა მოვიპოვეთ ვეფხისტყაოსნის კომიტეტში).

ამრიგად, 1. საქართველოს ტერიტორიაზე სარკე გვხვდება სახელურიანი და სახელუ-

რის გარეშე. 2. სარკე პირველად ფიჭვნარის ნეკროპოლისის ძვ.წ. V საუკუნის სამარხებში გვხვდება; ყველა ეს სარკე სახელურიანია და იმპორტულია. 3. ბრინჯაოს სარკის ერთი შემთხვევა ჩანს განძში (ახალგორის განძი. ძვ.წ. IV-III სს.) და ნამოსახლარზე – ვერემ-ჩაგინის გორაზე, ოთახის ნანგრევში [Куфтин 1949: 25]. 4. სახელურიანი სარკეების ორი ვარიანტი დადასტურდა, ხოლო უსახელურო სარკეების – სამი. 5. სარკე არ ჩანს IV-V საუკუნეების შემდგომ საქართველოს არქეოლოგიურ ძეგლებზე.

დღესდღეობით, საქართველოს არქეოლოგიურ ძეგლებზე სარკის შესახებ არსებული მონაცემები სხვა დასკვნების გამოტანის საშუალებას არ იძლევა. მომავალმა ძიებამ შესაძლებელია კორექტივი შეიტანოს კვლევის შედეგებში.

### ლიტერატურა:

**აფაქიძე ა., გობეჯიშვილი გ., კალანდაძე ა., ლომთათიძე გ. 1955:** მცხეთა I, არმაზისხევის არქეოლოგიური ძეგლები. თბილისი.

**აფაქიძე ა., ნიკოლაიშვილი ვ., სიხარულიძე ა., ბიბილური თ., გიუნაშვილი გ., ირემაშვილი შ., სადრაძე ვ., ძნელაძე მ., ხეცურიანი ლ. 1989:** დიდი მცხეთა, 1980, მცხეთა IX, თბილისი. გვ. 6-39.

**აფაქიძე ა., ნიკოლაიშვილი ვ., სიხარულიძე ა., ბიბილური თ., გიუნაშვილი გ., ირემაშვილი შ., მანჯგალაძე გ., სადრაძე ვ., ხეცურიანი ლ. 1989:** დიდი მცხეთა, 1981, მცხეთა IX, თბილისი. გვ. 40-76.

**აფაქიძე ა., ნიკოლაიშვილი ვ. 1996:** მცხეთის წარჩინებულთა განსასვენებელი. ახ.წ. III საუკუნის აკლდამა 905. მცხეთა XI, თბილისი. გვ. 7-79.

**აფაქიძე გ. 1973:** ბაგინეთის კლდეკარის სარკოფაგი, ძეგლის მეგობარი, თბილისი. გვ. 59-65.

**თოლორდავა ვ. 1983:** მდიდრული სამარხი დაბლაგომიდან, ვანი II, თბილისი. გვ. 68-79.

**თოლორდავა ვ. 1983:** დაბლაგომი, ვანი VII, თბილისი. გვ. 129-135.

**თოლორდავა ვ. 1986:** ცენტრალური ტერასის ჩრდილო-აღმოსავლეთი ფერდი. Vანი VIII, თბილისი. გვ. 79-92.

**კახიძე ა. 2007:** ფიჭვნარი II, ბათუმი.

**კახიძე ა., ვიკერსი მ. 2014:** ფიჭვნარი VI, ნან. I. ბათუმი, ოქსფორდი.

**კილურაძე ნ., თოდუა თ. 2001:** ვერცხლის სარკე ბიჭვინტის სამაროვნიდან – ძიებანი, №8, გვ. 76-78.

**ლორთქიფანიძე გ. 1991:** ბიჭვინტის ნაქალაქარი, თბილისი.

**მანჯგალაძე გ. 1985:** სამთავროს სამაროვნის გვიანანტიკური ხანის სამარხები, მცხეთა VII, თბილისი, გვ. 43-108.

**ნიკოლაიშვილი ვ. 1978:** ანტიკური ხანის ძეგლები დიღმის ხეობიდან – კრებ. საქართველოს არქეოლოგიის საკითხები, თბილისი. გვ. 91-103.

**ნიკოლაიშვილი ვ., გიუნაშვილი გ. 1995:** ბაიათხევი, მცხეთა X, თბილისი, გვ. 119-136.

**ორბელიანი ს.ს. 1949:** ქართული ლექსიკონი (სიტყვის კონა), თბილისი.

**საგინაშვილი მ. 1970:** ურბნისის სამაროვნის მინის ჭურჭელი, თბილისი.

**სიხარულიძე ა., აბუთიძე ა. 1985:** მოგვთაკარის სამაროვანი, მცხეთა VII, თბ. გვ. 109-131. ქორიძე დ. 1965: ურბნისის სამაროვანზე (XXV უბანი) აღმოჩენილი გვიანანტიკური ხანის ძეგლების პერიოდიზაციის საკითხებისთვის. ხელნაწერი.

**ძველი ქართული სასულიერო პოეზია, ნ. I:** 1913.

**ჭილაშვილი 1964:** ნაქალაქარი ურბნისი, თბ.

**ჯავახიშვილი ქ. 1972:** ურბნისის ნაქალაქარის გლიპტიკური ძეგლები, თბილისი.

**ჯინჯინაშვილი გ. 1980:** ძვ.წ. I და ახ.წ. I ს. ქვევრსამარხები “საყარაულო სერის” სამაროვნიდან, კავთისხევის არქეოლოგიური ძეგლები, თბ. გვ. 42-59.

**Апакидзе А. М., Николайшвили В. В., Сихарулидзе А.Н., Садрадзе В. Д., Хецуриани Л. Г., Гиუნашвили Г. Д., Иремашвили Ш. А. 1984:** Результаты полевых изысканий в Мцхета. ПАИ в 1981 году, Тб., стр. 45- 50

**Апакидзе А. М., Николайшвили В. В., Манлжгаладзе Г. И., Хецуриани Л. Г., Абутидзе А. В., Дзnelадзе М. С., Давлиანიძე Р. В., Гиუნაშვილი Г. Д., Глonti Н. В., Молашვილი Н. И. 1986:** Мцхетская экспедиция. ПАИ в 1983 году, Тб., стр. 31- 37.

**Ивановский А. А. 1911:** По Закавказью МАК, VI, М

**Иващенко М. М. 1980:** Самтаврские погребения первых трех веков н. э., мცხეთა III. თბ.

**Козенкова В. И. 1998:** Материальная основа быта Кобанских племен. М.

**Кузнецова Т. 1980:** Зеркала из Сарматских погребений Ставрополя, КСИА 162, М., с. 101-104

**Куфтин Б. Н. 1949:** Материалы к археологии Колхиды. Тб.

**Максимова М. И. 1954:** Зеркало из Келермеса, СА XXI, стр. 281- 305.

**Мелюкова А. И. 1979:** Скифия и Фрфкийский мир. М.

**Низовский А. 2002:** Сто великих археологических открытий, М.

**Смирнов Я. И. 1934:** Ахалгорийский клад. Тб.

**Хачатрян Ж. Д. 1976:** Гарни V. Ереван.

**Хачатрян Ж. Д. 1981:** Арташат II. Ереван.

**Kakhidze A, 200-2001:** Spesiment Clasical Bronze Toreutics from Pichvnari. TALANTA XXXII-XXXIII, pp.41-55, fig. 8,9,10.

**Lemer 1994:** The Horizontal-handled Mirror in Iran and Central Azia: Occurrences and Origin. New-York, USA

**Thompson N. de Grummond 1982:** A Goude to Etruscan Mirrors. Tallahassee, Florida.

**Toll N.P. 1946:** The Excavation at Dura-Europosm Part II. The Necropoles. London.

## **ილუსტრაციების აღწერილობა:**

**ტაბ. I, 1-9. სახელურიანი სარკეები:** ფიჭვნარის №№ 23,100, ბიჭვინტის №03-5, მცხეთის №25, ურბნისის №№ 20 (XXV უბანი), 1, 3 (XVI უბანი) სამარხებიდან და მცხეთის №905 აკლდამიდან. **სურ. 10-12. სარკეები სახელურის გარეშე:** მოგვთაკარის №6 და სამთავროს №№ 547, 605 სამარხებიდან.

I

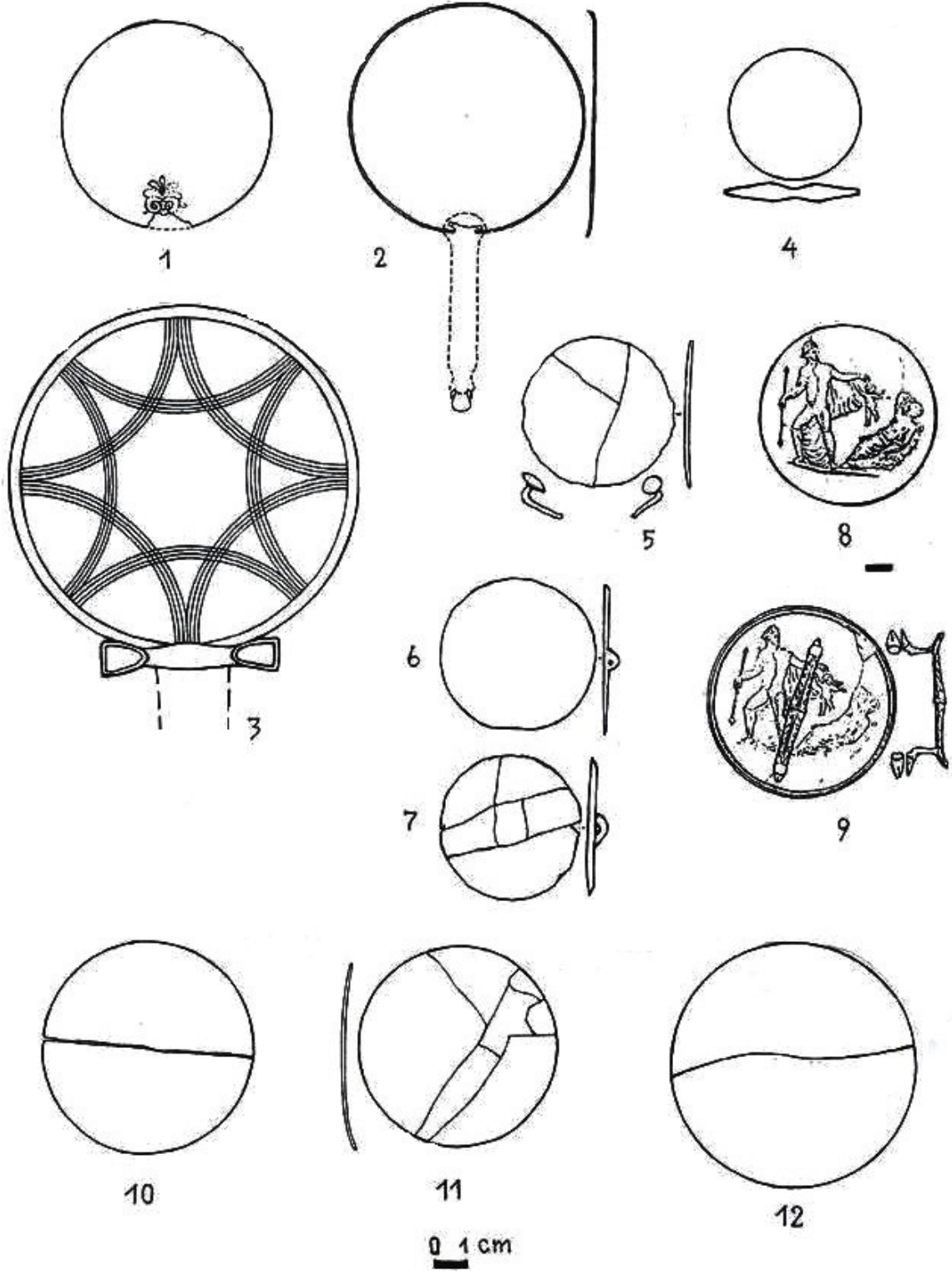

## სავარცხელი საქართველოს არქეოლოგიური ძეგლებიდან

სავარცხელი – ყველა დროის, ძველი და ახალი სამყაროს ერთ-ერთი მნიშვნელოვანი არტეფაქტია, რომელმაც კაცობრიობასთან ერთად ყველა ევოლუციური ეტაპი გაიარა – თევზის ფხიდან – იუველური ხელოვნების ნაწარმამდე.

სავარცხელი მრავალგვარი დანიშნულების ნივთი იყო: თმის დავარცხნის, ბენვის და ქსოვილის დამუშავების, კერამიკის მოხატულობის და სხვ. ს.ს. ორბელიანის მიხედვით “სავარცხელი – თმით დასავარცხნელი, სავარცხელი ენოდების ფეიქრის ლაფათანსა ლერწმისგან შეწყობილსა, გინა კარის ფიცართა გარდასაბამსა, გინა ერთსა თევზსა ხიმანჯასა...” [ორბელიანი 1949: 290]. ის იხმარებოდა როგორც ტუალეტის, ჰიგიენის, ასევე სამკაულის სახითაც. ხშირად, სოციალური დანიშნულების ეს არტეფაქტი მოხატულობის და შემკულობის მიხედვით მხატვრული ხელოვნობის ნიმუშს წარმოადგენდა.

სავარცხელი ხშირად ფიგურირებს მითებში, ფოლკლორში და ზღაპრებში. მათ შორის ქართულ ზღაპრებშიც. ე.ი. გარდა უტილიტარული თუ სამკაულის დანიშნულებისა, ამ ნივთს სხვადასხვა ხალხის წარმოდგენაში საკრალური დატვირთვაც ჰქონდა.

ჯერ კიდევ, 5000-4000 წწ. გრძელკბილესიანი, ცხოველის გამოსახულებიანი სპილოს ძვლის სავარცხლები ცნობილია ეგვიპტეში, ბადარიისა და ამრატის კულტურის მატარებელ ტომებში, რომლებიც ამ სავარცხლებს თმაში ან პარიკებში ხმარობდნენ, ანუ თავსამკაულად იყენებდნენ [Чайлд 1956: 104, სურ. 26, ტაბ. VIII], ასევე ძვ.წ. 3000 წლის წინ ურის დედოფალ შუბადის თავსამკაულს ოქროს სავარცხელი ამშვენებს [Низовский 2002: 85].

სავარცხელს სხვადასხვა მასალისაგან ამზადებდნენ. ძირითადად ეს იყო: ძვალი, ხე და ლითონი.

საქართველოს სხვადასხვა პერიოდის არქეოლოგიურ ძეგლებიდან, ჯერჯერობით, სავარცხლის მხოლოდ 12 ერთეულია ცნობილი. რა თქმა უნდა, მასალა მეტად მწირია, თუმცა საინტერესო ინფორმაციის მატარებელი.

სანამ საქართველოს ტერიტორიაზე აღმოჩენილ სხვადასხვა პერიოდის ამ არტეფაქტს წარმოვადგენთ, ერთი საერთო და შესამჩნევი ფაქტი უნდა აღინიშნოს. თითქმის ყველა სავარცხელი მცირე ზომისაა ან მინიატურული. ამასთანავე, სავარცხლებს ზედა ნაწილში (ცენტრში, თავზე) ნახვრეტი აქვთ გაკეთებული. ალბათ, ზონარის გასაყრელად. ვარაუდის სახით, ორ შესძლებელ ვარიანტს ვუშვებთ: 1. მცირე ზომის სავარცხლები ნახვრეტით სპეციალურად დაკრძალვისთვის მზადდებოდა და რიტუალური საკიდის დატვირთვა ჰქონდა; 2. ვინაიდან ამ სავარცხლების ზედა ნაწილი თითქმის ყოველთვის ფიგურულია - თმებისთვის სამკაულის სახით გამოიყენებოდა (ამის პრეცედენტი იხ. ზემოთ). რადგან ამ არტეფაქტს ყველა აღმომჩენი (გამთხრელი) სავარცხლად თვლის, ჩვენც ამ ნივთს ასევე განვიხილავთ

როგორც აღვნიშნეთ, საქართველოს არქეოლოგიური ძეგლებიდან სულ 12 სავარცხელი დაფიქსირდა. აქედან 9 სავარცხელი სხვადასხვა პერიოდის სამაროვანზე აღმოჩნდა; ერთი – შემთხვევითი მონაპოვარია კულტურულ ფენიდან; ერთიც – ნამოსახლარ ფენაში დადასტურდა. ამ ძეგლებზე აღმოჩენილი სავარცხლები დამზადებულია ყველა აქამდე ცნობილი მასალისგან: ძვლის, ხის და ბრინჯაოსგან. უფრო კონკრეტულად: 5 სავარცხელი – ბრინჯაოსია, 4 – ძვლის და 3 – ხის. ქრონოლოგიური პერიოდების მიხედვით, ბრინჯაოსა და რკინის ხანაში გვხვდება ბრინჯაოსა და ძვლის სავარცხლები, ხოლო წინაანტიკურ და ანტიკურ ხანაში – ძვლის

სავარცხელი ქრება, სამაგიეროდ ჩნდება ხის სავარცხლები.

მცირეოდენი მონაცემებითა და ინვენტარის მიხედვით სავარცხელი ქალის სამარხებში (სამთავრო, კულანურხვა) უფრო ჩანს.

ინვენტარის მიხედვით თუ ვიმსჯელებთ, საქართველოს არქეოლოგიურ ძეგლებზე სავარცხელი ჩანს სხვადასხვა პერიოდის საშუალო ფენის სოციალურ წარმომადგენელთა სამარხებში. მაგრამ, ზოგიერთ ხალხში, ისევე როგორც ბევრი სხვა არტეფაქტი, სავარცხელიც ხშირ შემთხვევაში სოციალური დანიშნულების მატარებელი ნივთი ხდება. ასე მაგალითად, ოქროსაგან დამზადებული სავარცხლის შესანიშნავი მხატვრული ნიმუშები ჩანს ძვ.წ. VI-IV და V-IV სს-ების სკვითურ მდიდრულ სამარხებში [Либеров 1965: 22, ტაბ. 33,8,10; Манцевич 1950: 223]. ასევე ცნობილია, ორნამენტით შემკული ხის სავარცხელი ძვ.წ. II-I სს-ების მდიდრულ სკვითურ სამარხიდან [Погребова 1961: 173, სურ. 26,5] და სხვ.

საქართველოს არქეოლოგიური მასალა არ იძლევა სავარცხლის ტიპოლოგიური კლასიფიკაციის საშუალებას, ამიტომ ქრონოლოგიური სისტემით ვიხელმძღვანელებთ.

1 (ტაბ. I, 1) როგორც ზემოთ აღვნიშნეთ, ერთი სავარცხელი შემთხვევითი მონაპოვარია სამთავროს ველის კულტურულ ფენაში. ეს სავარცხელი შუა ბრინჯაოს ხანისაა [აფაქიძე, ყიფიანი... 2001: 29, ტაბ. IX, 5] და ყველაზე ადრეულია საქართველოს არქეოლოგიური ძეგლებიდან. სავარცხელი ძვლისაა; ხელის მტევნის მოყვანილობის, ექვსი გრძელი კბილით; სავარცხელს სამი ნახვრეტი აქვს. აქედან, ზედა ნაწილში ერთი დიდი ნახვრეტია გაკეთებული. ზომები: 7X3 სმ. ამ ფორმის სავარცხელი ერთადერთია საქართველოს ტერიტორიაზე. ანალოგები ამ სავარცხლის არ ჩანს.

2 (ტაბ. I, 2) ასევე ადრეულია გვიანბრინჯაოს ხანის ნალვლის სამაროვანის №91 სამარხში, მარცხენა გვერდზე დაკრძალულ მიცვალებულთან აღმოჩენილი ბრინჯაოს

სავარცხელი [რამიშვილი 1990: 38]. სავარცხელი ჩამოსხმულია; 10-მდე მოკლე და თხელი კბილი აქვს. ზედა ნაწილი ფიგურულია – წაგრძელებული, სხვადასხვა ზომით გვერდებშეჭრილი ფირფიტა. ზომები: 6,5 X4,1 სმ. როგორც გამთხრელი აღნიშნავს, ამ სავარცხლის ანალოგი არ ჩანს

3. გვიანბრინჯაოს ხანას ეკუთვნის კვირაცხოვლის სამაროვანზე ძვ.წ. XIV-XII საუკუნეებით დათარიღებულ №65 სამარხში აღმოჩენილი ძვლის სავარცხელი (გამთხრელები “საფეიქრო მაქოს” უწოდებენ). სავარცხელს 6 კბილი აქვს.: ზედა ნაწილი შუაში სახელურისამებრ წაგრძელებულია. ზომები: -3X5 სმ [Гамбашидзе, Квижинадзе 1982: 31, ტაბ. XXX-VI,310].

4 (ტაბ. I, 3) ძვ.წ. XIII-XI სს-ით თარიღდება კავთისხევის “საყარაულო სერის” სამაროვნის №9 ორმოსამარხი, სადაც ძვლის დაზიანებული სავარცხელი დადასტურდა [გვეტაძე 1980: 8, ტაბ. IV,3]. სავარცხელს სამი კბილი აქვს შემორჩენილი. ზედა ნაწილი ფიგურულია (დაზიანებულია, ვერ იკითხება). ზომები: 3 X4 სმ.

5 (ტაბ. I, 4) სამთავროს სამაროვნის ჩრდილოეთ უბანზე გათხრილ (1938 წ.) ქალის №29 სამარხში მიცვალებულის სახის წინ ძვლის სავარცხელი აღმოჩნდა. სავარცხელს 5 კბილი აქვს შემორჩენილი. ზედა ნაწილი (თავი) ფიგურულია, ვიწრო, სეგმენტური. ზომები: 3,5X1,9 სმ. სამარხი ძვ.წ. XI ს-ით თარიღდება [კალანდაძე 1981: 45; 1982: 66].

6 (ტაბ. I, 5) ძვ.წ. VIII-VII სს. ეშერის კრომლესში, სადაც 500-მდე ნივთი აღმოჩნდა. მხოლოდ ერთი ბრინჯაოს სავარცხელი დადასტურდა. სავარცხელს 13 კბილი უნდა ჰქონოდა. ზედა ნაწილი ფიგურულია - ანტენისებური. შუაში ერთი დიდი და მის თავზე ორი - პატარა ნახვრეტით. ზომები: 8 X5,5 სმ. [Шамба 1974: 44, ტაბ. XXVI,6]. ეს ერთადერთი ყველაზე მოზრდილი სავარცხელია საქართველოს არქეოლოგიური ძეგლებიდან.

7 (ტაბ. I, 6) ძვ.წ. VIII-VII სს-ებს ეკუთვნის კულანურხვას სამაროვნის №2 ქალის სამარხი, სადაც ბრინჯაოს სავარცხელი დადა-

სტურდა. სავარცხელი ჩამოსხმულია; აქვს ექვსი კბილი; ზედა ნაწილი ფიგურულია და ცულის სქემატურ გამოსახულებას წარმოადგენს. შუა ნაწილში ერთი ნახვრეტი აქვს. ზომები: 5X3,5 სმ, [Трапш 1970: 105-106, ტაბ. III,3].

8. ერგეტის მეორე სამაროვნის ძვ.წ. VIII-VII სს-ის №4 ორმოსამარხში 596 ნივთს შორის ერთი ხის სავარცხელი აღმოჩნდა. სავარცხელი ფიგურულია, ზედა ნაწილი პეპლისებურია. [პაპუაშვილი 1999: 3-9].

9 (ტაბ. I, 7) მერელენ-დერესის ქვისამარხში №4, რომელიც ძვ.წ. VII ს-ით არის დათარიღებული ერთი ბრინჯაოს სავარცხელი დადასტურდა. სავარცხელს ხუთი კბილი აქვს. ზედა ნაწილი ფიგურულია – ნახევარმთვარისებურად მორკალული, შუა ნაწილში ერთი ნახვრეტი. ზომები: 4X3,8 სმ. როგორც ბ. კუფტინი აღნიშნავს, ამგვარივე სავარცხელი აღმოჩნდა ლელვარის (სომხეთი) სამაროვანზე [Куфтин 1941: 52, სურ. 50, ტაბ. XXIII].

10 (ტაბ. I, 8) ნამოსახლარის ბორცვზე “სიმაგრეში” (დასავლეთი საქართველო) ძვ.წ. VI-V სს. ნივთებს შორის აღმოჩნდა ხის სავარცხელის ფრაგმენტი. სავარცხელს გრძელი, წვრილი კბილები აქვს; ზედა ნაწილი მასიურია და შემკულია წრეებით, რომლებიც შეესებულება შუაში წერტილისებური მცირე წრით. როგორც თ.მიქელაძე აღნიშნავს, ეს შემკულობა “... გამეორებაა უფრო ადრეული ტრადიციების მატარებელი კოლხური კერამიკისათვის ... რაც ასახავს ერთი კულტურის სხვადასხვა ხასიათის შემადგენელი ნაწილების შინაგან კავშირს” [მიქელაძე 1978: 59, ტაბ. XXXIX]. ზომები: 5X2 სმ.

11. (ტაბ. I, 9) ხის სავარცხელი დადასტურდა ძვ.წ. IV-III სს-ით დათარიღებულ სხალთის (თეთრინწყაროს მუნიციპალიტი) №1 ორმოსამარხში [ნიკოლაიშვილი 2013: 433, ტაბ. III, 16]. სავარცხელი დაზიანებულია. შემორჩენილი აქვს ექვსიოდე კბილი. მასიური ზედა ნაწილი სოკოსებურად გადმოფენილია კბილებზე; თავს ორი ანტენისებური შვერილი ამკობს. ზომები: 4,2X2,3 სმ.

12 (ტაბ. I, 10) ჯერჯერობით ერთადერ-

თი სავარცხელი ჩანს ახ. ნელთაღრიცხვის ძეგლებზე. ეს არი მუხათგვერდი I-ის VI-VIII სს-ით დათარიღებულ სამარხში № 15 აღმოჩენილი ბრინჯაოს სავარცხელი [ხეცურიანი 1985: 156, სურ. 900}. სავარცხელს ექვსი კბილი აქვს. ზედა ნაწილის თავი ფიგურულია – სახელურისებურად გამოყოფილი ორნახვრეტიანი ფირფიტით. ზომები: 3,6X3,3 სმ.

რაც შეეხება პარალელებს. მიუხედავად იმისა, რომ ეს არტეფაქტი ყველა დროისა და სივრცის დამახასიათებელი ნივთია, მეზობელი ქვეყნების არქეოლოგიურ ძეგლებზეც იშვიათად ჩანს. თუმცა სომხეთში არიჭის სამაროვანზე, ძვ.წ. XVIII-XVII სს-ებით დათარიღებულ №104 სამარხში, ერთი ცხრაკბილიანი, ფიგურული სავარცხელი, თავზე ერთი ნახვრეტი, დადასტურდა [Хачатрян 1975: 104, სურ. 57]. ხოლო აზერბაიჯანის ტერიტორიაზე, მინგეჩაურის სამაროვანზე (VI ფენა) მხოლოდ ახ.წ. II-IV სს. ერთი, ასევე ზედა ნაწილში ნახვრეტიანი სავარცხელი ჩანს [Асланов Ваидов, 1959: ტაბ. I]. ჩრდილოეთ კავკასიის სამაროვნებზე (ყობანი, კორცა, ბალთა) სავარცხელი ახ. წ. VI-VII სს-ებში გვხვდება [Уварова, 1900 :71, 92, 134, ტაბ. X,9, XV,18, XI,21].

ეს არტეფაქტი იშვიათად გვხვდება სხვა ქვეყნებისა და სხვადასხვა დროის არქეოლოგიურ ძეგლებზე. ანალოგიების მოძებნა ძირს, რადგან თითქმის ყველა ეს ნივთი სხვადასხვა ფორმისა თუ ზომისაა და რაც მთავარია, ინვიდუალური გემოვნებისა თუ დამზადების ნიმუშებს წარმოადგენს.

ასეთია, საქართველოს არქეოლოგიურ ძეგლებზე აღმოჩენილ ამ არტეფაქტის შესახებ არსებული მწირე ინფორმაცია, რომლებიც ასევე მცირე დასკვნების საშუალებას იძლევა. კერძოდ: 1. აღწერილი 12 სავარცხელი სხვადასხვა ეპოქას ეკუთვნის (შუა ბრინჯაოდან ახ.წ-ის ჩათვლით) და სხვადასხვა ძეგლის ნივთია. 2. მხოლოდ აფხაზეთის ტერიტორიაზე დადასტურდაა ერთი და იმავე ეპოქაში - ძვ.წ. VIII-VII სს-ში ორი სავარცხელი 2. ყველა აღმოჩენილი სავარცხელი სხვადასხვა

ფორმისა და ზომისაა. 3. კავკასიაში აღმოჩენილი სავარცხლებისთვის დამახასიათებელი დეტალია – სავარცხლის ზედა ნაწილში არსებული ნახვრეტი; 4. როგორც ჩანს, სავარცხელს ძირითადად პრაქტიკული დანიშნულება ჰქონდა და დაკრძალვის რიტუალში სავარცხლის ჩატანების ტრადიცია არ არსებობდა, რადგან უმთავრესად მხოლოდ საკიდის ან თავსამკაულის ნიშნით გვხვდება.

ამრიგად, სულ ეს არის არსებული ინფორმაცია ამ არტეფაქტის (სავარცხელი) შესახებ. შემდგომმა აღმოჩენებმა შესაძლოა, სავარცხლების კოლექცია გაამდიდროს და კვლევის ახალი შედეგები მივიღოთ.

### ლიტერატურა:

**აფაქიძე ა., ყიფიანი გ., მანჯგალაძე გ., გიუნაშვილი გ., ნიკოლაიშვილი ვ., სიხარულიძე ა. 2001:** არქეოლოგიური გათხრები სამთავროზე 2000 წელს. მცხეთის არქეოლოგიური ინსტიტუტის V სამეცნიერო სესია. თბ. გვ. 24-29.

**გვეტაძე ჯ. 1980:** გვიანბრინჯაო-ადრერკინის ხანის ორმოსამარხები საყარაულო სერიდან. კავთისხვის არქეოლოგიური ძეგლები. თბ., გვ. 6-13.

**კალანდაძე ა. 1981:** სამთავროს სამაროვნის წინაანტიკური ხანის არქეოლოგიური ძეგლები, მცხეთა, V, თბ., გვ. 7-118.

**კალანდაძე ა. 1982:** სამთავრო. წინაანტიკური ხანის არქეოლოგიური ძეგლები, მცხეთა, VII, თბ., გვ. 7-138.

**მიქელაძე თ. 1978:** არქეოლოგიური კვლევები რიონის ქვემო წელზე, თბ.

**ორბელიანი ს.ს. 1949:** სიტყვის კონა, ქართული.. . ლექსიკონი. თბ.

**პაპუაშვილი რ. 1999:** ერგეტის მეორე სამაროვანი (სამარხი №4), ძეგლის მეგობარი, №3, გვ. 3-9.

**რამიშვილი 1990:** შიდა ქართლის ბრინჯაოს ხანის ფინალური სტადიების არქეოლოგიის პრობლემები. დისერტაცია ისტ. მეცნ. დოქ-

ტორის სამეცნიერო ხარისხის მოსაპოვებლად, თბ.

**ხეცურიანი ლ. 1985:** მუხათგვერდი I, ადრე-ფეოდალური ხანის სამაროვანი, კატალოგი, მცხეთა, VII, თბ., გვ. 181-162.

**ასლანოვ გ. მ., ვაიდოვ რ. ი., იონე გ. ი. 1959:** Древний Мингечаур, Баку.

**Гамбашидзе О. С., Квижинадзе К. Д. 1982:** Месхет-Джавахетская экспедиция, ПАИ в 1980 году, ПАИ, 1982, Тбилиси, с. 29-31.

**Куфтин 1941:** Археологические раскопки в Триалети. Тб.

**Либеров П. Д. 1965:** Памятники скифского времени на среднем Дону. Археология СССР. Свод археологических источников, Д1-311. Мос.

**Низовский А. 2002:** Сто великих археологических открытий. Мос.

**Погребова Н. Н. 1961:** Погребения в мовзолее Неаполя Скифского. МИА, #96. Мос., с. 103-213

**Трапш М. М. 1970:** Труды, I, Сухуми.

**Уварова П. 1900:** Могильники Северного Кавказа, вып. VIII, Мос.

**Шамба Г. К. 1974:** Эшерские кромлехи, Сухуми.

**Чайлд Г. 1956:** Древнейший Восток, Мос.

**Хачатрян Т. С. 1975:** Древняя культура Ширака III-I тыс. до н.э. Ереван.



I

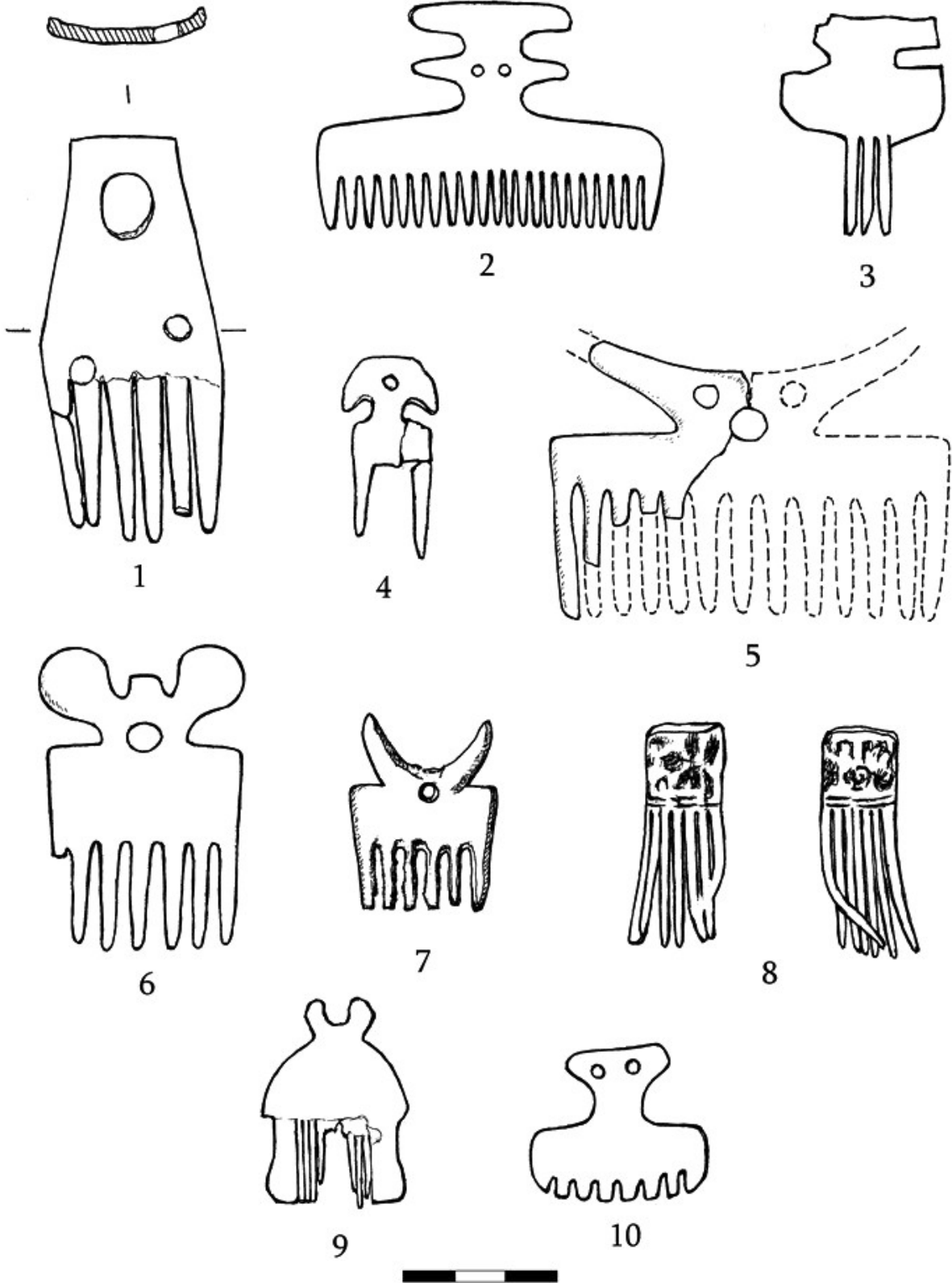

## ნინო ერქომაიშვილი

### ალიზი

(ისტორია, მოვლა და კონსერვაცია)

ალიზი უძველესი სამშენებლო მასალაა. ალიზის აგური და ნაგებობანი, აშენებული ალიზის გამოყენებით, ყველაზე ძველია კაცობრიობის ისტორიაში. ისინი შეიძლება წარმოადგენდნენ, როგორც მარტივი ფორმების საცხოვრებელ სახლებსა და სამეურნეო ნაგებობებს, ასევე მასიურ საკულტო შენობებს. ძლიერად დაპრესილი, მძიმე, მაგრამ სუსტი წნევის მიმართ, ალიზის მასები ისეთივე კედლის წყობას ქმნიან, როგორსაც გამომწვარი აგური და ქვა. პრაქტიკულად ინერტულნი (თუ გამორიცხულია პირდაპირი ქიმიური ზემოქმედება), ისინი მყარად რჩებიან დროთა განმავლობაში და იღებენ სპეციფიურ შეფერილობას. კომპაქტურობა მიღწეულია მასალის შეკვრით, ხოლო კონსტრუქციის ფორმები შემუშავებულია ისტორიული, გეოგრაფიული და კულტუროლოგიური მახასიათებლებით. მათი კვალიფიციური შეკეთება მოითხოვს იმ ისტორიული მეთოდების, მასალებისა და ტექნიკის გამოყენებას, რომელიც ზუსტად შესაბამისია კონკრეტული ნაგებობისათვის.

ალიზის აგური – გამოუწვავი და მზეზე გამომშრალი აგური, რომელიც მზადდება თიხისაგან და სიმტკიცისათვის ურევენ არაორგანულ და ორგანულ მინარევებს (მსხვილმარცვლოვანი ქვიშა, წვრილად დაკეპილი თივა, ბზე და სხვ.) ახლაც, მიუხედავად სამშენებლო ტექნიკის და ტექნოლოგიის განვითარებისა, საკმაოდ პოპულარულია. ის კვლავაც მოსახერხებელია დროებითი ნაგებობების აშენებისას (იხ. ტაბ. 1).

ალიზის მშენებლობაში გამოყენებას აქვს როგორც დადებითი, ასევე თავისი უარყოფითი მხარეები; დადებითი მხარეები განისაზღვრება მასალის სიიარფით - ნედლეული უფასოა, არ საჭიროებს შორ გზაზე ტრანსპორტირებას, მოიხმარს მცირე მოცულობის

ენერჯის ხარჯვას წარმოებისას და მშენებლობის დროსაც. ასევე, ნაკლებად აალებადია, საკმაოდ კარგი ხმა- და თბოგაუმტარია, აქვს ბუნებრივი ფერი, მდგრადია მიწისძვრისას. გარდა ამისა, იოლია მისგან სხვადასხვა ფორმებისა და ზომის ნაგებობების აშენება, ან ცალკეული აგურების დამზადება.

უარყოფითი მხარეები კი შემდეგში მდგომარეობს: მიწა, რისგანაც იგი მზადდება, აუცილებლად უნდა შეიცავდეს საკმარაოდენობის თიხას (თიხის ოპტიმალური შემცველობა 5% - 50% ), ვერ უძლებს ზეწოლას, ამიტომ გადახურვის კონსტრუქციები აუცილებლად მსუბუქი უნდა იყოს, ასევე, ვერ უძლებს სართულებით დატვირთვასაც. ამ ტიპის ნაგებობა სასურველია მხოლოდ ერთსართულიანი იყოს, მშენებლობის პროცესი კი ხშირად დამოკიდებულია ამინდზე.

ალიზი, თავისი შედგენილობით, დამზადებისა და შენების ტექნოლოგიითა და, ასევე, ზომებით, სხვადასხვაგვარია. ხელით დამზადებული ალიზის აგურისათვის, ჩვეულებრივ, ისტორიულადაც და ახლაც, კორდოვანი ფენის ქვეშიდან ალბულ მიწის ქვედა ფენას იყენებენ. მიწის გადახელილ მასაში ხშირად ურევენ მცენარეული ან ცხოველური წარმოშობის ბოჭკოვან მასალას (ბზე, თივა, ჩალა, ცხოველური მინარევები). აგურების ერთმანეთთან დასაკავშირებლად და ნაგებობის შესაღესად საუკუნეების განმავლობაში გამოიყენებოდა სხვადასხვა მინარევებით გამდიდრებული თიხა (იხ. ტაბ.1). თანამედროვე, ქარხნული წესით დამზადებული ალიზის აგურის ძირითად მასალად გამოიყენება თიხა, ქვიშა და ხის სხვადასხვა ზომის ნახერხი. ლიგნოსულფატის დამატება დულაბში და ბათქაშში კედლის სტრუქტურას და, შესაბამისად, მთელ ნაგებობასაც ჰიდროფობურ თვისებებს სძენს [Bouwens, D. 1997].

სახურავი, ალიზის ნაგებობებს, ჩვეულებრივ, დაბალი და მსუბუქი აქვს. თვითონ სახურავის კონსტრუქციაც შედარებით განსხვავებულია ჩვეულებრივი სახურავებისაგან – კოჭები პირდაპირ ეყრდნობა კედლებს და ჩამაგრებულია მიწის ფენაში. ალიზით ნაშენი კედლების სიმაგრე და სიმტკიცე პროპორციულია საშენ მასაში წყლის შემცველობისა – სამშენებლოდ გამოუდგარია, როგორც ზედმეტად წყლიანი მასა, ასევე ზომაზე მეტად გამომშრალი.

ალიზით შენების სხვადასხვაგვარი მეთოდი არსებობს. მაგალითად, მეთოდი, რომლის გამოყენებისას თიხიანი მიწის გადაზელილ მასას სპეციალურ მაღალ ხის ყალიბში ტკეპნიან და პირდაპირ კედელი ამოჰყავთ, უძველესია. არსებობს მეთოდი, სადაც გადაზელილ თხელ მასას აგურის ფორმის ყალიბში ასხამენ და შემდეგ აშრობენ. არსებობს აგრეთვე, ე.წ. დაპრესილი ალიზის აგური (ეს მეთოდი მე-19 საუკუნიდან იკიდებს ფეხს), რომელსაც სპეციალური საწნეხი მანქანებით ამზადებენ, აშრობენ და შემდეგ იყენებენ მშენებლობაში. გავრცელებულია, აგრეთვე, ალიზის აგურის დამზადება ადგილზე, კედელზევე, როდესაც აგურის ფორმირება სპეციალური ლითონის ყალიბით პირდაპირ კედლის წყობაზე ხდება. ამ მეთოდის ნაკლი ის არის, რომ შრომისას აგური იკლებს ზომებში, ანუ მისი მოცულობა მცირდება, ეს ინვესტ აგურებს შორის მანძილების არაერთგვაროვან ცვლილებას, რამაც თავის მხრივ, შესაძლოა მთლიანად კედლის ან ნაგებობის დეფორმაცია გამოიწვიოს [Bouwens D. 1997].

საქართველოში ყველაზე გავრცელებული მეთოდი ჰაერზე გამომშრალი აგურის გამოყენება იყო. ალიზის აგურის მშენებლობაში გამოყენების პირველი მაგალითები საქართველოს ტერიტორიაზე ძვ.წ VI–IV ათასწლეულებიდანაა დადასტურებული. უადრესი ალიზის ნაგებობები, რომელიც აღმოჩენილია არქეოლოგიური გათხრების შედეგად – საცხოვრებელი სახლებია, ხოლო თვითონ ალიზის აგურს ე.წ. პლანო-კონვექ-

ტური, ანუ ბრტყელ-ამოზნექილი ფორმები აქვს. აგურებს ძირი და გვერდები ბრტყელი, ხოლო ზედაპირი ამოზნექილი აქვს. პლანო-კონვექტური ფორმის ალიზის აგური, ასევე, აღმოჩენილია, მაგალითად, ეგვიპტეში, შუამდინარეთში. ნაგებობებს ხშირად მომრგვალებული ფორმები აქვს, გადახურვაც მრგვალია, დულაბად და ბათქაშად ისევე თიხის მასაა გამოყენებული, რომელიც კედელს ატმოსფერული ნალექებისაგან და ტენისგან იცავს.

საქართველოში საშენ მასალად ალიზის გამოყენებას ხანგრძლივი ისტორია აქვს. უძველესი დროიდან ვიდრე გვიან შუა საუკუნეებამდე, ალიზი უმთავრესი საშენი მასალა იყო საცხოვრებელი, დროებითი და დამხმარე სათავსოების ასაგებად. პირველი საცხოვრებელი სახლები, რომლებიც საქართველოს ტერიტორიაზე აღმოჩენილი სწორედ ალიზით არის აგებული. ამ თვალსაზრისით, საინტერესო მასალაა მოძიებული არქეოლოგიური გათხრებისას, რომელიც ტერიტორიულად ახლანდელ სამხრეთ-აღმოსავლეთ საქართველოს მოიცავს. მათგან ყველაზე მნიშვნელოვანი ნამოსახლარებია: *არუხლოს გორა*, *შულავერის გორა*, *ხრამის დიდი-გორა*. აღნიშნულ ნამოსახლარებში საცხოვრებელი კომპლექსები შედგება სახლისა და სამეურნეო ნაგებობისაგან.

ძირითადი საშენი მასალა კარგად განლექილი წვრილმარცვლოვანი თიხაა, ღია-რუხი ფერისა, მოყვითალო ტონებით, რომელიც ადგილობრივად არის მოპოვებული. იგი აგრეთვე შეიცავს მსხვილმარცვლოვან ქვიშასა და დაკეპილ ბზეს. აგურის დამზადება მიმდინარეობდა მარტივი ხის დამხმარე ხელსაწყოებით, აგურებს აქვთ პლანო-კონვექტური ფორმა. მკაცრი გეომეტრიული ფორმები და ზუსტი ზომები დაცული არ არის. ყველაზე გავრცელებული ზომებია 30 X 20 X 8სმ, 30 X 15 X 8სმ და 25 X 15 X 7სმ. თუმცა ხანდახან გვხვდება აგურები სიგრძით 45 და 50სმ და სიგანით 20 და 25სმ. შენობებში კედლის წყობა ჰორიზონტულია, ერთი აგურით. თითო აგური ძვეს შემდეგიდან 2-3სმ-ის სი-

მალღებზე. კედლებს არ გააჩნიათ საძირკველი და აღმართულნი არიან უშუალოდ გრუნტზე ან წინასწარ გასწორებულ და კარგად დატკეპნილ ადრეულ ნაგებობებზე. კედლებში დულაბად გამოიყენებულია ხსნარი – კარგად განლექილი თიხა, რომელიც სიცარიელებს ავსებს აგურებსა და მათ გამოზნექილ ნაწილებს შორის და გაშრობისას მალალ სიმტკიცეს იძენს. ყოველ ახალ ზედა რიგში აგურის წყობა მიემართება შიგნით, ცენტრისაკენ, რის შედეგადაც მიღებულია მრგვალი გადახურვა. თვით საცხოვრებლის ფორმაც მომრგვალოა [Джавахишвили 1973]. კედლები ორივე მხრიდან გალესილია საკმაოდ მტკიცე თიხის ხსნარით და მათი სისქე 20–25სმ-ია. ნაგებობის სიმტკიცე მიღწეული იყო საფუძველთან რკალური შემოსარტყვლით – მკრივად დატკეპნილი თიხის “ბალიშით”. არავითარი კვალი ხის ბოძებისა ან სხვა რაიმე საყრდენი ნაგებობისა, არსად არის ნაპოვნი [ლორთქიფანიძე 2002].

საინტერესო არქიტექტურის მქონე, ძვ.წ. IV ათასწლეულის, ძეგლია აღმოჩენილი აღმოსავლეთ საქართველოში, სახელწოდებით “ბერიკლდეები.” არქეოლოგიური გათხრებისას აღმოჩენილია გალავნის 0.80მ-ის სიგრძეზე შემორჩენილი ფრაგმენტი და ნაგებობა. გალავანს მყარი საფუძველი არ გააჩნია, ჩვენამდე მოღწეულია დაახლოებით 1მ-ის სიმაღლით; ის შედგენილია მოყვითალო ფერის მკვრივი აგურებისგან. მათი ზომებია 44 X 20 X 8სმ და შედარებით იშვიათად – 48 X 25 X 8სმ. უკიდურესად ქვედა სტრუქტურაში უფრო ვიწრო აგურებიც ჩანს — 44 X 15 X 8სმ. წყობაში ისინი გრძივად არის დაფენილი რუხი თიხის მკვრივ ხსნარზე. ხსნარის სისქე, როგორც ვერტიკალურ, ასევე ჰორიზონტალურ ნაკერებში 5-8სმ-ია. წყობის გადარჩენილი მონაკვეთები საკმაოდ მკვრივი და მონოლითურია და აგურების გამოცალკევება ჭირს. ეს არის ე.წ. გვიან გამშრალი აგურები, რომლებიც იქმნებოდა ნედლი სტრუქტურებისაგან და შემდგომ, დროთა განმავლობაში შრობასთან ერთად მტკიცდებოდა, განსხვავებით

წინასწარ მზეზე გამომშრალი აგურებისაგან. გალავნის სიგანე 7 აგურითაა შედგენილი და მისი სიგანე 2მ-ია. ნაგებობა აგებულია იგივე ზომის აგურით, როგორც გალავანშია გამოყენებული. აგურები აქაც ნედლი სახითაა დაწყობილი და შემდეგაა გამომშრალი. კედლების შიგა და გარე მხარეები გალესილია კარგად განლექილი ღია ფერის ბზენარევი თიხით [ლორთქიფანიძე 2002].

შემდეგი ისტორიული ეტაპი, სადაც ალიზის აგურია გამოყენებული არის კარგად განვითარებული ე.წ. მტკვარ-არაქსის კულტურა (ძვ.წ. IV-III ათასწლ. ძვ.წ.), რომელიც შემდეგი არქეოლოგიური ძეგლებითაა წარმოდგენილი: ამირანის-გორა, სამშვილდე, ქვაცხელები და სხვ. ეს ძეგლებიც სამხრეთ და აღმოსავლეთ საქართველოშია აღმოჩენილი. ამ პერიოდში უკვე თვალნათლივია რომ არქიტექტურა გარკვეულად განვითარებულია; ნაგებობების ძირითად ტიპს წარმოადგენს ოთხკუთხედი, მომრგვალებულ კუთხეებიანი სახლი, რომელსაც თიხატკეპნილი იატაკი და, ასევე, ბრტყელი თიხატკეპნილი სახურავი აქვს. თუმცა ამ პერიოდში კიდევ გვხვდება მრგვალი სახლებიც [Человек и окружающая., 1984]. საშენ მასალად აქ გამოყენებულია ისევ თიხა და ალიზი. ალიზის შემადგენლობა ძირითადად იგივეა, ზოგან გვხვდება ობსიდიანის წვრილი მინარევეები ან კვარცის ფხვნილი. ალიზის აგურის ზომებია 36 X 18 X 9სმ. ნაგებობა ეყრდნობა ხის კონსტრუქციას, კედლები თითქმის ვერტიკალურად მიემართება. სახლის კარკასი შედგება წნელებისაგან, გადახურვაში კი გამოყენებულია ხის ბოძები. კედლებში ალაგ-ალაგ ჩართულია ქვაც. ზოგიერთი შენობის მომრგვალებულ კუთხეებში ჩატანებულია საგანგებო ფორმის ლეკალური მოყვანილობის აგური. საზოგადოდ, აგურის გეომეტრიული ფორმები ბევრად უფრო სრულყოფილი და დახვეწილია, ვიდრე ეს წინა პერიოდებში გვხვდებოდა. შემდგომში, საქართველოს ტერიტორიაზე აღმოჩენილ არქეოლოგიურ ნამოსახლარებში სამშენებლო მასალად ალიზი

აღარ გამოიყენება, ნაგებობაში ჭარბობს ქვა ან წნელები და თიხა-ალიზი გამოიყენება მხოლოდ გასალესად.

ანტიკურ პერიოდში, კერძოდ ძვ.წ. IV–III სს. ალიზი ისევე ჩნდება. აღმოსავლეთ საქართველოში არქეოლოგიურად შესწავლილია ნაქალაქარი სამადლო თავისი შიდაციხითა და კონტროფორსებით. აღნიშნულ ნაქალაქარზე ალიზი მრავალფუნქციურადაა გამოყენებული. არსებული არქეოლოგიური მასალები საშუალებას გვაძლევს დავასკვნათ, რომ თითქმის ყველა შენობა ქვით იყო აგებული, ხოლო გალავანი უმეტესწილად ქვის ცოკოლზე დაგებული ალიზის აგურებითაა აშენებულია - ალიზის ფენა ზოგან 1,5 მ-ის ან მეტ სიმაღლეზეა შენარჩუნებული. გვხვდება ნაგებობებიც, რომლებიც ქვყრილის საფუძველზე ალიზის აგურითაა აშენებული და თიხატკეპნილი იატაკი აქვთ. ალიზი შედგება თიხის, მსხვილმარცვლოვანი ქვიშისა და ბზისაგან. გეომეტრიული ფორმები დაცულია. აგურები კვადრატული ფორმისაა, ზომებით: 50 X 50 X 10 (11)სმ ან 50 X 22 X 11სმ. ბათქაშისათვის კი, შიგნიდანაც და გარედანაც, ალიზის მასასთან ერთად გამოყენებულია თაბაშირიც. ციტადელში, აგრეთვე, აღმოჩენილია ძვ.წ. IV–III სს. აკლდამის ნანგრევები, რომლის კამერაც, ასევე ქვის წყობითა და ალიზის აგურებით იყო აშენებული [Гагошидзе 1979].

სამადლოს სიახლოვესაა აღმოჩენილი ძვ.წ. III საუკუნის ნაქალაქარი ნასტაკისი. აქაც, ისევე როგორც სამადლოში, ნაპოვანია ნაგებობები, სადაც საშენ მასალად ალიზის აგურია გამოყენებული [Бохочадзе 1977].

არქეოლოგიური ძეგლი, სადაც აგრეთვე სამშენებლო მასალად ალიზია წარმოდგენილი არის მცხეთის აკროპოლი, რომელიც ძვ.წ. II–I სს და ახ.წ. I–II საუკუნეებითაა დათარიღებული. ის მდ. მტკვრის სიახლოვეს დღევანდელ ქ. მცხეთისთან მდებარეობს. აკროპოლისი შემოსაზღვრულია მძლავრი დამცავი კედლებით, გამაგრებული კოშკებითა და კონტროფორსებით. გალავანი კი შედგება კლდოვანი გრუნტის ამოკვეთილ ბუდეებში

ჩასმული ქვის კვადრებისაგან, რომლებზეც ალიზის აგურით ნაშენი კედლის წყობაა ამოყვანილი. აგურის ზომებია 52 X 52 X 12სმ. ალიზის მასაში წყობის გასწვრივ და პერპენდიკულარულად ჩანყობილია ხის ბოძები. ამჟამად შემორჩენილი კედლების სიმაღლე მერყეობს 2,8 მ-დან 3,20 მ-მდე. სავარაუდო სიმაღლე კი 6–8მ უნდა ყოფილიყო. ალიზის აგურების გამოყენების იგივე მეთოდი (ქვის კვადრების საფუძველზე ალიზის აგურის წყობა) სხვა არქეოლოგიურ ძეგლებზეცაა აღმოჩენილი, ესენია, მაგალითად: სამთავრო, სარკინეთი, ურბნისი. საყურადღებო არქეოლოგიური ძეგლია ასევე “დედოფლის-მინდორი”. აქ სატაძრო ნაგებობათა გრანდიოზული სისტემაა წარმოდგენილი, რომელიც ნჰა მართკუთხედს ქმნიდა. ყველა ნაგებობის კედლები აგებულია სტანდარტული ზომის (50 X 50 X 12 სმ და 50 X 25 X 12 სმ) ალიზით, რომელიც რიყის ქვის საფუძველზეა ამოშენებული. კედლების სისქე ძირითადად 1.10მ-ია, ორივე მხრიდან გალესილია თიხით. იატაკი თიხატკეპნილია. ნაგებობები ეყრდნობა ხის კარკასს. ხის სვეტებს ბაზები არ ჰქონდათ, ისინი თიხატკეპნილ იატაკებში ამოღებულ ოთხკუთხა ფოსოებში იჯდა, სვეტების უმრავლესობას აგვირგვინებდა ქვის კაპიტელები. აღნიშნული კომპლექსი განადგურებულია ძლიერი ხანძრისაგან და არქეოლოგიური გათხრებისას მხოლოდ ნაშთებიღა იყო შემორჩენილი [Гагошидзе 1977].

დასავლეთ საქართველოში ალიზის აგური გვხვდება ძვ. წ. IV–III სს. ვანის ნაქალაქარზე. აქ ალიზის აგური ძვ. წ. II–I სს-ების ნაგებობებში გამოიყენება. კედლების საძირკველი კარგად დამუშავებული სწორკუთხა ქვათლილებით ორ და სამ რიგადაა ამოყვანილი, ქვათლილები ერთმანეთთან მშრალად, დულაბის გარეშეა ნაგები. ზემოდან შემორჩენილია ბზენარევი ალიზით ამოყვანილი კედლებიც. ალიზის აგურის ზომებია: 52X 52X12სმ და 52X26X11სმ [ლორთქიფანიძე 2002]. ჩამოთვლილი უნიკალური ძეგლების დიდი ნაწილი სამწუხაროდ თითქმის მთლიანად განად-

გურებულია არასრულყოფილი კონსერვაციის ან კონსერვაციის არარსებობის გამო.

შუა საუკუნეების წერილობით წყაროებში მოიპოვება ინფორმაცია, სადაც აღწერილია ალიზით მშენებლობის ტექნოლოგია. ალიზისათვის მოყვითალო მინას, აყალოს (ზოგჯერ, ასეთ მინას თირსაც უწოდებენ) არჩევენ. თუ ნიადაგი წვრილკენჭიანია, არ ცრიან; თუ მსხვილი ღორღი აქვს შერეული – საცერში ატარებენ. მინა უკეთესია ნებოვანი და ნესტიანი იყოს. გამომშრალი და ფხვიერი მინიდან დამზადებული ალიზი უფრო იშლება. თუ ნიადაგი ძალიან თიხიანია (ასეთ ნიადაგს ცხიმინასაც უწოდებენ), მინას ქვიშასაც ურევდნენ. მოჭრილ მინას ათავსებდნენ სპეციალურ მოსწორებულ ადგილზე; ასხამდნენ წყალს და ზელდნენ ნიჩბით, თან უმატებდნენ ბზეს, სადაც ბზის რაოდენობა, თვითონ მინის თიხიანობაზე იყო დამოკიდებული. მინას ან ცხენებს აზელინებდნენ, ან ადამიანები ფეხით ზელდნენ. მინის მასა კარგად გადაზელილი მაშინ იყო, როცა ხელს აღარ ეკვროდა. გამზადებული მასიდან აგურის მოჭრა იწყებოდა. ხანდახან ამოგუნდავებულ აგურს ქვიშაში ამოავლებდნენ ხოლმე. ალიზი ყალიბში იჭრებოდა. ყალიბი შეიძლება ერთაგურიანიც ყოფილიყო და ორაგურიანიც, ხელით ტკეპნიდნენ და ზემოდან სპეციალური ხის საფხეკით ასწორებდნენ. მოჭრის დროს გვერდზე წყალი ედგათ, ყალიბს ან კალაპოტს ასველებდნენ, რომ აგური ფორმიდან იოლად ამოსულიყო. ალიზის აგური სამი დღე ერთ მხარეზე დადებული შრებოდა, მერე ფეხზე აყენებდნენ და ისე ანიავებენ. დანიშნულების ადგილას მხოლოდ მეხუთე დღეს მიჰქონდათ; საბოლოო გაშრობის დრო ყველას სხვადასხვა ჰქონდა და დამოკიდებული იყო ნიადაგზე. ალიზის ზომები შუა საუკუნეების საქართველოში სხვადასხვა იყო, ზოგი 18 X 9 X 9სმ, ზოგი კი 24 X 24 X 12სმ [მასალები საქართველოს..., 1976].

ამგვარად დამზადებული ალიზის აგურისაგან შენდებოდა ნაგებობები, სადაც დულაბად და ბათქაშად ისევ თიხა იყო გამოყ-

ენებული. კონსტრუქციები ან პირდაპირ შენდებოდა, ან შესაძლებელი იყო ხის გამოყენებაც მორების, სვეტების, არმატურის ან ნკნელების სახით.

**ალიზის დაზიანების მიზეზები.** ალიზი საკმაოდ ფაქიზი სამშენებლო მასალაა. განსხვავებით გამომწვარი აგურისაგან, სადაც სიმტკიცე მიღწეულია ალიზის თერმული დამუშავების პროცესში მიმდინარე გარდაქმნებით, გამოუნვაი და ჰაერზე გამშრალი ალიზი უფრო სუსტია კლიმატური პირობების, ატმოსფერული ნალექებისა, ვიბრაციის და სხვადასხვა მექანიკური პროცესების მიმართ. ალიზის აგურით აშენებული ნაგებობა უფრო მეტადაა მგრძობიარე ტენის მომართ, ვიდრე გამომწვარი აგურისგან ან ქვისგან ნაშენი. ეს გასაგებიცაა: მაკავშირებელი ხსნარი, ანუ თიხა, ამ შემთხვევაში ისე მყარად ვერ არის შეჭიდული სხვა ინგრედიენტებთან, როგორც გამომწვარ აგურში და ქვის მონოლითში. ყველაზე მეტად გავრცელებული რისკ-ფაქტორები ალიზისათვის არის წყლის პირდაპირი მოქმედება, ხშირი და ძლიერი ქარი, არასწორი გადახურვა და შეკეთება, და, ყველაზე მნიშვნელოვანი – დრო, ანუ ბუნებრივი ცვეთა. წყლის ზემოქმედება, გარდა ატმოსფერული ნალექებისა, შეიძლება სხვა მიზეზებითაც იყოს გამოწვეული. ერთ-ერთი ასეთი მიზეზია აღმავალი ტენი. ალიზით აშენებული ნაგებობების უმეტესობას საფუძველი ღრმა არ აქვს და ხშირ შემთხვევაში წარმოადგენს რამდენიმე რიგისაგან შემდგარ აგურის ან ქვის ყრილს (სიმაღლე სხვადასხვაა და მერყეობს 15 სმ-დან 120 სმ-მდე). სწორედ ამიტომ, ალიზის ნაგებობების აღმავალი ტენისაგან დაცვა, პირველ რიგში, შენობის საძირკვლის ტენისაგან დაცვას გულისხმობს. იმ შემთხვევაში, თუ ნაგებობას ქვის ან აგურის საძირკველი არ გააჩნია და პირდაპირ მინაზეა აშენებული, აღმავალი ტენისაგან დაცვა ბევრად უფრო რთულია, ასეთ დროს საჭიროა სადრენაჟო კონსტრუქციების მოწყობა უშუალოდ ნიადაგში და წვიმისაგან, როგორც ნაგებობის, ასევე

მიმდებარე ტერიტორიის დაცვაც.

ალიზის სტრუქტურის დაზიანების საგულისხმო მიზეზი შეიძლება გახდეს არასწორად შერჩეული ბათქაში ანუ შელესილობა. ალიზის ნაგებობები, უმეტესად, შიგნიდანაც და გარედანაც გალესილია იგივე მასალით, რითაც აშენებულია თვითონ ნაგებობა. შეკეთება და მოვლა ისეთი შენობისა, რომელსაც ისტორიული და კულტურული ღირებულება აქვს, განსხვავებულია, ის მოითხოვს ისტორიული ძეგლის მრავალმხრივ და საფუძვლიან შესწავლას, გეგმაზომიერ ლაბორატორიულ კვლევას, რესტავრატორებისა და ქიმიკოს-კონსერვატორების მჭიდრო თანამშრომლობას.

**ალიზის ნაგებობების შეკეთება, კონსერვაცია და აღდგენა:** ალიზის შენობათა შეკეთება და კონსერვაცია შედგება სამი ძირითადი კატეგორიისაგან, ესენია: კარგი სახურავისა და დამცავი ზედაპირების შეკეთება, გაბზარული, გატეხილი, და ფიზიკურად დაკარგული ნაწილების შევსება და ზედმეტი ნადები მასის მოცილება. შესაძლებელია, როგორც ტრადიციული, ასევე სინთეზური, მაგრამ აუცილებლად შესაბამისი მასალების გამოყენება. რესტავრატორმა, ყოველი კონკრეტული შემთხვევისათვის, თავად უნდა მიიღოს გადაწყვეტილება თუ რა გზა ამოირჩიოს ძეგლის კონსერვაციისას – ტრადიციული, მხოლოდ ორიგინალური მასალის გამოყენება, თუ სინთეზური ნაერთების დამატება. რასაკვირველია, თუ ამის საშუალება არის, ყოველთვის სჯობს ტრადიციული მასალების გამოყენება, მაგრამ არის შემთხვევები, როდესაც ისტორიული ძეგლის გადასარჩენად მხოლოდ სინთეზური მასალების გამოყენებაა ერთადერთი, სწორი და აუცილებელი გზა. განსაკუთრებით კი ისეთი მყიფე და მსხვრევადი სტრუქტურისათვის, როგორც ძველი ალიზია.

გადახურვის არასწორმა ან არასაკმარისმა კონსტრუქციამ, შესაძლოა გამოუსწორებელი ზიანი მიაყენოს შენობას. ნებისმიერ შემთხვევაში, როდესაც საქმე ეხება ალიზით

ნაგებ ისტორიისა და კულტურის ძეგლს, შენობა მთლიანად უნდა იყოს დაცული წყლის ზემოქმედებისაგან. ამ მიზნით, თუ ამას ნაგებობის არქიტექტურა ითვალისწინებს, ძეგლს უნდა ჰქონდეს მსუბუქი, მაგრამ ხარისხიანი ხის კოჭებით გამართული სახურავი ან ნაგებობას (თუ ეს, მაგალითად გალავანი, ან უსახურავო ობიექტი, ან არქეოლოგიური ძეგლია) ზევიდან უნდა გაუკეთდეს დროებითი, წვიმისაგან დამცავი გადახურვა. ასევე მნიშვნელოვანია კედლების დაცვა წყლისაგან. წყლის დამლუპველი გავლენისაგან დაცვა სჭირდება თვითონ კედლის წყობას და ბათქაშსაც. ამას უზრუნველყოფს შენობის საფუძველთან მოწყობილი კარგი სადრენაჟო სისტემა და წყალგაუმტარი სახურავი.

როგორც ზემოთ აღვნიშნეთ, ხშირად, ალიზით შენებისას, სამშენებლო მასისათვის სიმტკიცის მისანიჭებლად, იყენებენ ბზეს ან ჩალას. ნესტიანი კლიმატის რეგიონებში ან წყლის პირდაპირი ზემოქმედების შედეგად, მცენარეული დანამატები ლპობას განიცდიან, რასაც თან სდევს კედლის სტრუქტურაში სხვადასხვა მწერებისა და პარაზიტების გაჩენა. მათი ცხოველქმედება კი კიდევ უფრო მეტად აზიანებს კედელს. ასეთ დროს გამართლებულია სარესტავრაციო მასაში ქიმიური ინგრედიენტების დამატება. პრაქტიკაში მიღებულია დაქუცმაცებული პოლიპროპილენის ბოჭკოს გამოყენება. დაქუცმაცებული და საიმედო ალტერნატივაა ამ ტიპის დაზიანებებთან საბრძოლველად. ასეთივე ნარევი შეიძლება გამოყენებულ იქნას ახალი ბათქაშის მასის მომზადებისას.

ნესტიანი კლიმატის რეგიონებში ალიზის ნაგებობებს წყლისგან დასაცავად კირით ფარავენ. ეს მეთოდი გაუმართლებელია ისტორიულ-არქეოლოგიური ძეგლის შემთხვევაში, რადგან ნაგებობას უცვლის ფერს და, შესაბამისად, თავდაპირველ იერ-სახეს. გარდა ამისა, კალციუმის კარბონატის კრისტალები, რისგანაც ძირითადად შედგება კირხსნარი, დროთა განმავლობაში წვი-

მის წყალში მსუბუქად იხსნება და ირეცხება ზედაპირიდან. ამ პროცესს ქარიც აჩქარებს. წვიმის წყალი, როგორც ცნობილია, თანამედროვე ეკოლოგიური მდგომარეობის გამო, მსუბუქად შემჟავებულია და აგრესიული ფაქტორია გამორეცხილი ბათქაშისათვის, და შესაბამისად დაუცველი ალიზის ფენისთვისაც. კირით ალიზის ნაგებობის შეთეთრება შესაძლებელია იმ შემთხვევაში, თუ შენობა არ წარმოადგენს კულტურის ძეგლს და ასეთი შეღებვა მოხდება ყოველწლიურად. ასევე დაუშვებელია ნაგებობის შეღებვა კირის რამდენიმე ფენით – კირის სქელი ფენა კედელზე დამოუკიდებელ მყარ კარბონატულ მასას წარმოქმნის, რომელიც შეიძლება მოწყდეს კედელს სხვადასხვა ზომის ფრაგმენტების სახით და დააზიანოს კედელიც.

ზოგ გეოგრაფიულ რეგიონში ტრადიციულად მიღებულია კედლების ცხიმებით დაფარვა (მაგ. სელის ზეთი, ცხოველის ქონი). ცხიმმა შეიძლება გამოიწვიოს სტრუქტურის გამაგრება, მაგრამ სელის ზეთი დროთა განმავლობაში მძალდება, იშლება და შესაძლოა ძირითად საშენ მასალაზე სხვა პრობლემები წარმოშვას. ცხოველური ცხიმები ასეთი გარდაქმნების გამო ხელს უწყობენ ბაქტერიების გაჩენას, რაც არასასურველი ფაქტორია სამშენებლო მასალისათვის. გარდა ამისა, საქონლის ქონი პოხავს ალიზის ფორებს და აირმომოცვლის უნარს უკარგავს კედელს.

კონსერვაციის პროცესში, შესაძლებელია, ჩასატარებელი იყოს სამუშაოები ნაგებობის კონსტრუქციის გასამყარებლად (შენობის შეკვრა, ე.წ. სარტყელის გაკეთება). ასეთ დროს აუცილებელი ხდება არმატურის გამოყენება. ალიზის ნაგებობის შემთხვევაში, მიზანშეწონილია უჟანგავი და მსუბუქი ლითონებისაგან დამზადებული მასალები. ცემენტის გამოყენება დულაბად და ბათქაშად დაუშვებელია ისტორიული ძეგლის ან არქეოლოგიური ალიზის შემთხვევაში. ძველი ალიზის საკონსერვაციოდ, ცემენტი აგრესიული და დამანგრეველი ფაქტორია.

ბათქაშისათვის ჰიდროიზოლაციური თვისებების მისანიჭებლად გავრცელებული მეთოდია ბიტუმის გამოყენება (ბიტუმები მყარი ან თხევადი კონსისტენციის ორგანული ნივთიერებებია. განასხვავებენ ბუნებრივ და ტექნიკურ ბიტუმებს. ბუნებრივ ბიტუმებს შეიცავს ქანები ბუდობების სახით. ტექნიკურ ბიტუმს ნავთობისა და ნიალისეული საწვავი ნახშირების გადამუშავებისას იღებენ). ბიტუმს ადამიანები უძველესი დროიდან იყენებდნენ სამშენებლო და ჰიდროსაიზოლაციო საქმეში. ცნობილია ძვ. წელთაღრიცხვის III ათასწლეულის ნაგებობები მესოპოტამიასა და ეგვიპტეში, რომელთა მშენებლობისას გამოყენებულია ბიტუმი. ბიტუმით ფარავდნენ კედლებს, იატაკებს, წყალსაცავებს. ბიტუმის ისეთი თვისებები, როგორცაა გაჭიმვის დროს წარმოქმნას გარკვეული სიგრძის ძაფი, კარგი შეღწევადობა, შეკვრისა და ელასტიურობის უნარი, აგრეთვე დარბილების, აალებისა და სიმკვრივის მახასიათებლები, განსაზღვრავს მის გამოყენებას სამშენებლო საქმეში. ბიტუმები მაგრდებიან ხსნად ფრაქციათა დაკარგვის ხარჯზე, მაგრამ არ წარმოქმნიან პოლიმერიზებულ ფორმებს, ხანგძლივად ინარჩუნებენ დრეკადობას და აქვთ კარგი ჰიდროფობიზაციის უნარი [ICOMOS the 10<sup>th</sup> General..... 1993].

მე-20 საუკუნის 50-იან წლებამდე შესაღწეს-საბათქაშე მასაში გამოიყენებოდა ბლანტი ბიტუმი, მაგრამ იმ დრომდე, სანამ ბიტუმსა და ალიზის შიდა ფენას შორის კავშირი მიიღებოდა, უკვე დასუსტებული ალიზის გარეთა სუბსტრატი ვერ უძლებდა ბიტუმით დამუშავებას და იშლებოდა. წარმატებული შედეგები შეიძლება მიღწეულ იქნას მაშინ, როდესაც ბიტუმი წინასწარ არის ნაწილობრივ გათხევადებული და მომზადებული ალიზის შიდა ფენებში შესაღწევად; ამ მიზნით ბიტუმს აცხელებენ გარკვეულ ტემპერატურამდე და გამოიყენებენ ცხლადვე. თუ ალიზის სტრუქტურა დაშლილია, ბიტუმიანი მასის მოდიფიცირებისათვის კარგია ქვიშის დამატება. ბიტუმი ასევე წარმატებით გამოიყენება ახა-



ლი ელემენტების ფორმირებისათვის; დაკარგული ნაწილების აღსადგენად გამოიყენება პლასტიკური მასები, რომლებიც წარმოადგენს ძველი ალიზის ნაფხვენებისა და ბიტუმის ნარევეს, რომელსაც მოდიფიცირებისათვის ასევე უმატებენ ხოლმე ქვიშასაც.

ბიტუმის გამოყენება გასაღესად არ არის მიზანშეწონილი ტენიანი კლიმატის პირობებში და დახშულ, უფანჯრო ნაგებობების შემთხვევაში. ბიტუმის ფენა ხელს უშლის შენობის შიგნით დაგროვილი ტენის აორთქლებას და იწვევს ალიზის დესტრუქციას. გარდა ამისა, ბიტუმი შენობას აუცილებლად სძენს, ყველასათვის ცნობილ შავ შეფერილობას; ამიტომ ბიტუმის გამოყენება კონსერვაციაში შეიძლება მაშინ, თუ ნაგებობა ისტორიულად ისედაც დაფარული იყო ბიტუმით ან სხვა შავი საღებავით.

დაკარგული ფრაგმენტების ახლად დამზადებული მასებით აღდგენისას, ყოველთვის გასათვალისწინებელია მათი წონა. ახალი მასები, როგორც წესი, ყოველთვის უფრო მძიმეა ძველ წყობასთან შედარებით, ამიტომ ისინი, სასურველია გამოყენებულ იქნას ნაგებობის ქვედა ფენებში. თუ შენობის ფიზიკური მდგომარეობა ამის საშუალებას იძლევა, შეიძლება გამოფიტული ალიზის ცალკეული აგურები ან ფრაგმენტები გადაადგილდეს ნაგებობის ზედა ნაწილებში, ხოლო ახალი მასები მოთავსდეს საძირკველთან. ამ პრინციპითაა აღდგენილი, მაგალითად ჩინეთის დიდი კედლის გარკვეული ნაწილები [Morton T. 2005].

ძველი, ისტორიული ალიზით აშენებული ნაგებობები, ხშირად, აღარ გამოიყენება პირდაპირი დანიშნულებით და მათი ფუნქცია ხშირად განისაზღვრება მხოლოდ ისტორიული ან მხატვრული ღირებულებით. მთელი რიგი ალიზის ნაგებობებისა, რომელთაც დიდი ისტორიული ან კულტურული ღირებულება აქვთ, აღდგენილი შეიძლება იქნას მხოლოდ ორიგინალური ფორმების დაბრუნებით და ტრადიციული ტექნიკის გამოყენებით, თუმცა ხშირად საჭირო ხდება ძველზე დამატებითი კონსტრუქციული, ქიმიური

და ბიოლოგიური ჩარევები. თუ ძველი ძალიან დაზიანებული არ არის, მისი კონსერვაცია შეიძლება მოხდეს მარტივი და ბუნებრივი მასალების გამოყენებით. ასეთი შეკეთება არ მოითხოვს ხანგრძლივ ლაბორატორიულ და მულტიდისციპლინარულ კვლევას. ალიზის ცალკეული აგურები და ნაგებობები შეიძლება შევსებული იქნას ორიგინალის ანალოგიური მასალებით.

ნიადაგის მრავალფეროვნების გამო, შეუძლებელია არსებობდეს გამზადებული რეცეპტი ნარევისა, რომელიც ალიზის შესაკეთებლად ან გასაღესად შეიძლება იქნას გამოყენებული. ყველა შემთხვევაში, ნარევი უნდა შეიცავდეს შემდეგ აუცილებელ კომპონენტებს, ესენია: თიხა, ქვიშა ან ცარცი (ცარცი გამოიყენება იმ შემთხვევაში, თუ საწყისი მასა კირქვულ მინარევებს შეიცავს) და წყალი. კონკრეტული შემთხვევებისათვის შეიძლება დაემატოს შეკვრის პროცესის შემანელებლები – დაკეპილი ბზე, თივა ან მსხვილფეხა საქონლის უხეში თმა. ზედმეტი თიხის შემცველობამ ასეთ ნარევიში, მასალის შეკვლების გამო, შესაძლოა გამოიწვიოს კედლის ზედაპირის დასკდომა, მაგრამ ასეთი ბზარები მხოლოდ ესთეტიურ პრობლემას წარმოქმნიან (განსხვავებით ცემენტის გამოყენებით გაჩენილი ბზარებისა), ისინი არ აზიანებენ ნაგებობის კონსტრუქციას, რადგან არ იწვევენ ზედაპირის ფორების დახშობას. შესაკეთებელი ნარევი, ჩვეულებრივ, მზადდება კონკრეტული მიზნებისათვის – მსხვილი ან წვრილი ბზარების ამოსავსებად, დაზიანებული ფრაგმენტების შესავსებად ან აღსადგენად. შესაბამისად, ნარევის კონსისტენციაც და შემადგენლობაც დამოკიდებულია, სწორედ, ამ კონკრეტულ მიზანზე. გასაღესად, ნარევი, ბუნებრივია, მეტ წყალს შეიცავს და შეიძლება საერთოდ არ შეიცავდეს მცენარეულ ან ცხოველურ მინარევებს. დაზიანებული ფრაგმენტების და მსხვილი ბზარების ამოსავსებად ნარევი ნაკლებ წყალს შეიცავს და გამდიდრებულია მცენარეული და ცხოველური ბოჭკოთი (სოფლებში დღესაც

გავრცელებულია მსხვილფეხა საქონლის შარდის, ჯაგრის და ახალი ნაკელის გამოყენება).

შესაკუთებელი ადგილი სამუშაოს დანყებადმდე სასურველია წყლით ოდნავ დასველდეს – ასე გასალესი მასალა უკეთესად ეჭიდება ზედაპირს. სამუშაო იარაღები ისეთივეა, როგორც ჩვეულებრივ, შენების ან ლესვის დროს გამოიყენება (ხის ქაფჩა, ფუნჯი და ა.შ.). თუ გამოსაცვლელია ცალკეული აგური, ორიგინალური (ან მასთან მიახლოებული) რეცეპტურით და ასევე ორიგინალური ტექნოლოგიით მზადდება ახალი ალიზის აგური და ძალიან ფრთხილად, ისე რომ კედელი არ დაზიანდეს, თავსდება შესაბამის ადგილზე.

რესტავრატორებს, ძირითადად, მაინც ისტორიული და კულტურული მნიშვნელობის ძეგლებთან უნევთ მუშაობა. ასეთ დროს ზემოთ აღწერილი მარტივი მეთოდები სამუშაოს სრულყოფილად ჩასატარებლად საკმარისი არ არის ხოლმე. ეს საკითხი განსაკუთრებით რთულდება მაშინ, თუ ძეგლი დიდი გაბარიტული ზომებისაა, აქვს სხვადასხვა ტიპის დაზიანებანი, თვითონ ალიზი გამოფიტულია, ნაგებობა კონსტრუქციულად გასამაგრებელია და სხვ. ეს პრობლემები განსაკუთრებით რთულდება, თუ ძეგლი საინტერესო ობიექტია კულტურული ტურიზმისათვის.

ასეთ დროს ობიექტის აღდგენას ორმაგი დატვირთვა აქვს: აუცილებელია თვით ძეგლის გადარჩენა და დამატებით, ისეთი სპეციფიური პირობების შექმნა, რომ ტურისტების ნაკადმა ის იოლად არ დააზიანოს. ალიზით აშენებული ისტორიისა და კულტურის ძეგლების დიდი ნაწილი თავმოყრილია თურქეთში, ირანში, ავღანეთში, არაბულ ქვეყნებში, შუა აზიაში, ინდოეთში, ჩინეთში, ცენტრალურ და სამხრეთ ამერიკაში და სხვ. ყველა ძეგლი უნიკალურია; ბევრი მსოფლიო მემკვიდრეობის ნუსხაშია შესული და მათ მოვლა-პატრონობაზე კონტროლია დანესებული. სამწუხაროდ, ხშირად ხდება ხოლმე, რომ ისტორიული ძეგლის “რესტავრაციას” თვითნებურად იწყებენ და შესაბამისი მეთოდის გარეშე ახორციელებენ არაკვალი-

ფიცირებული ორგანიზაციები; ასეთი “კონსერვაცია-რესტავრაცია” ძეგლისათვის უფრო სახიფათოა, ვიდრე არსებულ მდგომარეობაში დატოვება. ამასთან დაკავშირებით, ისეთმა საერთაშორისო სარესტავრაციო ორგანიზაციებმა, როგორებიცაა ICOMO-ში და GETTY-ის საკონსერვაციო ინსტიტუტი, შეიმუშავეს ერთობლივი პრინციპები და საბაზო კრიტერიუმები, რომლებიც განსაზღვრავს ალიზის კონსერვაციასა და ნაგებობის აღდგენას. ეს პრინციპები მდგომარეობს შემდეგში:

1. საკონსერვაცია მასალა უნდა იყოს რევერსული, ანუ შეიძლებოდეს მისი მოცილება.
2. საკონსერვაციო მასალა ფასითაც და ტექნოლოგიითაც უნდა იყოს ხელმისაწვდომი და ყველასათვის გასაგები და ნათელი.
3. საკონსერვაციო მასალა უნდა იყოს პირდაპირი გამოყენების და ეკოლოგიურად უსაფრთხო.
4. საკონსერვაციო მასალა არ უნდა იწვევდეს ძეგლის ან გარემოს სათუო დაზიანებას მომავალში.
5. საკონსერვაციო მასალა არ უნდა იწვევდეს ზედაპირის ფერის და ფაქტურის შეცვლას, ან ზედაპირზე აპკის წარმოქმნას.
6. საკონსერვაციო მასალა იოლად უნდა შეერიოს ნიადაგს ზუსტად განსაზღვრული ფორმების წარმოქმნით.
7. საკონსერვაციო მასალა უნდა იყოს გამძლე გარემო პირობებისადმი და ჰიდროფობური, მაგრამ არ ახშობდეს წყლის კაპილარულ შეღწევას სტრუქტურის შიგნით.
8. საკონსერვაციო მასალა უნდა იყოს მდგრადი მარილთა კრისტალიზაციისა და ყინვის მიმართ.
9. საკონსერვაციო მასალა არ უნდა იყოს მგრძობიარე ულტრაიისფერი გამოსხივების, დაჟანგვის ან სხვა მსგავსი დაზიანებების მიმართ.
10. საკონსერვაციო მასალა მოძრაობის და აორთქლების საშუალებას უნდა აძლევდეს წყალს.
11. საკონსერვაციო მასალამ უნდა დაამა-

ტოს მექანიკური სიმტკიცე და არ უნდა გაამციფოს ნაგებობა.

12. საკონსერვაციო მასალის შენახვა და ტრანსპორტირება უნდა იყოს იოლი, უსაფრთხო და ხელმისაწვდომი, მისი განმეორებითი გამოყენების შემთხვევაში [ICOMOS the....., 1993].

სამწუხაროდ, სადღეისოდ არსებული არცერთი საკონსერვაციო საშუალება სრულად არ აკმაყოფილებს ზემოთ ჩამოთვლილ პრინციპებს. ის, რაც წარმატებით შეიძლება გამოყენებული იქნას ერთ შემთხვევაში, შესაძლებელია მიუღებელი აღმოჩნდეს სხვა ძეგლისათვის. მოთხოვნები, ძალიან ხშირად, განსაზღვრულია კონკრეტული პირობებისათვის. კონკრეტულ პირობებში, პირველ რიგში, იგულისხმება თვით ალიზის შემადგენელ ნიადაგში თიხის პროცენტული შემცველობა და ამ თიხის ტიპი, ანუ ის ძირითადი მინერალები რისგანაც იგი წარმოქმნილია. ასევე მნიშვნელოვანია ქვიშის სახეობაც – რამდენად მცირე ან დიდი ზომისაა მისი მარცვლები, რა ქანისგანაა წარმოშობილი. საკონსერვაციო მასალის ეფექტურობა, სწორედ ნიადაგის ქანმამუნი მინერალების რაობაზე, რაოდენობასა და ზომებზეა დამოკიდებული.

ამ პრინციპების გათვალისწინებით მოახდინეს კონსერვაცია, მაგალითად, ჩრდილოდასავლეთ ჩინეთში, სადაც არქეოლოგიური გათხრებისას აღმოჩენილი დადივანის ნეოლითური ხანის ალიზით ნაშენი ნამოსახლარი დაკონსერვებული იქნა კალიუმის სილიკატით. ეს მეთოდი მისაღები და წარმატებული აღმოჩნდა ამ რეგიონისათვის, რადგან ნიადაგი, და თვითონ ალიზიც მეტწილად შეიცავდა მონათესავე მინერალებს. კალიუმის სილიკატი გამოიყენეს წყალხსნარის სახით, რომელსაც მკაცრად შერჩეული პროპორციით დამატებული ჰქონდა კალიუმის დიოქსიდი, სილიციუმის ოქსიდი და გამამყარებელ აგენტად – კალციუმის ფტორსილიკატი. აღნიშნული რეცეპტურა შეარჩიეს ხანგრძლივი და შრომატევადი ექსპერიმენტების შემდეგ [ICOMOS the....., 1993]. ეს მეთოდი

ყველაზე მეტად შეესაბამება ზემოთ ნახსენებ კრიტერიუმებს, როგორც არაორგანული ქიმიის გამოყენების წარმატებული მეთოდი, მაგრამ სხვა რეგიონებისა და ძეგლებისათვის (თუნდაც ნიადაგი იგივე მინერალებს შეიცავდეს), შესაძლებელია საჭირო გახდეს გარკვეული კორექტივების შეტანა კლიმატის, ძეგლის ფიზიკური მდგომარეობისა და მშენებლობის ადგილობრივი ტრადიციების გათვალისწინებით.

ტექნოლოგიურად საინტერესო და შედეგიანი აღმოჩნდა მეთოდი, რომელიც ექსპერიმენტის სახით სამხრეთ თურქეთში გამოიყენეს. შემკვრელი მასა შედგებოდა კირისაგან, გამომწვარი აგურის მტვერისა და ფქვილადქცეული სანვავის ფერფლის (P.F.A. – pulverized fuel ash) მრავალრიცხოვანი დანამატებისაგან. მასა თითქმის 50% სილიციუმის ოქსიდს და 35% ალუმინის და კალციუმის ოქსიდებს შეიცავს. მნიშვნელოვანი და აუცილებელი P.F.A. კი თავისუფალია სულფატებისაგან – აუცილებელი და თანმდევი დამაბინძურებლისაგან. მშრალი ჰიდრატირებული კირი და P.F.A ნარევი აღებულია თითქმის თანაბარი შეფარდებით, რომელსაც თავის მხრივ, 5-ჯერ აღემატება აგურის მტვრის მასური წილი [ Science Direct....., 1999].

კომერციული თვალსაზრისით, აქტიურად გამოიყენება უკვე ნახსენები ბიტუმიც. არსებობს საკონსერვაციო კომპოზიციები, რომლებიც წარმოადგენს წყლის ემულსიებს ბიტუმისა და სხვა მოდიფიკატორების დამატებით. ასეთ კომპოზიციებში ბიტუმის შემცველობა მაღალი არ არის და შემკვრელი თვისებები მიღწეულია სხვა დანამატების ხარჯზე. სპეციალურად საკონსერვაციოდ შექმნილის მოდიფიცირებული ბიტუმიანი კომპოზიციები არ იწვევენ საკონსერვაციო მასალის ფერის შეცვლას. შექმნილია აგრეთვე ბიტუმიანი ემულსიური კომპოზიციები სინთეზური რეზინების (ლატექსის) დამატებით, მაგრამ მათი გამოყენება ისტორიულ-არქეოლოგიური ძეგლის შემთხვევაში ყოველთვის მიზანშეწონილი არ არის, რადგან ლატე-

ქსი არ არის ალიზის მონათესავე რეაგენტი და არ აქვს კარგი შეღწევადობის უნარი. ამ შემთხვევაში მასალათა შეუთავსებლობა თითქმის არ ხდება, მაგრამ გამყარება ხდება ზედაპირიდან მხოლოდ 3 მმ-ის ფარგლებში და რისკი ზედაპირული ქერქის წარმოქმნისა, საკმაოდ მაღალია.

საკონსერვაციო მასალად ორგანული ნაერთების გამოყენებაც ასეთივე სიფრთხილესა და დაკვირვებას მოითხოვს. სარესტავრაციო პრაქტიკაში არსებობს მოკლევადიანი და ნაწილობრივ წარმატებული მეთოდები სინთეზური ორგანული ნივთიერებებით ალიზის კონსერვაციისა, ესენია: კომპოზიციები, შექმნილი ორგანული მონომერებისა და პოლიმერებისაგან, პოლივინილაცეტატები, პოლიიზოციანატები და მთელი რიგი გამამყარებელი აკრილებისა. საუკეთესო შემთხვევებში ისინი წარმოქმნიან კარგ კონსოლიდანტებს, აღწევენ სტრუქტურის სიღრმეში და ერთმანეთთან აკავშირებენ ცალკეულ ნაწილაკებს, მაგრამ ამ ტიპის ქიმიური ნივთიერებების არასწორმა გამოყენებამ შეიძლება გამყარებული მასის ზედაპირიდან მოცილება ან სტრუქტურის გატეხვაც კი გამოიწვიოს. აღნიშნული მეთოდები ჯერ კიდევ მრავალი ლაბორატორიის ძიების, კვლევისა და დახვეწის საგანს წარმოადგენს.

ალტერნატიული მეთოდი, რომელიც უფრო მეტად უახლოვდება ჩამოთვლილ კრიტერიუმებს არის მეთოდი, რომლის დროსაც ქიმიური გარდაქმნა და კონსოლიდანტის წარმოქმნა *in situ* მიმდინარეობს. ეს არის ეთილსილიკატის საფუძველზე მიღებული საკონსერვაციო მასალის გამოყენება. სწორად შერჩეული კატალიზატორის თანაობისას ჰიდროლიზის პროცესში თანმხლები ნივთიერებების აორთქლების შემდეგ, თიხაში აღდგება ის ნივთიერება, ანუ სილიკაგელი, რომელიც ალიზის დაშლილ ნაწილაკებს ბუნებრივად დააკავშირებს ერთმანეთთან. სილიციუმის ოქსიდი სწორედ ის ნივთიერებაა, რომელსაც ნიადაგი ყველაზე დიდი რაოდენობით შეიცავს, ამიტომ ეს მეთოდი ბუნებრივი, მისაღე-

ბი და დღესდღეობით ყველაზე ეფექტურია არსებულთ შორის.

#### **ალიზის კონსერვაცია საქართველოში.**

ალიზის კონსერვაციას საქართველოში ხანგრძლივი ისტორია ისევე არ აქვს, როგორც საერთოდ, სამშენებლო მასალების კონსერვაციას. მე-20 საუკუნის 70-იან წლებამდე არ ხდებოდა არც შესწავლა და არც ექსპერიმენტირება ისტორიული ალიზის კონსერვაციისა. რასაკვირველია, საცხოვრებელი სახლებისა და სამეურნეო თუ დამხმარე სათავსოების შეკეთების კუსტარული მეთოდები ყოველთვის იყო ცნობილი, და ეს მეთოდები ზემოთაა აღწერილი, მაგრამ ისტორიული ან არქეოლოგიური ალიზის თანამედროვე და წარმატებული კონსერვაციის მაგალითები, სამწუხაროდ, თითქმის არ გვაქვს.

ქვემოთ განხილულია ის რამდენიმე მცდელობა ალიზის კონსერვაციისა, რომელიც საქართველოში მეტ-ნაკლები წარმატებით განხორციელდა. ასეთია, არქეოლოგიური ძეგლი *დედოფლის მინდორი*. 1976 წელს ალიზის გარკვეული ნაწილს ჩაუტარდა კონსერვაცია ანტიფილტრაციული ჰიდროფობური ნარევით (აღნიშნული ნარევი მიღებულ იქნა თბილისში, ექსპერიმენტული პროექტირების სამეცნიერო-კვლევით ზონალურ ინსტიტუტში, ავტორი – გ. ყიფშიძე). ამ ნარევით გასამყარებელი ობიექტის გაყვანისას ხდება ქვის ან, ამ შემთხვევაში, ალიზის მიკროფორებსა და ნაპრალებში ორგანულ გამხსნელში (გამხსნელად გამოყენებულია დიქლორეთანი, მშრალი ნივთიერების გარკვეული რაოდენობის თანაარსებობისას) გახსნილი ორგანული მინის ღრმად შეღწევა. გასამაგრებელ მასალაში ნარევის მიგრაციისას ხდება დიქლორეთანის აორთქლება მასალის კედლებზე ორგანული მინის დალექვით, რომელიც, თავის მხრივ, ახშობს ფორებსა და ნაპრალებს. შემდგომი დამუშავებისას, როდესაც გამჟღავნითი ნარევი ეხება ადრე გამყარებულ ორგანულ მინას, ის მას ნაწილობრივ ხსნის. დიქლორეთანის აორთქლებისას ეს პროცესი შეიძლება განმეორებულ იქნას

მრავალჯერ, მასალის სრულ გაჟღერებამდე. აღნიშნული პროცესი ფორებსა და ნაპრალებში ორგანული მინის წყალგაუმტარი და ჰომოგენური მასის წარმოქმნით მთავრდება. აქ ალიზის აგურის კონსერვაცია, სწორედ, ამ მეთოდით იქნა ჩატარებული – ალიზი კარგად გამაგრდა, მაგრამ შეიცვალა ფერი. გარდა ამისა, ფორების დახშობა საგრძნობლად ცვლის თვითონ დასამუშავებელი მასალის ფაქტურასაც, რაც დროთა განმავლობაში ახალ პრობლემებს წარმოშობს [Кипшидзе 1985].

ვანის ნაქალაქარზე ალიზის აგურის ნატეხების ნიმუშები ექსპერიმენტის სახით ჩემს მიერ დაკონსერვებულ იქნა ქიმიურ ნაერთ დიიზოციანატით. აღნიშნული ტექნოლოგია შეიმუშავეს ქ. სამარყანდში, უზბეკეთის არქეოლოგიის ინსტიტუტში. ექსპერიმენტული ნიმუშები ინახება ვანის არქეოლოგიურ მუზეუმში, მათი მდგომარეობა დამაკმაყოფილებელია, მაგრამ თვითონ არქიტექტურული ნაგებობა დიიზოციანატით, მისი მაღალი ტოქსიურობის გამო არ დაკონსერვებულა, თუმცა XX საუკუნის 80-იან წლებში ამ მეთოდით უზბეკეთში დაკონსერვებულ იქნა ძვ.წ. XI–IVსს. ნაქალაქარ აფრასიაბის გალავანი და ქ. ტაშკენტში ძეგლები აქ-თეფე და შაშ-თეფე [Абдуразаков 1985].

2001 წლის ზაფხულში მცხეთის არმაზციხეს შემდეგი სახის საკონსერვაციო სამუშაოები ჩატარდა: ქვის ქვათილები კონსერვაციას არ საჭიროებდა; ალიზის წყობა კი გარშემო მთლიანად დაფარულია იგივე ტიპის, სპეციალურად შერჩეული თანამედროვე ალიზის აგურით [ხუროთმოძღვრული მემკვიდრეობის რესტავრაციის ცენტრი, ავტორი – თამაზ იაქაშვილი].

ექსპერიმენტის სახით ალიზის უმნიშვნელო ნატეხების კონსერვაციას ვცდიდით პოლიბუტილმეტაკრილატით, მაგრამ ამ მეთოდმა ალიზის სტრუქტურის გამყიდება გამოიწვია. ამგვარად, დამაკმაყოფილებელი შედეგები ამ შემთხვევაშიც არ მიგვიღია.

## ლიტერატურა:

**აფაქიძე ან. 1963:** ქალაქები და საქალაქო ცხოვრება ძველ საქართველოში, თბ.

**ლორთქიფანიძე 2002:** ძველი ქართული ცივილიზაციის სათავეებთან, თბილისის უნივერსიტეტის გამომცემლობა, თბ.

**მასალები საქართველოს შინამრეწველობისა და წვრილი ხელოსნობისათვის, 1976:** ტომი 1. ივ.ჯავახიშვილის საერთო რედაქციით 5 ტომად, “მეცნიერება”, თბ.

**ჩუბინიშვილი ტ., 1965:** მტკვრისა და არაქსის ორმდინარეთის უძველესი კულტურა, თბ.

**Абдуразаков А., Реутова М., 1985:** Опыт полевой консерваций археологических объектов на лессовой основе в Узбекистане, доклад, Всесоюзный семинар реставраторов, Гос. Эрмитаж.

**Бохочадзе Ал., 1977:** Настакиси, Саркине, Дзалиси – города Иберии античной эпохи, Тб.

**Гагошидзе Ю., 1977:** Раскопки храма I в. до н.э. в Дедоплис миндори, Тб.

**Гагошидзе Ю., 1983:** Самадло, Тб., 1979; II.

**Джавахишвили 1973:** Строительное дело и архитектура поселений южного кавказа V-III тыс. до н.э., Тб., 1973.

**Кипшидзе Г., 1985:** Антифильтрационный, гидрофобный и клеящий состав для поверхностей и глубинной пропитки органических и неорганических пористых материалов, (ЗНИИЕП, Тбилиси), доклад, Всесоюзный семинар реставраторов, Гос. Эрмитаж.

**Человек и окружающая его среда, 1984:** материалы по археологии грузии и кавказа, «Мецниереба», Тб.

**Dirk Bouwens, 1997:** Earth building and their repair, Article from The Building Conservation Directory.

**Graem North:** Earth Building – <http://www.ecode-sign.co.nz/about/mud-brick-cob-earth-building-standards.html>.

**ICOMOS the 10th General Assembly, 1993:** Earthen Architecture: The conservation of brick and earth structures. A handbook.

**Tom Morton, 2005,** Unfired earth brick building - <http://www.arc-architects.com/Low-Cost-Earth-Masonry-Monitoring-Evaluation-Report-2005.pdf>. <https://www.sciencedirect.com/science/article/pii/S0958946599000050>.

Erkomaishvili N.



ალიზის აგურები



ალიზის კედელი

## გეოგრაფიის ინსტიტუტის ნაშრომები „სოხის სიძველენი“

(სოხის მუნიციპალიტეტის კულტურული მემკვიდრეობის ობიექტები)

2017 წელს სოხის მუნიციპალიტეტის საკრებულოსა და მერიის ფინანსური მხარდაჭერით სტამბა „საარმა“ გამოსცა გეოგრაფიის ინსტიტუტის ნაშრომები „სოხის სიძველენი“ (192 გვ., რედაქტორი ანზორ სიჭინავა, რეცენზენტები - ისტორიის მეცნიერებათა დოქტორები ეპიფანე გვენეტაძე და რევაზ პაპუაშვილი). ნაშრომი შედგება წინათქმის, რვა თავისა, ინგლისურ და რუსულენოვანი რეზიუმებისაგან. წიგნს ერთვის დანართები, შენიშვნები, გამოყენებული წყაროები და ლიტერატურის სია. ნაშრომი როგორც კვლევითი, ასევე საცნობარო ხასიათისაა. გვინდა აღვნიშნოთ, რომ გეოგრაფიის ინსტიტუტის ხოხობის რაიონის მკვიდრია და არაერთი წელია მუშაობს სოხის მერიის კულტურის სამსახურის მთავარ სპეციალისტად. პარალელურად ეწევა საქმიანობას ფოთისა და ხოხობის ეპარქიის სინმინდეთა მოძიებისა და ძეგლთა დაცვის ცენტრში, სადაც უკავია დირექტორის თანამდებობა. ბუნებრივია, თავის სამსახურიდან გამომდინარე ზედმინევენით კარგად ფლობს მონაცემებს სოხის მუნიციპალიტეტის ტერიტორიაზე არსებული კულტურული მემკვიდრეობის ძეგლებზე. ამიტომ წინმდებარე ნაშრომის მომზადება ყველაზე უფრო მას ხელსაწყოდა და ლოგიკურია, კარგადაც გაართვა თავი.

წინათქმაში აღნიშნულია, რომ სოხის მუნიციპალიტეტის ტერიტორიაზე გამოვლენილია სხვადასხვა კატეგორიის კულტურული მემკვიდრეობის ძეგლები, რომელთაგან 16 - განეკუთვნება ეკლესიას, 31 - ნაეკლესიარს, 21 - ციხე - კოშკსა და სხვა ხასიათის ნაგებობებს. 207 - კი არქეოლოგიური ობიექტია. მთლიანობაში დაფიქსირებული და აღრიცხულია პრეისტორიული და ისტორიული ხანის 275 ძეგლი. მოცემულია თითოეული მათგანის კოორდინატები სატელიტური ხელსაწყოთი (GPS), UTM-ის საკოორდინაციო ბადის გამოყენებით. ავტორი მადლიერების გრძნობით იხსენიებს იმ სასულიერო პირებსა და მეცნიერებს, რომლებიც წიგნზე მუშაობის პროცესში გარკვეულ რჩევა-დარიგებებს აძლევდნენ.

მონოგრაფიის I თავში განხილულია სოხის მონასტრის ისტორია, მისი ეტიმოლოგიური მნიშვნელობა, დეტალურადაა გადმოცემული სოხის მონასტრის არქიტექტორული კომპლექსის დახასიათება (ტაძარი, სამრეკლო, გალავანი, საკათალიკოსო-სასახლისა და სხვა ნაგებობათა ნაშთები). ავტორი ამ საკითხებზე მსჯელობისას წყაროებთან ერთად უხვად იყენებს ხალხურ თქმულებებს, გადმოცემებს, მოგვიანო პერიოდის ჩანაწერებს, პერიოდულ გამოცემებში არსებულ მონაცემებს, სხვადასხვა ავტორთა ცნობებს და სხვ. იგი აქვე ეხება არაერთი ავტორის მოსაზრებას სოხის მონასტრის ტაძარში მოხატული ფრესკების დათარიღებაზე და ყურადღებას ამახვილებს ამ მონასტერთან დაკავშირებულ ზოგიერთ საკითხზე.

ნაშრომში საუბარია 2008-2016 წწ სოხის მონასტრის ეზოში ეტაპობრივად მიმდინარე არქეოლოგიურ გათხრებსა და მის შედეგებზე, რომელმაც განსაკუთრებით ინტენსიური ხასიათი მიიღო 2016 წელს, რა დროსაც სამუშაოები მიმდინარეობდა ხუთ უბანზე. არქეოლოგიური გათხრების შედეგად მიღებული იქნა მნიშვნელოვანი შედეგები: გაირკვა, რომ სოხის მონასტრის ტერიტორიაზე ხელსაყრელი ადგილმდებარეობის გამო ცხოვრება იწყება გვიანბრინჯაო-ადრერკინის ხანაში, სოხის თანამედროვე ტაძარი, გაცილებით დიდი ტაძარზე ყოფილა დაშენებული, სოხის მონასტერი წარმოადგენდა სამეგრელოს მთავართა — დადიანების საგვარეულო საძვლეს და ა.შ. ასევე არქეოლოგიური გათხრებით დადასტურდა, რომ სოხის მონასტრის ეზოში განვითარებული შუასაუკუნეების ხანაში და შესაძლოა უფრო ადრეც, უნდა არსებულიყო ციხე-ქალაქის ტიპის დასახლება, რომელიც როგორც გალავნის გარეთ, ისე შიდა

მხარეს მოიცავდა საკმაოდ ვრცელ ტერიტორიას.

ნიგნის I თავში საუბარია ხობის ღვთისმშობლის მიძინების სახელობის ტაძარში არსებულ მარიამობა-მარაშანობის დღესასწაულზე, რა დროსაც ავტორი უხვად იყენებს XVII-XX ს-ის საწყისი პერიოდის სხვადასხვა ხასიათის წყაროებს, პერიოდულ გამოცემებში არსებულ მონაცემებს. უძველესი პერიოდიდან მოყოლებული აქვე განხილულია ხობის მონასტრის ქრონიკები.

ნიგნის მომდევნო II და III თავებში აღწერილია ხობის მუნიციპალიტეტის ტერიტორიაზე არსებული ეკლესიები, ციხე-კოშკები და სხვა ნაგებობები. IV თავი ეხება ნაეკლესიარებს, რომლებიც საბჭოთა ხელისუფლების პირველ წლებში განადგურდა ანტირელიგიური კომპანის დროს; მომდევნო V და VI თავები კი ეძღვნება ხობის მუნიციპალიტეტის ტერიტორიაზე არსებულ საფლავის ქვებს (ძირითადად XIX და XX საუკუნის საწყისი პერიოდის), მუზეუმებსა და სახლ-მუზეუმებს.

პირადად ჩემთვის როგორც არქეოლოგისათვის განსაკუთრებით საყურადღებო გამოდგა მონოგრაფიის VII თავი, სადაც განხილულია ხობის მუნიციპალიტეტის ტერიტორიაზე არსებული არქეოლოგიური ობიექტები. ავტორს თავმოყრილი აქვს პრეისტორიული და ისტორიული ხანის შემთხვევითი აღმოჩენილი არქეოლოგიური არტეფაქტები და ძეგლები, მოცემულია დახასიათება, კოორდინატები, რაც არქეოლოგიური სამუშაოების ჩატარების შემთხვევაში მათ იოლად მისაგნებს ხდის. უნდა აღინიშნოს, რომ გოგიტა ჩიტაიამ ამ მონაცემების შეგროვებისათვის საკმაოდ დიდი სამუშაოები ჩაატარა. თითქმის ყველა არქეოლოგიური ობიექტი მოიარა, გაგვაცო მათ შესახებ არსებული ადგილობრივი ტოპონიმები და ზედაპირულად შეაგროვა არქეოლოგიური მასალა. თუმცა ზოგიერთ შემთხვევაში მას რჩება ერთგვარი უკმარისობის გრძნობა, რადგან ბუნებრივი პირობებიდან გამომდინარე, მდინარეების რიონსა და ხობისწყალს შორის მოქცეულ ქაობიან ტერიტორიაზე, განსაკუთრებით რთული გამოდგა არქეოლოგიური ობიექტების შესწავლა და სრულყოფილი სურათის გადმოცემა.

ავტორი არქეოლოგიური ობიექტების ჩამონათვალში ასახელებს სპეციალისტების ფართო წრისათვის ნაკლებად ცნობილ არაერთ საინტერესო პუნქტს, მათ შორის კოლხეთის ბარისათვის დამახასიათებელ ხელოვნურად გამართულ ბორცვ-ნამოსახლარებს, სადაც ზედაპირულად მოძიებული არტეფაქტების მიხედვით, ნინასწარული მონაცემებით შესაძლებელი გახდა გვიანბრინჯაო-ადრერკინის, კლასიკურისა და უფრო მოგვიანო პერიოდების დადგენა. გამოვყოფდით ცალკეული არტეფაქტებისა და ზოგიერთი ძეგლების აღმოჩენების პუნქტებს: ბრინჯაოს სატევრები და ყუამილიანი ცულები ხობისწყლიდან. ყურადღებას იპყრობს ამ ნივთების წყალში აღმოჩენის ფაქტი; სოფ. ნოჯიხევი „ციცას გორას“ მიმდებარე ტერიტორია — ძვ.წ. IV-III სს-ები; სოფ. ჭიხუს პლატო — ნინანტიკური ხანის მასალა და რომაული ხანის დანგრეული სამარხები; სოფ. გურიფული, მდ. ხობისწყლის მარჯვენა სანაპირო — იმპორტული ბერძნული კერამიკის ცალკეული აღმოჩენები და ელინისტური ხანის ინვენტარიანი ქვევრსამარხი; „ოტორონჯე“; სოფ. პირველი მაისი, ჯახუთის ციხის მიმდებარე ტერიტორია — კლასიკური ხანა; ხეთა ურთის მთის მიდამოები; ხეთა-ნინაგოლა, კოლხური თეთრის გამოვლენის ფაქტები; სოფ. ხამისკური — „მისარონფერდის ოხვამეს“ ბორცვი — ძვ.წ. V-III არტეფაქტები; სოფ. დღვაბას „ტაბუჩას“ დიხა-გუძუბა — ადრეანტიკური ხანის მასალა და ა.შ.

მონოგრაფია გამოცემულია საკმაოდ მაღალ პოლიგრაფიულ დონეზე. ავტორის დამსახურებად უნდა ჩაითვალოს ის, რომ დაწერილია გამართული ქართული ენითა და იკითხება კარგად. ნაშრომში უხვადაა ჩართული ილუსტრაციები ხობის მონასტერზე, აქ დაცულ ღვთისმშობლის კვართზე, ცალკეულ ფრესკებზე, საკურთხევლის კარნიზის ჩუქურთმებზე. მოცემულია სხვადასხვა ეტაპზე უძველესი ტაძრის განვითარების გეგმა, რაც არქეოლოგიური



გათხრების მიხედვით გახდა შესაძლებელი. ილუსტრირებულია არქეოლოგიური გათხრების შედეგად გამოვლენილი ძველი სასახლის ნაშთებიც, ყოვლადწმინდა ღვთისმშობლის ხატი. ნაშრომი ასევე გამდიდრებულია ეკლესიების, ციხეების, ხელოვნურად გამართული ბორცვ-ნამოსახლარის და ცალკეული არტეფაქტების ფერადი ფოტოებით.

დასასრულს აღვნიშნავთ, რომ გოგიტა ჩიტაიას ნაშრომი „ხობის სიძველენი“ კარგი შენაძენია ქართული საისტორიო მეცნიერებისა და ამ საკითხებით დაინტერესებული მკითხველთათვის. ამ წიგნის გამოცემით ჩვენი ცოდნა ხობის მუნიციპალიტეტის ტერიტორიაზე არსებული პრეისტორიული და ისტორიული ხანის კულტურული მემკვიდრეობის ძეგლების შესახებ უფრო სრულყოფილი გახდა. აშკარაა, რომ წინამდებარე ნაშრომი სამაგიდო წიგნად იქცევა სიძველეებზე მომუშავე სპეციალისტებისა და საქართველოს ისტორიით დაინტერესებულ პირთათვის.

ისტორიის მეცნ. დოქტორი - **ლერი ჯიბლაძე**

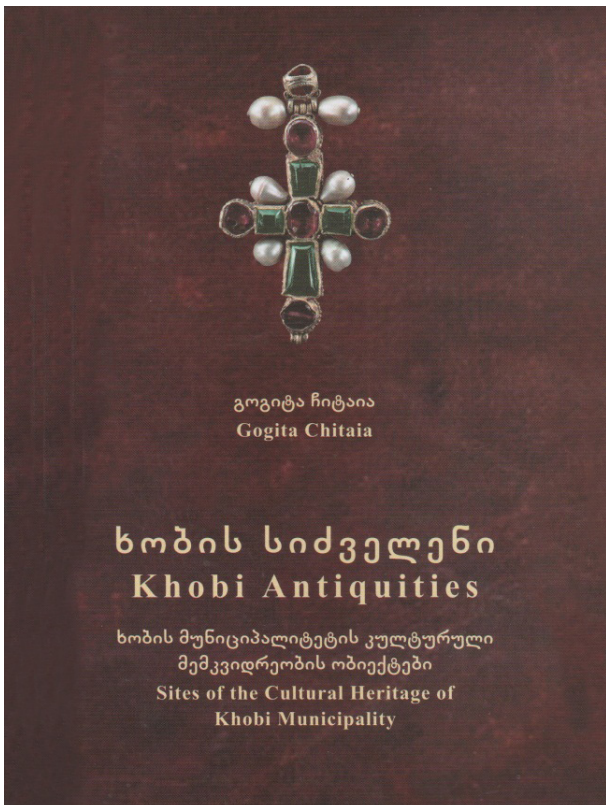

# PAPERS IN ENGLISH

## FOR THE MILITARY HISTORY OF GEORGIA OF THE CLASSICAL PERIOD

Modern Georgia lies in the central and western part of Transcaucasia (see the map). Since ancient times Georgia was the transportation cross- road linking countries from east to west and from south to North. At the original stage of development, the Georgians or the *Kartvelian* ethnos settled in the basins of three rivers – *Mtkvari (Curos)*, *Rioni* and *Chorokhi*, - the territory from the Lake *Van* up to the Black sea and to the Caucasian mountains. Approximately this territory was inhabited by ancient *Kartvelians*. The various unions are referred to by different ancient written sources (Herodotus, Xenophon, Strabo, Arrian, Leonti Mroveli, and others), namely *Colchians*, *Iberians*, *Mossinoeci*, *Chalybes*, *Sasperes*, *Heniochi*, *Taochoi*, *Saniges*.

In the Classical period the political hegemony on Georgian territory was attained by the kingdoms of Colchis and Iberia, on whose place and basis Georgia was formed.

### Written sources.

“The Life of the Georgian Kings and of their Fathers and Ancestors from the Earliest Times” (*Kartlis Tskhovreba*, hereinafter *K.Ts.*) is the basic Georgian written source for Georgia’s history. It was compiled by the Georgian scholar *Leonti Mroveli*. Most of the reports found here have been documentarily confirmed by new archaeological excavations. The actions of the historical persons, mentioned in “*The Life of the Georgian Kings*”, are repeatedly referred to and described in epigraphic monuments and Greco-Latin sources.

“*Conversion of Kartli*” together with the “*The Lives of Georgian Kings*” is a significant source for the history of Georgia of the Classical Period. Of particular interest for us is the first part of the writing, where the history of *Kartli* (Iberia) kingdom is depicted as brief chronicles. There is an opinion, that “*Conversion of Kartli*” was composed in the 5<sup>th</sup> century. It is possible that the author of “*Conversion of Kartli*”, as well of “*The Lives of Georgian Kings*” made use of the historical writings about the Classical Period that have not survived to our days.

Along with Georgian, special significance attaches to Greco-Latin sources in studying Georgia’s military and political history of the Classical period.

For studying the military history of Early Classical period (5<sup>th</sup>-4<sup>th</sup> centuries BC) of Georgia one of the most important works is Xenophon’s (435-355 BC) “*Anabasis*”. It is a diary of an eye -witness who described the road back home of 10000 Greek fighters. On their homeward path they passed through southwestern Transcaucasia – at times negotiating their passage with the local *Kartvelian* (*Colchians*, *Chalybes*, *Mossinoeci*, *Taochoi* and etc.) population. Xenophon described their armament and fortifications also knowledge of military-tactical strategy (*Anabasis*, III-V).

*History of Heraclea* by the first century BC author Memnon relates the history of the Pontus-Rome wars (*Mithridatic Wars*). He also retells here the actions of Mithridates Eupator in West Colchis and the military-political treaty made with the king of Iberians.

A Greek geographer and philosopher, Strabo (64-BC - 24 AD) traveled a lot and it is supposed that he also visited Colchis too. He tells us about Colchian ships known as *camarae*; fortified towns and fortresses in Iberia-Colchis; social stratification of Iberian population; *Soanes* (Svans); the mountain fighter Iberians and their armament.

In the work of Greek author Plutarch (46-120 AD) *Parallel Lives*, the wars of Roman military leaders

Lucullus and Pompey with Mithridates Eupator are mentioned. Iberia and Colchis were involved in these wars. Plutarch tells about a special detachment of Iberian spearmen. The military operations of Pompey in the Kingdom of Iberia and then in Colchis are also recounted here.

In the writing of Roman historian Cornelius Tacitus (50-117 AD) "*The Annals*", the events taking place in Iberia-Colchis against the background of opposition between Rome and Pontus are described. *The Annals* contain information about the location of Roman legions in Asia Minor and Caucasus; the fight of the Iberians with Corbulo; strategic passes on the Caucasus Range; stay in Rome of *Mithridates*, brother of the king of Iberia; the taking of the Armenian city *Artaxata* (*Artashat*); opposition between the Parthians and the Iberians; and battle between king *Parsman* (*Pharasmanes*) and Parthian commander *Orod* (*Orodes*); the military operations of king of Parthia *Artabanus* on the territory of Iberia.

In the writing of the Roman historian Appian (95-165 AD) "*Historia Romana*" noteworthy is the book XII – "*Mithridatic Wars*", where the history of the wars of the king of Pontus Mithridates Eupator is depicted. It also concerns the actions of Mithridates in west Colchis and his wintering at *Dioscuria* (Sokhumi); the battles between Pompey and king of the Iberians *Artoces* at the confluence of *Mtkvari* and *Aragvi* Rivers; the triumphal procession of Pompey in Rome, where before Pompey himself were led the satraps, sons and generals of the kings against whom he had fought (among them were *Olthaces*, chief of the Colchians, three chiefs of the Iberians); the making by Pompey of Aristarchus prince of Colchis; the outfit and military tactics of the Iberians, etc.

Special interest attaches to Arrian's work: *Periplus Euxini* (95-175 AD). He undertook a voyage along the Black Sea coast to and personally inspected the strongholds existing there, informing the Emperor Hadrian in an official report on the voyage. He detailly described the city at the mouth of the Phasis (Arrian, 9, 10); the fortress of *Apsaros* (today *Gonio*) where 5 cohorts were deployed.

From the writings of Cassius Dio (153-235 AD) only *Roman History* has reached our days. Here we can find the information about the campaigns of Pompey to Iberia, its routes, and ups and downs; the war with the king of the Iberians *Artoces* and the follow-up diplomatic negotiations. Dio Cassius names several Iberian kings. Also described are the military tactics of *Artoces*' army. Dio Cassius provides an important notice of the Iberian king *Parsman II Valiant*.

Short, indirect information about Georgian history of the Classical period and military and political activity in particular is also provided by other authors, such as Hippocrates, Aristotle, Pseudo-Scylax, Polibius, Hecataeus of Miletus, Pausanias, Nicolaus of Damascus, Scymnus of Chios, Pomponius Mela, Titus Flavius Josephus, Claudius Ptolemy, Dionysius Periegetes, Gaius Suetonius Tranquillus, Movses Khorenatsi, etc.

### **Epigraphic material.**

During the excavation of the ancient *Eshera* settlement (3<sup>rd</sup>-1<sup>st</sup> cent. BC), an inscription of the 3<sup>rd</sup> century BC was found. Its content can be so reconstructed: the enemy seized the city (*Esheri*). Thereafter the brave warriors' detachments managed to return the royal power with the help of military aid and to restore the city [Kaukhchishvili 1985:218].

The stele of Vespasian found in *Bagineti*, *Mtskheta*, memorializes reinforcement of fortification of *Armazi* walls by the Emperor Vespasian. Additionally, the inscription mentions two Emperors - Titus, Domitian and two kings - *Mithridat* I of Iberia and *Pharasmanes* I of Iberia. The inscription is dated to 75 AD [Tsereteli 1958:14].

In the 31<sup>st</sup> section of the monumental inscription engraved soon after AD 14 on the walls of the *Augusteum* at *Ancyra* (modern Ankara, Turkey) and known as *Monumentum Ancyranum*, there is a reference to a treaty made in the 1<sup>st</sup> century between Rome and the kingdom of Iberia. It is noteworthy that the kingdom of

Iberia, from the military standpoint, is mentioned together with the powerful Medes [Latyshev 1904:41].

The funerary epigram found in Rome memorializes *Amaspos*, brother of *Mithridates* of Iberia who accompanied the emperor Trajan on his Parthian expedition during the Roman–Parthian wars and commanded Iberian troops [Kaukhchishvili 1976:245].

The Fragment of the *Fasti Ostienses* mentions King *Pharasmanes* the II visit to Rome. Eventually, the ancient sources report a highly honored visit paid by *Pharasmanes* to Hadrian's successor Antoninus Pius. According to Cassius Dio, he came to Rome as guest of Antoninus Pius, together with his wife, son, and noble retinue where he was especially honored, being allowed to sacrifice in the Capitol and to have his equestrian statue in the temple of Bellona, and also the emperor increased the territory of his kingdom (XX, 2, 3). The same king is also mentioned in *Armazi* Bilingual stele [Gamkrelidze Al. 2008:135].

In *Mtskheta*, *Armaziskhevi* burial #4 the stele with bilingual inscriptions written in Ancient Greek and *Armazic*, a local idiom of Aramaic was found. The inscription mention Georgian monarchs, *Pharnavaz* I of Iberia (the founder of the *Pharnavazid* dynasty) and *Pharasmanes* II of Iberia, and other members of aristocracy [Tsereteli 1942:1-84].

The monolingual (*Armazian-Aramean*) inscription from the same place belongs to the first century and concerns military victories of the *Pitiaces* of the great Iberian king *Mihrdat* (*Mithridat*), which he gained over the Iberian kingdom's neighboring states. The inscription names the fortified places and fortresses. It is also obvious from the text that king *Mithridat*, like his father *Parsman*, was involved in the war between Rome and Parthia against Armenia. Unfortunately, the convincing and final deciphering of the fortified places and fortresses has not been implemented up to now [Giorgadze 1999:186].

In the city of *Sokhumi* (*Sebastopolis*), a stele dating back to 132 was discovered, in which the Lucius Flavius Arrianus (Areian) (95-175), the legate of Cappadocia, military administrator of the Roman emperor Hadrian is mentioned. Seemingly, the inscription was made on the stone slab of the *Sebastopolis* fortress to commemorate successful military construction [Lomouri 1981:25].

Several stamps of Roman legions have been discovered on the eastern Black Sea littoral: *Bichvinta* (*Pityus*) – (3 fragments dated to the 2<sup>nd</sup> -3<sup>rd</sup> centuries) belonging to the legio XV Appalaris [Lordkipanidze 1963: 105-06; Kiguradze et al. 1987: 88]; the village of *Moedani* (*Lanchkhuti municipality*), the right bank of the River *Supsa* (identical with the *Pityus* stamped slabs which may have belonged to the military unit that guarded the approaches to the Phasis stronghold); in the village of *Tsikhisdziri* (*Petra*) (it may be generally dated to the 3<sup>rd</sup> -4<sup>th</sup> centuries. The letters are clearly legible: VEX.FA. Most scholars have deciphered the stamp as: Vex [illationes Legionis XII] et XV A [Pollinaris] [Kiguradze et al. 1987: 88]. More recently it has been deciphered: VEX [illation] FA [siana] which is accepted. Accordingly, the *Petra* stamped brick must have been made in the workshop of the Phasis garrison, while the latter garrison may have been *Pedites singulares* or a special construction unit, which manufactured building material for the other Black Sea forts [Speidel 1985: 139]; and *Gonio* (*Apsarus/Apsarunt*) (the stamp is deciphered as: CO[HORS] II [Claudiana]) [Mamuladze, Kakhidze, Khalvashi 2001:163] (for the full information about Roman military stamps [see Gamkrelidze 2012 ]).

Thus, the stamped bricks and slabs of Roman military units discovered in the eastern Black Sea area provide documentary proof of the activities of Roman military units and of their presence at strategic points along the Colchian littoral, as well as their participation in controlling the Caucasus region the Black Sea coast (On the Romans on the Colchian Black Sea coast [see Braund 1994: 171-204]).

A noteworthy source for learning the history of Georgia of the *Iberia-Colchis period* and the military-political history in particular, is the co-called Shapur's inscription. The inscription was found in the southwestern Iran, near Istakhara, the ancient Persepolis [Sprenghling 1953:25]. It is written in Parthian-Pahlavi,

Sasanian-Pahlavi and ancient Greek languages. Here Iberia and its king *Hamazasp* are mentioned as Pro-Sassanian country. King *Hamazasp* is also mentioned in *Kartlis Tskhovreba*, where he is characterized as mighty king who was fighting against Romans.

**From the History of the Military and Political Situation in Georgia of the Classical Period (5<sup>th</sup> cent. BC - 4<sup>th</sup> cent. AD).**

From the 6<sup>th</sup> century BC, the Achaemenid Persian Empire played a great part in the development of the South Caucasus countries. According to Herodotus, although the Achaemenids had Southern Georgia under their control, they never managed to subdue the tribes in the north. They included these territories in the 18<sup>th</sup> and 19<sup>th</sup> satrapies (Herodotus, *The Histories*, III, 94).

In 401 BC Cyrus, ruler of *Cappadocia* and *Lydia* (in Asia Minor) started a war against the Iranian king Artaxerxes II to deprive him of his throne, which caused the weakening of Achaemenid influence in peripheries, namely in SW Transcaucasus: *Colchians*, *Mossynoeci* and *Khalibes* no longer subordinated the Empire.

Xenophon described the road back home of 10000 Greek fighters after the defeat of the Prince Cyrus. On their homeward path they passed through south-western Transcaucasia – at times negotiating their passage with the local *Kartvelian* population but mostly fighting their way with difficulty. Some fortified towns had to be stormed, while others were too strong to take and were bypassed. It is clear from Xenophon's records that the *Kartvelian* population of south-western Transcaucasia had a good mastery of the basic elements of warfare of the times. In particular, they had special fortifications – moats, wooden walls, towers, inner fortresses, embankments; they possessed advanced weapons of the period: spears, daggers, axes, arrows; means of individual defense: shields, helmets, armour; and knowledge of military-tactical stratagems: quickattack, regrouping, advantageous use of the terrain; were courageous in battle, adroit and indomitable (*Anabasis*, III-V). Xenophon has left a description of a clash between the Colchians and the Greek troops in 401 BC. The battle took place on a hill at the borders of Colchian dominions. By the decision of the Greek command, the “*phalanx*” was divided into companies – “*lochi*” – and deployed frontally along the entire perimeter of the enemy's defense. This was done in such a way as to exceed the line of Colchian defense, allowing subsequent attack from the flanks. They attacked the Colchian position on the hill and took the strategically important elevation after a stiff battle. As a result, the Greeks invaded the land of the Colchians, cleaning their way to the Black Sea. Then they entered the coastal, densely populated city of Trapezus in the land of the Colchians (see *Anabasis*, IV-VIII, 17-19, 22).

The Colchian military leadership appears to have had intelligence reports on the military movements of the Greeks. The Colchian army was ready for battle, occupying strategic eminences at the Colchian border. The Colchians were right to deploy their troops on a strategic eminence. One of the commanders on the Greek side, and a connoisseur of the art of war, called this special arrangement of the principal detachment of the Colchians —*phalanx* (see *Anabasis*, IV, VIII, 17) or —Colchian *phalanx*. The Greek command had considered important the advantageous strategic position of the troops and their tactical disposition. Therefore, the Greeks altered the traditional tactic of engagement. This must have been indicative of the —*Colchian phalanx* being a rather formidable force. As reported by Xenophon, following the Greek attack, the *phalanx* of the Colchians split in two in an orderly fashion, one part regrouping to the right and the other to the left. By this the Colchian command carried out a definite maneuver. By opening the central part of the *phalanx* they created a situation for the Greeks to be decoyed in and then to attack them from the flanks. The Colchians thereby warded off the danger of being outflanked by the Greek *lokhi*. The Colchians carried out practically correct maneuver, but in this case the superior number of the Greek fighters was decisive [see Gamkrelidze 2010:62].

During the war Colchians abandoned their houses and left there specific honey which poisoned Greek soldiers. According to Xenophon, the soldiers who ate it collapsed in a swoon, some were acting like insanes (*Anabasis* IV, 8, 20-2).

In the second half of the 4<sup>th</sup> century BC, the Achaemenid Persian Empire was defeated in the battles with the mighty Greco-Macedonian army of Alexander the Great, which changed the world from the Mediterranean Sea to the Indus River.

Alexander of Macedon himself never invaded the Caucasus, although, it is possible that with the support of Macedonians, the leader of one of the south-western large formations of Transcaucasia (*Arian-Kartli*), *Azon* took the field, who, according to the *Georgian Chronicles* “*Kartlis Tskhovreba*”, subordinated first the geographically strategic center of *Kartli* – the confluence of the *Aragvi* and *Mtkvari* Rivers (*Mtskheta* territory), then put under his dominion other provinces inhabited by the *Kartvelians*. In *Kartli*, *Azon* started to establish different order and new forms of administration (Greco-Macedonian) [see *K Ts*: 20].

*Azon* became opposed by the *Mtskhétian* nobleman *Parnavaz* with his supporters, who also to a certain extent relied on a foreign force. This opposition ended in the overthrow of the *Azonian* administration. *Parnavaz* was joined by *Kuji* – a person of consequence from Colchis (*Egrisi*). The destruction caused by the battle between *Azon* and the armed supporters of *Parnavaz* and *Kuji* is reportedly evidenced by the burnt out settlements in the late 4<sup>th</sup> century BC on the territory of Georgia. The decisive battle between *Parnavaz* and *Azon*, in which *Azon* was killed, took place by the city of *Artaani* (located in the upper flows of the *Mtkvari* River, presently the Turkish city Ardahan) [see Gamkrelidze 2010:71].

In the early 3<sup>rd</sup> century BC, *Parnavaz* managed to unite a significant part of the whole *Kartli* and *Colchis* (*Egrisi*). *The Georgian Chronicles* credits him with being the first monarch founding the kingship of *Kartli* and the *Parnavazid* dynasty. Written sources ascribe to him the military organization reforms in the kingdom of Iberia. King *Parnavaz* divided the state into the military administrative provinces (*saeristavos*. *Egrisi* in Georgian sources is generally mentioned as a *saeristavo* being governed by *Kuji* - the *Parnavaz*'s fellow-warrior. The *Egris-Svaneti eristavi* (governor) *Kuji* built there, in a strategically convenient place, in the middle course of the *Tekhura* River, a fortress *Tsikhe-goji*. According to written and archeological sources, *Tsikhe-goji* is identified with the village of *Nokalakevi* located on the left bank of the r. *Tekhura*. In addition to *Tsikhe-goji*, *Leonti Mroveli* mentioned also *Shorapani* and *Dimna* fortresses.

The records preserved in Georgian written sources according to which a part of Colchis during *Azon* and the *Parnavaz* (late 4<sup>th</sup>-early 3<sup>rd</sup> century BC) was within the kingdom of Iberia, seem to be reliable. By that time the kingdom of Colchis of the 5<sup>th</sup>-4<sup>th</sup> cent BC is weakened and no longer can withstand assaults from mountains on the one hand and from the East on the other hand. It gradually becomes weaker and weaker and loses its territories. The political influence of Iberia extends first to the East and then to the central Colchis.

Archaeological material of west Georgia which was homogenous until late 4<sup>th</sup> century BC began to change from this period and went deeper from the 3<sup>rd</sup> century BC. The material Culture of inner Colchis of this period reflects deep Iberian influence: new funerary rites, in particular, Pythos burials; red painted Iberian pottery [Nadiradze 1975:99; Lortkipanidze 1977:20]; a change is noticeable in Colchian gold and silver trimming [Chkonia 1981:6]; the influence of Iberia has been reflected in in the architecture of Inner Colchis [Tskitishvili 1976:60; Gagoshidze 1979:62; Khahutaishvili 1970:22].

According to the *Georgian Chronicles*, the Colchis littoral did not enter in the composition of *Kartli* of the *Azon-Parnavaz* period. Here, from the late 4<sup>th</sup> century BC city-states (polis-type cities) – *Dioscuria*, *Gyenos*, *Phasis*, *Pichvnari* (*Kobuleti*) started to develop, whereas Inner Colchis (*Egrisi*) became subordinate to the political influence of the Iberian kingdom. The Strabonian sceptuchies (*saeristavos*) – *Sairkhe*, *Kutaisi*,

*Nokalakevi*, *Vani* and others enjoyed certain independence [Nadiradze 1990; Lanchava 1975; Zakaraia 1981; Lomouri 1981:18.].

As seen from a fragment from Strabo's *Geographica* (Strabo, XI, II, 18) and archeological data, by about the 5<sup>th</sup> century BC territorial units established on the physical and geographical and economic communication bases, governed by the representatives of local noble families were already formed in Colchis. This distribution should have been carried out by the authorities for the purpose of facilitating the military and administrative governance, on the one hand, and achieving more political centralization, on the other hand.

Eventually, a definite differentiation occurred between the Colchian governing units, because of different local regional physical-geographical and agro-climatic conditions. This, later on, at about the second half of the 4<sup>th</sup> century BC, led to opposition between the governing units, which finally resulted in the weakening of the kingdom of Colchis and its incorporation into Iberia.

At the turn of the 2<sup>nd</sup>-1<sup>st</sup> centuries BC, a new foreign-military factor appears on the Colchian political horizon – Mithridates VI *Eupator*, king of Pontus. The Black Sea littoral cities were incorporated into the kingdom of Pontus by Mithridates. The Colchian littoral was the strategic communication base indispensable for the kingdom of Pontus to monitor its northern Black Sea territories. Hence, it is quite natural that when Mithridates Eupator had occupied Colchis (western Colchis), he made the city of Dioscuria the administrative center and give it the right to mint coins. Mithridates derived the greatest part of his supplies for the equipment of his naval armament: timber, flax, hemp, wax, and pitch – for shipbuilding from the littoral of Colchis (Strabo, XI, II, 17, 18).

The residents of the coastal regions of ancient Georgia had experience in naval warfare. The relevant information has been preserved in the Greco-Roman written sources. Xenophon recounts that in 401 BC, in the south-eastern Black sea littoral, one of the Colchian tribes – Mossynoeci assisted the Greek army during military operations with the of the so-called naval army (*Anabasis* V, VI, 9-14).

While speaking about coastal habitants of Colchis, Strabo narrates : “*These peoples live by robberies at sea. Their boats are slender, narrow, and light, holding only about twenty-five people, though in rare cases they can hold thirty in all; the Greeks call them “camarae.” . . . At any rate, by equipping fleets of “camarae” and sailing sometimes against merchant vessels and sometimes against a country or even a city, they hold the mastery of the sea.*” (Strabo XI, II, 12). During the anti-Roman uprising in Colchis led by Anicetus in BC 69 the rebels destroyed the Roman fleet in a sudden attack on Trapezus and then turned to piracy using a type of boat known as *camarae*.

Appian reports of the uprising in Colchis in 83 BC. After the end of first Pontic-Roman war the Colchians demanded Mithradates to appoint one of his own sons as their King. He met their demand and Mithradates Philopator Philadelphos became the King of Colchis. However, Mithradates Eupator was mistrustful of his son's intentions, suspecting that he wanted to seize power. He ordered his son to come to him and soon executed him (Appian, Mithridatic wars, 64).

During the wars with Rome Mithridates would try to have a reliable back. Therefore, he avoided the aggravation of relations with the Iberian kingdom. The Iberian authorities would probably also make use of such an attitude of Mithridates, sometime making a peace treaty sometime (see Memnon, 30), sometime raising a mutiny against him in West Colchis (App. *Mith.*, 64), and sometime fighting the pursued Mithridates (App. *Mith.*, 101). At the end of the third Pontus-Rome war, Mithridates pursued by Pompey continued his flight through Colchis (Plutarch, *Pompey*, 32). The same is evidenced by Dio Cassius (*Roman History*, XXXVI, 50). Mithridates proceeded to the River *Apsarus* (Chorokh-Oltu) and from there to the River *Mtkvari* valley, where he had a fight with the Iberians (Appian, Mithridatic wars, 101). Thereafter the route



continued to the *Mepistskaro* or *Zekari* pass and approached the rich city *Vani* (*Suri*) [Khoshtaria 1960:47; Kauhchishvili 1987:131], which could be the city of theocratic government – *Sceptuchia* centre.

He devastated and plundered the rich city “*Vani*”. Archeological data evidence that the city was twice destroyed in the mid-1<sup>st</sup> century BC. [Lortkipanidze Ot. 1968:141]. Admittedly, for the first time it was destroyed and plundered by Mithridates, while for the second time – by Pompey, who defeated the Iberian king *Artoces* and invaded Colchis. Mithridates proceeded to Dioscuria [Lortkipanidze G. 1970: 19]. He wintered there, nurturing new plans against Rome (Appian, Mithridatic wars, 101); thereafter he went “on foot” to Bosphorus, because the seaway was blocked by the Romans. Having defeated the Iberia, Pompey invaded Colchis, where he defeated and imprisoned Olthaces, chief of the Colchians. (Appian, Mithridatic wars., 117).

Pompey with no trouble seized the *Vani* city plundered by Mithridates [Lortkipanidze Ot. 1968:141]. A depiction of 8 cm bronze eagle with a hollow for being attached to a stick was found here. It is quite possible that this had been a *signum* (Roman standard) of a Roman unit [Lortkipanidze G. 1970:33], which topped the *Vexillum* standard. Roman coins and the Roman spear - *pilum*. The city continued its existence after Pompey’s invasion, although its economic basis was no longer stable.

In 65 BC the legionaries of the Roman Republic appeared in Transcaucasia, led by Gnaeus Pompeius Magnus. It was basically the economic and strategic advantage that attracted the Romans in the Caucasus: bringing new countries within the sphere of their influence; gaining possession of new trade routes and markets for selling their goods. Especially noteworthy for them was that came from Central Asia, from the Caspian Sea, on the River, crossing the *Likhi* range, through the *Phasis* (*Rioni*) River to the Black Sea (Pliny VI, 50). This road acquired particular significance after the strengthened Parthian state placed under its control the southern transit highways running from China and India.

The Caucasus Range was a good obstacle for regulating the inroads of North Caucasian aggressive nomadic tribes into Transcaucasia and Roman Asia Minor. In this respect especially noteworthy are passes of *Mamisoni*, *Darial* and *Derbent*. Whoever held these roads he could control the movements of the North-Caucasian warlike tribes [Janashia 1952:181].

By the time Pompey’s came to eastern countries, Lucullus had almost carried out the war with Mithridates Eupator. Pompey’s campaign to Caucasus cannot, naturally, be explained exclusively by the pursuit of Mithridates and the wish to gain the final victory over him, although it also could be one of the reasons. Pompey invaded Iberia and soon approached the royal city *Mtskheta*. Iberian King *Artoces* failed, apparently, to quickly mobilize his forces against the enemy and preferred to withdraw. He left the *Mtskheta* acropolis, crossed *Mtkvari* and burnt the bridge (Dio Cassius, XXXVII, 1, 2).

*Artoces*, who had earlier offered “friendship” to Pompey and was the first to start preparations for war, made the only right choice, resorting to the tactics of dragging one’s heels, for he guessed that direct confrontation with Rome would be unwise. “*Nine thousand Iberians were slain and more than ten thousand taken prisoners*” (Plutarch, *Pompey*, 34.). In the end, *Artoces* offered Pompey peace. Pompey understood that otherwise the Romans would face the never-ending guerilla warfare, which would delay the military campaign and so he agreed to peace. Iberia was declared “Rome’s friend and ally”. Thus Iberia found itself in a semi-vassal position. In return the country escaped complete devastation and *Artoces* retained the throne.

Having settled relations with Iberia, Pompey invaded Colchis (Plutarch, *Pompey*, 34). The *Shorapani* stronghold offered no resistance to Pompey, which is indicative that *Shorapani* was, seemingly subordinated to *Artoces*, who had made a peace treaty with Rome. When the Romans appeared in ancient Georgia, Inner Colchis was divided into *sceptuchies* (administrative units). Supposedly, a part of them was under

the political influence of Iberia (e.g., *Shorapani*), while another part presumably pursued a separative, relatively independent policy (e.g., “*Vani*” *sceptuchia*, which probably presented one of the strong regions). As for West Colchis, it was subordinated to Moaphernes, the administrator of Mithridates Eupator (Strabo, XI, II, 18).

Pompey’s resorting to not only peaceful methods in Colchis is evidenced by the reference by Appian that Pompey “with Colchians, Albanians, Iberians, Armenians, Medes, Arabs, Jews, and other Eastern nations, extended the Roman sway...” (*Appian, Mithridatic wars*, 114).

It should be mentioned that during Pompey’s triumph in Rome, *Olthaces*, chief of the Colchians, was also led in the procession (*Appian Appian, Mithridatic wars*, 117). Appian lists the procession participants in the hierarchical order; it clear that Olthaces is from the noble Colchian family rather an ordinary general. One of the governors of Colchis *Oros* rejected Rome’s subordination and found a refuge in the Caucasus Mountains [Latyshev 1904:258; The loeb classical library 1957:186-188].

At that time the governor of West Colchis was *Moaphernes* - appointee of Mithridates Eupator. *Moaphernes* offered no resistance to Pompey during the latter’s campaign in Colchis. Possibly, he wintered together with Mithridates in Dioscuria and then fled to Bosphorus along with him. Pompey “invaded Colchis, where, at the river Phasis, Servilius met him, at the head of the fleet with which he was guarding the Euxine (Plutarch, *Pompey*, 34). The Romans did not proceed toward Dioscuria - the Colchian residence of Mithridates Eupator, possibly because after Mithridates had fled the city voluntarily came over to Pompey’s side. The cultural layers are weakly represented on a *Dioscuria (Sokhumi)* archeological site of this period. No traces of destruction are observable there.

Pompey preferred to follow a flexible policy instead of pursuing Mithridates. As it seems, he (Pompey) established links with Mithridates’ son Pharnaces and did away with Mithridates through his son’s hands. Plutarch mentions that after Mithridates’ death Pharnaces came into possession of all the power there appropriated all and reported to Pompey (Plutarch, *Pompey*, 41). “*Pharnaces, for delivering Italy from much trouble, was inscribed as a friend and ally of the Romans, and was given Bosphorus as his kingdom...*” (*Appian, Mithridatic wars*, 113). Pompey made Aristarchus prince of Colchis (*Appian, Mithridatic wars*, 114), who made the city of Dioscuria the administrative center. The coastal city should have been more suitable a residence for Aristarchus from the communication standpoint. The location would ensure better control of Colchis, on the one hand, as well as better communication with Rome, on the other hand. Unfortunately, the available historical written sources fail to specify what Aristarchus’ power actually was or what part of Colchis was under his subordination. We cannot also name the exact length of his rule. It is noteworthy that Aristarchus ruled up to the year 48 AD, until invasion of West Colchis by the king of Bosphorus Pharnaces (see Strabo, XI, II, 17).

During the prolonged intra-political struggle in the second half of the first century AD the son of Mithridates Eupator, the king of Bosphorus Pharnaces attempted to take advantage of the existing situation. He decided to restore the kingdom of Pontus within its earlier borders. Only one reference to Pharnaces’ actions in the eastern Black Sea littoral has been preserved, which indicates that robbed the temple of *Leucothea*. As mentioned by Strabo in his *Geography*: “*the temple of Leucothea, founded by Phrixus, and the oracle of Phrixus, where a ram is never sacrificed; it was once rich, but it was robbed in our time by Pharnaces, and a little later by Mithridates of Pergamum*” (Strabo, XI, II, 17).

From Strabo’s *Geography* it is clearly seen that *Leucothea*’s oracle should be sought in the country of *Moschi* on the arena of hostilities first of Pharnaces and then of Mithridates of Pergamum. And the arena for Pharnaces should mostly be Bithynia, Cappadocia and seaside towns (Plutarch, *Caesar*, 50; Appian, *Mithridatic Wars*, 120). Out of written sources, only Dio Cassius adds Colchis to these conquests (Dio,

XLII, 45), implying presumably more western, littoral Colchis.

In 47 AD, at the town of Zela (Eastern Anatolia) Julius Caesar severely defeated Pharnaces (see Plutarch, *Caesar*, 50; Dio Cassius, X, II, 47; Appian, 120). Pharnaces was further fought and defeated in Bosphorus by the revolted Asander (Appian, 120; Dio Cassius, X, II, 47). In spite of this, the Romans did not appoint Asander the ruler of Bosphorus. The Bosporian kingdom, together with other territories, Julius Caesar granted to his ally Mithridates of Pergamum. However, Mithridates of Pergamum had to win the Bosporan kingdom from Asander with fire and sword (Dio Cassius, X, II, 48). On his way to Bosphorus, Mithridates of Pergamum passed Colchis, where in highlands of Guria he plundered the temple of *Leucothea* (Strabo, XI, II, 17). Mithridates of Pergamum was overthrown by Asander during his campaign in Bosphorus (Strabo, XIII, IV, 3).

Written sources do not tell us about the events taking place in Colchis during the above-mentioned wars [Gamkrelidze 2010:107-108]. The only reference to it is the plunder of the temple of *Leucothea* (Strabo, XI, II, 17). The lack of information about these battles can be also explained by the fact that Colchis is only a strategic region, wherein the shortest way from Bosphorus to Asia Minor was located. Supposedly, the invasion in Inner Colchis and rebellion of local *sceptuchs* (governors) was not in the interests of the belligerents in the given case. Naturally, neither party would like to have rebels behind its back, especially as it is known how many tragic events were caused for Pharnaces as a result of one rebellion in Bosphorus by Asander. It is, therefore, possible that the Inner Colchis *saeristavos* – *sceptuchies* managed to retain definite independence in the course of these wars.

In the rule of Octavian Augustus, the eastern policy of Rome became more active and flexible. King Polemon, supporter of the Romans was ordered to restore the actual power of Rome in Bosphorus (Dio Cassius, IV, 24, 4). West Colchis should have come within the area of Polemon's military operations, because it was situated on the road leading to Bosphorus. Polemon annexed West Colchis to Pontus with the agreement of Octavian Augustus. Strabo recounts: "*At last Polemon obtained possession of Colchis and after his death (8 AD) his wife Pythodorus reigned over the Colchians...*" (Strabo, XI, II, 18). Unfortunately, no written reference to Polemon's actions in Colchis has been preserved.

In the eastern policy of Rome, the Black Sea area communications were indispensable in her rivalry with such powerful a state as Parthia. Rome exported from the Black Sea area metal, timber, cereals, leather, flax, wine, etc. (see Strabo, XI, II, 17). The first century AD Roman author Marcus Manilius mentions that Romans are fed on Nubian coast and valleys of Phasis (Marcus Manilius, V, 376). The incorporation of West Colchis into Polemon's Pontus took place in the rule of the Emperor Augustus. By that time West Colchis, while not directly subordinate to Rome, still comes within the political influence of Rome through the kingdom of Pontus. At that time, the Colchian land was free from Roman legionaries [Gamkrelidze 2010:111].

Notwithstanding her power, at the initial stage, Rome failed to fully subordinate Inner Colchis. This failed to be done either by the hand of Aristarchus, Mithridates of Pergamum or Polemon. The Romans succeeded in establishing a definite control over the Black Sea littoral. In this the coastal cities must have served as their main stronghold in which – unlike Inner Colchis – the Greco-Roman economic and cultural influence was comparatively stronger. The Colchian littoral was the strategic and communication base indispensable for Rome to establish her influence in Asia Minor and the Bosphorus.

The period of ascendancy of the Kingdom of Iberia began from the end of the 1<sup>st</sup> century BC [Gamkrelidze 2010:160]. This was facilitated to some extent by the new advantageous geopolitical situation, in particular, the incessant wars between Rome and Parthia. The rulers of Iberia made adroit use of the confrontation of Rome and Parthia. In the first half of the 1<sup>st</sup> century, the Kingdom of Iberia grew so powerful as to expand its

borders and capture, after a stiff battle, the important city-fortress of Artaxata on the Araxes. By this time, Iberia had regained its south-western territories in the upper reaches of the Chorokhi, the *Mtkvari* and the *Araxes*, even reaching the seashore [Lomouri 1981: 152].

In the 30s A.D. the Iberian king Parsman, acting in collusion with the Romans, set out on a campaign against the Parthians in the Araxes area. The enemy troops were commanded by Orodes, son of the Parthian king. The numerous Parthian forces were largely composed of horsemen, while the Iberian king's troops comprised a strong infantry and mobile detachments of cavalry. Parsman I made brilliant use of the local conditions and tested stratagems. The Parthian cavalry was not accustomed to warfare on mountainous terrain. The Iberian cavalymen first showered the Parthians with arrows, and then the infantry launched an orderly attack, resulting in an utter rout of the Parthians (see Tacitus, *Annals*, IV, 33-35). At the first stage of the battle Parsman besieged the enemy sentry posts, capturing the strategic supplies of food, forage, etc. (see Tacitus, *Annals*, VI, 34). By a correctly calculated manouvre, Parsman succeeded in defeating the Parthians in the battle.

In the 50s A.D. *Parsman I* rendered military aid to the Roman commander Gneus Domitius Corbullan who was conducting a war against the Parthians in south Transcaucasia. In return, Iberia incorporated lands up to the river Araxes (see Tacitus, *Annals*, XIV,23).

In the first half of the 2<sup>nd</sup> century *Parsman II* ascended the Iberian royal throne (see *Moktsevai Kartlisai* —The Conversion of Georgia; *K.Ts.*, I). Parsman II already fought the Roman Empire openly, seeking to oust it from coastal Colchis and southern Transcaucasia. To uphold her own interest, Iberia boldly takes on Rome and Parthia the mightiest states of the period. The cited states appear to have considered the Kingdom of Iberia a powerful country to be reckoned with. Hence, under the Emperor Antoninus Pius (138-161 A.D.) relations between Iberia and Rome improved. The Roman historian Elius Spartian narrates that the Roman emperor respected the Iberian king Parsman II, for he was in need of Parsman's military support in south Transcaucasia and the Near East. Therefore, he granted the Iberian king countless valuable gifts, a war elephant and a 50-strong detachment of warriors. In 140 A.D. Parsman II arrived in the Imperial capital Rome, with a retinue, on a diplomatic mission. Parsman was accorded a solemn welcome and even his statue was erected in token of respect (see Dio Cassius, *History of Rome*, LXX, 2).

In the 3<sup>rd</sup> century, in place of weakened Parthia, a new Iranian state, Sasanian Iran appeared, the founder of which was Ardashir, member of the leading Sasan's family of priests. Now Rome was opposed by the Sasanian Iran, which continued the foreign policy of the Arsacid Parthia. The Sasanians wanted to go as far as the Mediterranean and Back Seas and to bring under their control the Caucasian countries. This was the reason of strife between Rome and Iran. The both sides strived for seizing the Transcaucasia. As a result of wars between Rome and Sasanian Iran, the Iranian side had an upper hand in the 4<sup>th</sup> century. At that time, the Araxes riverside, southern Iberia and Albania were controlled by Iran.

The Iberian kingdom of the *Parnavazid* period, including part of Colchis as well, had a fairly good system of military organization. The Iberians appeared to have been well-informed about the advanced military art of the Greeks, Iranians and Romans, skillfully adapting this knowledge to their own capacities. According to Strabo, at the time of war, the country could mobilize up to 50.000 infantry and 20.000 cavalry (Strabo, XI, III, 3; IV, 5). Part of this army was well-trained, presenting a formidable force. According to Appian, in the fight against Pompey —... *Artag, the king of the Iberians gave battle (to Pompey) with 70.000 fighters... at the river Cyrus (the Mtkvari)* (see Appian, *HR*, XII, 103).

The entire military and administrative system of Iberia obeyed the king. The commander-in-chief was next to the king, being appointed from the royal family (see Strabo, XI, III, 6; *K.Ts.* I, p. 24). "*Kartlis Tskhovreba*" notes that the *eristavis* or governors of the country's military and administrative regions came

under the commander-in-chief. The *atasistavis* (head of one thousand soldiers) and the *asistavis* (head of one hundred soldiers) were subordinate to *eristavis* (see *K. Ts.*, I: 24-25). Hence, it should be assumed that the army was conventionally divided into companies (hundreds) and legions (thousands). The Iberian kingdom was divided into territorial-administrative units (see *K. Ts.*, I, p. 24). They were governed by representatives of the local military aristocracy - *eristavis*, referred to as *sceptukhs* or *pitiakhshes* in Greek and Aramaic written sources (see Strabo, XI, II, 18). The insignia of the *eristavi*, received by him from the king, constituted a sceptre, a special signet ring, armament, etc. (these items are documentarily attested in Georgian archaeological material; see e.g. the graves of the aristocrats, unearthed at Mtskheta) [Apakidze et al. 1955].

One of the major cares of the state machine of the Iberian kingdom was to remain the military contingent. The king had standing, principal military detachments and a body-guard. These detachments were manned by sons of military-aristocratic families and by mercenary professional warriors. For royal services they received high remuneration and plots of land. They collected the taxes and established order in the country. Warriors of this category were promoted faster, the principal condition being distinction in the military sphere, prowess in war and loyal service at the royal court. In the time of war they basically manned heavily armed cavalry detachments that were capable of quick maneuvering. These formed the middle and junior officers, namely the *atasistavis* and *asistavis*. In peaceful times part of them performed civil functions, governing certain minor territorial units. In war they commanded military detachments mobilized from these administrative districts and manned by commoners. Strabo calls these commoners —warriors and tillers of land (see Strabo, XI, III, 6). People were enlisted from these family commons, going to war with their own arms and forming the largest mass of the army. The lightly armed infantry was formed chiefly from these men.

The army of the Iberian Kingdom (see Strabo, XI, III, 3; XI, IV, 5; Appian, *HR*, XII, 103; *K. Ts.*, I, pp. 24-25; Plutarch, *Lucullus*, 31) largely consisted of two fighting arms – infantry and cavalry units; these were: the king's bodyguard of a heavily armed and well-trained detachment. They were armed with spears, daggers, battle-axes, arrows, chain and armour, helmets, shields; armed companies of cavalry and infantry. The armament of the troops of these two arms was largely similar to that of the king's detachment. Their armament contained also war chariots and machines for throwing stone missiles; lightly armed infantry (not wearing chain and armour) fought mainly with spears, slings, bows and arrows and wooden shields; these troops were most numerous [see Gamkrelidze, Pirtskhalava, Kipiani 2005].

Fortification works held a significant place in the defense system of the Iberian Kingdom; they were built at strategically convenient and necessary places, e.g. *Mtskheta*, *Uplistsikhe*, *Urbnisi*, *Sarkine*, *Nastakisi*, *Shorapani*, *Dimna*, etc. The capital Mtskheta was defended specially. Along with the principal stronghold (*Armaztsikhe*), another fortification system was built. The roads for entering the country were also reinforced and barred by fortification works. It is evident from the written sources that the military forces of the Iberian Kingdom had good knowledge of the principal elements of the then warfare. They were aware of and made successful use of tactical stratagems of war: rapid attack, regrouping, advantageous use of the terrain, elements of the so-called guerilla warfare (see Dio Cassius, XXXVII, 1, 2; Appian, *HR*, XII, 103; Plutarch, *Pompey*, 34: *K. Ts.*, I, p. 28).

**Weapons and Armor.** In the so called Classical period that involves 5<sup>th</sup> cent BC - 4<sup>th</sup> cent. AD different kinds of weapons were spread in Georgia. The various characteristics of weapons enable us to single out the main types of them and to define which form of armament was typical for each step of the given epoch. The weapons of attacking types are represented by spears, battle axes, daggers, swords, bows and arrows.

**Spears.** The spear was the main weapon of battle in Georgia throughout the Classical period (5<sup>th</sup> cent.

BC - 4<sup>th</sup> cent. AD). According to archaeological evidence, iron spears were most numerous in comparison with other weapons. The same is confirmed by written sources (see Herodotus, Xenophon, Strabo).

Following types of spearheads are known in Classical Period Georgia:

**Type I** - The narrow-bladed spearheads (Fig. II-1-14) have long and narrow blades with evenly narrowing sides toward their points and conical, opened sockets that gradually slide towards the narrowing blade; its width is a bit bigger than the socket's itself. They were popular during the pre-Classical and Classical periods. They were uncovered at archaeological sites of Georgia dating back to 5<sup>th</sup>-3<sup>rd</sup> cent. BC: *Tsiteli Shuqura* cemetery younger group grave #1 (5<sup>th</sup> cent. BC) [Trapsh 1969: 268-269, fig. XXXVI, 7,9,10, 11, 12]; *Akhul abaa* gr. # 5 [Voronov 1991:225, pict. 2.15-18]; *Vani*, grave # 9 (3<sup>rd</sup> quarter of 4<sup>th</sup> c. BC) [Lordkipanidze et al.1972: 203, 211, fig. 175-1- 4]; *Dablagomi* rich burial (3<sup>rd</sup> c. BC) [Tolordava 1976: 76 fig. 117]; *Sokhumi mt.* grave # 2 and # 6 (3<sup>rd</sup>-2<sup>nd</sup> cent BC.) [Kalandadze 1954: 29, fig.VIII<sub>3-7</sub>, IX<sub>19</sub>]; near *Vani* gate [Lortkipanidze 1976: 181-182; pict. 137-6]; also at *Akhali Atoni* ( inv. # 12-02/2459) and *Makhvani* (inv. #8-31:3). At the archaeological sites of 5<sup>th</sup>-3<sup>rd</sup> cent BC of eastern Georgia such weapons were found in: *Chkhikvta* (5<sup>th</sup> c. BC), [Kvijnadze 1975: fig. XXVIII 6], *Varsimantkari* [Mukhigulashvili 2015:71 fig. I, pict. 2, ## 75, 105], *Skhalta* (3<sup>rd</sup>-4<sup>th</sup> cent. BC) [Nikolaishvili, Shatberashvili, Shatberashvili 2010:436, fig. VI,1, 3], *Mtskhetijvari* “*Nauriali*” [Davitashvili Am. Davitashvili Q. 2010:55]; at *Shavsakdara* [Margishvili, Narimanishvili 2004:72, 96 fig. CIX<sub>5</sub>, CIX<sub>3</sub>].

Short spearheads of type I, which can be throwing weapons – javelins were found in *Varsimaantkari* [Mukhigulashvili 2015:71 fig. I, pict. 2, ## 75, 105], *Etso* cemetery, in the grave 95 (3<sup>rd</sup> c. BC) [Shatberashvili 2005 fig. XXXIV<sub>12</sub>]; at *Mtskhetijvari* “*Nauriali*” cemetery gr. # 26 [Davitashvili Am. Davitashvili Q. 2010:55]; at *Shavsakdara I* gr. # 26 [Margishvili, Narimanishvili 2004: 88, fig. CXVIII<sub>5</sub>]. The spearheads with narrow blades also exist in later period – they were found in *Chkhorotsku* 2<sup>nd</sup>-3<sup>rd</sup> cent AD burial [Khoshtaria 1941:81, fig. VIII, 2; Puturidze 1959:57-58], *Jhinvali* 2<sup>nd</sup> cent AD burial #492 [Chikhladze 2015:33]; at *Tsebelda* graves of 3<sup>rd</sup>-4<sup>th</sup> cent AD [Trapsh 1971:29, 31, 83, 92, 150, fig. V-10, 11, XXXI-14, XXXIV-9]. So, we can assume that the spearheads with narrow blades begin their existence from Iron age and were used during all, so called Classical period, which includes the period from 5<sup>th</sup> cent. BC to 4<sup>th</sup> cent AD.

**Type II** - rhomboid-bladed spearheads (fig. II 15-21). Spearheads of this type are characterized by elongated rhomboid forms. They have clearly distinguished shoulders, conical, round in section open sockets. Such spearhead can be long-socketed and short socketed, with or without midribs. Two subtypes can be distinguished here: **A.** with wide blade and well outlined shoulders (fig. II 15-17) and **B.** with a bit prolonged blades with low shoulders (fig. II 18-21). The spearheads of subtype **A.** were unearthed in *Varsimaantkari* [Mukhigulashvili 2015:70, fig. I, pict. 1, ## 208, 309]; Eco burials ##55 (4<sup>th</sup>-3<sup>rd</sup> cent BC), 82 and 94 (4<sup>th</sup>- cent BC) [Shatberashvili 2005 fig. XII<sub>55-2</sub>, XIX<sub>82-2</sub>, XXI<sub>94-2</sub>]; *Skhalta* gr # 13 [Nikolaishvili, Shatberashvili, Shatberashvili 2010:436, fig. VI,4]; *Tsinandali* (inv. # 19-58:2.); near *Vani* fortification wall [Lortkipanidze 1976:182; pict. 138,7]. The spearheads of subtype **B** have long or short sockets. Long socketed ones with small blades ( fig. II 20,21) can be used as a throwing weapon. They were found in: *Kanchaeti* [Gagoshidze 1964:53 fig. XI,36]; *Shavsakdara I* gr # 13 [Margishvili, Narimanishvili 2004:72, 86, fig. CXCXV<sub>5</sub>, CVII<sub>3</sub>] and *Etso*, gr. # 41 [Shatberashvili 2005, fig. IX<sub>41-5</sub>]. (fig. II 20,21). The bigger examples with short sockets were found in *Varsimaantkari*, 4 pieces [Mukhigulashvili 2015:72, fig. II .1, 367,106a, 378, 379]; *Itkhvisi*, 3 pieces [Gagoshidze, Gogiberidze, Makharadze 2006:44, fig. 9, photo 33]; *Kamarakhevi* gr. #131 [Jgarkava 1982:179, pict. 1385]; *Abelia* gr. # 21 [Kvijnadze 1975:13-14, fig. VI]; *Asureti* [Kvijnadze 1975:27, fig. XIV] and *Kiketi* [Davlianidze 1983:39, fig. VI,13]. All those spearheads are dated to the 5<sup>th</sup>-3<sup>rd</sup> cent BC. From west Georgian archaeological sites the spearheads of subtype **B** were

found in *Akhul Abaa* grave # 1 (4<sup>th</sup> cent. BC) [Voronov 1991:225], *Bzifi* (inv # 1-36:151), *Guadikhu* younger group gr.#8 (4<sup>th</sup> cent. BC) [Trapsh 1969:249, fig. XXXIII,9]. *Vani* gr #9 (4<sup>th</sup> cent. BC) [Lortkipanidze et al 1972:203, 211, pict. 175-5,6]. As we have seen, this type of spearheads is characteristic for the period from 5<sup>th</sup> to 3<sup>rd</sup> cent BC. Subtype **A** is mostly characteristic for E Georgia, and **B**. for both, east and west.

**Type III** - elongated triangular- bladed spearheads (fig. II –22-31). Such spearheads have elongated blades, straight sides, and conic, open sockets. There are short-socketed and long socketed patterns. Here several subtypes can be distinguished. **A**. with narrow and long blade, angled shoulders, high midrib and short socket (fig. II –23,24, 30, 31). They were found in *Enageti* gr ##1, 13 (4<sup>th</sup> cent. BC) [Margishvili 1992: 28-29, 68, fig. XXI; Margishvili, Narimanishvili 2004:62 fig. CVII]; *Etso*, gr # 72 (4<sup>th</sup> cent. BC) [Shatberashvili 2005, fig. XVI<sub>72-2</sub>]; *Shavsakdara* I gr. N15 (4<sup>th</sup> cent. BC) [Margishvili, Narimanishvili 2004:72, 87, fig. CIX<sub>4</sub>]. 3 examples in *Varsimaantkari* [Mukhigulashvili 2015:70, fig. I, pict. 1, ## 222, 193, 143]; *Tsiteli Shuqura* younger group gr #1 (5<sup>th</sup> cent. BC) [Trapsh 1969:269, fig. XXXVI,13]. The big spearhead from *Varsimaantkari* gr # 106 (fig. II –31) which can be dated to the 5<sup>th</sup> c. BC also belongs to this subtype [Mukhigulashvili 2015:70 fig. I, pict. 1, #149]. As we can see the spearheads of subtype **A**. are big sized. They also have wide sockets, which can indicate that they were used as a thrusting weapon. **B**. subtype is represented by the spearheads from *Varsimaantkari* 5<sup>th</sup> cent. BC graves ## 105, 107, 117 [Mukhigulashvili 2015:70] which have a bit folded shoulders and oval sockets. (fig. II pict. 22) [Mukhigulashvili 2015:70, fig. I, pict. 1, #164, 172, 28]. **C** subtype spearheads have long sockets (fig.II pict. 25-29). They are represented by 4 examples from *Varsimaantkari* [Mukhigulashvili 2015:70, fig. II, pict. 1, # 161; 3, #268]; 3 from *Tsinandali* (inv. # 11-25:1, 13, 16); *Akhul Abaa* gr # 1 [Voronov 1991:225]; *Vani* gr. # 14 [Lortkipanidze 1976: 181, pict. 137, 4]; 10 such spearheads were found at *Tsiteli Shuqura* elder group burials ## 7, 11, 28, 88 (6<sup>th</sup>-5<sup>th</sup> cent. BC.) [Trapsh 1969: 85-87, 89, 91, 106, 140, fig. VI,13, XXI,14, 10]; *Sokhumi mountain* gr # 12 [Kalandadze 1954:51, fig. X,3]. It is to be noted that such spearhead was also found in *Dedoplis Gora* palace 1<sup>st</sup> cent AD layer [Gagoshidze 2008:138].

The spearheads with elongated triangular blades were also found at *Tsebelda* 3<sup>rd</sup>-4<sup>th</sup> cent AD cemeteries. They differ from the classical type II and have slightly rounded shides and well outlined shoulders (fig.II pict. 28-29) [Trapsh 1971: 35, 51, 64, 66, 70, 50,151, fig. VI-1 ; VII-12, 13; XI-18; 19 XIV-9; XX-11, 12; XXI-5,6; XXII-15; XXV-7,8; XXXIII-3; Shamba 1980:41-42, fig. XIV-8,9].

**Type IV** - spearheads with rounded shoulders exist throughout the whole Classical period both in east and west Georgia. Such spearheads have rounded shoulders, straight and narrowing sides towards the points they reach the most of their width near the conic and open socket (fig. III 1-). They can be divided into two subtypes: **A**. with wide shoulders and **B**. with narrow shoulders.

The spearheads of subtype **A** have several options: **A1**. Spearheads with long blades and short sockets (fig. III pict. 1, 2) were found in *Kamarakhevi* gr. ## 4,, [Jgarkava 1982:144,148, pict. 951,1008]; *Guadikhu* elder group graves ##2 #7 [Trapsh 1969:2126, 63, fig. II,1 pict. 6,1]; *Dablagomi* [Tolordava 1976:76, pict. 117,3]; *Akhali Atoni* (inv. # 12-02/2458); *Makhvani* (inv#8-31:2); *Zeda Gora* (1<sup>st</sup>-2<sup>nd</sup> cent AD) [Kharabadze 2003:164, fig. I<sub>1</sub>]; *Bandza* (2<sup>nd</sup> cent AD) [Puturidze 1959:76, fig. V,3]. **A 2**. spearheads with long blades and long sockets (fig. III pict. 3-5) were unearthed in *Etso* gr. ## 80 (2<sup>nd</sup> cent BC) and 120 (3<sup>rd</sup> cent BC) [Shatberashvili 2005, fig. XVIII<sub>80-9</sub>, XXVI<sub>120-1</sub>]; *Didi Lilo* gr. # 1 (inv. # 180-1970:7); *Varsimaantkari* [Mukhigulashvili 2015:71, fig. I, pict. 2, # 116. 532]; *Vani* gr. #9 (late 4<sup>th</sup> cent BC) [Lortkipanidze et al. 1972: 203, 211, pict. 175-7]; *Tsinandali* (inv. # 11-25:12); *Dablagomi* [Kuftin 1950:36, fig. 11-5]; *Sairkhe* [Makharadze, Tsereteli 2007:66]. Also in later period, 2<sup>nd</sup>- 4<sup>th</sup> cent AD archaeological sites Jhinvali [Chikhladze 2015:22,25 fig. VIII, 352; XI,382]; *Chkhorotsku* [Khoshtaria 1941:81, fig. VIII,4; Puturidze 1959:57-58], *Tsikhisdziri* [Inaishvili 1993:83, fig. XXXII,6]. **A 3**. spearheads have short blades and long sockets (fig. III pict. 6,7) from *Beshtasheni* gr. # 7 [Menabde, Davlianidze 1968:121, fig. XI,357]; *Didi Lilo* (inv. # 180-970:21); *Nauriali* gr #76 [Davitashvili,

Davitashvili 2010:52-53]; *Shavsakdara I* gr # 60\* [Margishvili, Narimanishvili 2004:72, 110, fig. CXXXII,]; *Grmakhevistavi* gr. # 71 93# 108 [Abramishvili, Giguashvili, Kakhiani 1980:150, 66, 189 pict. 141, 160, 178]; *Zeda Gora* [Kharabadze 2003:164, fig. I<sub>2</sub>].

The spearheads of subtype **B** have several options: **B1**. spearheads with long sockets (fig. III pict. 8) were found in *Guadikhu* elder group burials ##23, 30 [Trapsh 1969:21, 3963, pict. 3,2; fig. II,2,3]; *Nauriali* gr. # 104 [Davitashvili Am., Davitashvili Q. 2010:53-54]; *Qasraant Mitsebi* gr. # 28 [Beradze 1980:20, fig. XXIII,7]; *Abulmugi*, gr. # 22 [Khohocashvili, Dzeladze 2008:86]; *Makhvani* (inv. #8-31:1; *Sokhumi mountain*, gr ## 6, 8, 12 [Kalandadze 1954: 33,34, 51, fig. IX,3, 16-18; X, 3]. Such spearheads were also found at the sites dated to 2<sup>nd</sup>-4<sup>th</sup> centuries – in *Kldeeeti* [Lomtadidze 1957:140, 142, pict. 29a,b,g fig. XXI,2a,d,g]; *Jhinvali* [Chikhladze 2015:34, fig. XVI,1] and *Rgani* [Bragvadze 2000:108, pict. 24]. **B2**. spearheads with short sockets (fig. III pict. 9) were found on *Gomareti* gr. # 7 [Davlianidze 1983 : 132, fig. XVI 2]; *Etso* gr. # 23 [Shatberashvili 2005 fig. VI<sub>23-11</sub>] and *Tskneti* (inv. # 6-23:1). **B3**. spearheads with wide sockets (fig. III. 10) were found in *Dedoplis Gora*, room #11 [Gagoshidze 2008:138] and *Stirfazi* gr. 49 [Gagloev 1984:31, pict. 28,1]. As we have seen, the spearheads with rounded shoulders were spread on the whole territory of Georgia during the whole Classical period.

**Type V** - The spearheads with rounded sides (fig. III 11 -16) have the blade widened towards the point, then, in the middle it reaches its fullest width and after this at the end of its length it narrows again. This type is also known as “lanceolate” or “laurel leaf-like” type. They can be divided into two subtypes: **A**. with narrow and **B**. with wide blades. **A**. subtype spearheads with long sockets (fig. III 11, 12) were found in *Akhul-Abaa* gr. # 4 [Voronov 1991:225-226, pict. 5. 2, 3, 12]; *Guadikhu* elder group burials ## 7, 10, 19, 23 [Trapsh 1969: 26, 31, 39 pict. 3, 4, 36, fig. II,2]; *Sokhumi mountain* gr. # 9 [Kalandadze 1954:34, fig. IX,7,8, 9]; *Tsiteli Shuqura* gr. ## 18, 4 [Trapsh 1969:269, 280 fig. XXXVI,8]; *Vani* fortification wall [Lortkipanidze 1976: 182; pict. 138, 5,6]; *Eshera* [Shamba 1980: 48, fig. LXIV, 2]. **A**. subtype spearheads with short sockets (fig. III 13, 14) were found in *Guadikhu* elder group burials ## 1, 8, 11, 29, 31 [Trapsh 1969:29, 43 244, pict. 6,5 fig. II,4] and *Akhul-Abaa* gr. # # 4 [Voronov 1991:225-226, pict. 5.6, 7,8, 9, 10]; *Sokhumi mt.* gr. ## 3 and 11 [Kalandadze 1954:32,51, fig. VIII,12; X,4]. **B**. subtype spearheads (fig. III 15,16) from *Guadikhu* elder group burials ## 8, 38, 39 have long, wide blades and short sockets [Trapsh 1969:249, 263fig. XXXIII,5]. Long, wide blade and long socketed spearheads also were found in *Vani* graves ## 2 and 9 [Lortkipanidze G. 1976: 181, pict. 137. 4, 5].

As we have seen, the spearheads of type V are characteristic for the archaeological sites of west Georgia. They were found mainly in the grave assemblages of 5<sup>th</sup>-3<sup>rd</sup> cent BC. Later, in 3<sup>rd</sup>-4<sup>th</sup> centuries they arrive again in *Tsebelda*, but their number is too small [Trapsh 1971:24, 96-97, 150 fig. II-10; XXXVI-7,8].

**Type VI** - Arrow-like spearheads (fig. III 17,18). The spearheads of this type have triangular blades; the shoulders go down in such a way that gives the blade arrow like shape. They have long and open sockets. They were found at *Sokhumi mt.* (5<sup>th</sup>-4<sup>th</sup> cent. and early 4<sup>th</sup> c. BC.) [Kalandadze 1954 fig. VIII, 8, 22]; *Vani*, grave # 2 (3<sup>rd</sup> c. BC); *Dablagomi* rich burial (early 3<sup>rd</sup> cent BC) [Tolordava 1976: pict. 117].

**Type VII** - Spearhead with stem (fig. III 10). This type is very rare. They have short rhomboid blades and long sockets. The socket is connected with blade by narrow, long and quadrangular in section waist. They have midribs as well, sockets are conical and open. They were found at *Sokhumi mt.* graves # 4 and 9 [Kalandadze 1954: 32, 35 pict. 10, 13 fig. VIII<sub>18</sub>].

**Type VIII** - Bayonet- like spearhead (fig. III 20-22) is more a throwing and thrusting bayonet- like weapon than a spearhead. It has quadrangular in section, long blade and open socket. Such spearhead originates from *Tsinandali* and is preserved in the Georgian National Museum (inv. # 11-25:17). The weapon of the same type was found in *Asureti* [Kvijnadze 1975: 43, fig. XXIII], also in west Georgia, namely in *Guadikhu* elder group



burial # 13 (55) [Trapsh 1971: pl II 5] and *Sokhumi mt.* # 4 burial [Kalandadze 1954: 32, 35 pict. 10, 13 fig. VIII<sub>18</sub>].

**Pillum.** The only example of Pillum was found in *Vani* [Lortkipanidze 1976: 178, pict. 136, 8].

**Spear butts.** Spear butts are usually found in Burial assemblages of Classical period Georgia where spearheads were found. They have spherical, quadrangular or conical shapes. The conical spear butts (fig. III 23-28) were attached to the lower end of the spear shaft and were used as a support in muddy conditions, protected the shaft when it was stuck into the ground, and as a secondary weapon if the spearhead was broken. In some graves, where the burial assemblage was too poor, we can see only conical, pointed spear-butts and knives, which indicates that they were also used as an independent weapon.

**Battle-axes.** The iron battle-axe (fig. IV) consists of a butt, a hole for a handle and a cutting edge. Cutting edges can be wide and narrow. They appear in Transcaucasus from the second half of 7<sup>th</sup> c. BC. The early examples are characterised by high butt, narrow cutting edge and elongated proportions. Following types are distinguishable among them in terms of characteristics during the Classical period:

**Type I** - has a short, hammer like butt, oval hole for handle, prolonged blade with oval, asymmetrical, narrow cutting edge. (fig. IV 1-6). Three subtypes can be distinguished here: **A.** The characteristic feature of this subtype is a well outlined butt and a bit crooked blade (fig IV. 1). Such battle axes were in the burials of 6<sup>th</sup>-5<sup>th</sup> cent BC: *Abano* grave # 2, and “*Nauriali*” gr.# 24 [Nutsbidze 1968:61-73; Davitashvili, Davitashvili 2010:54, fig. II,29]. **B.** A well outlined hammer-like butt is a bit prolonged (fig IV. 2-4). They were found in *Abulmugi* graves ## 18 and 24 [Khohobashvili, Dzeladze 2008: 71, 92], *Beshtasheni* grave # 49 [Menabde, Davlianidze 1968: 136, fig. XIV 505], *Skhalta* cemetery, in ruined graves (2 examples) and grave # 18 [Nikolaishvili, Shatberashvili, Shatberashvili 2010: 444, fig. III], *Shori*, grave #6 [Tkeshelashvili 1969:48, fig. V 140], *Etso*, graves ## 72, 69, 95, 107 [Shatberashvili 2005 fig. XVI<sub>72-3</sub>; XV<sub>69-9</sub>; XXI<sub>95-3</sub>; XXIII<sub>107-4</sub>], *Guadikhu* elder group graves ## 1, 2, 7, 8, 13, 31, 32 [Trapsh 1969: 56, fig. II-6, 9, 11; pict. 6], *Tsiteli Shuqura* elder group graves ## 4 and 38 [Trapsh 1969: 183, fig. XIX-10, 11], *Sokhumi mt.* graves ## 10 and 12 [Kalandadze 1954: fig. IX, 13; XI, 1], *Eshera* [Shamba 1980: fig. LXII,4]. All these burials are dated from 5<sup>th</sup> to 3<sup>rd</sup> cent BC. **C.** A hammer-like, tetrahedral butt is low and flat (fig. IV. 5-6). Such battle-axes were found in burial assemblages dated to 5<sup>th</sup>- 3<sup>rd</sup> cent. BC: *Asureti* [Kvijnadze 1975: 42, fig. XXIII], *Gomareti* [Davlianidze 1983: 132, fig. XVI 6], *Manglisi* [Davlianidze 1983: 50, fig. XVI] Santa [Gagoshidze 1982: 44], *Shavsakdara I* [Margishvili, Narimanishvili 2004: 72, 87, fig. CIX<sub>6</sub>]. The battle axes from *Kldeeti* (2<sup>nd</sup> c. AD) [Lomtadze 1957: 15, fig. XXI,1 d] and *Zeda Gora* (1<sup>st</sup>-2<sup>nd</sup> cent. AD) Kharabadze 2003: 164, fig. I<sub>4</sub>] are rare examples of subtype C and are dated to the Roman period. The battle-axe from *Kldeeti* (fig. XXXIII 7) is a classic example of this subtype and the weapon from *Zeda Gora* (fig. XXIV 21) bears some features of subtype A (the butt is more outlined and the blade is a bit crooked). The example from *Nauriali*, which has a narrow, long blade and neck (fig IV. 7) seems to be common to the earlier period, but was found in the grave dated to the 5<sup>th</sup> cent BC [Davitashvili 2002:39, pict. 129].

**Type II** - the second type of the battle axe has a short, hammer-like butt, an oval hole for handle, the outlined shoulder for a handle, narrow neck, wide, asymmetrical, or symmetrical cutting edge. (fig. IV. 8 -13).

Following subtypes can be distinguished in this type: **A.** The characteristic feature of this subtype is a short, narrow neck with an outlined shoulder for a handle. Such battle axe with a symmetric cutting edge (fig. IV. 8, 9). was found in *Sokhumi mt.* grave #2 (3<sup>rd</sup>-2<sup>nd</sup> cent. BC). [Kalandadze 1954: 28, fig. VIII, 1], and in east Georgia, at *Kanchaeti* burial (4<sup>th</sup> c. BC) [Gagoshidze 1964: 52, fig. XI, 33]. The battle axes with asymmetrical cutting edge (fig IV. 10 - 12) of subtype A were found at *Sokhumi mt.* grave #6 (3<sup>rd</sup>-2<sup>nd</sup> cent. BC) [Kalandadze 1954: 33, pl IX, 15], *Akhul Abaa* grave # 5 (2<sup>nd</sup> part of 4<sup>th</sup> c. BC) [Voronov 1979:225, pict. 2-14], *Guadikhu* graves ## 1, 8 [Trapsh 1969: 266; 242,249; fig. XXXIII, 7, 11], *Eshera* [Shamba 1980:

47, fig.LXII-LXIII]. **B.** The battle axes of this subtype (fig IV 13) have a narrow hammer-like butt, narrow, long, quadrangular in section neck and clearly outlined shoulder for a handle *Sokhumi mt.* graves ##3, 4, 6, 8 (3<sup>rd</sup>-2<sup>nd</sup> cent. BC) [Kalandadze 1954: 31-33, fig. VIII, 11,17, 20], *Guadikhu* grave # 49 [Trapsh 1969: 266; fig. XXXIII, 6]. As we have seen, the battle axes of this type are mainly characteristic for west Georgia and date back to the period from the 5<sup>th</sup>-4<sup>th</sup> cent. to of 3<sup>rd</sup>-2<sup>nd</sup> cent. BC. It is to be noted that we don't have the analogies of such weapons out of borders of Georgia.

**Type III** –“Bearded “ battle-axes (fig. IV. 14-17) (so called “*Tsebdian*” battle axes - named by the place in Georgia (Abkhazia), where a big number of such weapons were found) have long, distinctly outlined, or sometimes slightly noticeable, tubular socket for a shaft. The wide, assymetrical cutting edge expands to the lower corner of the cutting edge, which is called the “beard”. The wide cutting edge of the bearded axe provides a wide cutting surface while keeping the overall weight of the axe low. The “beard” of the axe was useful to pull weapons out of the defender’s grasp, or to pull down a shield. “Bearded “ battle-axes of the period of our interest from Georgia were found in the grave assemblages of *Tsebdela* (3<sup>rd</sup>-4<sup>th</sup> cent. AD), [Trapsh 1971: 31- 114; pls. V-2, VIII-3, XXI-7, XXII-5, 9, XXXIV-3, XXXIX-2, XLI-2, XLVII-1; 41:43, 45, fig. XIV-10, XXI-8], *Pichvnari* [Kakhidze, Vickers 2004: 128] *Ureki* [Khoshtaria 1955: 63], *Tsikhisdziri* [Inaishvili 1993: 83.84], *Jieti* [Songulashvili 2006: 83]. There are also lots of examples of “Bearded “ battle-axes which were found accidentally or were unearthed during the excavations of later period archaeological sites. It should be noted that the “Bearded “ battle-axes were widely spread in Europe of Late Roman and Early Medieval Period and they have common features with so called *Tsebdian* ones, that’s why the term “*Tsebdian*” battle axes seem to be mistaken.

**Pole-axes.** (fig. III 29,30) The main characteristic of such weapons is pointed blades. The weapon of this group was found in *Zestaphoni*, in the damaged grave of 5<sup>th</sup> c. BC. The hole of the handle is placed in the central part of the pole-axe, the butt is long and faceted, and the head is flattened. The characteristic feature of this example is that their blades as well as their butts are a bit bent and the blade joins the handle with a narrow, tetrahedral neck [Pirtskhalava, Lanchava 2013: 106-107, pict. 31]. This feature is more clearly expressed on the iron pole-axe of unknown origin preserved in the funds of Georgian National Museum (fig. III. 29). The fragment of the pole-axe with midrib from *Narekvavi* grave # 43, which is dated to the late 6<sup>th</sup> and early 5<sup>th</sup> cent. BC might be of the same type. Its butt head is of a hemispheric form. As at it is seen from the preserved fragment, it might have been of a curved form (fig. III. 30). One more example of pole axes was discovered in *Brili* necropolis. It has a rhomboid in cross section cutting edge with a point. The butt is represented by a widening blade that has a curved outline. The blade as well as the butt is bent towards the handle. The handle hole is round and is in the center of the weapon. This kind of weapon had its premise in previous epoch and is known from 7<sup>th</sup>-5<sup>th</sup> cent. BC archaeological sites: *Dvani* and *Tlia* [Pirtskhalava, Lanchava 2013: 106-107]. All above mentioned pole-axes have very close resemblance with those bladed iron weapons that were discovered in the N Caucasus 6<sup>th</sup>-5<sup>th</sup> cent. BC burials. The pole-axes spread in the Caucasus with the whole variety of their butts are the results of the development of this initial form. As it seems, in the Caucasus, where the axe was widely spread as a weapon in the 6<sup>th</sup>-5<sup>th</sup> cent. BC newly made pointed blades were combined with butts of various forms and thus we got different types of iron pole-axes [Pirtskhalava, Lanchava 2013: 107, fig. IV, 31-43].

**Swords and daggers** (fig. V, VI) consists of a handle (that itself is divided into pommel and a hilt), a blade and a guard. The classification of this weapon is based on the existence and forms of above mentioned parts. The blades of daggers and swords can be two sided and one sided; with a pommel on the hilt or with a tang.

According to these signs daggers and swords are classified to two main types: swords and daggers with

**one sided blade and** swords and daggers with **double sided blade**.

**Swords and daggers with double sided blade.** The swords and daggers with hilt belong to the subtype **I. 1**, and the swords with tangs to the subtype **I. 2**. The swords and daggers of subtype **I. 1** gives following versions: with **bar-like pommel** (with a **semicircular pommel (I. 1. b.)**), with **slightly outlined pommel (I. 1. c.)**, and **ring-pommel (I. 1. d.)**, swords. The version **I. 1. a.** is characterized by flattened, bar-like pommels, flat hilt, flat, wide blade gradually narrowing towards the point and distinctly outlined guard (fig. V, 1,2). These weapons were revealed at the archaeological sites dated to the 4<sup>th</sup>-3<sup>rd</sup> cent BC graves: in *Vani* grave #9 [Lordkipanidze et al. 1972: 211, fig. 174, 1; Lortkipanidze G. 1978: fig. VIII,5]; *Guadikhu* younger group gr.# 8 [Trapsh1969: 251; fig. XXXIII, 2]; *Eshera* [Shamba1980: 47]; *Akhul Abaa* gr. #1 [Bill 2003: 221, fig. 151-9]. The version **I. 1. b.** has a **semicircular pommel** and **well** outlined guard. Three such weapons were found in *Vani* “treasury” dated to the 1<sup>st</sup> cent BC. [Pirtskhalava, Kipiani 1986: 75, fig. 55-4, 5, 9]; in *Dablagomi* Hellenistic period layer [Kuftin 1950: 36, 38, 11] (fig. V, 3). The version **I. 1. c.**, which have slightly outlined pommels were found in *Vani* grave # 9 [Lordkipanidze et al. 1972: 211, fig. 174-2]; *Sokhumi mountain* 3<sup>rd</sup>-2<sup>nd</sup> cent BC grave # 8 [Kalandadze1953: 34, fig. IX, 2]; *Guadikhu* younger group gr. #1 (4<sup>th</sup>-3<sup>rd</sup> cent BC) [Trapsh 1969: 249; fig. XXXIII, 1] (fig. V, 4). The pommel of the sword from *Akhul Abaa* gr. # 4 is also notable: here twinned beast heads are represented (fig. X, 5) [Voronov1991: 226, fig. 5.13]. So, we can assume that these weapons were popular on the territory of west Georgia during the 4<sup>th</sup>-1<sup>st</sup> cent BC. **The double sided, ring-pommel (I. 1. d.)** swords and daggers were spread on the territory from Britain to China. The rings were manufactured from bronze or iron wires and were attached to the hilt. The hilt was flat and quadrangular in section and was covered with wood. The cross-guard was usually straight. Double edged blade was gradually narrowing to the end. In north Caucasus and north Black sea shore we can usually see them in the assemblages of period from 1<sup>st</sup> century BC to 2<sup>nd</sup> century AD. This type of weapon is also well known from bas-reliefs and frescos of 2<sup>nd</sup>-4<sup>th</sup> centuries AD. [Khazanov 1971: 5,10, 11]. In Transcaucasia they were also found in Mingechaur burials of first half of 1<sup>st</sup> millenium AD. On the territory of Georgia only big examples (swords, approximately 60- 82 cm.) were found, as to north Caucasus, the length of daggers is approximately 40-50 cm. [Khazanov 1971: 5].

Such swords (fig. V, 6,7) were found in burial assemblages dating back to 1<sup>st</sup> 2<sup>nd</sup> centuries AD in: *Jhinvali* 2<sup>nd</sup> century burials [Chikhladze 2015: 22,25 fig. VIII, 351, XI, 383], *Lia* [Japaridze 2006:159], *Zeda Gora* [Kharabadze 2003: 164; fig. I<sub>3</sub>], *Inashauri* [Kharabadze 2003:165], *Dzevri* [Puturidze 1959 fig.. V<sub>11</sub>], *Dzevrulhesi* [Kuftin 1950: 198].

From the first cent AD **The daggers and swords with tangs** appeared. Their tangs and blades are forged as one whole. Some examples have cross-guards. These weapons belong to the subtype **I, 2**. The swords and daggers of this subtype were found in *Jhinvali* graves of 2<sup>nd</sup>-4<sup>th</sup> cent AD [Chikhladze 2015: 41, 110, 150, fig. XX, 21; XLVIII,249; XLI, 35] (fig. V, 13); *Armaziskhevi* Pitiaxes graves of 2<sup>nd</sup>-3<sup>rd</sup> cent AD and *Modinakhe* 4<sup>th</sup> cent AD graves, where daggers adorned with gold were used as insignia [Apakidze et al. 1955: fig. I-III; Nadiradze 1975: 59, fig. XX, XLI, 1-2; Bragvadze, Cihgogidze 2002:98, fig. 140]. The big examples of such weapons – swords were found in *Kldeeti*, *Zemo Avchala*, *Ckhorotsku*, *Bandza*, *Bejhanbagi* (fig V,10,11,12) [LomtatiZe 1957: 132, fig. 26; Khoshtaria 1941: 67-95; Mamaiaashvili1984: fig. XXXII,1]. The daggers of mentioned subtype **I, 2**. from *Chkhari* 2<sup>nd</sup>-3<sup>rd</sup> cent AD cemetery have cross guards [Bragvadze 1997: 9, 30-32, fig. XV, 1,2; XXVI, 1, 3]. Tetrahedral tang is characteristic for the dagger from *Dedoplis Gora* palace [Gagoshidze 2008: 128-129, fig.50, kat.# 26]. The swords and daggers from Tsebelda cemeteries (10 pexamples), the tangs and blades were forged as awhole, pommelswere made of various material (quartz, glass, stone) and most of them had an iron sam brownes (fig.V, 8,9) [Trapsh 1971: 143-145, fig. V, 1, 4; VI-9, 10, 15, 8; VII, 2; XI, 8, 9; XXII - 5,17, 24].

Single-bladed swords and daggers (**type II**) as, usual are badly preserved. Here the weapons with hilts (1) and tangs (2) can be distinguished. Single-bladed swords with hilts were found in *Qasraant Mitsebi* burials (fig. VI, 1), *Guadikhu* younger group gr. # 7 (fig. VI, 2), *Tsiteli Shuqura* (*Krasny maiak*) younger group gr.# 3 (5<sup>th</sup> cent BC) [Trapsh 1969: 272, fig. XXXVII, 14], 1 *Kamarakhevi* [Jgarkava 1982:163, fig. 1177, 1178], *Jhinvali* 4<sup>th</sup> cent. graves [Chikhladze 2015: 110, fig. XLI, 35], *Tsikhisdziri* 4<sup>th</sup> cent. grave # #201 [Inaishvili 1993: fig. XXXV, 2] (fig. V, 2), *Tsebelda* [Trapsh 1971: 75, 144, fig. XXV, 4; Shamba 1980: 40; fig. XV-17] (fig. VI, 3).

**Akinake.** The examples of two sided swords and daggers that bear specific morphological sign - so called “butterfly-like” or “kidney-like” guards - should be discussed separately. Such kinds of weapons are called Akinakes (fig. VI, 4-7) in scientific literature. Their typological classification was done long ago and is based on the characteristic features of a pommel and guard. At Georgian archaeological sites they were more characteristic for the period of 7<sup>th</sup>-6<sup>th</sup> cent BC, and in the later period their appearance was very rare.

The akinakes of type I - have wide, segmented in section pommel, that has an oval knob on it. They have a flat hilt and its blade and a handle are forged as one whole. The blade is wide and narrows towards its point. There is a trace of butterfly-like detail on the cross guard. On the earliest examples of these swords blade and a handle are forged as one whole; the pommel and “kidney-like” guards were soldered after forging (fig. VI, 4,5). The examples of such akinakes were found in *Zestaponi* [Pirtskhalava, Lanchava 2016] and in *Varsimaantkari* [Mukhigulashvili 2015: fig II, 4 #207]. In the later period the hilt becomes more light and is narrowing to the middle part. Two such akinakes were found at *Sokhumi* mt. burial ground (fig. VI, 6) [Kalandadze 1954: fig. VIII<sub>1, 21</sub>] and is dated to the 4<sup>th</sup>-3<sup>rd</sup> cent BC [Kvirkvelia 1981:7]. In archaeological material of Caucasus akinakes with similar shapes date back to 5<sup>th</sup> century BC [Vinogradov 1972 : 102, pict. 2, 3, 18, 19, 31,1, 44,1].

The akinakes of type II have an antenna-like pommel and its protuberances are ended with images of bird's heads. The blade is triangular. The pommel has a butterfly-like detail (fig. VI, 7). The akinake from *Sokhumi* mt. burial ground grave # 4 has a pommel with protuberancy that are ended with images of a bird's head. The hilt is plain, abit widened upward. The blade is triangular and narrows towards points [Kalandadze 1954: fig. VIII<sub>19</sub>]. There is no exact analogy of this weapon. The forms of various details of the akinake from *Sokhumi* mt. grave # 4 help us to date this weapon. Same shape had the badly preserved akinake from *Guadikhu* younger group burial # 8 [Trapsh:1969: 2, fig. XXXIII<sub>2</sub>]. The archaeological context: the spear head with triangulad blade and axes of the same type unites these three akinakes. They date back to the second half of 4<sup>th</sup> and 3<sup>rd</sup> cent. BC. The akinakes with protuberant hilt and butterfly-like guard were still in use in the 5<sup>th</sup> century BC. From the beginning of 5<sup>th</sup> century BC examples that had protuberances with the images of various animals appeared [Meliukova 1964: 60]. The butterfly-like guards were replaced by the so called false-triangular forms cross-guards by the end of 5<sup>th</sup> century. Thus the period of coexistane of butterfly-like guards and guards with images of animals is 5<sup>th</sup> century BC or at least early 4<sup>th</sup> century BC.

**Machaira .** One sided swords found on the territory of Georgia are often identified with the Greek Machairae [Lortkipanidze 1978:89; Gagoshidze 1964:51; Gobejishvili 1952:29]. We don't know exactly whether it is right or wrong to link them with the Greek Machairae. Moreover, curved iron knives of big size were widely spread in Caucasus in the 7<sup>th</sup>-6<sup>th</sup> cent. BC and it is probable that from such knives the one sided swords were originated. Greek Machaira has quite distinct typological characteristics. It had a handle of a prolonged and not fully circled type; was one sided, wide and broadened bladed in the middle; the blunt side was abit thickened; it was not always curved. The handle was often represented by a curved beak of a bird. It is not possible to speak about the identity of one sided swords and Machaira as there is no such detail that can help us to proof it. Even though, there are some examples that can be identified as Machairas: the

examples from *Itkhvisi* [Gagoshidze, Gogiberidze, Makharadze 2006: 42]; *Akhul Abaa* [Voronov 1991:225-226, pict. 3, 5; Kvirkvelia 1995:pict.4], *Eshera* [Shamba 1972:fig. I,16]; *Takhtidziri* [Gogiberidze 2011:25-26] ( fig. VI 8-11). All Examples are dated to the 4<sup>th</sup> cent. BC.

**Mace** . At the archaeological sites of Georgia dated to the Classical period maces were found at the Roman period ones. Two of them (from *Kldeeti* and *Bori*) are made of bronze. They have protuberances on their heads (fig. III, 31). The mace from *Rgani* cemetery is manufactured from iron and has a high, flat butt, four, sharpened protuberances and a tang for attaching it to the wooden shaft. The bronze maces are dated to the 1<sup>st</sup>-2<sup>nd</sup> cent AD and the iron one to the 3<sup>rd</sup>-4<sup>th</sup>cent. AD.

**The bows and arrows.** About the existence of bows and arrows at archaeological sites of Classical period Georgia is mostly attested by the arrowheads (in the course of time both the wooden base of the bow and the string usually disintegrate in the earth). Nevertheless, some details of bow bone laths, arrow's shafts and bronze plaques adorning the upper tip of a *gorytus*, (a bow-case, fig. VII 39,40) for a short recurve bows are found in Dedoplis Gora palace and grave assemblages of 5<sup>th</sup>-4<sup>th</sup> cent BC.

There are several types of arrowheads:

**I** - Four-faceted, pyramidal, with grooved sockets, made of bone (fig. VII, 1-8); They were found in 4<sup>th</sup>-3<sup>rd</sup> cent burials of *Kamarakhevi* [Jgarkava 1982:148, pict. 1009], *Tsnori* ## 1 and 2 [Mamaishvili 1980:106, 113, fig. XXX,4; XXXXI,6-7], *Enaeti* gr. # 1 [Margishvili 1992:28, 69, fig. XXI,8].

**II** - Three-faceted, bronze arrowheads without sockets (fig. VII, 9-11) were found in 4<sup>th</sup>cent. BC *Vani* burial # 9 [Gamkrelidze et al 2018 :206].

**III** - Trilobate bronze arrowheads without sockets have lowered sides with different variations (fig. VII, 12,13). They were found in *Vani* burial # 9 and Tsikhedidis Khevi [Gamkrelidze et al 2018 :206].

**IV** - So called bullet-like bone arrowheads (fig. VII, 14-16) were found in *Tsnori* and *Jimiti* 4<sup>th</sup>cent. BC burials [Mamaishvili 1980 : fig. XXX,5].

**V** - Three-faceted, socketed, bronze arrowheads (fig. VII, 17, 18); They were found in *Vani* Cultural layers of 4<sup>th</sup>cent. BC [Lortqipanidze G. 1976:179], *Itkhvisi* grave [Gagoshidze 1968:35, fig. 1, 4, 5].

**VI** - Trilobate, socketed, bronze arrowheads, barbed or not (fig. VII, 19, 21-23). Such arrows are found in *Tsnori* (*Ivrishpirebi*) burials ## 1 and 2 [Mamaishvili 1980: fig. XXX,6; XXXI,8]; *Gomareti* [Davlianidze 1983:138, fig. XVI,]; *Samadlo* [Gagoshidze 1979:36, fig. XIII, 228], *Kumisi* [Davlianidze 1983].

**VII** - Pyramidal bronze arrowheads with sockets (fig. VII, 24); They were found in *Vani* Cultural layers of 4<sup>th</sup> cent. BC [Lortqipanidze G. 1976 : fig 136-11,3].

**VIII** - Bilobate, socketed, barbed bronze arrowheads (fig. XIII, 20) are known from *Samadlo* tomb [Gagoshidze 1979:38, fig. VII,23].

**IX** - Iron arrowheads with a tang, trilobate were found In *Vani* Cultural layers (fig. VII, 25); [Lortqipanidze G. 1976: fig. 136, 11,2] ; *Kldeeti* [Lomtadze 1957:fig. 30]; *Dedoplis Gora*, 800 pieces (fig. VII, 26-34) [Gagoshidze 2008:125-126; fig. 48, ## 1, 3, 7, 8, 9].

**X** - Iron arrowheads with lowered wings and long tangs (100 pieces, fig. 35-38) were found In *Eshera* Hellenistic layer [Shamba 1980: 49; fig. LXV, 9-15].

**Shields** (fig.VIII. 1-9). All those burial assemblages, in which shields were discovered, are outstanding and indicate to high social standing of its owner. It is worth mentioning that according to Herodotus' "the Colchians had small shields of rough leather" (VII, 79; VII, 78). Xenophon in his "Anabasis" is speaking about the Mossinik warriors "each was holding in his hand a shield like a leaf of ivy, covered with a bull skin with white fur," (V, 12). While talking about Chalybes, he also mentions shields, made of a bull skin (IV, 7, 22). Strabo mentions that the Iberians have leather shields (XI, 4, 5).

Among the shields, evidenced in Classical period Georgia, the earliest survived one is a circular shield

made of three-layer bronze plate, discovered at *Tsiteli Shukura* elder group of burials—grave #7. The plate represents an image of an eagle with spread wings. It is thought that this is a bronze outer cladding of Hoplite shield, which can be dated to 600-450 BC [Kvirkvelia 2001: 34, pict. 3,10, 11, 12]. Besides this, Hoplite, Greek type bronze shield plate details are found among the finds of *Akhul-Abaa* burial, which are deemed to be the remains of a wooden shield [Kvirkvelia 2001: 32, pict. 1]. The shield has thin plates of outer edge, with five ranges of ornamented relief wickerwork and inserted in it pellets, and round central part, so called heart (diameter 29 cm), the edges of which are surrounded with tiny nails' set and have four flat hooks, as if destined for attaching to outer bronze ring (fig. VIII, 2). The *Akhul-Abaa*'s burial, to which this shield belongs, is dated to the end of the 4<sup>th</sup> century BC. [Kvirkvelia 2001: 32]. These round shields are the most important elements of a Greek heavily armed infantryman –Hoplites.

The fragment of the oval shield from *Eshera* [Shamba 1980:50, fig. LXVI<sub>1</sub>], is looking like the shields found in N Caucasus [Chernenko 1968:107, pict. 57,4], and dates back to the 4<sup>th</sup>-3<sup>rd</sup> cent BC.

On the territory of East Georgia, we have four shields with metal cover, - covered with round disc of thin bronze plate: one from the *Kamarakhevi* pit-burial #27 (dated to 4<sup>th</sup>-3<sup>rd</sup> c. BC) [Jgarkava 1982: 50. pict. 1024], one from *Natakhtari* and two – from *Varsimaantkari* burials #65 and #18 of the 4<sup>th</sup> c. B.C [Mukhigulashvili 2015 : 60, fig. LXXIV; : 67, fig. II]. The round shaped disc of 2 mm in thickness (diameter 27-30 cm), discovered in *Kamarakhevi*, has hemispheric convex umbo in the middle (diameter 5 cm), and the disc edge with tiny, beadlike engraved ornament. On the edge there are two holes with the distance of 1.5 cm from each other. The shield from the *Varsimaantkari* burial #65 (diameter 30 cm) has a decorative relief ornament made of ray like lines in the middle (fig. VIII, 1). The remains of wooden shield covered with iron plates and bundled with bronze wires was unearthed in *Vani* grave # 9 and was placed near the feet of deceased [Lordkipanidze et al. 1972:211]. The remains of wooden, quadrangular shield which was partially covered by small iron plates (fig. VIII. 3) from *Abgidzrakhu* grave # 44 (3<sup>rd</sup>-4<sup>th</sup> cent AD) [Trapsh 1971:68, 153-156; fig. XXII-10; XLVI-7] is a unique example for Georgia.

The circular shield bosses, or umbos are well known from the Classical period Georgian Archaeological sites. They have conic or semispherical shapes and were found in *Vani* “treasury” (2<sup>nd</sup>-1<sup>st</sup> cent BC) [Pirtskhalava, Kipiani 1986:75, pict. 55<sub>6,8</sub>], *Jhinvali* graves [Chikhladze 2015 :182], 3 pieces (all 3<sup>rd</sup>-4<sup>th</sup> cent AD), *Modinakhe* grave # 8 [Nadiradze 1975:58 ; Bragvadze 2000 :111, pict. 78], at *Tsebelda* cemeteries [Trapsh 1971: 83, 154-155, fig.VI-2] (fig. VIII, 5-9).

**Body Armor** (fig. VIII 13). At the archaeological sites of Classical period Georgia small metal (bronze and iron) plates of body armor are found. The plates have different shapes, mainly there are elongated (2.5 X 1.8 cm) plates, the top of which are straight, and bottom – rounded, and on the top edge there are holes for fastening them on the leather or fabric base. Such bronze plates are discovered in *Vani*, in cultural layer revealed near the burial # 2 of a warrior, dated to the 4<sup>th</sup> c. BC [Khoshtaria 1979:116; Lortkipanidze 1976:175]. Near the same burial about hundred bronze plates of various sizes and proportions (2,8 X 2,8 cm; 3,7 x 2 cm; 2,8 x 2,2 cm; 2,5 x 1,8 cm, thickness – 1 mm) were discovered. The top of them is straight, and bottom – rounded, and as a rule, they have 4 holes – three along the top edge and one - on one side. Such kind armor plates are known from the burials ## 5 and 8 of *Sairkhe*, dated to the 4<sup>th</sup>-3<sup>rd</sup> century BC [Makharadze, Tsereteli 2007: 53, 64, 114]. The direct analogues of these plates dated to of the 4<sup>th</sup>-3<sup>rd</sup> cent. BC are found in the northern part of the Black Sea and the *Kuban* region [Khazanov 1971: 59, fig. XXX, XXXI]. It should be mentioned that the body armor may consist of the plates of various sizes and shapes. In the cultural layer of the 5<sup>th</sup>-4<sup>th</sup> century BC of *Vani* sixty pieces of armor plates, some of which were damaged were discovered. Here too, the plate top is straight, and the bottom – rounded. For fastening to the leather base they have one, two or three holes (thickness – 1 mm; parameters – 2 or 2.4 x 1.1 cm) [Lortkipanidze

G.1976: 183, pict. 139]. A great amount of iron armor plates dated to mid-4<sup>th</sup> century BC was discovered on *Sairkhe* settlement, in the shrine #8 [Nadiradze 1990: 52, fig. XXXI<sub>6</sub>]. Tens of fragments, containing in their turn hundreds and tens of plates of various shapes were found here. The plates are rusty and their fragments are bound together.

Among the East Georgian archaeological sites of the 6<sup>th</sup>-4<sup>th</sup> centuries BC, we meet the remains of body armor in the burials #18 and #55 of *Varsimaantkari* burial site. The armor is made of thin-leaved plates of various shapes and sizes, a part of which is connected with each other by means of bronze rings and pins. Apparently, it was a complex many-piece article; it is not possible to reconstruct its original shape because we have only fragments of it. The main part of the armor was a flat and wide plate with corrugated sides, to which would be connected other parts. The most of preserved parts are triangular shape “ray like” plates. Bronze rings are also preserved there. Probably, they together made the chest cover. The whole construction of the armor would be threaded onto the leather lining [Mukhigulashvili 2015: 84-85, fig. IV 9].

Three types of body armor were found during the excavations of *Dedoplis Gora* Palace. Iron scale armor (*lorica squamata*) formed of scale-shaped plates, linked with iron wires were found in room # 1 [Gagoshidze 2008:138-139]; other fragments of the scale shaped type armor plates were found in rooms ##11, 13. Different parts of the armor were formed by plates of different size. Another type of body armor – *lorica hamata* – or Mail fragments were also found at *Dedoplis Gora* room # 7 [Gagoshidze 2008:132]. Mails of the same period were also found at *Kldeeti* (made of copper or bronze, in 2<sup>nd</sup> cent. AD) [Lomtadze 1957:14-15, fig. VIII,1], an iron mail was found in Tagiloni, in a rich burial of the 1<sup>st</sup>–2<sup>nd</sup> cent. AD [Puturidze 1959:56]; Nokalakevi (4<sup>th</sup> century AD) and in Urbnisi (5<sup>th</sup> century AD) [Chilashvili 1964:94].

The lack of body armor on the archaeological sites of Georgia can be explained by the fact that most of them were made of leather or flax and that’s why they could not be preserved. It is worth mentioning that the Greek writers note that Kartvelian population had flax armors [Gamkrelidze 2002: 42]. Xenophon in “Anabasis” says that the Mosuinices “were dressed in short linen chitons,” and Khalybes “had flax armors up to the lower part of the abdomen, and at the bottom - tightly twisted cords (IV, 7, 15). The metal armor was expensive and could be owned by rich people – high ranked military persons.

**Helmets** (fig. VIII 10-12). Two bronze helmets, discovered in East Georgia, more precisely, in *Varsimaantkari* burial ground are completely different from each other typologically. One of them was discovered in the burial #18 [Mukhigulashvili 2015: 84-85, fig. IV. pict. 8]. It is damaged awfully, crushed intentionally, perhaps, in connection with funeral ritual. The helmet would have hemispheric top and a wide brim along the entire perimeter, except back of the head, as it had holes for pins and it is clear that another plate that was found nearby was attached to it. It is made of thick bronze plate; the joints are riveted with iron rivets. The width of the brim in the front part is 6.5 cm and the thickness of the plate – 0.3 cm. The other helmet [Mukhigulashvili 2015: 84-85, fig. IV. pict. 8], is oval, and made of circularly curved flat bronze plate, to which similar plates from both sides are transversally attached. The plates were connected to each other by means of rivets. On the inner surface leather straps are preserved. Apparently, the leather straps were interlaced and affixed on the inner surface of the object. Length – 25.5 cm, height – 12 cm. The bronze helmet fragments are found also in burial #27 of *Kamarakhevi*, with the plates of 3-4 cm thickness fixed with rivets and remains of flax fabric on the inner surface [Jgarkava 1982: 150]. All three metal helmets from east Georgia are dated to 5<sup>th</sup>- 4<sup>th</sup> cent BC.

All metallic helmets of this period, discovered in West Georgia, are imported and belong to the so-called Chalcidian type (fig. VIII 10-11). This type helmet was a helmet made of bronze and worn by ancient warriors of the Hellenic world, especially popular in Greece in the 5<sup>th</sup> and 4<sup>th</sup> centuries BC. It consisted of a hemispherical dome, and below that, generally inset from the top dome, a pair of cheek pieces and a neck guard. In the front,

between the two cheek pieces, was a small, “arrow like” nasal bar to protect the wearer’s nose. The helmet could be entirely one piece, or the cheek pieces could be attached separately by hinges, it would commonly have a hole pierced on each cheek piece or elsewhere in order to accept an inner lining which was made of leather. Such type bronze helmets were discovered: near Sokhumi, on the *Akhul-Abaa*’s hill - two samples [Voronov 1991: 225, pict. 3, 1-2; Kvirkvelia 1995, pict. 4]; in *Eshera, Kelasuri*, near *Kutaisi*; near the Village of *Kokhi*; [Lordkipanidze 1978: fig. V<sub>3,4</sub>]; near *Lanchkhuti* – a single sample in each place [Gamkrelidze, Pirtskhalava, Kipiani 2005: 43].

The only example of Roman period helmets was accidentally found in the village *Zemo Qedi* (*Dedoplistskaro* municipality) [Gamkrelidze 2002: 43]. This bronze, hemispherical helmet belongs to the Roman Gallic Imperial type F (fig. VIII 12), and is dated to the 1<sup>st</sup> century AD.

We can see the image of a helmet on the silver cup discovered in the village *Gomi*, where all the four warriors have hemispheric helmets on their heads. It’s worth mentioning that the four helmets have nasal covers, and we can distinguish jaw covers on three of them. The helmets of the first and second warriors have girdles near the forehead, as they used to have for firmness in the Roman Republican period [Gamkrelidze 2002: 43].

The cup from the village *Gomi* [Gamkrelidze 2002], as well as the written historical sources evidence that helmet was an indispensable part of defensive armament for the warriors of ancient Colchis and Iberia. The fact that only few samples of them were discovered can be explained by the fact that they were made of leather, wood or any other material, which could not be preserved in the ground. Herodotus notes that “*Colchians and Moskhians had wooden helmets on the heads*” (VII: 79, 78), and Strabo, while describing the history of the times of Iberians’ and Pompey’s fights, notes that the Iberians had leather helmets (Strabo XI, 4,5).

**Cnemides** (fig. VIII 14). Three pairs of cnemides are known from the discoveries of the Classical period Georgia. They are made of bronze, and are mainly of the same type: they have the relief of a knee and muscles, in the length they have a ridge for firmness, the bottom is thickened and moved outwards; along the whole perimeter they have three not deep parallel lines and holes for fixing - sometimes to the lining and sometimes to the leg. Two pairs of bronze cnemides are found on *Akhul-Abaa*; one – among the remains of the burial of the 4<sup>th</sup> century B. C., and another – in the burial [Voronov 1991: pict. 2, 1-2; 3]. The third pair was discovered in *Vani* city site, in the burial #9, dated to the third quarter of the 4<sup>th</sup> century B. C. The new thing in this burial is that thigh armor was also found there [Lordkipanidze et al. 1972: 203, pict. 172-173]. Such a detail of armor in the Classical world is rare and it’s considered that the bronze thigh armor was not available for the main mass of the warriors because of their expensiveness. It is noteworthy to mention that according “*Anabasis*” by Xenophon Kartvelian tribes - *Chalybes* had cnemides (IV, 7, 16).

The archaeological material (weapons and armor) from 106 archaeological sites of Georgia (see the map, fig. I) were discussed above. *Varsimaantkari* Cemetery is the one of most interesting ones. Here, 166 graves dated to the 6<sup>th</sup>-3<sup>rd</sup> cent BC were excavated and the weapons were found in 66; supposedly every man was armed here [Mukhigulashvili 2015: 69-97]. The importance of the cemetery is also notable by the existence of representatives of different social groups. We can see the heavily armed buried persons (with shield, body armor, helmet, spears of various sizes, dagger and sword), sometimes buried together with horses, who should command of lightly armed commoners, who were armed by bows, spears or slings (the burials with single weapon are also represented at the cemetery).

The graves of noble warriors buried together with horses also were unearthed at *Sairkhe* burials [Makharadze, Tsereteli 2007: 64-66], *Enageti* [Margishvili 1992: 28,29], *Shavsakdara* [Margishvili 1992: 6, 12-15], *Ardasubani* [Tushishvili 1970: 127-131], *Tsnori* and *Jimiti* [Mamaiashvili 1980]. Here the *Vani* grave # 9 [Lordkipanidze et al.1972:202-211] and *Eshera* burial of so called warrior-priest [Shamba



1980:47] must also be named where the horses are not buried. All these burials include other, rich items which indicate to their high status (e.g. *Vani* burial #9 contained 53 spears, daggers, iron shield, bronze and iron arrowheads, as well as gold jewelry and terracotta vessels).

The cemeteries of Classical period are not equally studied in each region of Georgia. Some regions of Georgia, e.g. vicinities of *Mtskheta*, *Sokhumi*, *Vani*, the gorges of *Rioni-Qvirila (Upper Imereti)*, *Khrami* and *Algeti (Qvemi Kartli)* are more intensively studied (see the map, fig. I), and can give some results about demographic and social situation.

For the reviewing of cemeteries of common people, the region of Georgia - *Qvemo Kartli* is interesting, where 24 cemeteries with weapons of Classical period were excavated and 22 of them were dated to the 5<sup>th</sup>-3<sup>rd</sup> cent BC. The statistical analysis of demographical situation of this period gave a result: the ratio of the buried against the number of the buried with weapons gives different figures, but it is possible to distinguish a separate group of burial sites, where the percentage of the armed men is high and reaches about 40-60%. According to the present data, decrease of the number of weapons is noticed from the late 3<sup>rd</sup> cent BC. We should note that these data are approximate and do not reflect the reality of that time [see Shatberashvili 2008; Gamkrelidze et al. 2018:232].

From the first centuries AD the number of graves with weapons dramatically decreases. The burials with weapons from these times belong to the high ranked warriors.

There are no war weapons in the *Armaziskhevi* burials of Pitiaxes of 2<sup>nd</sup>-3<sup>rd</sup> cent AD, but small daggers adorned with gold, supposedly insignias, are attested here [Apakidze et al. 1955: fig I, III]. Such dagger is also found in *Modinakhe* 4<sup>th</sup> cent AD grave of high ranked person [Nadiradze 1975: 59, fig. XX, XLI, 1-2; Bragvadze, Cihgogidze 2002:98, fig. 140]. The graves of high ranked warriors of 2<sup>nd</sup>-4<sup>th</sup> cent AD were found also in *Jhinvali*, *Kldeeti* and *Tagiloni* [Iomtatzitze 1957:19; Chikhladze 2015; Puturidze 1959]. The existence of professional warriors is attested in the ruins of *Dedoplis Gora* palace [Gagoshidze 2008:23-140].

Lying at the juncture of Asia and Europe, Georgia for many centuries was engaged in permanent warfare and was the arena of hostilities between military and political-economic forces of Eastern and Western worlds. The military and fighting experience, strategy and tactics and armament was developed and perfected in battles.

Colchis - and partly Iberia – were historical-geographical regions, bounded by mountains, creating a definite natural defensive area from the military and strategic points of view. The strategy and tactics of the war operations of the local population were largely built on the advantageous use of the terrain.

Consideration of the local terrain and landscape is of major importance in conducting military operations. Skillful use of narrow gorges easy to block, high mountains difficult to cross, hillocks easy to fortify, dense, impenetrable forests, rivers hard to cross was a guarantee of a successful ending of a military campaign. The climate is attached no less importance in warfare. During military operations in Iberia and Colchis, the local fighters made good use of the terrain, mountains, narrow defiles of gorges, defensive works advantageously positioned on mountains and hills, dense impenetrable forests, fords. The same factors had a negative effect on the actions of the invading forces. They were naturally not familiar with the local geographical setting, failing to make a tactically correct use of it. Accordingly, they lacked comprehensive information about local conditions; in particular, they had a vague idea of the opponent's economic base and resources, the quantitative demographic situation, morale, communication and military and technical means, social system, military and strategic actions. Owing the geographic setting, in Iberia and Colchis it was almost unfeasible to conduct wide-scale, frontal operations with numerous troops. Success here could be achieved with well-trained, mobile, so-called commando-type detachments, well-informed about the local environment.

## BIBLIOGRAPHY:

- Abramishvili, Giguashvili, Kakhiani 1980:** Abramishvili R., Giguashvili N., Kakhiani K. Archaeological sites of Grmakhevistavi. Tbilisi (in Georgian).
- Apakidze et al. 1955:** Apakidze A. Gobejishvili G., Kalandadze A., Lomtadze G., *Mtskheta I*, Tb. (in Georgian).
- Beradze 1980:** Beradze E., Early Classical period pit burials from Karasaant Mitsebi burial ground, *-Kavtiskhevi archaeological sites*, pp. 14-27 (in Georgian).
- Bragvadze 2000:** Bragvadze Z., Rgani Cemetery, *Archaeological Journal*, I, pp.107-150. (in Georgian).
- Bill 2003:** Bill A., Studien zu den Gräbern des 6. bis 1. Jahrhunderts v. Chr. in Georgien unter besonderer Berücksichtigung der Beziehungen zu den Steppenvölkern. Universitätsforschungen zur prähistorischen Archäologie, Band 96, Bonn.
- Bragvadze, Cihgogidze 2002:** Bragvadze Z, Cihgogidze Q., Modunakhe cemetery, *Archaeological Journal* II, pp 91-141 (in Georgian).
- Braund 1994:** Braund D., Georgia in antiquity: a history of Colchis and Transcaucasian Iberia: 550 BC-AD 562. Oxford.
- Chernenko 1968:** Chernenko E., Skythian armour. (in Russian).
- Chikhladze 2015:** Chikhladze V., Jhinvali cemetery. (in Georgian).
- Chilashvili 1964:** Chilashvili L, Urbnisi City site (in Georgian).
- Chkonია 1981:** Chkonია A. Golden Adornments from Vani, *Vani VI*, Tbilisi (in Georgian).
- Davitashvili, Davitashvili 2010:** Davitashvili Am., Davitashvili Q. Nauriali Cemetery of 8<sup>th</sup>- 3<sup>rd</sup> centuries BC., jour. *Iberia-Colchis* # 6, pp. 47-65 (in Georgian).
- Davlianidze 1983:** Davlianidze Ts. The Culture of *Kvemo Kartli (Trialeti)* in the second half of the 1<sup>st</sup> millennium BC, Tb. (in Georgian).
- Gagloev 1984:** Gagloev. G, *Stirfazi* Cemetery, Tskhinvali (in Russian).
- Gagoshidze 1964:** Gagoshidze I. Early Classical period sites from Ksani Gorge (in Georgian).
- Gagoshidze 1979:** Gagoshidze I. *Samadlo*, Tb. (in Russian).
- Gagoshidze 1981:** Gagoshidze I. *Samadlo*, Catalogue, Tb. (in Russian).
- Gagoshidze 1982:** Gagoshidze I. *Trialeti* Cemeteries, Catalogue, Tb. (in Georgian).
- Gagoshidze 2008:** Gagoshidze I. Weapons – in. *Iberia and Rome.*, Ed. A.Furtwängler, H.Löhr, N.Ludvig, *Langenveisßbach*, pp.123-140.
- Gagoshidze, Gogiberidze, Makharadze 2006:** Gagoshidze I., Gogiberidze N., Makharadze G. Itkhvisi Burial Ground, *Archaeological Journal* #4, pp. 36-59 (in Georgian).
- Gamkrelidze 2002:** Gamkrelidze G., About the silver rhython with the scenes of battle from Racha, v. Gomi, jour. *Dziebani*, # 10, pp. 39-49 (in Georgian).
- Gamkrelidze 2008:** Gamkrelidze G. About the military-political situation in Georgia in the 4<sup>th</sup> cent. BC – 2<sup>nd</sup> cent. AD. Written Sources and archaeological evidence, jour. *Iberia-Colchis*, # 8 pp.144-154.
- Gamkrelidze 2010:** Gamkrelidze G., War and weapons in Iberia-Colchis. Tb., (in Georgian).
- Gamkrelidze 2012:** Gamkrelidze G. Stamps of Roman Military Units and Political Situation in the Colchis and Iberia, Researches in Iberia-Colchology (*History and Archaeology of Ancient Georgia*). pp. 152-161.
- Gamkrelidze et al. 2018:** Gamkrelidze G., Shatberashvili V., Pirtskhalava M., Charkviani M., Weapons and Armour in Georgia (5<sup>th</sup> cent BC - 4<sup>th</sup> cent AD).Tb.
- Gamkrelidze, Pirtskhalava, Kipiani 2005:** Gamkrelidze G., Pirtskhalava M., Kipiani G. On the military history of ancient Georgia (in Georgian).Tb.
- Gamkrelidze Al., 2008:** Gamkrelidze Al., Latin inscription from Ostia about King Pharsman, jour. *Iberia-*

- Colchis*, 4, pp. 122-128. (in Georgian).
- Giorgadze 1999:** Giorgadze Gr., Khetological and Kartvelological researches, Tb. (in Georgian).
- Gobejishvili 1952:** Gobejishvili G. Archaeological excavations in Soviet Georgia, Tb. (in Georgian).
- Gogiberidze 2011:** Gogiberidze N. Takhtisdziri, Catalogue, *Online archaeology*, Tb.I (in Georgian).
- Inaishvili 1993:** Inaishvili N., Tsikhisdziri Archaeological sites of 1<sup>st</sup> – 4<sup>th</sup> cent AD., Tb. (in Georgian).
- Janashia 1952:** Janashia S. Works, vol. II, Tb. (in Georgian).
- Japaridze 2006:** Japaridze V., Egrisi Material culture monuments of 1<sup>st</sup>-7<sup>th</sup> cent AD., Tb. (in Georgian).
- Jgharkava 1983:** Jgharkava T. Kamarakhevi Cemetery. Catalogue. - A. Apakidze (ed.), Mtskheta VI, 139-190. Tb. (in Georgian).
- Kakhidze, Vickers 2004:** Kakhidze Am., Vickers M., Pichvnari. Results of Excavations conducted by the Joint British–Georgian Pichvnari Expedition. Volume. I. Pichvnari 1998–2002. Greeks and Colchians on the East Coast of the Black Sea. – Batumi, Oxford.
- Kalandadze 1954:** Kalandadze Al. Archaeological sites of Sokhumi mountain Tb. (in Georgian).
- (K.Ts.) Kartlis Tskovreba 1955:** Kartlis Tskovreba, Vol. I, ed. S. Kaukhchishvili. Tb.(in Georgian).
- Kaukhchishvili 1976:** Kaukhchishvili T., Ancient Greek sources about Georgian History, Tb. (in Georgian).
- Kaukhchishvili 1985 :** Kaukhchishvili T., Greek Inscription from Eshera, *Source Study*, p 220 (in Russian).
- Kaukhchishvili 1987 :** Kaukhchishvili T., Newly discovered Greek inscription from Vani, *Georgian Source Studies*, VII, pp131-143. (in Georgian).
- Khahutaishvili 1970:** Khahutaishvili D., Uplistsikhe II, Tb. (in Georgian).
- Kharabadze 2003:** Kharabadze S. The grave of 1st-2nd cent from Zedagora, jour. *Iberia-Colchis* #2, pp. 64-169.
- Khazanov 1971 :** Khazanov A. Essays about the military science of Sarmats. M. (in Russian).
- Khokhobashvili, Dzelaze 2008:** Khokhobashvili T., Dzelaze M. The Abulmugi Classical period Cemetery Tb. (in Georgian).
- Khoshtaria 1941:** Khoshtaria N., Chkorotstku, Necropolis with cremation (in Russian).
- Khoshtaria 1955:** Khoshtaria N., Archaeological investigations in Ureki, MSKA, I Tb., pp. 25-78 (in Russian).
- Khoshtaria 1960:** Khoshtaria N., Archaeological Excavations in Vani in 1959, in *Field Archaeological Researches*, pp. 47-50 (in Russian).
- Khoshtaria 1979:** Khoshtaria N., About the excavations on the top of the hill in 1947- 1959, Vani IV, pp. 115-134 (in Russian).
- Khoshtaria et al. 1972:** Khoshtaria N., Puturidze R., Chkonia A. The report of excavations at Vani in 1961-63. *Vani I* (in Georgian).
- Kiguradze et al. 1987:** Kiguradze, N., Lordkipanidze G., Todua T., Stamps of XV leg., *VDI*, 2. (in Russian).
- Kipiani 2000:** Kipiani G. The inventory of Uplistsikhe rock-cut burial. *Archaeological Journal I*. (in Georgian).
- Kuftin 1950:** Kuftin B. Materials for the Archaeology of Colchis II (in Russian).
- Kvijinadze 1975:** Kvijinadze K. Early Classical period sites from SE Georgia, Dissertation (in Georgian).
- Kvirkvelia 1981:** Kvirkvelia G. Material Culture of NW Colchis in 8<sup>th</sup>- 5<sup>th</sup> cent BC. (in Russian).
- Kvirkvelia 1995:** Kvirkvelia G. On the early Hellenistic burials of North-western Colchis, *Archäologischer Anzeiger*, DAI, Berlin, New York, S. 75-82.
- Kvirkvelia 2001:** Kvirkvelia G. A frontlet of the Classical period from Baglani, *Essays on the Archaeology of Colchis in the Classical Period*, pp 55-59.
- Kvirkvelia 2001:** Kvirkvelia G. Hoplite shields from Colchis, jour. *Dziebani* # 7, pp. 32-40 (in Georgian).
- Lanchava 1975:** Lanchava Om., For the Ancient History of Kutaisi, Tb. (in Georgian).

- Latyshev 1904-1906:** Latyshev B., *Scythica et Caucasica; Eveteribus scriptoribus Graecis et Latinis*, I-II, St.-Petersbourg.
- Lomouri 1981:** Lomouri N., Nokalakevi-Tsikhegoji, *Nokalakevi- Archaeopolis I*, pp 18-47. (in Georgian).
- Lomtadze 1957:** Lomtadze G. Kildeeti cemetery of 2nd century AD. Tb. (in Georgian).
- Lordkipanidze 1963:** Lordkipanidze Ot. Archaeological works held in Inkiti, Tbilisi (in Georgian).
- Lordkipanidze 1968:** Lordkipanidze Ot. Classical World and Kartli ( Iberia), Tbilisi. (in Georgian)
- Lordkipanidze et al. 1972:** Lordkipanidze Ot. Puturidze R., Tolordava V., Chkonia A. Archaeological excavations in Vani. *Vani I: 198- 239*, Tbilisi (in Georgian).
- Lordkipanidze 1977:** Lordkipanidze Ot., Vani Ancient City (Excavations, History, Problems), *Vani III*, pp. 13-27. ( in Georgian).
- Lortkipanidze 1970:** Lortkipanidze G. About the History of Ancient Colchis, Tbilisi, (in Russian).
- Lortkipanidze 1976 :** Lortkipanidze G. Weapons and tools. *Vani II: 167-190*, Tb. (in Georgian).
- Lortkipanidze 1978 :** Lordkipanidze G., Fortification of Vani Tbilisi state University works № 183, p. 21-37 (in Georgian).
- Lortkipanidze 1979:** Lortkipanidze G. On the military history of Classical period Colchis, Tbilisi State University works, pp. 95-107 (in Georgian).
- Makharadze, Tsereteli 2007:** Makharadze G., Tsereteli M., *Sairkhe*. Tb. (in Georgian).
- Mamaiashvili 1980:** Mamaiashvili N. The burials with Scythian inventory from Iori-Alazani Basin, *Kakheti archaeological expedition works, IV*, pp. 108- 115 (in Georgian).
- Mamaiashvili 1980a:** Mamaiashvili N. Bejhanbagi pit-burial, *Kakheti archaeological expedition works, IV*, pp. 116- 126 (in Georgian).
- Mamuladze, Kakhidze, Khalvashi 2001:** Mamuladze Sh, Kakhidze Am, Khalvashi M., Romans in SW Georgia, *Problems of Cultural History X*, pp.163-177. (in Georgian).
- Margishvili 1992:** Margishvili S., Rich Burials of Classical Period from the Algeti Valley. Tbilisi (in Georgian).
- Margishvili, Narimanishvili 2004:** Margishvili S. Narimanishvili G. Classical Period Archaeological Sites of the Algeti Valley. Tb. (in Georgian).
- Meliukova 1964:** Meliukova A. The weapons of Skythians, *Archaeology of USSR ДИ-4*, M. (in Russian).
- Menabde, Davlianidze 1968:** Menabde M., Davlianidze T. Trialeti Cemeteries, I. Tb. (in Georgian).
- Mukhigulashvili 2015:** Mukhigulashvili N. Iron tools and weapons from Aragvi valley in 6<sup>th</sup>-3<sup>rd</sup> cc. BC., jour. *Iberia-Colchis # 11*, pp. 69-98 (in Georgian).
- Nadiradze 1975:** Nadiradze J. Sairkhe, the ancient town of Georgia, Tb. (in Georgian).
- Nadiradze 1990:** Nadiradze J., Archaeological Sites of Kvirila Gorge, Tbilisi. (in Georgian).
- Nikolaishvili, Shatberashvili, Shatberashvili 2010:** Nikolaishvili V., Shatberashvili Z., Shatberashvili V., Skhalta cemetery and Settlement of Hellenistic period, *Baku- Tbilisi Ceyhan and South Caucasian Pipeline Archaeology in Georgia*, Tb., pp. 424-447.
- Nutsubidze 1968:** Nutsubidze A., Archaeological excavations in the village of Abano, *The problems of Georgian archaeology I*, p 61-73 (in Georgian).
- Pirtskhalava, Kipiani 1986:** Pirtskhalava M, Kipiani G., Field works in the west part of the Central Terrace in 1978-1981 Vani VIII, pp. 52-78. (in Georgian).
- Pirtskhalava, Lanchava 2013:** Pirtskhalava M., Lanchava O., The remains of damaged grave from Zestaphoni. *Iberia-Colchis 9:101-113*, Tbilisi (in Georgian).
- Pirtskhalava 2005:** Pirtskhalava M., The Typology of spears in the Classical period archaeological material from Georgia, jour. *Iberia-Colchis, # 2*, pp. 7-18. (in Georgian).
- Puturidze 1959:** Puturidze R., Archaeological sites from west Georgia of Late Classical period, *Materials*

for *Georgian and Caucasian Archaeology II*, pp54-94. (in Georgian).

**Shamba 1980:** Shamba G., Eshera. Tbilisi (in Russian).

**Shatberashvili 2005:** Shatberashvili V., Kvemo Kartli in 4<sup>th</sup>-1<sup>st</sup> cent BC ( in Georgian).

**Shatberashvili 2008:** Shatberashvili V., Weapons of 4<sup>th</sup>-1<sup>st</sup> cc. B.C from Kvemo Kartli, Statistical data, Typological Analysis, jour. *Iberia –Colchis #4*, 2008, Tb., pp 140-143.

**Slanov 1983:** Slanov A. Excavations of Qlivana cemetery, AO, 1981, pp. 415-416 (in Russian).

**Songulashvili 2006:** Songulashvili Kh., Jieti cemetery, *Archaeological Journal*, VI. pp74-84. (in Georgian).

**Speidel 1985:** Speidel, M. The borders of Caucasus, II cent. jour. *Matsne*, I, 134-140. (in Georgian).

**Sprengling 1953:** Sprengling M., Third Century Iran; Sapor and Kartir, Chicago.

**Tkeshelashvili 1969:** Tkeshelashvili O., *Poladauri Gorge* (The sites of material Culture of 6<sup>th</sup>-5<sup>th</sup> cent BC). (in Georgian).

**Tolordava 1976:** Tolordava V., Rich grave from Dablagomi. *Vani II: 68-78*, Tb. (in Georgian).

**Trapsh 1969:** Trapsh M., Works, I. Tbilisi (in Russian).

**Trapsh 1971:** Trapsh M., Works, III. Tb. (in Russian).

**Tsereteli 1958:** Tsereteli G., Greek inscription in Mtskheta of Vespasianus period, Tb.

**Tsereteli 1942:** Tsereteli G., Armazi Bilingual Inscription. (in Georgian).

**Tskitishvili 1976:** Tskitishvili G., The results of works at Tsikhia-Gora, *Field Archaeological researches in 1975*, pp. 60-61. (in Russian).

**Tushishvili 1970:** Tushishvili N. Early Classical Period Cemetery from Bogviskhevi, jour. *Matsne # 3*, pp. 127-140 (in Georgian).

**Vinogradov 1972:** Vinogradov V. Central and NE Caucasus in the Scythian Period, (in Russian).

**Voronov 1979:** Voronov J. Akhul-Abaa, The settlement of Classical period near Sokhumi, Materials for archaeology of Abkhazia, Tbilisi. (in Russian).

**Voronov 1991:** Voronov J. New materials of Classical period Dioscurias - CA, 1, p. 225-234.

**Zakaraia 1981:** Zakaraia P., Report of works held in Nokalakevi in 1973-1977, *Nokalakevi- Archaeopolis I*, pp 77-119. (in Georgian).

## LIST OF ILLUSTRATIONS:

**I** – The map of Archaeological sites with weapons of 5<sup>th</sup> cent BC – 4<sup>th</sup> cent AD from Georgia.

**II** – Spearheads: 1-14 - type I; 15- 21 - type II; 22-31- type III.

**III** – Spearheads: 1-10 type IV; 11 -16 - type V; 17,18 – type VI; 19 – type VII; 20-22 - type VIII; Spear-butts- 23-28;. Pole-axes -29,30; 31. Mace.

**IV** – Battle –axes: 1-6. Type I ; 7. The battle-axe from *Nauriali* grave # 103; 8-13. Type II; 14-17. Type III.

**V**– Swords and daggers with double sided blade: 1-2 - the version **I. 1. a.**; 3 - the version **I. 1. b.** 4 - the version **I. 1. c.**; 5 - the pommel of the sword from *Akhul Abaa* grave # 4; 6,7 - the version **I. 1. d.** 8-13 - swords and daggers with tangs.

**VI** – 1-3 - Single- bladed Swords and daggers; 4-7 - Akinakes; 8-11 - Machairae.

**VII** – Arrowheads: 1-8. Type I, bone ; 9-11. Type I, bronze ; 12,13. Type III, bronze; 14-16. Type IV, bone; 17, 18. Type V, bronze; 19, 21-23. Type VI, bronze; 20. Type VIII, bronze; 24. Type VII, bronze; 25-34. Type IX, iron; 35-38. Type X, iron; 39-40. The upper tip of a *gorytus*, (a bow-case);

**VIII** – Shields: 1. From *Varsimaantkari*; 2. From *Akhul-Abaa*; 3. Reconstruction of the wooden quadrangular shield from *Tsebelda.*; 4-9. Shield bosses (umbos); 10,11 - Chalcidian helmets from archaeological sites of Georgia; 12- Roman Imperial Gallic helmet from *Zemo Qedi*; 13 - The reconstruction of scale armor; 14 - Cnemides.

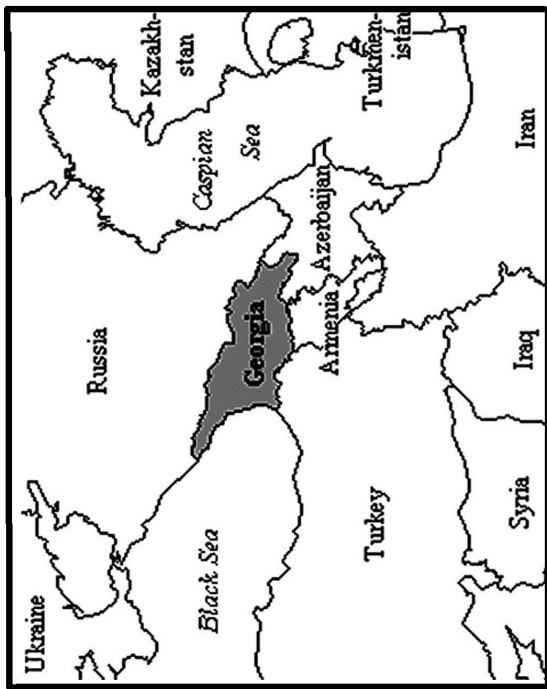

I

1

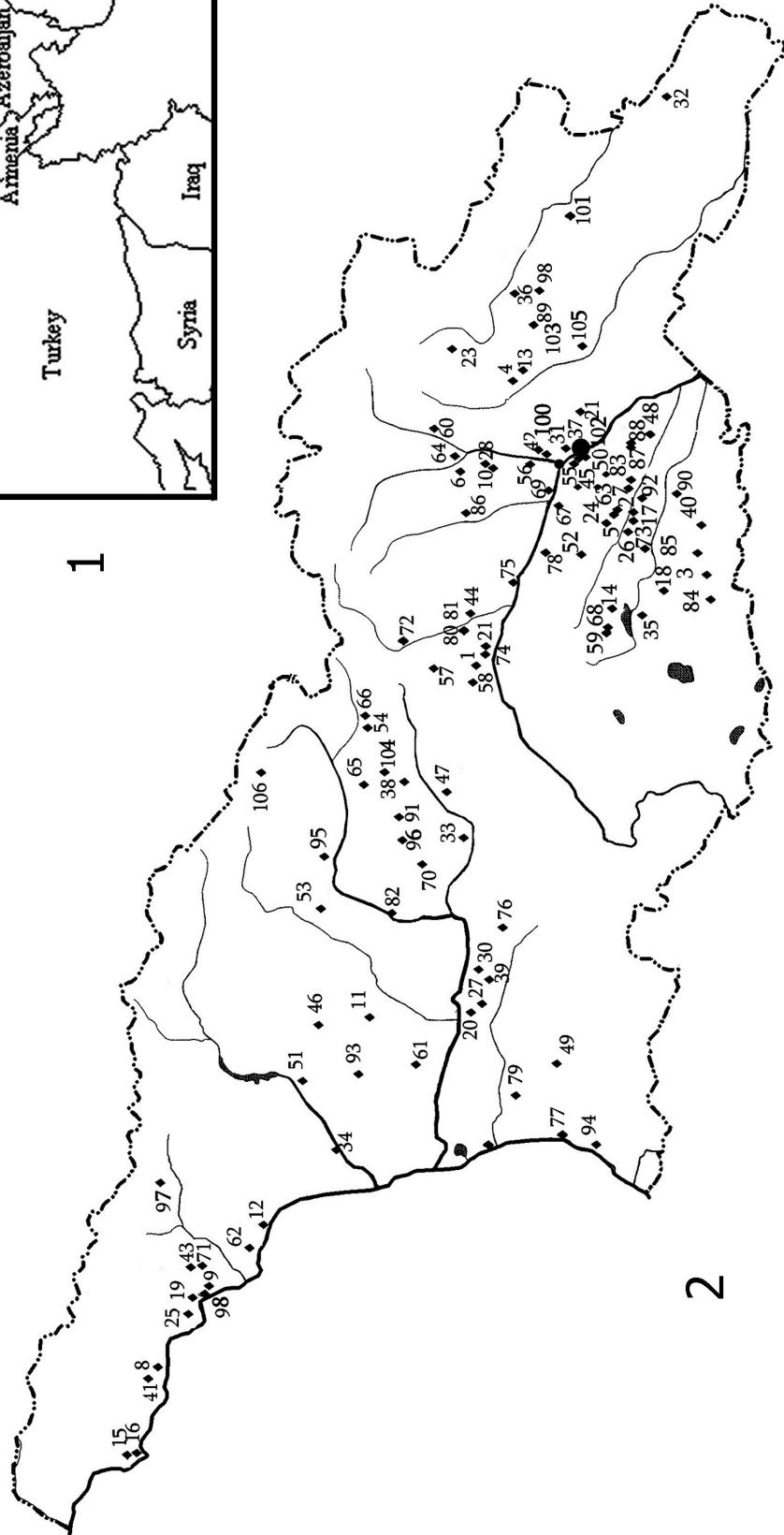

2

# II

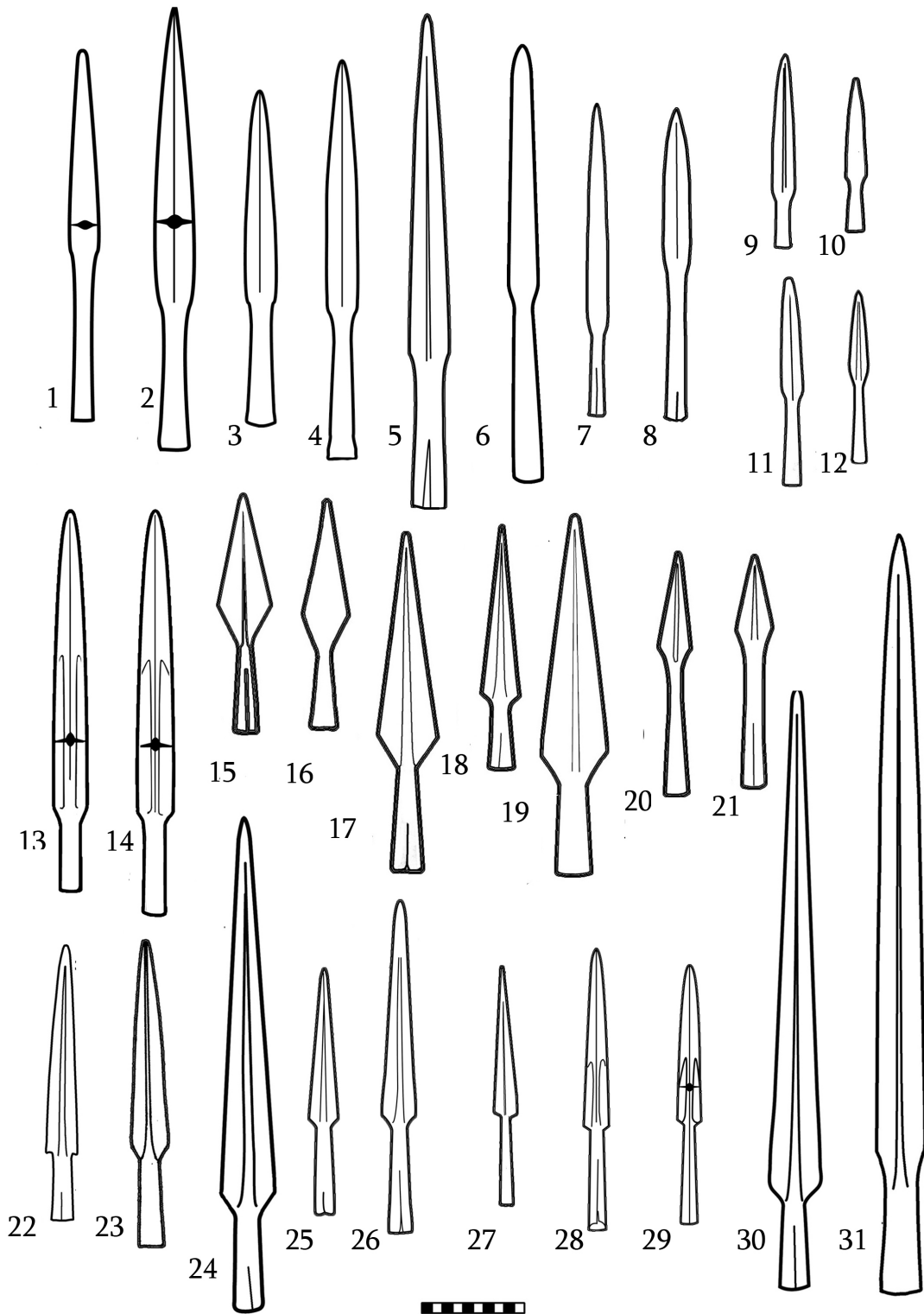

# III

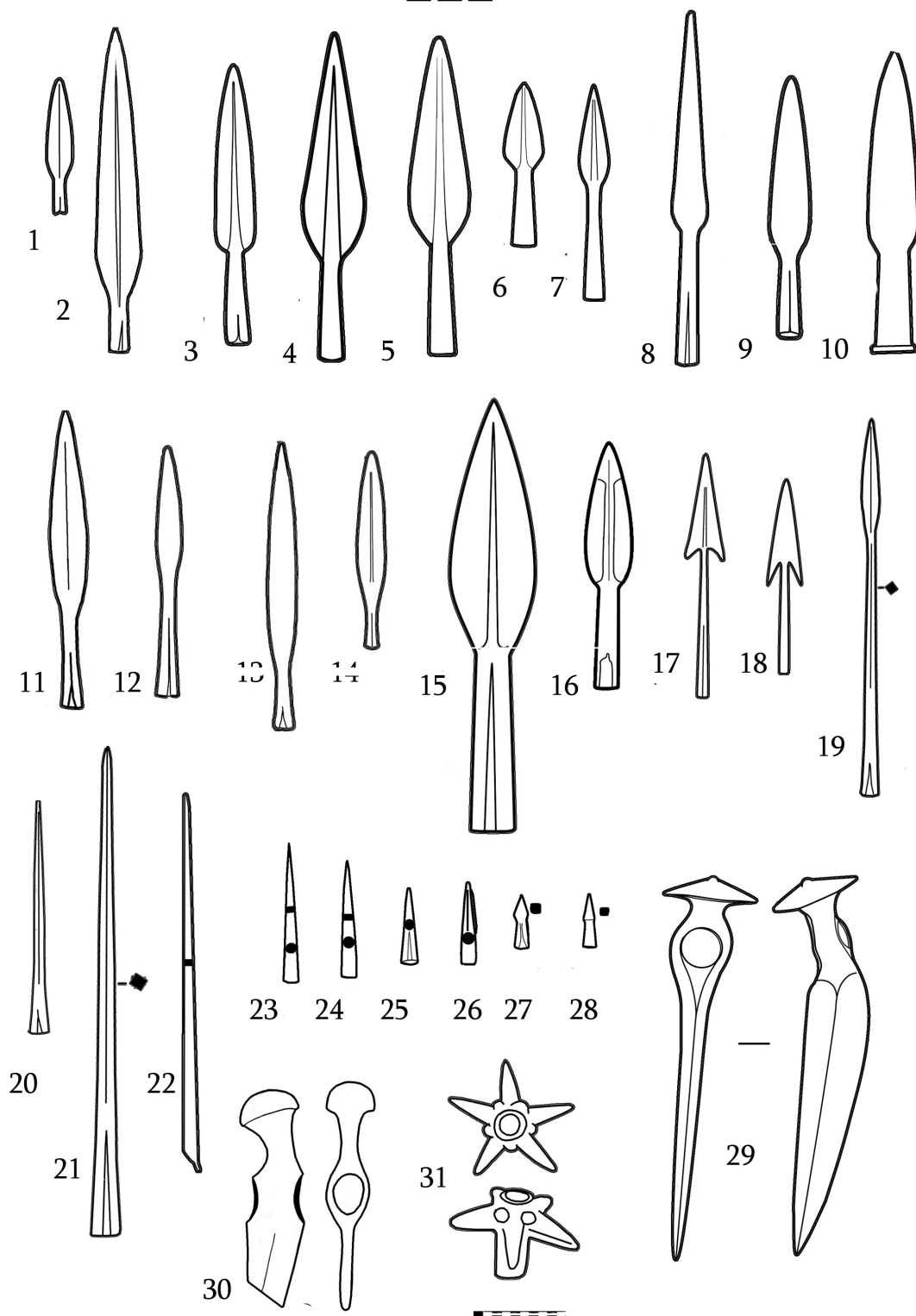



# IV

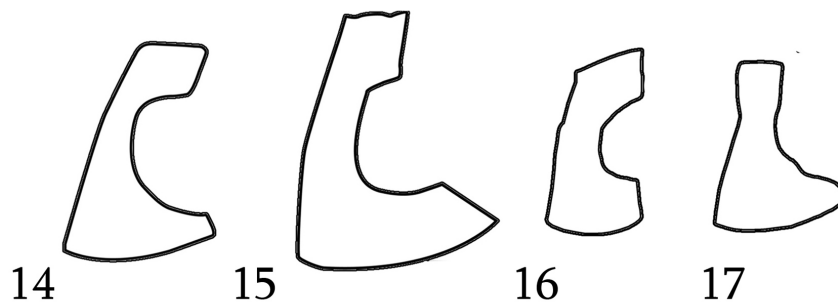
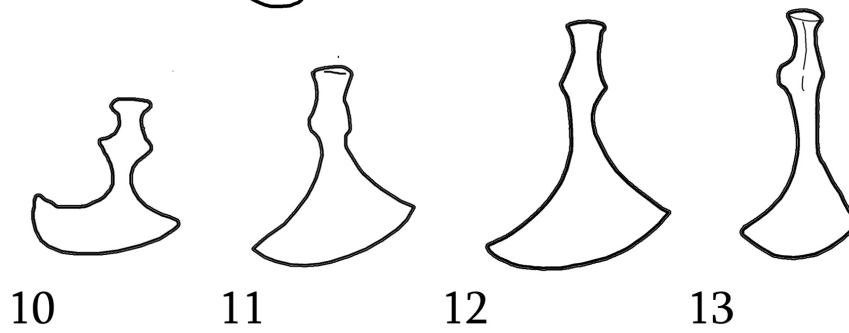
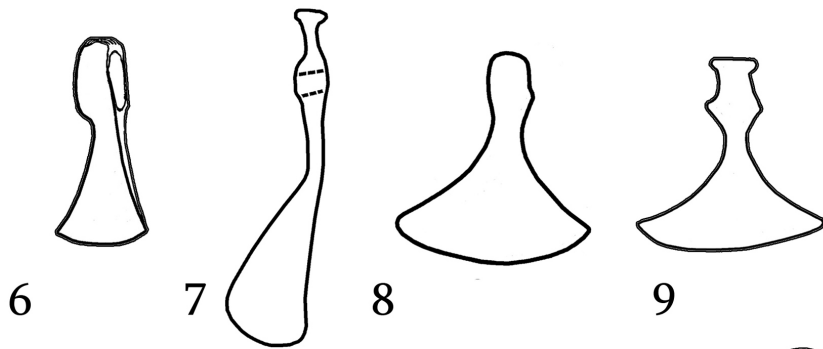
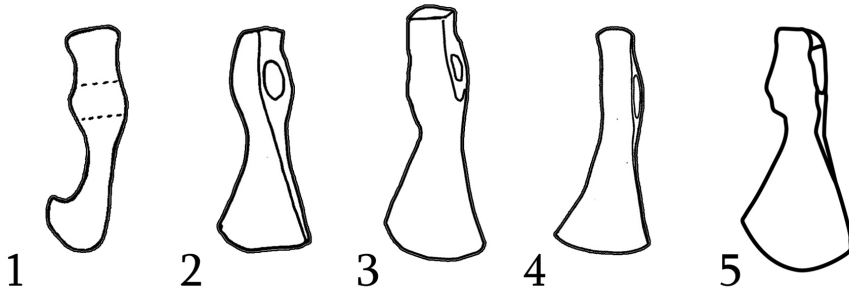

# V

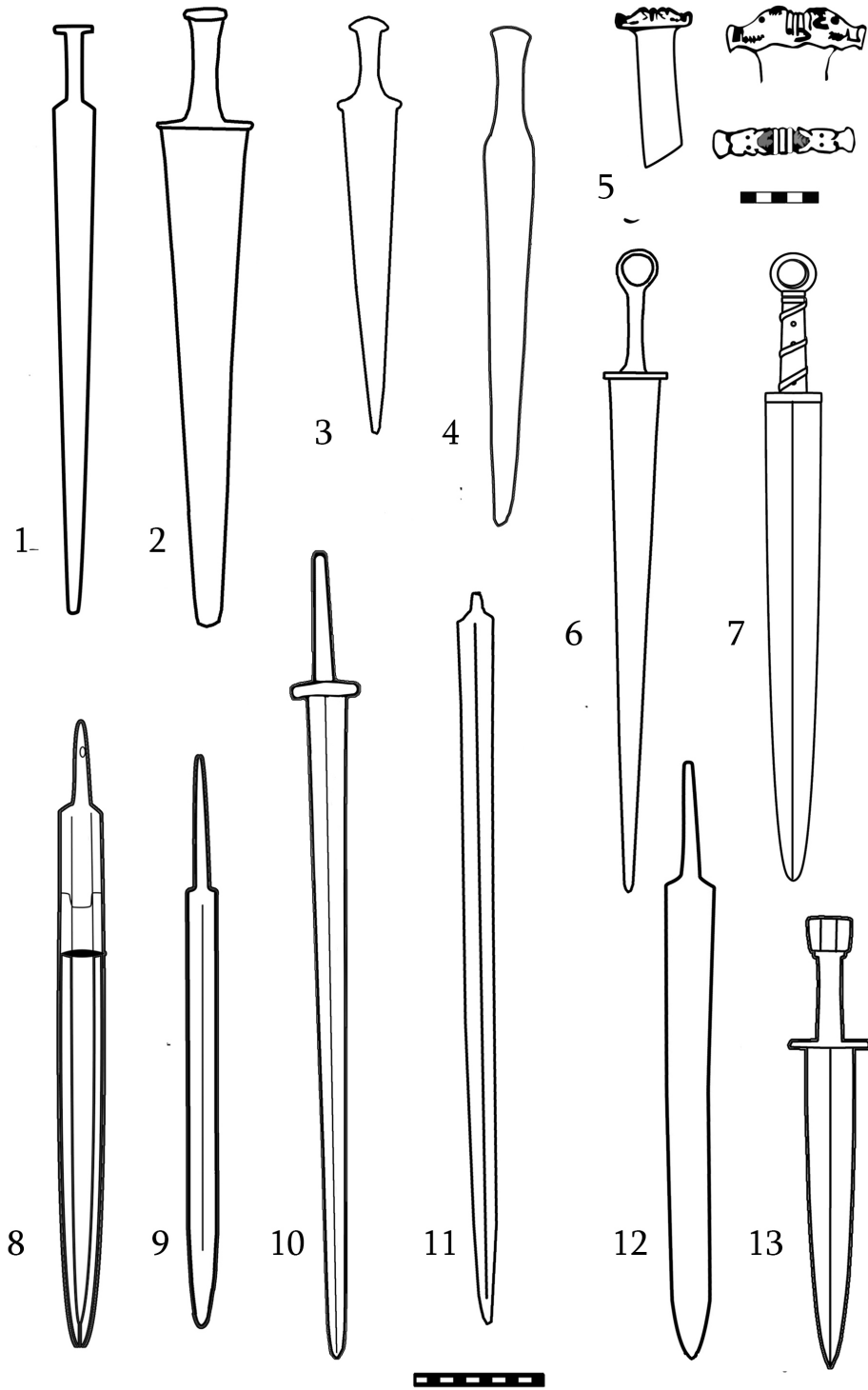

# VI

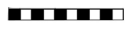
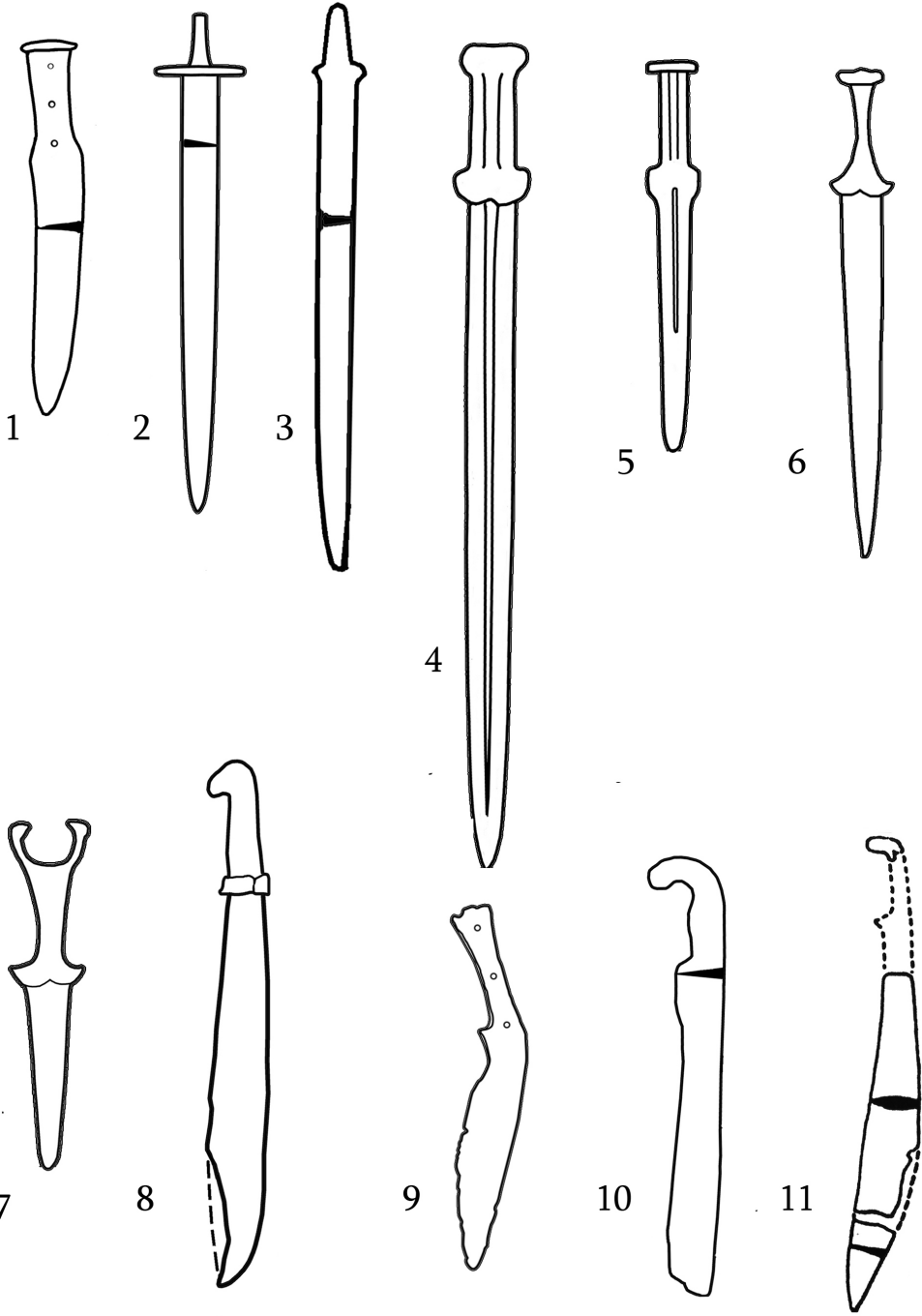

# VII

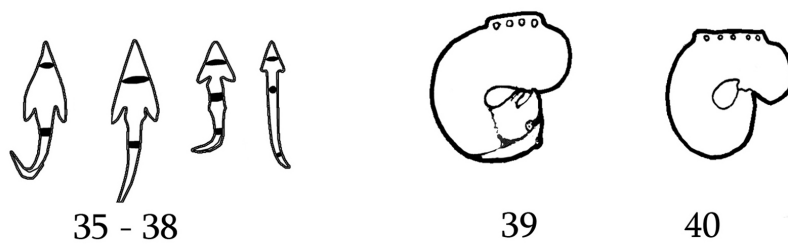
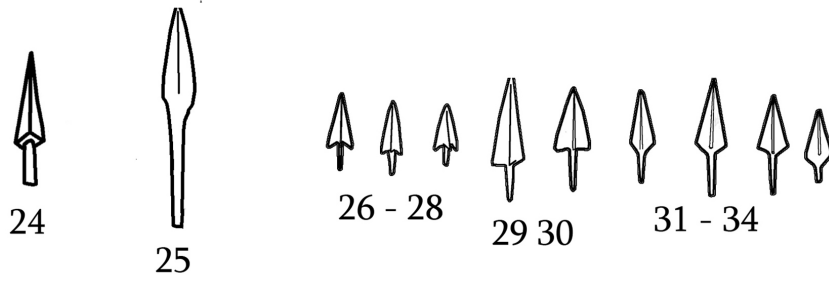
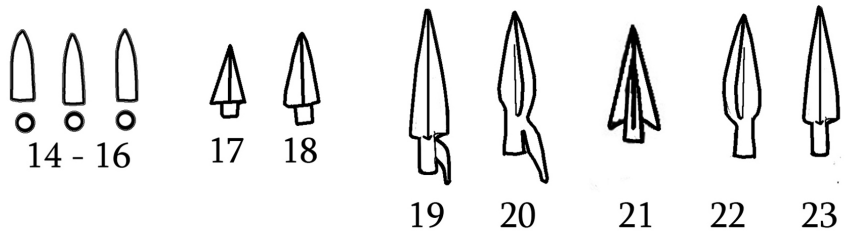
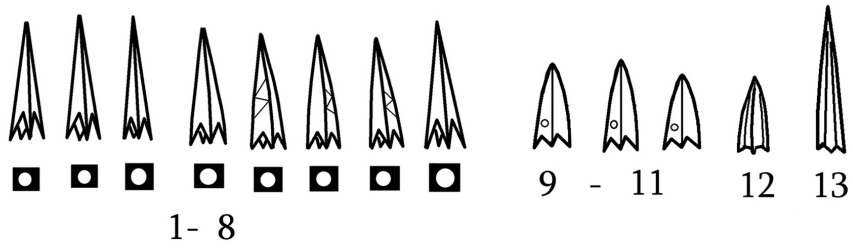

# VIII

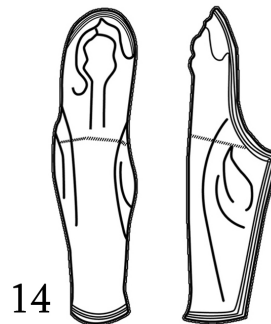
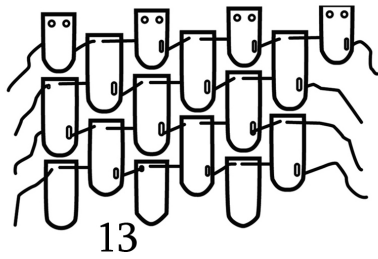
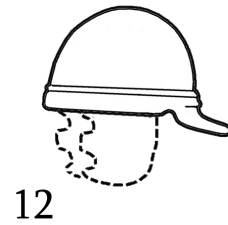
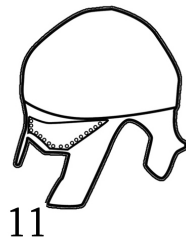
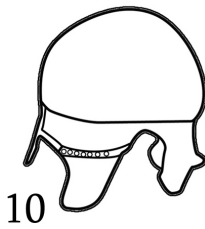
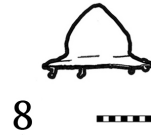
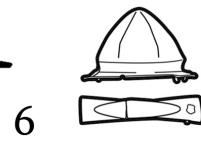
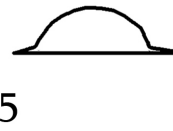
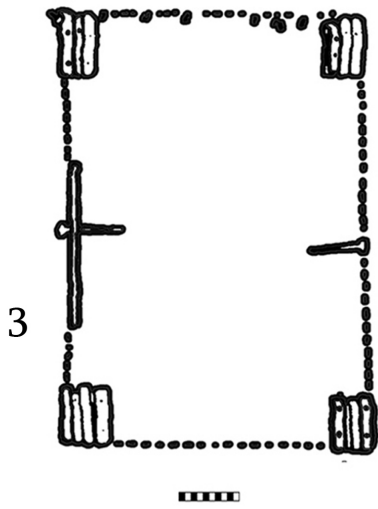
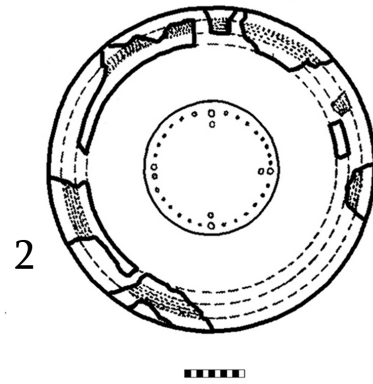
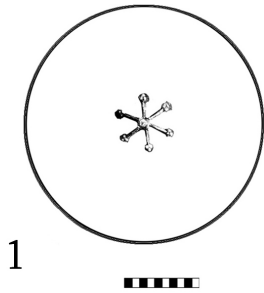

## On the Origin of the Name K'art'li : Pitixēs Ousas' intaglio and Karchēdoi Iberians \*

Nicolas J. Preud'homme (Sorbonne Université, Paris)

A sardonyx intaglio preserved in the Department of Medals, Coins and Antiquities of the Bibliothèque Nationale de France in Paris represents the portrait of a man surrounded with a Greek inscription: “ΟΥΣΑΣ ΠΙΤΙΑΞΗΣ ΙΒΗΡΩΝ ΚΑΡΧΗΔΩΝ”, “Ousas, pitixēs of the Karchēdoi Iberians”<sup>1</sup>. The head of the pitixēs is adorned with thin mustache, long braided hair, a carefully trimmed beard and an earring, whereas a tight garment dresses his body. The size of this object (40 x 32 mm) shows that this intaglio served as a seal and not as a ring. In the same collection was registered a sardonyx ring (20 x 15 mm), which is now lost<sup>2</sup>. The ring has no inscription on it, but the similarity of both portraits shows that it belonged to the same pitixēs.

The name Ousas is commonly related to Ašušay, another Iberian pitixēs who would have lived in the 5<sup>th</sup> century, appearing in the *Martyrdom of St Šušanik*<sup>3</sup> and in the *History of Lazar P'arpec'i*<sup>4</sup>. However, the character appearing on the gem probably lived one or two centuries earlier: based on stylistic considerations, Giorgi Kavtaraze comes to date Ousas' intaglio at the end of the 3<sup>rd</sup> century or at the beginning of the 4<sup>th</sup> century CE<sup>5</sup>. The origin of this name is undoubtedly Iranian, as attested by several equivalent forms: Usan in Avestic, Kawa Usa and its derivatives Kaos, Kāūs; it would mean “mighty”<sup>6</sup>.

The term of pitixēs transliterates in Greek an official title well known in the Iranian world. Strabo, the first source evoking the institutions of the Iberian kingdom, doesn't mention the function of pitixēs, but evokes the role occupied by the “second” of the royal lineage who “makes justice and command the army”<sup>7</sup>. This prince related to the king thus occupied the second place of the kingdom by playing a role equivalent to those combined of a prime minister, a Supreme Court judge and a joint staff chief. This concentration of sovereign powers conferred on this character a particular authority over the administration, a preponderant influence on the court and royal entourage, as well as a particular legitimacy which made him the principal lieutenant of the sovereign and his potential successor in the event of a failure. The need for substantial resources to perform such a function suggests that this prince should be in charge of the royal house while supervising his own property. However, an etymological argument makes it possible to establish a link between the second of the Iberian kingdom evoked by Strabo and the documents relating to the pitixēs of Iberians: the term *bidaxš* in Pahlavi may indeed be derived from Old Persian \**dvi-tiyaxšaya*, “second ruler” or “viceroys”<sup>8</sup>, that corresponds entirely to Strabo's description. The stele of Pitixēs Šargas' victories is the first epigraphic testimony of this function namely presented, by the Aramaic form *pythš* (𐤐𐤕𐤔) <sup>9</sup>. The bilingual inscription of Sērapeitis establishes an equivalence between the function of “master of the house” or “chief of the court” (רַב־בַּיִת)

---

\* სტატია იბეჭდება სადისკუსიო განხილვისათვის. სტატიაში წარმოდგენილი მოსაზრებები ეკუთვნის ავტორს და შესაძლებელია არ ემთხვეოდეს ჟურნალის სარედაქციო-სარეცენზიო საბჭოს შეხედულებებს.

<sup>1</sup> Chabouillet A. 1858: n. 1385. Cf. plates I and II below. “Οὐσας πιτιάξης Ἰβήρων Καρχηδών”.

<sup>2</sup> Chabouillet A. 1858: n. 1386.

<sup>3</sup> Iakob C'urtaveli, *Martyrdom of St Šušanik*, §1, I. Abulaže (ed.), 115-7. Aršušay is an Old Georgian variant of Ašušay. Rapp S. 2014: 38.

<sup>4</sup> Lazar P'arpec'i, *History of the Armenians*, §25 and §27, G. Tēr-Mkrtč'ean and S. Malxasean (eds.) 52, Thomson (transl.), 91. Rapp S. 2014: 43.

<sup>5</sup> Kavtaradze G. 2008: 209-210.

<sup>6</sup> Justi F. 1895: 334-336 s.v. “Usan”; MacKenzie D. 1986: 62: Pahlavi *oz* [ʾwc], “strength, power”.

<sup>7</sup> Strabo, *Geography*, XI, 3, 6 : “ὁ δὲ δεῦτερος δικαιοδοτεῖ καὶ στρατηλατεῖ”.

<sup>8</sup> Hinz W. and *alii* 1969: 149-153 ; Szemerényi O. 1975: 361-366. The etymology chosen by Garsoiān N. 1989: 516, which derives the Pahlavi term *bitaxš* from Old Iranian *axš*, “observe”, and *paiti*, “chief” will not be retained.

<sup>9</sup> Altheim F. and Stiehl R. 1961: 173.

כר, *rb trbs*) and the title of *pitiaxēs* (Greek *πιτιάξης* corresponding to Aramaic *ܫܫܬܐ bḥš*)<sup>10</sup>. Therefore, the functions of *pitiaxēs*, chief of the court, intendant and governor tended to be intertwined without being totally confused, insofar as other characters as the *pitiaxēs* could perform these functions in the kingdom. The *pitiaxēs* thus appears as the second character of the Iberian kingdom, sharing with the king all his powers, having to answer for his action only before the latter.

The ethnonym “Karchēdoi” presents difficulties for identification. An ancient hypothesis, raised by Ennio Quirino Visconti and pursued in part by Victor Langlois, consists in considering Karchēdoi as an old version of the geographical name of Gugark<sup>11</sup>. Seductive about the criterion of localization, however, this interpretation is linguistically lacking, because the advanced toponymic arguments aren’t convincing<sup>12</sup>. Cyril Toumanoff, retaining the idea of Gugark’ principality, translates the Greek name *Καρχηδών* by its first meaning, “Carthage”<sup>13</sup>. Giorgi Kavtaradze reiterated this literal meaning by translating this ethnonym into “Carthaginian Iberians”, while acknowledging the embarrassment of assuming such a connection between a city in North Africa and a Caucasian people who had nothing in common<sup>14</sup>. To understand the meaning of the word *Karchēdoi*, Cyril Toumanoff and Giorgi Kavtaradze resort to the incipit of Pseudo-Sebeos’ *History* (7<sup>th</sup> century), which refers to the fall of the Arsacid dynasty in Armenia by evoking the people of “Kark’edovmayi (Կարքեդովմայի) principality”<sup>15</sup>. In the logic of narrative, the term would logically designate Sasanian Iran, but the strangeness of the noun raised a debate between philologists. Gevorg V. Abgaryan thinks that this word results from a corruption of *č’ar k’awdeayc’* (Չար Կաւդեայց), “the bad Chaldeans”<sup>16</sup>, whereas David Frendo sees there a confusion between Karkemish and Carthage<sup>17</sup>. It is nevertheless possible to justify a link between Kark’edovmayi and Iran, based on a very close association in the Armenian version of Daniel’s Seventh Vision<sup>18</sup>. Stephen H. Rapp Jr. sketches the hypothesis of an Irano-K’art’velian people who would have composed the ancient kingdom of Aryan K’art’li mentioned in the *Mok’c’evay K’art’lisay*, and whose confused memory would have subsisted through the Karchēdoi Iberians in Ousas’ intaglio<sup>19</sup>.

This hypothesis identifying Karchēdoi Iberians with a hybrid population of Iberians and Iranians causes a problem for being based on sources that diverge from both origin, nature and date: *Karchēdoi* is an administrative term Iberian of the 3<sup>rd</sup> or 4<sup>th</sup> century CE, while Kark’edovmayi has a literary coloration and is included in texts written in the Christian context of medieval Armenia. The connection with Iran is thus fully understandable in the Armenian texts, but not in the particular case of Ousas’ intaglio. Of course, other testimonies, such as the *bidaxš Pābag’s* dish<sup>20</sup>, attest to the close ties between the Iberian and Sasanian ruling elites, and *pitiaxēs* Ousas’ portrait testifies to a deep Iranian influence

<sup>10</sup> Ceret’eli G. 1942: 16.

<sup>11</sup> Langlois V. 1852: 532. Visconti E. 1811 II: 269-272.

<sup>12</sup> The city of Carthiocrata appearing in Strabo, *Geography*, XI, 14, 2 and in Pliny the Elder, *Natural History*, VI, 26, has nothing to do with Gugark’ since this locality is in Sophene.

<sup>13</sup> Toumanoff C. 1963: 188-189.

<sup>14</sup> Kavtaradze G. 2008: 208-210. However, the Greek adjective for Carthaginian is *Καρχηδόνιος*. On a purely linguistic level, it is therefore impossible to translate *Karchēdoi* by “Carthaginians”. Source: the Online Liddell-Scott-Jones Greek-English Lexicon, University of California, Irvine, consulted on Thesaurus Linguae Graecae, 4<sup>th</sup> September 2018.

<sup>15</sup> Pseudo-Sebeos, *History*, [VII / 64], R. Thomson (transl.), p. 1, modified : “When the time of Arsacid rule declined in Armenia and the reign of King Vramšapuh [Armenian king from 401 to 417] came to an end, the people of the Kark’edovmayi principality ruled over it. He undertook a terrible and dreadful plan, in concert with the venomous and most important Chaldeans and all the leading nobles of his kingdom, to remove the fruits of piety from the land of Armenia”. See also n. 3 p. 1 in this edition.

<sup>16</sup> Pseudo-Sebeos, *History*, G. Abgaryan (ed.), 1979: n. 118 *ad loc.*

<sup>17</sup> Frendo D. 1985: 6, n. 12.

<sup>18</sup> *Ankanon Girk’* I, 244. Macler F. 1895: 63. Kark’edovn is associated with Persia.

<sup>19</sup> Rapp S. 2014: 124.

<sup>20</sup> Amiranachvili C. 1959. Brunner C. 1974: 110.

in aristocratic culture. It can even be imagined that an Iberian principality particularly influenced by Iran may have been at the origin of the Aryan K‘art‘li mentioned in Georgian sources<sup>21</sup>, but it is not in the word Karchēdoi that this Iranian influence can be read.

This problem of identifying Karchēdoi, apparently pointing to a part of the Iberians, could find its solution in the Semitic etymology of the word. In Hebrew, *kireyah* (קִרְיָה), with *kērēt* (קֶרֶת) as a late poetic form, are words designating the city<sup>22</sup>, a meaning which can be found in the names of other Punic or Near-Eastern cities such as Cirta in Numidia, Carthiocerta in Sophene district or Tigranocerta in Armenia, and Carthage deriving from *Ḳeret Hadešot*, “New City”<sup>23</sup>. The Iberian elites, mastering the use of Aramaic, had to give the term a referential value other than that of a mere toponym. Since there is no town with a name approaching Karchēdoi, it is probable that this ethnonym, in Iberian minds, refers to a generic term, “the Iberians of the city”. For Giorgi Kavtaradze, this city can only refer to the capital of the Iberian kingdom, Armazi, where the use of Aramaic was widespread in royal epigraphy<sup>24</sup>.

Among the Aramaic inscriptions found on the ancient acropolis of the Iberian kings, one of them particularly draws the attention. It is a few words carved on a stone from a wall of the hill of Baginet‘i (figure 1). The photography of this epigraphic document was published by Giorgi Ceret‘eli, without a translation being proposed so far. It is possible to read the letters *krh p* (קרַת פ), which can be developed (*krh(h) p(hnt)*), which can be translated: “here (the store of) the citadel”<sup>25</sup>. This would testify the importance of the royal warehouses for the storage of foodstuffs, weapons and artifacts necessary for the life of the court and the defence of the acropolis. Unfortunately, Giorgi Ceret‘eli does not specify the context of the discovery of this inscription or even its exact location on the site of Baginet‘i Acropolis. The fact remains that the Iberians officially used the word *krhh* to refer to their capital city.

**Figure 1 – Armazian inscription engraved on a wall in Armazi acropolis (Baginet‘i)<sup>26</sup>**



<sup>21</sup> Rapp S. 2014: 121-124.

<sup>22</sup> Robinson E. 1906: 900.

<sup>23</sup> Smith, I, 1854: 529-530. See also Solinus, *De mirabilibus mundi*, XXVII, 10 : « *Urbem istam [...] Elissa mulier extruxit domo Phoenix et Carthadam dixit* ».

<sup>24</sup> Kavtaradze G. 2007: 273.

<sup>25</sup> Ceret‘eli G. 1948, figure 1. Hoftijzer T. and K. Jongeling, II, 1995: 1032: *krhh*: acropolis, citadel; 92-93, 899 and 906: *p* as an abbreviation of *phnt*, which is itself a simplified form of ‘*p hnt* or more likely *p hnt*, ‘*p* representing an adverb of emphasis (“also, even, certainly”), while *p* (or *p*) could be understood as an adverb of place (“here”). The adverb could be attached to the implied noun *hnt*, designating the vaulted room serving as a store. Another possible translation would be: “here, the citadel”, if *p* wasn’t to be considered as an abbreviation of *phnt* but simply as the adverb *p* (or *p*).

<sup>26</sup> Drawing by Nicolas J. Preud‘homme from a photography presented in Ceret‘eli G. 1948: figure 1.



Thus, the Aramaic words *krhh* (קררה) and *krt* (קרת), meaning citadel, city or acropolis<sup>27</sup>, may well have been at the origin not only of the word Karchēdōn on the Ousas' intaglio, but also of the name "K'art'li" (ქართლი), which is the one by which Georgians name the territory corresponding roughly to former Iberia<sup>28</sup>. This name of K'art'li which originally concerned the royal residence in Armazi would thus become the name of the whole country, still surviving today through the name of Georgia, Sak'art'velo (საქართველო). In spite of their semantic and phonetic resemblance, this etymology of the name K'art'li should not be confused with that of the Georgian word 'city' (*k'alak'i*, ქალაქი) with its Armenian equivalent *k'alak'* (քաղաք). Traditional opinion in linguistics derived these words from a proper name appearing in the Bible, the city of Calah or Kaluh, today Nimrud, ancient Assyrian metropolis in northern Mesopotamia (XIV<sup>th</sup> – VII<sup>th</sup> century BC)<sup>29</sup>. While the name of K'art'li was formed from a common noun, the term city in Armenian and Georgian languages derived from a proper noun.

This Aramaic designation for the main citadel of Iberian kingdom finds its equivalence in the other onomastic testimonies contained in the literary sources. The Harmozikē of Strabo akin to the Harmastus of Pliny the Elder, to the Harmaktika of Ptolemy and to the Acropolis of Cassius Dio<sup>30</sup>, can be read as the transmission of a Caucasian name, *Armazis c'ixe*, or more commonly in Georgian *Armazc'ixe* (არმაზციხე), "the Fortress of Armaz", capital of the Iberian kings<sup>31</sup>. While most sources refer to K'art'li by exonyms developed in both Greek (Ἰβηρία), Latin (Hiberia), Parthian (wyršn, Wirzān), Middle-Persian (wlwc'n, Wiruzān) and Armenian (land of Virk') languages, there are few traces that could testify to the way by which the ancient Iberians were designated themselves and their country<sup>32</sup>. It is significant that no Armazian inscription mentions the ethnicity of the Iberians, unlike many of their Greek counterparts, when they relate to public monuments visible to all, especially foreign visitors. The kings established in Armazi seem to have conceived their power more as a family heirloom managed by strictly dynastic logics rather than as the sovereignty of a ruler over a people or territory whose collective identity would be expressed in his person. If the designation of "King of the Iberians" appears in the official terminology, it would be by reflecting the image returned by an outward look on the ethnicity of a royalty which conceived itself secondarily as Iberian. Neither Iberia nor the Iberian people appear as such in the account of the victories of Šargas, which describes the conquests of King Mihrdat as the addition of cities, fortresses and peoples belonging to the "domain of the reign" (זי מרות מורל, *mwl zy mrwt*)<sup>33</sup>. Ancient royal powers in Caucasia did not base themselves in the anachronistic idea of unified nations, but aimed to maintain their ability to win and preserve their domain constituted by various properties, cities, lands and peoples.

A late evidence is given by the author of the *Conversion of K'art'li by Nino*, a medieval chronicle contained in the Georgian corpus *Life of the K'art'li*, which narrates how the holy woman, survivor of the Hripsimians' martyrdom, meets a group of shepherds grazing their sheeps in the

<sup>27</sup> Hoftijzer J. and Jongeling K., II, 1995: 1032, 1037, s. v. « qrh » : acropolis, citadel ; « qrt » : city, acropolis.

<sup>28</sup> Kavtaradze 2007: 273.

<sup>29</sup> In Genesis 10: 11, the hero Assur built Nineveh and Calah. Dalalyan T. 2011: 2-3.

<sup>30</sup> Strabo, *Geography*, XI, 3, 5 : Ἀρμωζική ; Pliny the Elder, *Natural History*, VI, 30 : *Harmastus / Hermastus*; Ptolemy, *Geography*, V, 10, 3 : Ἀρμάκτικα (variants: Ἀρμάκτικα, Ἀρμάκσικα, Ἀρμακτικά, Ἀρμακτικά, Ἀρμάστικα); Cassius Dio, *Roman History*, XXXVII, 1, 3-4 : Ἀκρόπολις.

<sup>31</sup> *Life of the Kings* (in *K'art'lis C'xovreba*) Simon Qauxč'išvili (ed.), 98: « ციხედ არმაზციხედ ». The simple form Armazi (არმაზი) is more widespread in Georgian chronicles contained in *K'art'lis C'xovreba* and *Mok'c'evay K'art'lisay*. Baginet'i (ბაგინეთი) is the name of the hill on which is located the citadel. Lordkipanidze O. 1991: 159. Lordkipanidze O. 1996: 272-274. Nyberg H. 1946: 228-229.

<sup>32</sup> Rapp S. 2014: 19-29; Rayfield D. 2012: 12; Ceret'eli K. 1993: 146-147.

<sup>33</sup> Stele of Pitiaxēs Šargas' victories, l. 4. Altheim F. and R. Stiehl 1961: 173.

mountains of J̄avaxet'i, on the bank of P'aravna river. These shepherds, according to the chronicler, worshipped the gods of K'art'li, Armaz and Zaden. One of them spelled the Armenian language and was thus able to respond in this way to Nino's question asking him where he and his colleagues came from: "the villages of Elarbini, Sap'urc'le, K'inzara, Rabati and the great city of Mc'xet'a where the gods reign and where kings rule"<sup>34</sup>. This testimony strongly emphasizes the geographical perception of metropolitan functions played by the main city of the Iberian kingdom. The editor living during 10<sup>th</sup> or 11<sup>th</sup> century was aware of the territorial specificity of the Armenian-K'art'velian marchlands as well as circulation currents animating the daily life of the populations in South Caucasia. The perception of the royal domination put in the mouth of a Caucasian shepherd of the 4<sup>th</sup> century, expressed probably by a chronicler of Mc'xet'a during Bagratid age, was not that of a national state or the leader of an united nation, but more that of a leader established on a cosmopolitan metropolis governing a marquetry of diverse territories. This source suggests that the K'art'velian royal power was not claiming its ethnic identity, but building its legitimacy on its connection with large transnational entities: empires, religions, trades. The most peculiar character of Iberian rulers is not to have confined themselves to Iberian affairs, but to have exploited the resources of various territories to build a leadership certainly limited essentially in the Caucasian world, but very transcultural in its nature.

Why, however, specify on Ousas' intaglio the Iberian ethnicity of the 'Karchēdoi' which the pitiaxēs rules? Probably it was to clarify a term that could be confused with its homophone designating Carthage for a Greek speaker. Nevertheless, in view of the cosmopolitan nature of the capital and the diversity of the trading communities that were associated with it, this indication of Iberian ethnicity could mean that the jurisdiction of the pitiaxēs would apply only to the indigenous population living in the city –Iberian citizens in other words, while foreign communities would have depended on an autonomous jurisdiction more or less ruled by a regime of self-government. A distant echo of this distinction between Iberian citizens and foreign residents can be found in the narrative of the *Life of Nino* contained in *K'art'lis C'xovreba*, through the proposition that King Mirian offered the saint to make her a "resident of Mc'xet'a (*mkwdr Mc'xet'as*)"<sup>35</sup>. This idea of a system of legal plurality is, at the moment, only a hypothesis remaining uncertain due to the lack of sources.

The ethnic factor certainly had a role in the construction of Caucasian identities, but it was clearly not a simple dichotomy between Iberians and non-Iberians. Ousas would designate itself as the pitiaxēs of the Karchēdoi Iberians, living in the Armazi-Mc'xet'a and the surrounding country, thus distinguishing itself from other Iberians and peoples inhabiting the kingdom or its neighborhood: Moschian land, Chotene Armenia, Gugark', Alazani valley, Cambysene plain and Caucasian highlands. The Greek, Latin, Armenian and Georgian sources make us aware of several ethnic groups, tribes and peoples, mostly mountaineers, maintaining links as closely as variable with the neighbouring Caucasian kingdoms: Suani, also called Soanes or Svans<sup>36</sup>, Moschians or Mesxians<sup>37</sup>, Lēgai or Leks, Sodi,

<sup>34</sup> *Conversion of K'art'li (K'art'lis C'xovreba)*, Simon Qauxč'išvili (ed.), 85-86 : "დაბით ელარბინით და საფურცლით, და ქინძარელნი, რაზატელნი დიდისა ქალაქისა მცხეთისანი, სადა ღმერთნი ღმერთობენ და მეფენი მეფობენ" ; Robert W. Thomson (transl.), 95. Melik'išvili G. and Lordkipanidze O. 1989, 1: 352.

<sup>35</sup> *Conversion of K'art'li by Nino* (in *K'art'lis C'xovreba*), Simon Qauxč'išvili (transl.), 106<sup>19</sup> « და გყო შენ მკვდრ მცხეთას შინა ». Robert W. Thomson (transl.), 115, renders this passage by « *let you dwell in Mc'xet'a* », while Medea Abashidze, Arrian Chant'uria and Dmitri Gamq'relidze (transl.), 57, translate მკვდრ by « *inhabitant* ». Sardshweladse and Fähnrich 2005: 727, s. v. « მკვდრ-ი », « *Einheimischer* ».

<sup>36</sup> Lordkipanidze O. 1996: 188.

<sup>37</sup> Lordkipanidze O. 1991: 146-147; Lordkipanidze O. 1996: 141-152.

identified either with Cunt'a, Cona or with Soji<sup>38</sup>, Lupenii or Lpink<sup>39</sup> are among the least poorly known<sup>40</sup>. It is thus possible to see in the Iberian state of the 3<sup>rd</sup> and 4<sup>th</sup> centuries a kingdom of consociation, where ethnic groups of roughly equivalent importance were gathered in a single state and share power<sup>41</sup>. The leaders of these tribes and Caucasian principalities exercised a powerful counterweight to the sovereign. However, Iberia can also be seen, especially in the cities lying on the middle course of the Kura-Mtkvari river, as an immigrant society which, due to the situation of the commercial crossroads, fixed several communities of foreign residents: Iranians, Armenians, Aramaic, individuals from the Roman Empire, not to mention the peoples from Northern Caucasus and Pontus Euxinus. This explains the etymology of the name Mc'xet'a, which would mean "the establishment of foreigners" according to Constantine B. Lerner's interpretation<sup>42</sup>.

Far from being an absolute royalty, the power of Iberian king was circumscribed by his belonging to the aristocracy, endowed with power and legitimacy too important to be neglected by the sovereign. A subtle balance had to govern the relations between the centrifugal forces of the princes and a king occupying an arbitrator position. The mutual recognition of social rank according to the place that Iberian dignitaries occupied in the hierarchy of honours was the ritual expression of a social and political system recognizable in many features in other parts of the Iranian world. From this perspective, the pitiaxai buried in the tombs of Armazisxevi necropolis would belong to this princely line established on Karchēdoi Iberians, as well as Šargas, Zeuachēs the Younger, Publicius Agrippa and Yodmangan illustrated by the official epigraphy in the capital city. It is therefore not necessary to seek to identify absolutely the domain of Pitiaxēs Ousas with the Armeno-K'art'velian march of Gugark'-Somxit'i<sup>43</sup>. The domain conferred to a pitiaxēs did not necessarily cover regions of confines, but could also to integrate territories located in the heart of the kingdom. Šargas claiming himself as the one who "governs the city"<sup>44</sup>, the pitiaxēs of Karchēdoi Iberians should perform the duties of a mayor or a city governor: the demographic and commercial weight held by the agglomeration of Armazi-Mc'xet'a was to justify an urban government handed over to the second ruler of the kingdom. Thus, Ousas' intaglio appears as a remarkable document for understanding the functions of pitiaxēs and the complex ethnic representations prevailing in the official terminology of the Iberian kingdom.

---

<sup>38</sup> About Soji : Mouraviev S. 1996: 46-49; Lerner C. 2004: 32-36. Based on Ptolemy, *Geography*, V, 11, 2-3, it can be said that the Soji tribe occupied a fairly extensive territory in the middle course of the Iori River on either side of the two shores, from Kacaret'i to the north-west to Bodi or Bodbe to the east and to the river Kura to the south.

<sup>39</sup> About *Lupenii* : Hewsens R. 1989: 14 ; Traina G. 2003: 321-326. The people occupied the upper part of the basin drained by the Alazani River at the foot of the Great Caucasus.

<sup>40</sup> Mouraviev S. 1996: 46-47 identifies Caucasian peoples appearing in Pliny the Elder, *Natural History*, VI, 29-30 : *Silui* would refer to Čilbk', *Lupenii* to Lpink', *Diduri* to Didoy and Cez, *Sodi* to C'unta, or, in the case of Soni, to Sona, *Valli* to Dvalebi or Tualta, *Suani* to Svanes.

<sup>41</sup> Walzer M. 1997: 14-36.

<sup>42</sup> Lerner C. 2004: 98.

<sup>43</sup> Named Gogarene in Strabo, *Geography*, V, 13, 9, Gugark' would have formed from about 200 BCE one of the four vitaxats defending the borders of Artaxiad Armenia. Located on the march of the Moschi, this territory would incorporate according to Toumanoff C. 1963: 467-475, the whole of the districts that the *Ašxarhac'oyc'* (the Armenian Geography often attributed to Ananias of Širak) attributes to the land of Gugark', namely the nine regions of Jorop'or, Kolbap'or, Cobop'or, Tašir, T'relk', Kangark', Upper-Ĵawaxk', Artahan and Klarĵk' or Klarĵet'i. According to the theory of Cyril Toumanoff, the kingdom of Iberia could have attracted this march in its orbit in the 1<sup>st</sup> and 2<sup>nd</sup> centuries CE, as well as between 363 and 387. The question of the evolutionary territorial composition of the Somxit'i-Gugark' marchland, with several changes of allegiance, successive territorial expansions and retractions, would require further development. A synthetic overview on the territory of Gugark' is given by Hewsens R. 1992: 200-203 and by Lordkipanidze O. 1996: 84.

<sup>44</sup> Stele of Pitiaxēs Šargas' victories, l. 5 : « *trysyt kzy 'nh šrgs pyt[h]š lkdm šhr' hwyn ky[n]* ». Altheim F. and Stiehl R. 1961: 173.

## Bibliography

### Sources

*Ankanon Girk'*

Անկանոն Գիրք, Sargis HOVSEP'EANTS' (ed.), volume 1, Venice : S. Łazar, 1896.

Cassius Dio, *Roman History*.

*Dio's Roman History*. Earnest CARY et Herbert Baldwin FOSTER (eds.), London: Heinemann, Loeb Classical Library, 1914-1927, reprinted in 1961. Nine volumes.

Dion Cassius, *Histoire romaine, Livres 36 et 37*. Guy LACHENAUD and Marianne BONNEFOND-COUDRY (eds.), Paris: Les Belles Lettres, 2014.

Iakob C'urtaveli, *Martyrdom of St Šušanik*

იაკობ ცურტაველი, წამება წმიდისა შუშანიკისი დედოფლისაჲ, in ძველი ქართული აგიოგრაფიული ლიტერატურის ძეგლები, წიგნი I (V-X სს.) [*Monuments of Ancient Georgian Hagiographic Literature*, volume I (V<sup>th</sup>-X<sup>th</sup> c.)]. Ilia ABULAŽE (ed.), Tbilisi : Sak'art'velos SSR Mec'nierebat'a akademiis gamome'emloba, 1963-1964, p. 11-29.

TSOULADZÉ Serge, “Traduction du martyre de sainte Chouchanik, du V<sup>e</sup> siècle, premier monument de la littérature géorgienne”, *Bedi Kartlisa*, XXXVI, 1978, p. 56-68.

Łazar P'arpec'i, *History of the Armenians*

Łazar P'arpec'i, Պատմութիւն հայոց [*Patmowt'iwñ Hayoc'*], G. TĒR-MKRTČ'EAN and S. MALXASEAN (eds.), Tiflis, 1904.

*Ghazar P'arpec'i's History of the Armenians*. Robert Gregory BEDROSIAN (transl.), New-York: Sources of the Armenian tradition, 1985.

*The History of Łazar P'arpec'i*. Robert W. THOMSON (transl.), Atlanta: Scholars Press, 1991.

*Life of the K'art'li (K'art'lis C'xovreba) = Chroniques géorgiennes. Life of the Kings of K'art'li. The Conversion of K'art'li by Nino.*

*K'art'lis C'xovreba*. Simon QAUXČ'ISVILI (ed.), volume 1. Tbilisi: Saxelgami, 1955. Reproduced on the website of AMSI. URL: <http://www.amsi.ge/istoria/qc/>.

*K'art'lis C'xovreba: The Georgian Royal Annals and Their Medieval Armenian Adaptation*, volume 1. Stephen H. RAPP Jr. (ed.), New-York: Delmar, 1998.

*Kartlis Tskhovreba: A History of Georgia*. Medea ABASHIDZE, Arrian CHANT'URIA and Dmitri GAMQ'RELIDZE (transl.), Georgian Academy of Sciences, Commission for the study of Georgian Historical Sources, Tbilisi: Artanuji Publishing, 2014.

*Histoire de la Géorgie depuis l'Antiquité jusqu'au XIX<sup>e</sup> siècle traduite du géorgien. I<sup>re</sup> partie. Histoire ancienne, jusqu'en 1469 de J.-C.*, Marie-Félicité BROSSET (transl.), St-Petersburg: Imprimerie de l'Académie impériale des sciences, 1849.

*Rewriting Caucasian History – The Medieval Armenian Adaptation of the Georgian Chronicles.*  
Robert W. THOMSON (transl.), Oxford: Clarendon Press, 1996.

Pliny the Elder, *Natural History*

Pliny the Elder, *Natural history, Volume II: Books 3-7.* Harris RACKHAM (transl.), Cambridge, Massachusetts: Harvard University Press, Loeb Classical Library, 1942.

Pseudo-Sebeos, *History*

*Histoire d'Héraclius par l'évêque Sebèos.* Frédéric MACLER (transl.), Paris: Ernest Leroux, 1904.

Պատմությունը Սեբեոսի [Patmowt 'iwn Sebēosi]. Gevorg V. ABGARYAN (ed.), Yerevan: Hajkakan SSH Gitouthjounneri Akademiaji Hrat., 1979.

*The Armenian history attributed to Sebeos.* Robert W. THOMSON (transl.), Liverpool: Liverpool University Press, 1999. Historical commentary by James HOWARD-JOHNSTON, with the collaboration of Tim GREENWOOD. Two volumes : 1. *Translation and notes* ; 2. *Commentary.*

Ptolemy, *Geography*

*Klaudiou Ptolemaiou Geographikē hyphēgēsis = Claudii Ptolemaei Geographia.*  
Karl MÜLLER (ed.), Paris: Didot, 1883-1901. Volume 1 in two parts. Part 1 : books I-III.  
Part 2 : books IV-V.

Solinus, *De mirabilibus mundi*

*C. Julii Solini Collectanea rerum memorabilium.* Theodor MOMMSEN (ed.), Berlin: Weidmann, 1895.

Gaius Iulius Solinus, *Wunder der Welt.* Kai BRODERSEN (ed.), Darmstadt: WBG, Wissenschaftliche Buchgesellschaft, 2014.

Strabo, *Geography*

Strabon, *Géographie.* François LASSERRE (ed.), volume VIII, Paris: Les Belles Lettres, 1975.

Strabo, *Geografia: Caucaso, Asia centrale e Anatolia: libri XI-XII.* Roberto NICOLAI and Giusto TRAINA (ed.), Milan: Biblioteca universale Rizzoli, 2000.

## Works

ALTHEIM Franz et Ruth STIEHL, “Die zweite (aramäische) Inschrift von Mchet‘a”, *Forschungen und Fortschritte*, 35<sup>th</sup> year, n. 6, 1961, p. 172-178.

AMIRANACHVILI Chalva, “Une coupe en argent du début de l’époque sassanide provenant des fouilles d’Armasiskhevi (Géorgie)”, *Rivista degli studi orientali*, volume 34, fascicle 3/4, December 1959, p. 149-162.

BRUNNER Christopher J., “Middle Persian Inscriptions on Sasanian Silverware”, *Metropolitan Museum Journal*, volume 9, 1974, p. 109-121.

- CERET'ELI Giorgi V. / გიორგი წერეთელი, “არმაზის ბილინგვა”, in *Известия Института языка, истории и материальной культуры им. акад. Н.Я. Марра / Bulletin de l'Institut Marr de Langues, d'Histoire et de Culture Matérielle*, XIII, Tbilisi: Édition de l'Académie des Sciences de la R. S. S. de Géorgie, 1942, p. 1-48.
- CERET'ELI Giorgi V. / Церетели Георгий В., “Армянское письмо и проблема происхождения грузинского алфавита. I”, *Эпиграфика Востока*, 2, 1948, p. 90-101.
- CERET'ELI Konstantine G. / კონსტანტინე წერეთელი, “„ქართველისა“ და „საქართველოს“ აღმნიშვნელი ტერმინები არამეულსა და ებრაულში”, *Terminologia*, 1993, p. 146-152. English Summary: “Terms Designating „Georgia“ and „Georgian“ in Aramaic and Hebrew”, p. 151-152.
- CHABOUILLET Anatole, *Catalogue général et raisonné des camées et pierres gravées de la Bibliothèque impériale*, Paris: Cabinet des Médailles: J. Claye: Rollin, 1858.
- DALALYAN Tork, “The Terms Concerning the City Life Borrowed from Armenian and Georgian Into Ossetic (Alanian)”, *Revue des Études Arméniennes*, 33, 2011, p. 1-11.
- FRENDO David, “Sebeos and the Armenian Historiographical Tradition in the Context of Byzantine-Iranian Relations”, *Periteia*, 4, 1985, p. 1-20.
- GARSOĪAN Nina, *The Epic Histories Attributed to P'awstos Buzand (Buzandaran Patmut'iwnk')*, Cambridge Massachusetts: Harvard University Press, 1989.
- HEWSEN Robert H., “The Kingdom of the Lupenians, a forgotten state of Christian Caucasia”, *The Annual of the Society for the Study of Caucasia*, 1, Chicago: The Society, 1989, p. 13-21.
- HEWSEN Robert H., *The Geography of Ananias of Širak (AŠXARHAC'OYC') The Long and the Short Recensions*, Wiesbaden: Dr. Ludwig Reichert Verlag, 1992.
- HINZ Walther, Rykle BORGER et Gerd GROPP, *Altiranische Funde und Forschungen: Mit Beiträgen von Rykle Borger und Gerd Gropp*, Berlin: Walter de Gruyter, 1969.
- HOFTIJZER Jacob and Karel JONGELING, *Dictionary of the North-West Semitic Inscriptions*, Leiden: Brill, 1995. Two volumes.
- JUSTI Ferdinand, *Iranisches Namenbuch*, Marburg: Elwert, 1895.
- KAVTARADZE Giorgi Leon, “The Problem of Interpretation of Ancient Gem from Paris”, in V. Shengelia (ed.), *Materials of the First International Congress of Caucasiologists*, Tbilisi: Universal, 2007, p. 272-273.
- KAVTARADZE Giorgi Leon / გიორგი ქავთარაძე, “კავკასია და ‘კართაგენელები’”, *იბერია-კოლხეთი / Iberia-Colchis*, 4, 2008, p. 112-121. English summary p. 208-210 readable in a separate document: URL : <https://fr.scribd.com/doc/9522209/G-L-Kavtaradze-The-Caucasus-and-the-Carthaginians-გ-ქავთარაძე-კავკასია-და-კართაგენელები>, consulted February 26<sup>th</sup> 2018.
- LANGLOIS Victor, “Numismatique de la Géorgie au Moyen Âge. Premier article”, *Revue archéologique*, VIII<sup>th</sup> year, part 2, 1852, p. 525-542.

- LERNER Constantine B., *The Wellspring of Georgian Historiography: The Early Medieval Historical Chronicle, the Conversion of Kartli, and the Life of St. Nino*, London: Bennett & Bloom, 2004.
- LORDKIPANIDZE / LORDKIPANIDSE Otar, *Archäologie in Georgien: von der Altsteinzeit zum Mittelalter*, Weinheim: VCH, Acta Humanoria, 1991.
- LORDKIPANIDZE Otar / Othar, *Das alte Georgien (Kolchis und Iberien) in Strabons Geographie – Neue Scholien*, Amsterdam: Adolf M. Hakkert, 1996.
- MACKENZIE David Neil, *A Concise Pahlavi Dictionary*. Reprinted edition with corrections, London-New York: Oxford University Press, 1986. First edition : 1971.
- MACLER Frédéric, *Apocalypses apocryphes de Daniel*, Paris: C. Noblet, 1895.
- MOURAVIEV Serge N., “La population de la Caucasic centrale selon Pline l’Ancien (*Hist. nat.* VI, 29-30)”, *Geographia Antiqua*, 5, 1996, p. 45-52.
- NYBERG Henrik Samuel, “Quelques inscriptions antiques découvertes récemment en Géorgie”, *Eranos Rudbergianus*, n. 44, 1946, p. 228-243.
- RAPP Stephen H. Jr., *The Sasanian World through Georgian Eyes*, Farnham, Surrey, England; Burlington, Vt.: Ashgate, 2014.
- RAYFIELD Donald, *Edge of Empires, A History of Georgia*, London: Reaktion Books, 2012.
- ROBINSON Edward (transl.), *A Hebrew and English Lexicon of the Old Testament with an Appendice Containing the Biblical Aramaic Based on the Lexicon of William Gesenius*, Oxford: Clarendon Press, 1906.
- SARDSHWELADSE Surab and Heinz FÄHRICH, *Altgeorgisch-Deutsches Wörterbuch*, Leiden-Boston: Brill, 2005.
- SMITH William, *Dictionary of Greek and Roman Geography*, Boston: Little, Brown, and Company, 1854-1857. Two volumes. Volume 1. *Abacaenum-Hytanis*. Volume 2. *Iabadius-Zymethus*.
- SZEMERÉNYI Oswald, “Iranica V”, in *Monumentum H. S. Nyberg*, volume II, *Acta Iranica* 5, Tehran and Liège, 1975, p. 313-394.
- TOUMANOFF Cyril, *Studies in Christian Caucasian History*, Washington: Georgetown University Press, 1963.
- TRAINA Giusto, “Duo note sull’identità politica nel Caucaso antico”, in Cinzia BEARZOT, Franca LANDUCCI et Giuseppe ZECCHINI (eds.), *Gli Stati territoriali nel mondo antico*, Milan: Vita e Pensiero, 2003, p. 317-326.
- VISCONTI Ennio Quirino, *Iconographie grecque*, Paris: P. Didot, 1811. Three volumes.
- WALZER Michael, *On Toleration*, New Haven & London: Yale University Press, 1997.

1



BNF Commercial use license RDV-1809-002862

2



BNF Commercial use license RDV-1809-002862



# **SUMMARIES**

## RECENTLY FOUND GRAVES FROM VANI

### Part two (grave N 22)

Grave N 22 was revealed on the upper terrace of the Vani site, in a complex composed of a sanctuary and six graves. It consisted of two parts: a platform and a pit. Both parts were cut in the rocky ground. On the platform (1.20x 1.30 m) a horse and a human were buried, both being badly damaged, while in the pit at least four persons were buried, among which no principal deceased was identified; all the deceased were furnished with rather poor personal ornaments. At least three of them, wearing identical silver torques, seem to be of one and the same social status.

The area between the skeletal remains was occupied by groups of inventory or separate artefacts. In the corners of the grave pit stood amphorae – *Mendeian* and *Chian*; near the north-eastern corner an Attic red-figure squat lekythos was found. Between a group of personal ornaments and the *Mendeian* amphora in the north-eastern corner, a group of inventory was cleaned, among which are two bronze vessels (phiale and oenochoe), a silver vase and a glass kohl-tube. The same group of inventory also contained a silver band or belt, silver and bronze bells, two bronze buckles with gold-plated discs, various beads made of glass, Egyptian faience, and amber, silver tube-shaped and conical decorations. This group further contained a very corroded iron item, one of which appeared to be a horse-bit, the other - a horse menacle. On the floor of the pit golden jewellery pieces were also scattered. Among them are: temple-rings, beads, pendants, buttons.

In the central part of the grave-pit three clay vessels were discovered: two pots and a jug. One of the two-handled pots contained golden jewellery, a silver phiale, and five silver *Colchian triobols* of common type. The gold jewellery included several temple-rings, a loop-in-loop chain, a signet-ring, various beads, spacer beads, pendants, buttons, and appliqués. To the north of the pot with golden jewellery, a group of silver jewellery and two groups of silver coins were identified. The silver artefacts are badly damaged, but some could be identified as biconical, spherical, and tubular beads. Together with the silver jewellery some minute beads made of Egyptian faience were found. On the silver jewellery a golden tubular bead, richly decorated with the finest granulation was uncovered. The two groups of coins consisted of *Colchian triobols* of the common type. One of the groups contained 41 coins, while the other had 40.

Part of the golden jewellery has traces of wearing, and some were restored in their own time. Jewellery was used in life before accompanying its owner in death. Some broken items were placed in the grave. Most likely, they were placed in the grave not as personal ornaments, but as precious metal.

Judging by the inventory, grave No. 22 might be dated to the second half of the 4<sup>th</sup> cent. - beginning of the 3<sup>rd</sup> cent. BC.

Description of plates:

1. The plan of the site – graves and sanctuaries.
2. Grave N 22, beginning of excavations, plan and sections.
3. Grave after cleaning, plan and sections.
4. Grave pit, plan and details.
5. Grave after excavations, plan and sections.
6. Grave, deceased N 1: 1. Head area; 2. horse and human skeletons after cleaning.
7. Grave, 1-2: beginning of excavations.
8. Iron nails: 1-31, 33-34 (1-13 – inv. N 07:1-03:1829, 14 - N 07:1-03:1833, 15 - N 07:1-03:1837, 16 - N 07:1-03:1835, 17 - N 07:1-03:1836, 18-20 - N 07:1-03:1837, 21-22 - N 07:1-03:1833, 23-26 - N 07:1-03:1830, 27 - N 07:1-03:1838, 28 - N 07:1-03:1834, 29 - N 07:1-03:1847, 30 - N 07:1-03:1831, 31 - N

- 07:1-03:1846, 33-34 - N 07:1-03:1832); clamps: 32, 35 (32 - N 07:1-03:1839, 35 - N 07:1-03:1827b).
9. Golden artefacts from grave N 22: 1- crescent-shaped pendants (inv. N 07:1-03:1624), 2-4 - ear rings (2 - N 07:1-03:1601, 3 - N 07:1-03:1805, 4 - N 07:1-03:1799-1800), 5 – tubule (N 07:1-03:1706), 6 – spacer bead (N 07:1-03:1639), 7 – melon-shaped bead (N 07:1-03:1643), 8 – pendant (N 07:1-03:1644).
  10. Golden jewellery from grave N 22: 1- earrings with rays (inv. N 07:1-03:1650), 2 – earring with the granulated globule (N07:1-03:1653), 3 – earrings with chains (N07:1-03:1649), 4 – earring with the openwork globule (N07:1-03:1606), 5 – earring with the openwork globule (N 07:1-03:1630), 6 – earring with the openwork globule (N 07:1-03:1642), 7 - earring with the openwork globule (N 07:1-03:1654), 8 – earrings with crescent-shaped pendants (N 07:1-03:1651, 1655), 9 - earrings with crescent-shaped pendants (N07:1-03:1656), 10 – necklace(N 07:1-03:1663, 1686, 1689).
  11. Golden jewellery from grave N 22: 1 – pomegranate-shaped pendant (inv. N 07:1-03:1667), 2 – corn-shaped pendant (N 07:1-03:1668), 3 – swastica-shaped spacer bead (N 07:1-03:1660), 4 - lozenge-shaped spacer bead (N 07:1-03:1657), 5 – bead (N 07:1-03:1658), 6 – small-size bead (N 07:1-03:1670), 7 – knob-shaped ornament (N 07:1-03:1674), 8 – chain (N 07:1-03:1661), 9 – chain with acorn-shaped pendant (N 07:1-03:1676), 10 – signet-ring (N 07:1-03:1699), 11 – buttons (N 07:1-03:1664, 1679), 12 – cone-shaped buttons(N 07:1-03:1675, 1680, 1692, 1705), 13 – appliqués (N 07:1-03:1662), 14 – plain tubule (N 07:1-03:1665), 15 – fluted tubule (N 07:1-03:1666), 16 – ornaments with fluted surface (N 07:1-03:1677, 1678, 1681), 17 – earrings with fluted globules (N 07:1-03:1623), 17 – a string of beads (N 07:1-03:1625).
  12. Silver personal ornaments: 1 – torque (inv. N 07:1-03:1602), 2 – torque (N 07:1-03:1794), 3 – bracelet (inv. N 07:1-03:1637), 4 - bracelet (N 07:1-03:1622b), 5 - bracelet (N 07:1-03:1621), 6 – torque (N 07:1-03:1804).
  13. Silver ornaments: 1 – fibula (inv. N 07:1-03:1615), 2 – crescent-shaped pendant (N 07:1-03:1796), 3 – ring (N 07:1-03:1795), 4 – fragment of the unidentified item (N 07:1-03:1685), 5 – tubules (N 07:1-1816), 6 – semispherical ornament (N 07:1-03:1819), 7 – pyramid-shaped ornament (N 07:1-03:1817), 8 – iron torque (N 07:1-03:1842).
  14. Iron bracelets: 1 - N 07:1-03:1638, 2 - N 07:1-03:1621a, 3 - N 07:1-03:1620, 4 - N 07:1-03:1620a, 5 - N 07:1-03:1622b, 6 - N 07:1-03:1640, 7 - N 07:1-03:1798a, 8 - N 07:1-03:1604.
  15. Beads: 1 – eye-beads (N 07:1-03:1844), 2 – cornelian beads (N 07:1-03:1613), 3 – minute glass paste beads (N 07:1-03:1608), 4 – eye-beads (N 07:1-03:1609), 5 – biconival glass bead (N 07:1-03:1633), 6 – melon-bead (N 07:1-03:1633), 7 – minute glass paste beads and a byconical bead (N 07:1-03:1628), 8 – melon-beads (N07:1-03:1626), 9 – eye-beads (N 07:1-03:1631), 10 – amber beads (N 07:1-03:1634), 11 – cornelian beads (N 07:1-03:1635), 12 – eye-beads (N 07:1-03:1806), 13 – eye-beads (N 07:1-03:1797), 14 – eye-beads (N 07:1-03:1801), 15 – eye-beads (N 07:1-03:1818), 16 – big-sized eye-bead (N 07:1-03:1814), 17-20 – mosaic beads (N 07:1-03:1811, 1812,1813, 1815).
  16. Groups of personal ornaments: 1 – in the head area of deceased N 1; 2 – in the head area of deceased N 2.
  17. A group of personal ornaments in the head area of deceased N 3.
  18. 1 - General view of the grave after cleaning; 2 – a part of the grave with horse harness decorations, bronze and clay vessels.
  19. 1 – personal ornaments in the head area of deceased N 4; 2 - personal ornaments in the head area of deceased N 5.
  20. 1-23 – silver and bronze bells, N 07:1-03:1824; 24-26 – bronze bells, N 07:1-03:1825-1826, 1802.
  21. Clay vessels: 1-2 – big pots, NN 07:1-03:1853, 1852; 3 – jar, N 07:1-03:1703, 4 – vase, N 07:1-

- 03:1873, 5 – Mendeian amphora, N 07:1-03:1848, 6 – Chian amphora, N 07:1-03:1850, 7 – Mendeian amphora, N 07:1-03:1849.
22. 1 – red-figure lekythos, N 07:1-03:1793, 2 – kohl-tube, N 07:1-03:1808, 3 – silver bells, N 07:1-03:1824, 4-5 – neck of the bronze oenochoa, N 07:1-03:1810, 6 – silver ornament, N 07:1-03:1817, 7 – silver ornament, N 07:1-03:1819, 8 – golden beads, N 07:1-03:1606, 9 – bronze buckles covered with gold foil, N 07:1-03:1822.
23. Silver vessels: 1 – vase, N 07:1-03:1807, 2 – phiale, N 07:1-03:1702.
24. 1 - bronze vessels *in situ*, 2 – bronze vessels and goup of horse harness decorations *in situ*.
25. 1 - horse harness decorations *in situ*, 2 – detail of the horse harness decorations.
26. 1 – horse belt *in situ*, 2 – buckles and a detail of the belt.
27. Silver belt, N 07:1-03:1828, drawing.
28. Fragments of the silver belt.
29. 1 – iron horse-bits, N 07:1-03:1827, 2 – iron menacle, N 07:1-03:1827a.
30. 1 – iron horse-bits, drawing, 2 – iron menacle, N 07:1-03:1827a, drawing.
31. 1- pot with golden personal ornaments and piles of coins, 2 – piles of coins.

\*\*\*

Anna Chkonia

## THE REFLECTION OF GREEK MYTHOLOGICAL THEMES ON *VANI* GOLDEN BUCKLE

The golden buckle with a bas-relief (pict 1-3) casually found in *Vani* (west Georgia) belongs to such kind of adornments which represents wide specter of mythological themes and persons, containing rich information about the Cultural, Historical and Religious problems.

The bas-relief on the buckle responds to the first episode of labors of Heracles – the Slaying of the Nemean lion, which is one of proofs of spreading Heracles' cult in 3<sup>rd</sup>-2<sup>nd</sup> cent Colchis. The depiction on *Vani* Buckle distinctly differs from other known iconographical types: it does not look like Scythian and Thracian samples, also from the scheme of Greek Sculptor Lysippus which is made on the Pyramidal principle. In *Colchian* reality Greek mythological theme and compositional-iconographic elements were echoed by some differences: the content (Heracles is a victim and the lion is an attacker), compositional scheme is infringed, the individual manner is defined. According to these peculiarities the theory about the local origin of the buckle seems to be more realistic. It became clear that the new foreign motif received an idiosyncratic shape in the circle of strong Cultural tradition. Illustrations:

Pict. 1. *Vani*, gold, dm.- 60,5 cm. S. Janashia museum of Georgia, photo – V. Tulashvili.

Pict. 2. The same, graphics - N. Topuridze.

Pict. 3. The same, back side, photo – V. Tulashvili.

Pict. 4. gold, 24 x 26 cm. Ot. Lordkipanidze Archaeological Museum of *Vani*. Photo – G. Salniker.

Pict. 5. Cul-oba, gold, 20 x 23 cm., graphics [Журавлев Д., ...2014: табл.19].

Pict. 6. Chertomlik, gold, dm. 22 mm., photo [Артамонов М. 1966: рис.103].

Pict. 7. The same, graphics [Раевский Д.1985:164, рис. 29].

Pict. 8. Panagiusht, silver, gilt, dm. 86 mm. [Венедиков Ив., 1973: ил.293].

**POTTERY OF 7<sup>th</sup> CENTURY BC-7<sup>th</sup> CENTURY AD FROM EAST GEORGIA**

**(part II)**

On the basis of formal–typological classification of *Kartlian* (resp. *Iberian*) pottery of 7<sup>th</sup> century BC – 7<sup>th</sup> century AD 9 chronological groups were distinguished: 1. 7<sup>th</sup> cent. BC – first half of the 6<sup>th</sup> cent BC; 2. second half of the 6<sup>th</sup> cent. BC - early 5<sup>th</sup> cent. BC; 3. 5<sup>th</sup> cent. BC - first half of the 4<sup>th</sup> cent. BC; 4. the second half of the 4<sup>th</sup> cent. BC – early 3<sup>rd</sup> cent. BC; 5. 3<sup>rd</sup> cent. BC – early 2<sup>nd</sup> cent. BC; 6. 2<sup>nd</sup> cent. BC – 1<sup>st</sup> half of 1<sup>st</sup> cent BC; 7. second half of 1<sup>st</sup> cent. BC – 2<sup>nd</sup> cent. AD; 8. 3<sup>rd</sup>-4<sup>th</sup> cent. AD; 9. 5<sup>th</sup>-7<sup>th</sup> cent. AD.

The pottery had undergone lots of technological changes during the long period from of 7<sup>th</sup> century BC – 7<sup>th</sup> century AD. The researches had shown that first big technological-typological changes happened in late 6<sup>th</sup> or early 5<sup>th</sup> cent, which may be caused by the activities of *Achaemenid* Iran. At this stage of researches we can say that during the 6<sup>th</sup> cent BC *Kartlian* pottery was dark burnished what was characteristic to the previous periods. From the early 5<sup>th</sup> cent BC new, unusual elements for the previous periods in the archaeological material of *Kartli* appeared (jugs with beaks and tubes; bowls with inverted rims, red colored and red painted clay vessels, golden, silver and bronze bracelets with ball- like bulges, depressed back and incised lines on the back and etc. Painted pottery also appeared in 5<sup>th</sup> cent BC. It is usually monochromic, the polychromic one is too rare. Alongside with red painted pottery there are examples painted with white color. As a result of stylistic analysis of red painted pottery 4 main styles can be distinguished: 1. Triangular style; 2. *Samadlo* style; 3. *Kazreti* style and 4. *Samtavro* style.

The analysis of technology of production, typological classification and stylistic characteristics of the pottery of 7<sup>th</sup> century BC – 7<sup>th</sup> century AD shows that: there 9 chronological groups are distinguished; 2. Each chronological group is closely connected with the previous period; 3. The outer influence ( Iranian, Central Anatolian, Greek and Roman) is reflected on the shapes and technology of pottery; 4. The pottery can indicate on infiltration of alien ethnic elements; e.g. *Alazan - Ialolitepe* Culture (Albanian) pottery, which is characteristic for the territory in the confluence of r. *Alazani* and *Mtkvari* for the short time period – from 1<sup>st</sup> BC to 1<sup>st</sup> cent AD and had no influence on *Kartlian* pottery. 5. the pottery of 7<sup>th</sup> century BC – 7<sup>th</sup> century AD represents inner trading-economic relations between the regions of Georgia (e.g. *Colchian* pottery in East Georgia and *Kartlian* pottery in West Georgia); 6. The pottery of each chronological group represents the everyday life of *Kartli* population and the type of economy.

The first part of the article is published in the previous issue of the Journal *Iberia-Colchis*: 2017, # 13.

Tinatin Chanishvili

## MIRRORS

(From the Archaeological sites of Georgia)

Mirrors – the artifacts used for personal grooming or magical rituals – are found among the archaeological material unearthed in Georgia. The mirrors were found in various types of burials (mainly in tombs or sarcophagi), the only example was found at the settlement – at *Vereshchagin* hill in the ruined room and one is known from *Akhalgori* hoard. Two types of mirrors are distinguished: with handles and without handles. The first one has two subtypes; the second one – three. The earliest mirror is found in the *Pichvnari* 5<sup>th</sup> cent. BC necropolis. No mirrors are found on the archaeological sites of Georgia dated to the period after the 5<sup>th</sup> cent. AD. **Illustrations:**

Fig. I, 1-9. The mirrors with handles from: *Pichvnari* ## 23,100, *Bichvinta* # 03-5, *Mtskheta* # 25, *Urbnisi* ## 20 (plot XXV), 1,3 (plot XVI) graves and *Mtskheta* tomb # 905. 10-12. The mirrors without handles from: *Mogvtakari* # 6 and *Samtavro* ## 547,605 graves.

\*\*\*

Tinatin Chanishvili

## COMBS

(From the Archaeological sites of Georgia)

12 combs found at the archaeological sites of Georgia belong to various epochs (from the Middle Bronze to the Early Medieval Period). All of them have various shapes and measures. The characteristic detail for the combs found in Caucasus is a hole in the upper part of the artifact. It seems that there was no tradition of putting the comb in the graves, where this item, as usual is represented as an adornment. **Illustrations:** Fig. I, The combs from the Archaeological sites of Georgia.

\*\*\*\*

Nino Erkomaishvili

## ADOBE

(History, Care and Conservation)

Adobe – sun-dried, unfired, made of earth with inorganic and organic mixtures for strength (coarse-grained sand, fine chopped hay, chaff, etc.) are found in Georgia from the VI – IV millenniums.

Interesting materials have been found during archeological excavations in the southeast Georgia at the middle section of the river Kura (*Mtkvari*). The most important ancient settlements among them are the following: *Arukhlos gora*, *Shulaveris gora*, *Khramis didi gora* (*gora* means hill).

Household complexes consist of dwelling and outbuildings. The main construction material is earth – alluvial, fine-grained, bright gray and yellowish color extracted locally. Adobe was made of well-washed clay with fine-grained sand and chopped chaff for degreasing. Adobe was made with simple wooden tools. The adobes have flat-convex shape – bottom and sides flat and surface – convex. They have no strict geometrical shapes. The main dimensions are as follows: 30 X 20 X 8cm, 30 X 15 X 8cm and 25 X 15 X 7cm. Though, sometimes

the adobes are found with 45 and 45cm length and 20 – 25cm width.

Wall is built horizontally with the width of one adobe. The distance between the adobes is 2-3cm. The walls have no foundation and are erected directly from the ground or preliminarily leveled and well-compacted old buildings. Well-washed clay is used as a mortar, which filled the empty spaces between the adobes and the convex parts. This substance becomes very strong after drying. Such straight layer was good foundation for the next layer. Each next layer is narrower than the previous one and is directed inwards to the center forming the rounded roof. Shape of the dwelling building was rounded as well.

The walls are plastered on both sides with a quite strong clay (earth) mortar. Width of the walls is 20-25cm. Strength of the building was achieved through the well-compacted earth cushion around the foundation. No signs of the wooden poles or other supporting buildings have been found.

Another interesting archeological monument named *Berikldeebi* was found in the east Georgia. This is a temple and fence system, newly introduced in 4 millennium BC. It is a first time that the “Temple culture” appears in this period. Survived fragment of the fence with the length 80m and a temple. The fence has no good foundation, height 1m. It is built with the yellowish strong adobe. Sizes of the adobe are as follows: 44 X 20 X 8cm and sometimes 48 X 25 X 8cm. In the lowest structure the adobe is narrower - 44 X 15 X 8cm. They are laid on the strong gray earth mortar. Width of the mortar in the horizontal and vertical joints is 5-8cm. Survived sections of the fence are quite strong and monolithic and it is very difficult to separate the adobes. These adobes are so called dried adobe that are made of the raw materials, which become stronger with time after gradually drying, unlike the adobes preliminarily dried in the sun. Width of the fence is 2 m with 7 adobes.

The temple is built with adobe of the same type and size as in the fence. Here the adobe like in the fence is made of the raw material. Inside and from outside the walls are plastered with well-washed light color earth with the mixture of chaff.

The next period is well developed Kura-Araxes Culture (IV-III millenniums) presented by the following archeological monuments: *Amiranis-gora*, *Samshvilde*, *Kvatskhelebi*, etc. These archeological monuments have been found in the South and East Georgia.

Evidently architecture of this period is developed. The main type of the buildings has square, rounded angles with the beaten cob floor and flat beaten cob roof, though round houses are still found.

Earth and Adobe is mainly used as construction material. Composition of the adobe is mainly the same, on some occasions are found mixtures of fine obsidian or quartz. Dimensions of the adobe is 36 X 18 X 9cm. The building is supported by the wooden structure. The walls are strictly vertical. Building framework is consisted of the wattling. Wooden poles are used for roofing. In some places of the wall are also found stones. In the rounded angles of some buildings are inserted radial adobes of the special shape. Geometrical shape of the adobes is more perfect than that in the earlier period.

In the following periods, adobe buildings are not found in the archeological ancient settlements. the buildings consist mainly of stone or wattle and earth is used only for plastering.

Archeological adobe is found again in the antic period (V-III centuries BC). In the east Georgia are found two antic settlements: *Samadlo* and *Tsikhia-gora*. The buildings are built mostly of stone but all fences are built with adobes on the stone base. At some places, adobe layer is 1.5m high or higher, however, sometimes are found the buildings built with adobe with the beaten cob floor on the stone banking. Adobe consists of earth, coarse-grained sand and chaff. Geometrical shapes are precise, the adobes are square shape, dimensions: 50 X 50 X 11cm or 50 X 22 X 11cm. Inside and outside the buildings are plastered with earth.

Chronologically the next archeological monument is found in the Hellenistic period. This is *Mtskheta* acropolis, II-I centuries BC, in the east Georgia near *Mtskheta*. This is Georgian King's quarters. The acropolis comprises 30 hectares. It is surrounded with strong protection walls, strengthened with towers and buttresses. The

fence consists of the stone quadras inserted in the holes made in the rocky soil. Adobe wall is built on the stone quadras. Size of the adobes is as follows: 52 X 52 X 12cm. Wooden poles are inserted along and sidewise of the adobe wall. Height of the walls varies between 2.8 and 3.20m. Estimated height presumably was 6-8m. In the summer of last year were performed the following conservative works: stones did not need any conservation. Adobe layer is completely covered with the modern adobes of the same type. For seeing the adobe of the antic period are inserted small windows.

Adobe of the same type are found in the same region (adobe walls of the above sizes on the massive stone quadras) in the other landmarks: *Samtavro, Sarkine, Urbnisi*.

Very interesting monument was found in the nearby region as well, this is Dedoplis mindori (Queens Field). This is a grand system of the temple buildings with 6-hectare area of rectangle shape. The walls of all buildings are built with the standard size adobe (50X50X12cm and 50X25X12cm), on the stone banking. Width of the walls is mainly 1.10m, plastered with strong earth on both sides. The floors are bitten cob. The buildings are supported by the wooden framework. The wooden poles had no bases and were inserted in the floor. Most of the poles were crowned with capitals with fine ornaments. Many parallels of the fine ornament can be found in the Achaemenid, Parthian and Sasanian art monuments. This complex was destroyed by fire. In 1976 part of the adobe wall was conserved with an organic glass.

The conservation was not completely successful. The adobe consolidated well but changed color (darkened). This fragment of the wall was damaged by chance by the local residents. Besides, several adobes were treated with plexiglas dissolved in dichloroethane in the other laboratory. The results were good, adobe consolidated well, did not change color but due to the political and economic crises in Georgia at that time we failed to apply this method directly on the monument.

All the above landmarks are situated in the east Georgia. As for the west Georgia, here adobe is found in the settlement of the Hellenistic period, IV-III centuries BC. This is Vani settlement. According to some considerations, this is the temple –city complex.

Adobe here is found in the religious buildings of the II-I centuries BC. Foundation of the walls is made of two or three layers of right-angled cut stones. The cut stones are connected to each without mortar. On the top is survived walls built with the adobe with a chaff mixture in them. Sizes of the adobe are as follows: 52 X 52 X 12 and 52 X 26 X 11cm. Temple architecture and religious implements found there show that it was designed for sacrifice to the Zoroastrian gods.

Samples of the adobes were conserved with the chemical substance – diisocyanate as an experiment. This method was developed in Samarkand by scientists of Uzbekistan Archeological Institute A. Abdurazakov and M. Reutova. At present the samples are in *Vani* Archeological Museum. Their state is satisfactory but the monument itself was not treated with this substance due to its high toxicity.

Though this method was applied in 80-th of the 20<sup>th</sup> century for conservation of the fence of the ancient settlement Afrasiab belonging to XI-IV century BC and landmarks *Ak-tepa* and *Shash-tepa* in Tashkent, state of these landmarks is unknown to me.

As an experiment, we tested small fragments of adobe with Polybutylmetakrilat. They became fragile. So the result was not interesting.

This is all the experts of my country and I myself know about the adobe conservation methods.

Taking into consideration all the above it is clear that attention should be drawn to adobe conservation, first due to the existence of the important landmarks and second, because of peculiar climate of Georgia (Snow, frost in winter and rain, drought in summer). Unfortunately, this problem is not solved successfully in Georgia, because the listed chemicals are expensive and area of the buildings to be conserved is large. Therefore, it is important to find cheap and effective means for conservation.



## **შემოკლებების განმარტება: ABBREVIATIONS:**

**აკც** – არქეოლოგიური კვლევის ცენტრი.

**ად** – არქეოლოგიური ძიებანი.

**ბამ შრომები** – ბათუმის არქეოლოგიური მუზეუმის შრომები, ბათუმი

**გ.კ.** — გლიპტიკის კაბინეტი.

**ენიმკი** – ენის, მატერიალური კულტურისა და ისტორიის ინსტიტუტი.

**იბერია-კოლხეთი (ჟურ.)**– საქართველოს ეროვნული მუზეუმი. ჟურნალი საქართველოს კლასიკური და ადრემედიევური პერიოდის არქეოლოგიურ-ისტორიული კვლევანი.

**იაეხის** – ისტორიის, არქეოლოგიის, ეთნოგრაფიისა და ხელოვნების ისტორიის სერია.

**კაე შრომები** – კახეთის არქეოლოგიური ექსპედიციის შრომები.

**კად** - კავთისხევის არქეოლოგიური ძეგლები.

**მსე** – მასალები საქართველოს ეთნოგრაფიისათვის

**მსკა** — მასალები საქართველოსა და კავკასიის არქეოლოგიაში.

**მსკი** — მასალები საქართველოსა და კავკასიის ისტორიისათვის.

**საკძ** – საველე არქეოლოგიური კვლევა-ძიება.

**სდსძ** – სამხრეთ-დასავლეთ საქართველოს ძეგლები.

**სიგკ** - საქართველოს ისტორიული გეოგრაფიის კრებული.

**სიკძა** – საქართველოს ისტორიისა და კულტურის ძეგლთა აღწერილობა.

**სინ** — საქართველოს ისტორიის ნარკვევები.

**სმამ** — საქართველოს მეცნიერებათა აკადემიის მაცნე, ისტორიის, არქეოლოგიის, ეთნოგრაფიის და ხელოვნების ისტორიის სერია.

**სმს** - საზოგადოებრივ მეცნიერებათა სერია.

**სსმაე** — საქართველოს სახელმწიფო მუზეუმის არქეოლოგიური ექსპედიციები.

**სსმმ** — საქართველოს სახელმწიფო მუზეუმის მოამბე.

სსმმ – ს. ჯანაშიას სახელობის საქართველოს სახელმწიფო მუზეუმის მოამბე, თბილისი

**ქც** - ქართლის ცხოვრება.

**ძმ** – ძეგლის მეგობარი.

**ძიებანი** – ძიებანი საქართველოს არქეოლოგიაში.

**АО** – Археологические Открытия.

**ВДИ** – Вестник древней истории.

Икиаи - Известия Кавказского историко- археологического института.

**МАК**- Материалы по археологии Кавказа.

**МАР** - Материалы по археологии России.

**МИА** – Материалы и исследования по археологии СССР.

**ПАИ** – Полевые археологические исследования.

**СА** – Советская археология.

**САИ** - Свод археологических источников, Москва

**AA** – Archaologischer Anzeiger.

**LIMC** – Lexicon Iconographicum Mythologiae Classicae

**RM** – Mitteilungen des Deutschen Archaologischen Instituts , Romische Abteilung

**AGSM** – Annual of Georgian State Museum

## ინფორმაცია ავტორებისათვის

საქართველოს ეროვნული მუზეუმის ოთარ ლორთქიფანიძის სახ. არქეოლოგიის ცენტრის ჟურნალში — „იბერია-კოლხეთი“, საქართველოს კლასიკური და ადრემედიევური პერიოდის არქეოლოგიურ-ისტორიული კვლევანი (IBERIA-COLCHIS, Researches on the Archaeology and History of Georgia in the Classical and Early Medieval Period), სამეცნიერო ხასიათის სტატიები იბეჭდება. სტატიები ქართულ (ინგლისური რეზიუმეთი) და ინგლისურ ენაზე მიიღება; დაახლოებით 18 გვერდი. ამ რაოდენობაში შედის: ძირითადი ტექსტი, ლიტერატურის სია, ტაბულების აღწერილობა და ტაბულები. რედაქციას უნდა ჩაბარდეს სტატიების ელექტრონული ვერსია და მისი ამონაბეჭდი. გვერდის ზომა, სტანდარტული, 4; ფონტი (შრიფტი) – !Kolhety, ან AcadNusx. ზომა – 11. სტრიქონებს შუა ინტერვალი — 1,15. დამონმებული ლიტერატურის მითითების წესი: ტექსტში მითითება კვადრატულ ფრჩხილებში უნდა იყოს. მაგალითად — [ლორთქიფანიძე 1987: 129, ტაბ. I, სურ. 5]. ბოლოში, ლიტერატურის სია უნდა იყოს ანბანზე დალაგებული (ქართული, ლათინური და სხვ.) — ავტორის გვარი, ინიციალები, გამოცემის წელი, სათაური, გამოცემის ადგილი. მაგალითად — ლორთქიფანიძე ოთ. 2002: ძველი ქართული ცივილიზაციის სათავეებთან. თბილისი. პერიოდული გამოცემის ან კრებულის მითითებისას წინ დაურთე — კრებ. ჟურ. და თუ შესაძლებელია რედაქტორის გვარი; აუცილებელია გვერდების მითითება. მაგალითად — Gamkrelidze G. 1998: Gamkrelidze G. Ein Rhyton mit Gutterdarstellung aus der Kolchis. - jour. Archaologische Mitteilungen aus Iran und Turan, Band 30, Berlin, S. 211-216. თუ ერთსა და იმავე ავტორს ერთ წელიწადში ორი ან მეტი ნაშრომი აქვს გამოქვეყნებული, ისინი უნდა დალაგდეს ანბანზე. მაგალითად — Шелов Д. 1956 ა; Шелов Д. 1956 ბ. ცალკე გვერდზე უნდა იყოს წარმოდგენილი გამოყენებულ შემოკლებათა განმარტების სია. მოთხოვნები ილუსტრაციული მასალის მიმართ: ფოტოების ელექტრონული ვერსია — JPEG ფორმატში, მაღალი ხარისხის, არანაკლებ 300 რეზოლუციის. გრაფიკა — JPEG ფორმატში, არანაკლებ 600 რეზოლუციის. **ტაბულებს თან უნდა ახლდეს აღწერა. გვერდების პაგინაცია აღინიშნოს ქვემოთ და ცენტრში. ტაბულებს ნომრები დაენეროს ზემოთ და ცენტრში.** სტატია უნდა ჩაბარდეს არქეოლოგიის ცენტრის, ჟურნალს — „იბერია-კოლხეთი“- სარედაქციო საბჭოს მდივანს მაია ჩარკვიანს ან მარინე კვაჭაძეს.