



This pdf is a file in the Digital South Caucasus Collection (DSCC), a collection in the Ancient World Digital Library hosted by the [Institute for the Study of the Ancient World Library](#) in partnership with the [Georgian National Museum](#).

- Creator: Gogadze, E. | გოგაძე, ე. | Гогодзе, Е.М.
- Title: თრიალეთის ყორღანული კულტურის პერიოდიზაცია და გენეზისი | Периодаизация и генезис курганной культуры триалети
- Publication Date: 1972
- Publisher: Georgian Academy Of Sciences, Center for Archaeological Studies
- Place of Publication: Tbilisi
- Collection: Digital South Caucasus Collection
- Collection ID: dscce_f015b8d14f

About

The Digital South Caucasus Collection (DSCC) is a collection in the Ancient World Digital Library (AWDL), a project of the Library of the Institute for the Study of the Ancient World (ISAW) at New York University in cooperation with the Georgian National Museum. AWDL's mission is to identify, collect, curate, and provide access to a broad range of scholarly materials relevant to the study of the ancient world. The ISAW library is responsible for curating the collection, clearing the rights as needed, preserving the digital copies in NYU's Faculty Digital Archive, creating high-quality metadata in order to maximize discoverability, and making the works accessible to the general scholarly public.

შრიალეთის
ყორღანული კულტურის
პრობლემები და
ბუნების



174
3006

საქართველოს სსრ მეცნიერებათა აკადემია
აკად. ს. ჯანაშიას სახელობის საქართველოს სახელმწიფო მუზეუმი

ე. გოგაძე

თრიალეთის ყორღანული კულტურის
პერიოდიზაცია და გენეზისი

16429



გამომცემლობა „მეცნიერება“
თბილისი
1972



902.61(41)
902.6(47.022)
233

ნაშრომში პირველადაა მოცემული მილიანი მოცულობით და დეტალურად შესწავლილი ადრე-და შეუპოვების ხანის თრიალეთის ყორღანულ სამარხთა კომპლექსები, რომლებშიც ბ. კუფტინის ხელმძღვანელობით გათხრილ იქნა 1936—1941 და 1947 წწ. ავტორი გეთაუზობს რიგ ახალსა თუ დაზუსტებულ თარიღებს და განსაზღვრებს. ნაშრომში დადგენილია თრიალეთის კულტურის ძირითად ელემენტთა გენეტიკური კავშირი წინამორბედ ადრეინახაოს ხანის აშიერკავისებურ (ე. წ. „მეკლარ-არაქსის“) კულტურასთან, გამოვლენილია თრიალეთის ინტენსიური კულტურული კავშირები გარეშე სამყაროსთან.

91/22

შესავალი

ბ. კუფტინის ხელმძღვანელობით 1936—1940 და 1947 წლებში თრიალეთში სხვადასხვა ხასიათის არქეოლოგიურ ძეგლებთან ერთად გათხრილ იქნა 50-მდე ყორღანული სამარხი, რომლებიც კუფტინმა ქრონოლოგიურად სამ ჯგუფად დაჰყო: ადრებრინჯაოს, შუაბრინჯაოსა და შუადან ბრინჯაოს გვიან პერიოდზე გარდამავალი ხანის სამარხები. ბ. კუფტინის მიერ ამ ძეგლების მასალათა შესწავლისა და პუბლიკაციის შედეგად თრიალეთის ყორღანული კულტურა ფართოდ გახდა ცნობილი, როგორც ამიერკავკასიის ერთ-ერთი უძველესი და უბრწყინვალესი. სრულიად ახალი და მანამდე უცნობი კულტურა!

თრიალეთის ეს კულტურა წარმოადგენს მნიშვნელოვან საფეხურს არა მარტო საკუთრივ თრიალეთის სხვადასხვა ხანის ძეგლთა შორის, არამედ მთელი ამიერკავკასიის მატერიალური კულტურის ისტორიაში. მან ერთგვარად შეავსო ხარვეზები მანამდე ცნობილ საფეხურებს შორის და მოგვცა ამ ტერიტორიაზე ისტორიული პროცესის უფრო სრულად წარმოდგენის საშუალება. ამასთან ერთად, მისი საგარეო ურთიერთობანი მეტად ფართო ჩანს. როგორც მიიჩნევენ, ამ კულტურის აღმოჩენამ გასაგები გახადა ჩრდ. კავკასიაში მაიკოპის ბრწყინვალე კულტურის გაჩენა და ამიერკავკასიაში უძველესი სახელმწიფოების წარმოშობა. თრიალეთური კულტურის აყვავების პერიოდში ხელოსნობისა და ხელოვნების მრავალი ნიმუში ძველი მსოფლიოს შედეგათა გვერდით დგას.

ამიტომაც იყო, რომ თრიალეთის კულტურის აღმოჩენამ და კუფტინის ზემოხსენებული ნაშრომის გამოქვეყნებამ სათანადო გამოსამაჟრება პოვა: არ დარჩენილა მახლობელი აღმოსავლეთის კულტურის არც ერთი მკვლევარი, რომელსაც ან ზოგადად ლითონის ადრეული ხანის პერიოდიზაციის, ან სხვადასხვა კონკრეტულ საკითხთან დაკავშირებით არ გამოეთქვა მოსაზრება თრიალეთური კულტურის არსისა და ქრონოლოგიის შესახებ. კუფტინის ნაშრომზე დაიწერა არაერთი რეცენზია.

თრიალეთის ყორღანული კულტურის ზოგადი განსაზღვრის თვალსაზრისით და მრავალ ცალკე-

ულ საკითხთან დაკავშირებით ბ. კუფტინის დებულებები ძირითდად სწორია და თვით ამ კულტურის მნიშვნელობის შესაბამისად მათ უდიდესი როლი შეასრულეს¹. ისინი წარმოადგენენ შემდგომი კვლევის საფუძველს. მაგრამ იმ სამწუხარო მოვლენის გამო, რომ ბ. კუფტინი გამოაკლდა კავკასიის უძველესი კულტურის მკვლევართა რიგებს, მასალათა შემდგომი შესწავლა და მათი სრული პუბლიკაცია საგრძნობლად დაყოვნდა.

აკად. ს. ჯანაშიას სახელობის საქართველოს სახელმწიფო მუზეუმის სამუშაო გეგმის თანახმად რამდენიმე წელია მიმდინარეობს მუშაობა ამ მასალებზე. თავიდანვე ამ სამუშაოს დაგეგმვა, ისე როგორც ბ. კუფტინის მიერ მოპოვებულ სხვა მასალებზე წარმოებულ სამუშაოებისა, ითვალისწინებდა როგორც სათანადო ფონდის მოწესრიგებას, მასალათა დადგენა-დამუშავებას, ფიქსაციასა და ინვენტარიზაციას, ასევე პუბლიკაციისათვის მასალის მომზადებასა და პრობლემატურ საკითხებზე მუშაობას. ამჟამად უკვე, ამ სამუშაოთა დასასრულს, ადრე-და შუაბრინჯაოს ხანის მასალათა კატალოგები მომზადებულია გამოსაცემად, ხოლო თემატური მუშაობის შედეგები წინამდებარე ნაშრომის სახით წარმოდგენილია ორი უმთავრესი პრობლემის გარშემო, — თრიალეთის ყორღანული კულტურის პერიოდიზაციისა და გენეზისის საკითხებზე.

ამ საკითხებზე შეჩერება გამოწვეულია ჯერ ერთი იმიტო, რომ თარიღებისა და პერიოდების კონკრეტიზაცია არასაკმარისი იყო და წინააღმდეგობებს შეიცავდა; შუაბრინჯაოს ხანის ძეგლების ქრონოლოგიური თანმიმდევრობა ერთგვარად კითხვის ნიშნის ქვეშ რომ დარჩა, ამ გარემოებას თვით ბ. კუფტინიც უსვამდა ხაზს².

ადრე- და შუაბრინჯაოს ხანის ძეგლებს შორის დაშვებულია მნიშვნელოვანი ქრონოლოგიური შუალედი (იხ. ქვემოთ, გვ. 4 და შემდეგ). ეს გარემოება ვერ გვიკარნახებს დღეისათვის ცნობილი რაიმე მასალით აღნიშნული ხარვეზის შევსებას, მაგრამ საკითხის დასმა მოითხოვს სათანადო შემოწმებას.

არქეოლოგიური თვალსაზრისით უფრო ნაკლებად იყო გაშუქებული თრიალეთის ყორღანული კულტურის გენეზისის საკითხი. ამ ძეგლების ნიკთიერი მასალის სიახლე, მისი წინასწარული შესწავლა და პუბლიკაცია ბ. კუფტინს არ აძლევდა ამ საკითხის ფართოდ განხილვის საშუალებას.

სადღეისოდ სპეციალურ ლიტერატურაში ჩვენ ვხვდებით მრავალგვარ, ხშირად ურთიერთსაწინააღმდეგო შეხედულებას აღნიშნული ორთავე პრობლემის ირგვლივ, რაც გამოწვეულია არა მარტო სხვადასხვა ავტორთა თავისებური თვალთახედვით, არამედ იმიტაც; რომ საკუთრივ თრიალეთის ყორღანების მასალა ჯერ კიდევ არ არის გამოქვეყნებული მთლიანად და საჭირო სისტემით. ეს გარემოება თავისთავად მოითხოვს ამ პრობლემების განხილვას.

ამიერკავკასიის არქეოლოგიის უახლესი მიღწევების გათვალისწინებით თრიალეთის მასალების განხილვა ამჟამად შესაძლებელს ხდის დახუსტდეს ან დაისვას აღნიშნულ პრობლემებთან დაკავშირებული ზოგიერთი საკითხი. ამ განხილვიდან გამომდინარე ზოგადი დასკვნა აქ წინასწარ ასეთნაირად შეიძლება ჩამოვყალიბოთ:

თრიალეთის ყორღანულ კულტურაში, რომელიც დიდ პერიოდს მოიცავს (დაახლოებით ძვ. წ. 2300—1400 წწ.), ცალკეული ღარგების მიხედვით შესაძლებელია განვითარების სტადიების დადასტურება. კულტურის ძირითად ელემენტთა „ადგილობრივი“ (ამიერკავკასიური) ფესვები სხვადასხვა სახით ელანდება, რაც არ გამორიცხავს ამა თუ იმ ეტაპზე აგრეთვე უცხო კულტურული ელემენტების შემოჭრას (ეს შემოჭრა პირობითად დასაშვებია მიგრაციის გზითაც). შუაბრინჯაოს ხანის მთელი მასალის შიგნით შესამჩნევია წინამორბედ და მომდევნო საფეხურთა ნიშნების ცალკეული ჯგუფების მიხედვით განაწილება, თუმცა გვიანბრინჯაოს ხანის კონკრეტულ ძეგლებს ამ ხანის ძეგლები ნაკლებად ებმის.

შუაბრინჯაოს ხანის ძეგლთა კლასიფიცირებული ჯგუფებისათვის ჩვენ ვეარაუდობთ კუფტინისეული ქრონოლოგიური თანმიმდევრობის საწინააღმდეგო მიმართულებას, რადგან ასეთი რიგი ამ ძეგლებს უფრო თანმიმდევრულად აკავშირებს წინამორბედ პერიოდებთან. საჭირო ხდება ამ ხანის ძეგლების ქრონოლოგიის გაზრდაც; შუაბრინჯაოს ხანის ადრეულ კერამიკას¹ ამ პერიოდის ქვედა საზღვარი ძვ. წ. II ათასწლეულის დასაწყისი-

სკენ გადააქვს, რაც შეიძლება დადასტურდეს ზოგიერთი სხვა მასალის აბსოლუტური თარიღითაც. შუაბრინჯაოს ხანის ძეგლთა ქრონოლოგიის რამდენადმე გაზრდის შესახებ არსებობს კიდევაც თრიალეთის ძეგლების შესწავლის საფუძველზე ამ უკანასკნელ ხანს გამოთქმული მოსაზრება².

ამგვარად, თრიალეთის ყორღანული კულტურის აღნიშნული უმთავრესი საკითხების კვლევა დღისწესრიგში ისევ დგას. როგორც ქვემოთ დავინახავთ, თვითონ ბ. კუფტინი აღნიშნავდა შემჩნეულ წინააღმდეგობებსა და ითვალისწინებდა მომავალში ადგილობრივი მონაცემების მიხედვით უფრო სრულ ძიებას. ასეთი წინააღმდეგობები, როგორც შენიშნავენ, შეიძლება მართლაც თრიალეთის საზოგადოების შიგნით არსებულ წინააღმდეგობებს ასახავდეს³. ამჟამადაც ძნელია მათი დაძლევა. — ძირითადად, თრიალეთის კულტურის ძალზე მკაფიო თავისებურებების, შესწავლილი ძეგლების საერთო სიმცირის, მათი მხოლოდ სამარხეული ხასიათისა და, როგორც ხშირად მიიჩნევენ, ცალმხრივი სოციალური ამსახველობის გამო⁴. წინამდებარე ნაშრომში არ შეიძლება არ გაითვალისწინოთ ფაქტობრივ მონაცემთა ურთიერთსაწინააღმდეგო ხასიათი.

ნაშრომში გამოყენებული და ზოგადად გათვალისწინებულია თრიალეთში და მის მეზობლად კუფტინის შემდეგ შესწავლილ ყორღანულ ძეგლთა მასალები (ო. ჯაფარიძისა და გ. გობეჯიშვილის გათხრები), აგრეთვე თრიალეთური ტიპის მასალები თრიალეთს გარეთ შესწავლილი ზოგიერთი ძეგლიდან. თრიალეთის ძეგლების კლასიფიცირების დროს ჩვენ ამ ძეგლთა უმეტეს ნაწილს ჩვენი მხრივ მიუღწინეთ ქრონოლოგიური ადგილი, მხოლოდ აქ მოცემულ ნომენკლატურულ სიაში შეტანილი არა გვაქვს.

დაბოლოს, მადლობით გვინდა აღვნიშნოთ ის დახმარება, რაც გამოუქვეყნებელი მასალების მოწოდებით და სხვა მხრივ თავის დროზე გაგვიწიეს სპეციალისტებმა ალ. ჯავახიშვილმა, ო. ჯაფარიძემ, გ. გობეჯიშვილმა, ტ. ჩუბინიშვილმა, შ. დედაბრიშვილმა, ბ. შატბერაშვილმა, მ. ბარამიძემ, ე. ხანზადიანმა, გ. ქესამანლიმ, ვ. ალიევმა და სხვებმა. საილუსტრაციო ნაწილის შესრულებისათვის მადლობას ვუხდით მხატვარ-არქიტექტორს ვ. ჩაგუნავასა და მუზეუმის მეცნ. თანამშრომელს გ. ჯავახიშვილს.

პირველი თავი

საკითხის ისტორია

თრიალეთის ყორღანული კულტურა ბ. კუფტინის მიხედვით „მტკვარ-არაქსის“ ენეოლითურ კულტურასთან გენეტიკურ კავშირშია. კუფტინი განსაკუთრებით ხაზს უსვამდა ადრეული ყორღანების კერამიკის კავშირს ენეოლითურ კერამიკასთან⁸. შუაბრინჯაოს ხანის კულტურას იგი უფრო ადრეული ძეგლების მეშვეობით აკავშირებდა „მტკვარ-არაქსის“ კულტურასთან⁹. ამასთანავე, „მტკვარ-არაქსისა“ და შუაბრინჯაოს ხანის შავზე-დაპირიანი კერამიკის ურთიერთსაგვსებას ფაქტურის მიხედვით განსაკუთრებულ მნიშვნელობას ანიჭებდა¹⁰.

ყორღანული კულტურის დამოკიდებულებას მომდევნო ხანის ძეგლებთან ბ. კუფტინი ნაკლებად ეხებოდა, მაგრამ საერთოდ ლითონის ადრეული ხანის ეტაპებს საქართველოს ტერიტორიაზე ცალკეულ შემთხვევაში განიხილავდა როგორც ქართული კულტურის წინა საფეხურებს.

ადრეული ყორღანების კულტურას კუფტინი თავდაპირველად ძვ. წ. III ათასწლეულის დასასრულით¹¹, შემდეგში კი დაახლოებით მეორე ნახევრით (ძვ. წ. მე-24—22 სს.)¹² განსაზღვრავდა.

შუაბრინჯაოს ხანის ძეგლების დათარიღებისას (ძვ. წ. II ათასწლეულის შუა ხანა¹³; ძვ. წ. მე-16—15 სს.)¹⁴ ბ. კუფტინი ემყარებოდა ყორღანებში რკინის ნაწარმის არარსებობას, ინვენტარის განსხვავებას სამხრეთ კავკასიის გვიანი ბრინჯაოს ხანის ნაკეთობათაგან და ძვირფასი ნივთების მიღრეკილებას უძველესი ფორმებისაკენ, რომლებიც ცნობილია ურიდან, ურუკიდან (სამხრ. მესოპოტამია), ალაჯა ჰუიუკის სამეფო სამარხებიდან (მცირე აზია) და კრეტა-მიკენიდან (საბერძნეთი)¹⁵.

შუაბრინჯაოს ხანის ყორღანები კერამიკის მიხედვით ბ. კუფტინმა სამ მთავარ ჯგუფად და-

ყო: 1. წითლად შეღებილი, შავად მოხატული კერამიკიანი (ყორღანები №№ I, VII, XV), 2. მოთეთროდ ანგობირებული, მოშავო-რუხი საღებავით მოხატული ქურქლიანი (ყორღანები №№ V, VI, XVI, XVII, XXXVI) და 3. ტლანქად ჩაპრილი ხაზოვანი და ჩაღარულ-ამოზნეჭილი ორნამენტით შემკული ქურქლიანი (ყორღანები №№ VIII, IX, XVIII)¹⁶. ყველა ყორღანისათვის საერთო იყო შავპირიანი ქურქელი (ცალკეული ჯგუფისათვის გარკვეული სახეობები), რომელშიც შედიოდა აგრეთვე ორი გვერდითი ჯგუფი (XI და XXV ყორღანების კერამიკა). ამ უკანასკნელთა ადგილი ძირითადი ჯგუფების მიხედვით იმჯერად დაუდგენელი დარჩა.

ყორღანული ჯგუფების ქრონოლოგიური განლაგება აღნიშნული თანმიმდევრობით მოხდა (პირველი-მესამე ჯგუფები). საბილ-ახას ეტლიან ყორღანს (X XIX ყორღანი) კუფტინი ამ ჯგუფებზე ადრეულად მიიჩნევდა. ამ რიგს თითქოს მხარს უჭერდა: პირველი ჯგუფის მოხატული კერამიკის სავარაუდო კავშირი ელამურ მე-2 სტილთან; სტილის თანმიმდევრული განვითარება ვერცხლის ქურქლის შემკობაში (სარწყული და სასმისი) ორმოიანი და უორმოო ყორღანების თანმიმდევრობა.

ყველა ამ ყორღანიდან ძვირფას ლითონთა ნაკეთობებში ბ. კუფტინი ხედავდა შედარებით ქრონოლოგიურ სიახლოვეს¹⁷. იგი აღნიშნავდა, რომ კერამიკა და სხვა ინვენტარი მნიშვნელოვნად უფრო ადრეული ხანისაკენ ამკლავებდნენ მიდრეკილებას¹⁸, მაგრამ აბსოლუტური თარიღის დადგენისას ყურადღება მიექცა ნაკეთობათა რამდენადმე განსხვავებას სტილისა და ტექნიკის მიხედვით შემერულისაგან, ხოლო გვიანდელი ასურულისაგან დაშორებას და მიკენურთან სიახლოვეს¹⁹.

ბ. კუფტინი დიდ მნიშვნელობას ანიჭებდა ცნობილი თრიალეთური ბრინჯაოს მასრიანი შუბისპირის თარიღს²⁰. ეს შუბისპირი მისი კლასიფიკაციის მიხედვით აღრეული ჯგუფის კერამიკის შემცველ კომპლექსში აღმოჩნდა, ამიტომ მანვე განსაზღვრა ამ ჯგუფების ქვედა თარიღი.

მაგრამ ბ. კუფტინისათვის შუაბრინჯაოს ხანის ძეგლთა ჯგუფების ქრონოლოგიური თანმიმდევრობა საბოლოოდ და მტკიცედ ჯერ კიდევ არ იყო გარკვეული. ითვალისწინებდა რა მონაცემებს, რომლებიც არღვევდნენ აღნიშნულ რიგს, კუფტინი საწინააღმდეგო ვარაუდსაც გამოთქვამდა²¹; იგი მსჯელობდა ყორღანების შესამე (კუფტინის მიხედვით გვიანდელი) ჯგუფის კერამიკისა და უძველესი (ენეოლით-აღრებრინჯაოს ხანის) კერამიკის ურთიერთმსგავსებაზე²², და აგრეთვე იმაზე, რომ VIII ყორღანში (გვიანი ჯგუფი) აღმოჩენილი ოქროს აქატინი კულონის გადატანა მთლიანად ძვ. წ. II ათასწლეულის პირველ ნახევარში არ ქმნიდა მისი ასაკის გაზვიადების საფრთხეს²³. ამჟამად ეს საკითხები სხვა მონაცემების ფონზე უფრო იზუსტობს ჩვენს ყურადღებას.

თრიალეთის ძეგლების ქრონოლოგიისა და გენეზისის საკითხებთან დაკავშირებით სპეციალისტთა მიერ სხვადასხვა მოსაზრებები და შენიშვნები გამოთქმულია. ჩვენ აქ გავამახვილებთ ყურადღებას ზოგიერთ მათგანზე ცალკეულ საკითხთა მნიშვნელობის შესაფერისად.

ბ. კუფტინის პირველ ნაშრომს თრიალეთზე საბჭოთა და უცხოელმა სპეციალისტებმა (ს. ვ. კისელიოვი, მ. ი. არტამონოვი, ტ. ს. პასეკი, ე. მინსი, კ. შეფერი და სხვები) მიუძღვნეს რეცენზიები, რომლებშიც ძირითადად იზიარებდნენ ბ. კუფტინის მოსაზრებებს, მაგრამ ზოგჯერ თავისებურად განმარტავდნენ ქრონოლოგიის ამა თუ იმ საკითხს. მაგალითად ს. ვ. კისელიოვი თვლიდა, რომ ბ. კუფტინი თრიალეთის ბრწყინვალე კულტურის ხანას ძვ. წ. II ათასწლეულის პირველი ნახევრით განსაზღვრავდა²⁴. შემდეგში კისელიოვი ამ ძეგლებისათვის თვითონ იძლევა თარიღს — ძვ. წ. III ათასწ. დასასრული — II ათასწ. დასაწყისი²⁵. იგივე შეიძლება ვთქვათ ტ. ს. პასეკის ინტერპრეტაციის მიმართ მისი სარეცენზიო წერილის ზოგიერთი ადგილის მიხედვით²⁶. შესაძლებელია ამგვარი ინტერპრეტაცია გამოწვეული იყო იმით, რომ ბ. კუფტინის ნაშრომში ქრონოლოგია შედარებით ზოგადად იყო წარმოდგენილი და სხვადასხვა ვარაუდის

საშუალება რჩებოდა. ეს განსაკუთრებით იგრძნობა ვ. ა. არციხოვსკისა და ა. ლ. მონგაიტის ზოგადი ხასიათის არქეოლოგიურ ნაშრომებში, სადაც თრიალეთის შუაბრინჯაოს ხანის ყორღანების თარიღი მეტად თავისებურადაა მოცემული — ძვ. წ. მე-17 ს. (ა. არციხოვსკი)²⁷ და ძვ. წ. მე-18 სს. (ა. მონგაიტი)²⁸. ვაუგებარია თუ რას ეყრდნობა ამგვარი დათარიღება.

მეორე მხრივ, გასაგებია ს. კისელიოვისა და ტ. პასეკის მიერ კუფტინისეული ქრონოლოგიის ობტიმალური ვარიანტის გაზიარება (თუმცა ტ. პასეკი მას თანმიმდევრულად არ იცავს), რადგან, ორივე ავტორის აზრით, თრიალეთის ბრწყინვალე კულტურა შექმნა ფენს ჩრდ. კავკასიის ოლქში მაიკოპის კულტურის გაჩენას, კავკასიის გზით ჩრდილოეთში ძველი აღმოსავლეთის ძლიერი და რეგულარული კავლენის შექრას. ამ გავლენას ადგილი ჰქონდა III ათასწლეულის ბოლოსა და II ათასწლეულის დასაწყისში (პასეკი) და შეიძლება რამდენადმე აღრეც (კისელიოვი). ს. კისელიოვი სამართლიანად უსვამდა ხაზს თრიალეთისა და მაიკოპის ვერცხლის ჭურჭლებზე სცენათა გამოსახულების დიდ მსგავსებას. ამავე დროს იგი აღნიშნავდა, რომ ყველა სახის ნივთი თრიალეთის ყორღანებიდან შექმნილია ადგილობრივი ოსტატების მიერ უდიდესი ხელოვნებისა და ხელოსნური ტექნიკის გამოყენებით; რომ მრავალი მათგანი წარმოადგენს შემერული ნიმუშების შემდგომ განვითარებას, ხოლო ზოგიერთი აღმატება ყოველივეს, რაც კი რამ ჩვენთვის ცნობილია ძველ აღმოსავლეთში²⁹.

თრიალეთისა და მაიკოპის კულტურათა ურთიერთობის შესახებ არსებობს სხვა მოსაზრებებიც. მ. ი. არტამონოვი ბ. კუფტინის ნაშრომზე დაწერილ რეცენზიაში თრიალეთის კულტურას განიხილავს როგორც სრულიად ახალ მოვლენას და მაიკოპისა და ძველი აღმოსავლეთის მხოლოდ ტერიტორიულად დამაკავშირებელ შუალედ რგოლს. მისი თქმით, წალკის ყორღანებსა და ყუბანის დიდ ყორღანებს საერთო არაფერი აქვთ³⁰. ამავე აზრს გამოთქვამს ინგლისელი არქეოლოგი ე. მინსი რეცენზიაში ბ. კუფტინის წიგნზე. იგი ფიქრობს, რომ თრიალეთის მასალა ემსგავსება არა მაიკოპის მასალას, არამედ ძვ. წ. II ათასწლეულის შუა ხანების მიტანურს, ხურიტულს და ხეთურს³¹.

საინტერესოა და ხშირ შემთხვევაში გასათვალისწინებელი ჩანს რეცენზიების ავტორთა შენიშ-

ვნები თრიალეთის კერამიკისა და მასთან დაკავშირებული საკითხების შესახებ.

ს. კისელიძის აზრით, კუფტინის ზოგიერთი დებულება წინა აზიისა და კავკასიის მოხატულ კერამიკასთან დაკავშირებით უნდა დაზუსტდეს³². ე. მინსი კი თვლის, რომ თრიალეთის მოხატული კერამიკა სინამდვილეში არ გავს არც ერთ ცნობილ სახეობას, იმ დროს, როდესაც ყიზილ ვანქის მოხატულ კერამიკას ირანისაკენ მიეყვება. II ჯგუფის მოხატული კერამიკა, მინსის თქმით, სრულიად ზერელედ გვაგონებს ელამის მე-2 პერიოდს; არც რბილკეციანი ლეგა ნაცრისფერი კერამიკა იჩენს მსგავსებას რომელიმე სხვა ნაწარმთან. თუ შეიძლება რომ ვივარაუდოთ ანალოგიები, მინსის აზრით, ეს იქნება შამირამალტის კერამიკა (ვანთან) და ახალი მონაპოვარი ვანიდან და ალიშარ III-დან³³. მინსი ფიქრობს, რომ შუაბრიჯაოს ხანის კერამიკა ჩარხზე ნაკეთები უნდა იყოს. თრიალეთის ადრებრიჯაოს ხანის ზოგიერთ ქურქელსა (ჩვენი ტაბ. 8, 8; 9, 1; 10, 1) და პალშტატის (რკინის ხანა ევროპაში) ქურქლებს შორის მინსი საკვირველ მსგავსებას ხედავს. მაგრამ ლითონის ზოგიერთი ნივთი ამავე ყორღანებიდან (ტაბ. 5, 2; 10, 2, 3), მისი თქმით, გამოიყურება როგორც III ათასწლეულის შუა ან დასასრული ხანისა. ე. მინსი არასწორად შენიშნავს, რომ ეს ადრეული ყორღანები ყველა ორმოიანია³⁴.

ტ. პასეკის შენიშვნა, რომ ბ. კუფტინის მიერ სამარხთა ტიპებისა და სამი კერამიკული კომპლექსის დაკავშირება არ იძლევა ადრეულ და შუაბრიჯაოს ხანაში თრიალეთის ყორღანების ქრონოლოგიური თანმიმდევრობის დამაჯერებელ დასაბუთებას, შეიძლება გავიზიაროთ. რაც შეეხება შუაბრიჯაოს ხანის კერამიკის სამი ჯგუფის არსებობას, რაშიც პასეკს ეჭვი შეაქვს, ვფიქრობთ, აქ იგი ზედმეტად ფრთხილობს და ბ. კუფტინის დასკვნა ძირითადად სწორია. ტ. პასეკის თქმით, ბ. კუფტინის წიგნის მიხედვით აუხსნელია ქრონოლოგიური წყვეტილი თრიალეთის წითელფონიან მოხატულ კერამიკასა (ძვ. წ. II ათასწლეულის პირველი ნახევარი) და ტაზაკენდურ მოხატულ კერამიკას (IV—III ათასწლეულები) შორის³⁵. მაგრამ, ცნობილია, რომ ტაზაკენდის კერამიკის თარიღად ბ. კუფტინს IV—III ათასწლეულები (ელამის 1-ლი სტილის თარიღი) არ მიუღია და თრიალეთის წითელფონიან კერამიკას სტილის მიხედვით ტაზაკენდისა და ელა-

მის 1-ლი სტილის კერამიკას კი არ ადარებდა, როგორც პასეკი აღნიშნავს, არამედ ელამის მე-2 სტილისას³⁶.

მ. არტამონოვი კუფტინის მიერ მოცემული კერამიკული ჯგუფების ქრონოლოგიურ განლაგებასა და ვერცხლის ქურქლების გამოსახულებათა სტილის განვითარებას შორის წინააღმდეგობას ხედავს. აღსანიშნავია მ. არტამონოვის სხვა ხასიათის შენიშვნაც. რადგან მდიდრულ ყორღანთა თანადროული რიგითი სამარხები აღმოუჩენელია, მ. არტამონოვი გამოთქვამს ვარაუდს, რომ შეიძლება ისინი სხვაგვარად — უყორღანოდ იყვნენ მოწყობილი და სინამდვილეში წარმოადგენდნენ განსხვავებულს არა ქრონოლოგიურად, არამედ სოციალურ-ეკონომიურად³⁷. ვფიქრობთ, რომ ეს ვარაუდი დაუშვებელია. დამარხვის ასეთი განსხვავებული წესის არსებობის შემთხვევაში ჩვეულებრივ ინვენტარი განსხვავებულია ტიპოლოგიური და ტექნიკური თვალსაზრისითაც.

ამიერკავკასიისა და წინა აზიის არქეოლოგიის კერძო ან ზოგად საკითხთა შესწავლისას მკვლევრები განიხილავენ ჩვენთვის ამჯერად საინტერესო თრიალეთის კულტურის საკითხებსაც. ეს მოსაზრებებიც აქ ძირითადი საკითხების მიხედვით შეიძლება დავაჯგუფოთ. ისე როგორც ზემოთ, ყველა შემთხვევაში ჩვენ ვერ შევჩერდებით ცალკეული ავტორის მოსაზრებისა და დებულების კრიტიკულ განხილვაზე, რამდენადაც ამ შეხედულებათა შეფასება წინამდებარე ნაშრომის დასკვნებიდან გამომდინარეობს, მაგრამ ზოგიერთი არგუმენტი თუ ფაქტისადმი დამოკიდებულება უთუოდ აქვე მოითხოვს შენიშვნას.

მკვლევართა ერთი ნაწილი კუფტინისეულ ქრონოლოგიას მისდევს. ზოგჯერ მიუთითებენ, რომ საჭიროა ამ ქრონოლოგიის დაზუსტება და დეტალიზაცია.

ა. იესენის თვალსაზრისით თრიალეთის კომპლექსების დათარიღება მოითხოვს დეტალიზაციას და არა ძირფესვიან გადასინჯვას. საერთოდ კი თრიალეთის ქრონოლოგიის დეტალიზაცია, იესენის თქმით, კავკასიის არქეოლოგიის უახლოესი ამოცანაა³⁸.

თრიალეთის ადრეული (კუფტინისეული ადრებრიჯაოს ხანის) ყორღანების აბსოლუტური ქრონოლოგიის შესახებ მკვლევართა უმრავლესობის თვალსაზრისში პრინციპული სხვაობა არ ჩანს. ეს თა-

რილი ზოგადად განისაზღვრება ძვ. წ. III ათასწლეულის მე-2 ნახევრით³⁹ ან დასასრულით, თუ ბოლო საუკუნეებით⁴⁰ და III ათასწლეულის დასასრულითა და II ათასწლეულის დასაწყისით⁴¹. მაგრამ არსებობს მისგან რადიკალურად განსხვავებული თარიღებიც: III — II ათასწლეულების მიჯნა (2050—1950 წწ.)⁴²; ძვ. წ. II ათასწლეულის დასაწყისი ან პირველი ნახევარი⁴³.

აბსოლუტური ქრონოლოგიის საკითხთან ერთად პერიოდიზაციის სხვა საკითხებიც წამოიჭრება. ა. იესენი თვლის, რომ თრიალეთის ადრეული ყორღანების ჯგუფი და საჩხერის რაიონის ყორღანები დღემდე „ადრებრინჯაოს ხანად“ წოდებული ერთი პერიოდით უნდა განისაზღვროს (ამ თვალსაზრისს ადგანან სხვა მკვლევრებიც). მაგრამ ეს ძეგლები და რიგი სხვა ძეგლებსა. იესენის აზრით, ადრებრინჯაოს III პერიოდს უნდა განეკუთვნოს, ხოლო „მტკვარ-არაქსის ენეოლითის“ ძეგლები—ადრებრინჯაოს I და II პერიოდებს⁴⁴. ეს სქემა ძირითადად ეთანხმება ჩ. ბარნეის მიერ აღმ. ანატოლიის ძეგლებისათვის მიღებულ სქემას. ბარნეის მიხედვით თრიალეთის ადრეული ყორღანები (მათ შორის VIII და XI ყორღანები) დაახლოებით აღმ. ანატოლიის (მალათიის, ელაზიგისა და ვანის ოლქები) ადრებრინჯაოს III პერიოდის სინქრონულია, რომელიც ცოტათი უფრო ადრე იწყება (ძვ. წ. 2200 წ.). თრიალეთის ამ ძეგლების პერიოდი ბარნეის მიხედვით ემთხვევა გეოი-თეფეს (ურმიისპირეთი) K₃ ფენის დასასრულს, G ფენას და D ფენის დასაწყისს, ტაზაკენდის (ყოზილ-კალა) მოხატული კერამიკის საწყის ხანასა და სხვ. კუფტინისეულ „მტკვარ-არაქსის ენეოლითური“ კერამიკა ჩ. ბარნეის აღმ. ანატოლიის ადრებრინჯაოს I და II პერიოდების (ძვ. წ. 3000/2900 — 2200 წწ.) კულტურულ წრეში შეჰყავს. მხოლოდ თრიალეთში ეს კულტურა (მისი II ფაზა) უფრო გვიან წყდება (ძვ. წ. 2100 წ.), არაქსის შუა წელზე—კიდევ უფრო გვიან (ძვ. წ. 2000 წ. შემდეგ). თრიალეთის ყორღანული კულტურა, ბარნეის მიხედვით, გენეტიკურად მოწყვეტილია წინამორბედი კულტურისაგან, ხოლო თრიალეთის VIII ყორღანს, კუფტინის მიხედვით შუაბრინჯაოს ხანისას, რომლის კერამიკა, როგორც ბარნეის მიაჩნია, ჯერ კიდევ წინამორბედი ადრებრინჯაოს II პერიოდის კერამიკასთან იჭერს კავშირს, იგი თრიალეთის ყორღანებს შორის ყველაზე ადრე-

ულად თვლის (ძვ. წ. 2100 წ.)⁴⁵. ამ თანმიმდევრობის შესახებ სამართლიანადაა შენიშნული ო. ჯაფარიძის მიერ, რომ მისი დაშვების შემთხვევაში VIII ყორღანი დიდი ყორღანების ბრწყინვალე კულტურის დანარჩენი ძეგლებისაგან (შუაბრინჯაოს ხანა) მოწყვეტილი რჩება, ხოლო მეორე მხრივ, სწორედ ადრებრინჯაოს ხანით დათარიღებული ყორღანების კერამიკა იძლევა ყორღანულ და უფრო ადრეულ (ე. წ. ენეოლითურ) კულტურათა დაკავშირების საშუალებას⁴⁶.

თვითონ ო. ჯაფარიძე ერთ შემთხვევაში ადრეული ყორღანების მეტ ნაწილს ძვ. წ. 2300—2000 წწ. ათარიღებდა. მათგან უგვიანეს—2100—2000 წლებით⁴⁷. ამის შემდეგ გამოქვეყნებული მისი ნაშრომისა და უახლესი ქრონოლოგიური სქემითაც, ყველა ეს ადრეული ძეგლი 2200—1900 წლებს განეკუთვნება⁴⁸.

ადრეულ კულტურათა პერიოდები თავისებურადაა წარმოდგენილი გ. მელიქიშვილის ნაშრომში „საქართველოს, კავკასიისა და მახლობელი აღმოსავლეთის უძველესი მოსახლეობის საკითხისათვის“. საქართველოს ე. წ. ადრებრინჯაოს ხანის კულტურა (საჩხერის ეტაპი), რომელსაც ამ სახით ბ. კუფტინი გამოჰყოფდა (მხოლოდ კუფტინი გამოჰყოფდა თრიალეთის ძეგლებთან ერთად), ავტორს „მტკვარ-არაქსის“ კულტურის მოგვიანო ეტაპად მიაჩნია (ძვ. წ. 2500—2200 წწ.), რაც საერთოდ არ ჩანს საფუძველს მოკლებული. ავტორი ამ ეტაპს ადრებრინჯაო II-ედ განსაზღვრავს⁴⁹. თრიალეთის ყორღანების კულტურას მთლიანად გ. მელიქიშვილი შუაბრინჯაოს ხანას აკუთვნებს, ქრონოლოგიურად ადრებრინჯაო II-ის უშუალო მომდევნო საფეხურად თვლის და იზიარებს ძვ. წ. III ათასწლეულის დასასრულითა და II ათასწლეულის დასაწყისით განსაზღვრულ მის საწყის თარიღს (ძვ. წ. 2200 წლის შემდეგი ხანა)⁵⁰.

ა. მარტიროსიანი სომხეთის ბრინჯაოს ხანის ძეგლების შესწავლისას ადრებრინჯაოს ეტაპს ძვ. წ. III ათასწლეულის მეორე ნახევრის ფარგლებში გამოჰყოფს. ამ ეტაპის გვიანდელი ჯგუფის (ელარისა და არაგაცის ტიპის) ძეგლებისათვის (ძვ. წ. 2300—2000 წწ.) პარალელურად მას მიაჩნია ქვაცხელების ზედა ფენები, საჩხერე, ეშერი, თრიალეთის XL ყორღანი და ოზნიც კი⁵¹, რომელიც საერთოდ ცნობილია, რომ საკუთრივ „მტკვარ-არაქსის“ კულტურას მიეკუთვნება.

თრიალეთის შუაბრინჯაოს ქრონოლოგიური პერიოდის შესახებაც წარმოდგენილია სხვადასხვაგვარი თვალსაზრისი, თუმცა შეკვლევართა უდიდესი ნაწილი ზოგადად ძვ. წ. II ათასწლეულის შუა ხანებით განსაზღვრულ თარიღს იზიარებს. დაახლოებით ამ თარიღს ემხრობა ა. იესენი. იგი თრიალეთის VII ყორღანის წითელანგობიან მოხატულ კერამიკას (კუფტინისეული I ჯგუფი) რამდენადმე უფრო გვიანდელად თვლის (ძვ. წ. მე-17 ს.), ვიდრე ასეთივე ფონიან ტაზაკენდურ კერამიკას (მისივე დათარიღებით ძვ. წ. მე-19—18 სს.) და რამდენადმე უფრო ადრეულად, ვიდრე უზერლიქ-თეფეს (აზერბაიჯანი) შუა ფენის (ძვ. წ. მე-17—15 სს.) წითელფონიან მოხატულ კერამიკას. ნათელფონიანი კერამიკის შემცველ თრიალეთის ყორღანებს (კუფტინისეული II ჯგუფი) იესენი ძვ. წ. მე-16—15 სს. ათარიღებს⁵².

ბ. პიოტროვსკი თრიალეთის შუაბრინჯაოს ხანის ყორღანების თარიღად ძვ. წ. II ათასწლეულის შუა ხანებს მიიჩნევს და მათი არსებობის პერიოდს დაახლოებით 200 წლით განსაზღვრავს. მისი თქმით, გათხრილი ყორღანების რაოდენობა, რაც 12 უდრის⁵³, დროის აღნიშნულ მონაკვეთზე მიუთითებს; ქრონოლოგიურად ეს ყორღანები თრიალეთშივე გათხრილ სპილენძის ხანის ყორღანებს მოსდევენ⁵⁴.

ბ. პიოტროვსკი ძვ. წ. II ათასწლეულის ამიერკავკასიის მოხატულ კერამიკაში მონოქრომიული და პოლიქრომიული სტილის ქრონოლოგიურ მონაცვლეობას ამჩნევს, რასაც ელამის 1-ლი და მე-2 სტილის თანმიმდევრობის სტადიურ განმეორებად თვლის⁵⁵. ამჟამად ამ თვალსაზრისს საფუძვლიანად უარყოფს სომხეთის შუაბრინჯაოს ხანის ძეგლების ახალი პერიოდიზაცია ა. მარტიროსიანის მიხედვით, რომელშიც ყიზილ-ვანქის (კარმირ-ვანქის) მასალა (ფედოროვის კოლექცია) ადრეული იერის ბიქრომიული კერამიკითა და ბრინჯაოს ნაწარმით, და ასეთივე ხასიათის მქონე ნორ-ბაიაზეთის კერამიკა, სამართლიანად იკავებს თავის ადგილს შუაბრინჯაოს ხანის საწყის ეტაპზე (ძვ. წ. მე-20—18 სს.) მონოქრომიულ კერამიკასთან თანაბრად (ტაზაკენდი, მუხანათ-თაფას ქვედა ფენა, ელარი)⁵⁶.

მაგრამ, ჩვენ ვერ დავეთანხმებით ა. მარტიროსიანს თრიალეთის ქრონოლოგიის საკითხში. თრიალეთის მდიდრული ყორღანების მთელ კულტურას ავტორი ძვ. წ. მე-16—15 სს. ფარგლებში ტოვებს⁵⁷, მაშინ როდესაც სომხეთის ძეგლების ახალი

შესწავლაც (ა. მარტიროსიანის მიერ) გვიკარნახებს თრიალეთის ამ საფეხურის ძეგლების ქრონოლოგიის საკითხების დასმას. ის გარემოება, რომ თრიალეთის მასალა და საერთოდ კუფტინისეული მასალები სათანადო სისრულით არ არის გამოქვეყნებული, იგრძნობა ა. მარტიროსიანის წიგნის მიხედვითაც. მაგალითად, სრულიად გაუგებარია მარტიროსიანის მიერ თრიალეთის კერამიკის დაჯგუფებათა ინტერპრეტაცია, ამ კერამიკის ტიპოლოგიისა და ქრონოლოგიის სქემა⁵⁸. ხოლო მდიდრულ ყორღანებს გარდა, ეხება რა რიგითი ძეგლების გეოგრაფიულ განლაგებას, ა. მარტიროსიანი მიუთითებს ერთგვაროვანი კულტურული იერის ფართო პლასტზე, რომელიც მოიცავს სომხეთის ზეგანის მნიშვნელოვან ტერიტორიას და ვრცელდება ერზერუმის ოლქიდან თრიალეთამდე⁵⁹. ამ კულტურის რაიმე გამოვლინებას უფრო ჩრდილოეთით, ავტორი ვერ ხედავს. ეს უკანასკნელი გარემოება რამდენადმე მოულოდნელია. მით უმეტეს, როცა საქმე ეხება რიგით ძეგლებს: კარგა ხანია არსებობს მითითებები და ფაქტობრივი მონაცემები თრიალეთის ამ ხანის კულტურის რადიაციის შესახებ მის ჩრდილოეთით მდებარე მეზობელ ოლქებში⁶⁰, თუმცა სათანადო მასალათა მნიშვნელოვანი ნაწილი ჯერ ისევ გამოუქვეყნებელია.

ასევე მოსალოდნელი იყო, რომ ამიერკავკასიის შუაბრინჯაოს ხანის უმნიშვნელოვანესი სტრატეგიციზებული ძეგლის, უზერლიქ-თეფეს ნამოსახლარის შესწავლა აზერბაიჯანში გაარკვევდა თრიალეთის ქრონოლოგიის ზოგიერთ საკითხს. უზერლიქ-თეფეს ქვედა ანუ I ფენას ამ ძეგლის გამთხრელი და შემსწავლელი კ. კუშნარიოვა ძვ. წ. II ათასწლეულის პირველი ორი საუკუნით ათარიღებს: ე. წ. ზედა ფენებს (შუა და ზედა, ანუ II და III ფენები) ძვ. წ. მე-18—15 საუკუნეებით, ან ამ ათასწლეულის შუა ხანებით⁶¹. თრიალეთის მდიდრული ყორღანები საერთოდ სინქრონიზებულია უზერლიქ-თეფეს ზედა ფენებთან⁶².

უზერლიქ-თეფესა და თრიალეთის კერამიკული მასალის ურთიერთშედარებამ ამჟამად შეიძლება დაგვარწმუნოს იმაში, რომ უზერლიქ-თეფეს ქვედა ფენის კერამიკას, გრავირებული ორნამენტული სახეების მიხედვით, თრიალეთის შუაბრინჯაოს ხანის ადრეული კერამიკა უახლოვდება (ჩვენი სავარაუდო თანმიმდევრობით პირველი და ნაწილობრივ მეორე ჯგუფებისა), ხოლო ზედა ფენებისა,

დაკბილული შტამპის ორნამენტის, წითელფონიანი მოხატული ქურქლისა და სხვათა მიხედვით—მეორე და მესამე ჯგუფების კერამიკა. მეორე მხრივ, თრიალეთისა და უზერლიქ-თეფეს ზუსტი ქრონოლოგიური შეფარდების განსაზღვრაში სიძნელეს ქმნის კერამიკის ლოკალური თავისებურებები და ის გარემოება, რომ უზერლიქ-თეფეს ზედა ფენების საკმაოდ დიდი პერიოდის (კუშნარიოვას მიხედვით ძვ. წ. მე-18—15 სს.) მასალა ქრონოლოგიურად სრულიად დაუნაწევრებელია. ასე რომ, ჩვენ ვერ გარკვევით ვერ ვიტყვი—თრიალეთის უგვიანესი ჯგუფის VII ყორღანისა და კიროვაციანის ყორღანის ოქრო-ვერცხლის ფილებს ფორმები მართლაც წარმოადგენდნენ ნიმუშებს უზერლიქ-თეფეს II ფენის მომცრო თიხის ქურქლებისათვის, როგორც ამას კ. კუშნარიოვა ამტკიცებს⁶³, თუ აქ სხვაგვარი ახსნაა საჭირო. საქმე ისაა, რომ II ფენის საწყისი თარიღი დაახლოებით 1800 წელია (კ. კუშნარიოვა), ხოლო აღნიშნული ყორღანები მე-16—15 საუკუნეებით უნდა დათარიღდეს. რასაც თავის მხრივ არ ეწინააღმდეგება II ფენის ერთ-ერთი ნაგებობის შესაძლებელი ქვედა თარიღი, C₁₄-ის მეტოდით განსაზღვრული, — ძვ. წ. 1600 წ.⁶⁴.

თრიალეთის შუაბრინჯაოს ხანის ძეგლებისათვის განსაკუთრებით შემოკლებულად გამოიყურება კლ. შეფერის თარიღი, რომელსაც იგი იძლევა ამ ძეგლების განხილვისას თავის კაპიტალურ ნაშრომში ძვ. წ. III—II ათასწლეულების დასავლეთ აზიის შედარებითი სტრატეგრაფიისა და ქრონოლოგიის შესახებ⁶⁵.

კლ. შეფერის თვალსაზრისით ამ ხანის თრიალეთური სხვადასხვა სახის კერამიკა სხვადასხვა საწარმოს პროდუქტია და თითქმის ერთდროულად არსებობს. შეფერი ლითონის ნაკეთობებშიც ხედავს მსგავსებას. III ათასწლეულის შემერული იუველირული ხელოვნების ნიმუშებთან უშუალო კავშირი მას დამაჯერებლად არ მიაჩნია და სხვა.

თრიალეთის ყორღანთა დათარიღებისას შეფერი ეყრდნობა თრიალეთურ შუბისპირს XV ყორღანიდან, რომელიც მსგავსებას იჩენს რას შამრას შუბისპირთან (1550—1450 წწ.) და უფრო ზუსტად იმეორებს მიკენტან ახლოს მდებარე კეფალარის ბორცვის სამარხებიდან ცნობილ შუბისპირებს (1450—1350 წწ.). შეფერი ითვალისწინებს ამ უკანასკნელთა უფრო განვითარებულ ფორმას და თრიალეთურ შუბისპირს და მასთან ერთად თრიალეთის

შუაბრინჯაოს ხანის ყველა ყორღანს ძვ. წ. 1550—1450 წლებით აღარიღებს. მისი აზრით, ამ ძეგლების ხასიათს შეესატყვისება კავკასიისა და მახლობელი აღმოსავლეთის იმდროინდელ (მე-16—15 სს.) ძეგლებში საბრძოლო იარაღის სიმცირე (საერთო პოლიტიკური მდგომარეობის სტაბილური ხასიათი)⁶⁶.

შეფერი განსაკუთრებით უსვამს ხაზს ამ ხანის თრიალეთური ნივთების მსგავსებას უფრო გვიანდელ სხვადასხვა მასალასთან და თრიალეთის შუაბრინჯაოს კულტურას გვიანი ბრინჯაოს ხანის კულტურას უწოდებს⁶⁷.

ამგვარად, კლ. შეფერი სრულიად უარყოფს ბ. კუფტინის კლასიფიკაციის შინაარსს—თრიალეთის კულტურის შიგნით განვითარების საფეხურების არსებობას. უკვე ამ უკანასკნელის დადასტურებას, ვფიქრობთ, შეფერის დებულებათა საწინააღმდეგო არგუმენტაციის მნიშვნელობა ექნებოდა⁶⁸.

თრიალეთის ყორღანების ყველაზე განსხვავებულ პერიოდიზაცია, როგორც ძეგლების რიგის, ისე თარიღების მიხედვით, ჩ. ბარნეის ეკუთვნის. შუაბრინჯაოს ხანის ყორღანებსაც ბარნეი საკმაოდ ადრეულ, მაგრამ მოკლე ქრონოლოგიურ პერიოდში ანაწილებს; კუფტინისეულ ადრებრინჯაოს ხანის ყორღანებს (ბარნეის მიხედვით 2050—1950 წწ.) უშუალოდ მოსდევს V, XVII ყორღანები და ა. შ. ყველაზე გვიანდელად ბარნეი XXIX ყორღანს თვლის (საბიდა-ახჩას ეტლიანი ყორღანი), რომელსაც ძვ. წ. მე-18 საუკუნეს აკუთვნებს⁶⁹.

ო. ჯაფარიძეს, როგორც უკვე აღვნიშნეთ, საჭიროდ მიაჩნია შუაბრინჯაოს პერიოდის გაზრდა. მისი აზრით მასრიანი შუბისპირის ამიერკავკასიაში პირველად II ათასწლეულის შუა ხანებში გამოჩენა მთლიანად შუაბრინჯაოს ხანის კულტურას ამ ქრონოლოგიური ჩარჩოებით ვერ განსაზღვრავს და სხვა⁷⁰.

თრიალეთის გათხრების შესახებ ბოლო დროს გამოსულ წიგნში ო. ჯაფარიძე თრიალეთის (მათ შორის კუფტინის მიერ გათხრილი) ყორღანების პერიოდიზაციის ახალ სქემას გვთავაზობს, რომელშიც განსაკუთრებით თავისებურად და ახლებურად გამოიყურება შუაბრინჯაოს ხანის ყორღანების ტიპოლოგიური კლასიფიკაცია და ქრონოლოგია. ამ პერიოდის ყორღანებს ავტორი შავზედაპირიანი კერამიკის მიხედვით ორ ძირითად ჯგუფად ყოფს.

პირველი ჯგუფის განმასხვავებელი ნიშანია ნაზი წერტილოვანი ორნამენტით შემკული, კარგად გაპრიალებული ყელმადალი ჭურჭლები. მეორე ჯგუფისათვის კი უპირატესად ყელდაბალი ჭურჭლები, ძირითადად ნაკაწრი, ამოღარული და, ხშირად, კოპებიანი ორნამენტით შემკული. მეორე ჯგუფის ყორღანები უფრო ადრეულია, ძირითადად ძვ. წ. მე-18 ს. და მე-17 ს. პირველ ნახევარს განეკუთვნება, პირველი ჯგუფისა კი მე-17 ს. პირველ ნახევარსა და მე-16 ს.⁷¹ მოცემულია აგრეთვე დეტალიზებული (ცალკეულ ძეგლთა) ქრონოლოგიური რიგის განსაზღვრის ცდა. მაგრამ ტიპოლოგიური კლასიფიკაცია ჯგუფების მიხედვით ძალზე ზოგადი ჩანს.

არქეოლოგიურ ლიტერატურაში ზოგჯერ ვხვდებით თარიღებს, რომლებიც საერთოდ საქართველოს ტერიტორიაზე შუაბრინჯაოს პერიოდს განსაზღვრავს და არა თრიალეთისას კონკრეტულად, მაგრამ აქაც უმთავრესად უნდა იგულისხმებოდეს თრიალეთის ძეგლები.

გ. გობეჯიშვილი შუაბრინჯაოს ხანის ძეგლებს ძვ. წ. მე-17—13 სს. ათარიღებს⁷². ა. აფაქიძე კი შუაბრინჯაოს პერიოდის დასაწყისად ძვ. წ. მე-18-17 სს. თვლის და ამ პერიოდს 5—6 საუკუნით განსაზღვრავს⁷³.

ვ. ალიევი, შეისწავლის რა აზერბაიჯანის მოხატულ კერამიკას, პირველ ეტაპად გამოყოფილი მონოქრომიული მოხატული კერამიკის (ძვ. წ. მე-20—18 სს.) ანალოგიურად თვლის თრიალეთის VII და XV ყორღანებისა და რუსთავისა და ნარეკვავის წითლად მოხატულ ჭურჭელს საქართველოდან. ტაზაკენდისა და მუხანათ-თაფას მოხატულ კერამიკას სომხეთიდან. მეორე ეტაპზე (ძვ. წ. მე-17—15 სს.) ვ. ალიევი ათავსებს ყიზილ-ვანქის, შახტახტის, ქიულ-თეფე 1-ისა და ქიულ-თეფე 2-ის მოხატულ პოლიქრომიულ კერამიკას და ა. შ.⁷⁴

უნდა შევნიშნოთ, რომ აღნიშნულ ჯგუფებში გაერთიანებულია სრულიად სხვადასხვა და მრავალი სტილის კერამიკული სახეობები, რომელთა სინქრონიზაცია სტილის მიხედვით ძნელია. გარდა ამისა, ბრინჯაოს მასრიანი შუბისპირების განვითარებული ტიპის გავრცელება ამიერკავკასიაში, რომელთა მიხედვით ავტორი მთელ მონოქრომიულ კერამიკას ძვ. წ. მე-20—18 საუკუნეების ფარგლებში აქცევს, ასეთი ადრეული თარიღით ვერ განისაზღვრება. ასევე არ გამოდგება ყიზილ-ვანქის კომპლექსში შემავალი „საჩხერული“ ტიპისა და ე. წ. წინააზიუ-

რი ტიპის სატყვერებისათვის კონკრეტული თარიღი ძვ. წ. მე-17—15 სს., პირველი ტიპის უფრო ადრეულობისა და მეორის გავრცელების განსხვავებული ქრონოლოგიური დიაპაზონის გამო.

თრიალეთის ყორღანული კულტურის გენეზისის საკითხებზედაც ორგვარი თვალსაზრისი არსებობს. მკვლევართა უმრავლესობა აღიარებს ამ კულტურის ადგილობრივ წარმომავლობას და მომდევნო საფეხურებზე ხედავს მის მემკვიდრეობით განვითარებას. მეორე ნაწილი უარყოფს წინამორბედ ამიერკავკასიურ კულტურასთან ყორღანული კულტურის (ან მისი განვითარებული საფეხურის) გენეტიკურ კავშირს, ვარაუდობს თრიალეთში მის შემოტანასა და სხვა.

პირველი თვალსაზრისი უფრო მკაფიოდ და სრულადაა გამოთქმული გ. გობეჯიშვილის მიერ. იგი თვლის, რომ საჩხერული ცულები და შუბისპირები წინააზიური ფორმებიდან მომდინარეობენ, მაგრამ საჩხერული კულტურა და მისი შესაბამისი ძეგლები სხვა კუთხეებში ენეოლითურ ფესვებზეა ამოზრდილი და საკუთარი მეტალურგია გააჩნია⁷⁵, ისე როგორც „შუაბრინჯაოს ხანის ქართულ კულტურას“⁷⁶. გ. გობეჯიშვილი ხაზს უსვამს იმას, რომ ენეოლით-ადრებრინჯაოს კულტურები მრავალ დარგში შუაბრინჯაოს კულტურის საწყისებს მოიცავენ (შავპრილა ჭურჭელი, ლითონის ნაკეთობები და სხვა)⁷⁷.

თრიალეთის შუაბრინჯაოს ხანის ყორღანების კულტურას გ. გობეჯიშვილი აღმოსავლურ ქართულ კულტურის წრეს აკუთვნებს და მონათესავე დასავლურ ქართული კულტურის სინქრონულად თვლის⁷⁸; შიდა ქართლის ძეგლები ამ ორი კულტურული წრის დამაკავშირებელია⁷⁹. აღმოსავლურ ქართული კულტურის წრეს, გ. გობეჯიშვილის თქმით, კიდევ განეკუთვნება მცხეთის ყორღანი, ნარეკვავის მასალა, კიროვაციანის ყორღანი, სევანის ტბის ძეგლები, ძორაპესიდან და ალავერდის რაიონიდან ცნობილი ნივთები და სხვა⁸⁰; კულტურის ეს ზონები მომდევნო პერიოდში უფრო მკვეთრად გამოიკვეთა. რადგან შუაბრინჯაოს ხანის ძეგლების აღმოჩენის ადგილებში ყოველთვის გვხვდება გვიანი ბრინჯაოსა და მისი მომდევნო პერიოდების არქეოლოგიური ძეგლები და ბრინჯაოს ხანის ძეგლები ეთნიკურ კატასტროფებს არ მოწმობენ, მოსახლეობის ეთნიკურ შემადგენლობაში, გ. გობეჯიშვილის თვალსაზრისით, არსებითი ცვლილე-

ბები არ მომხდარა. მას მიაჩნია, რომ თრიალეთის კულტურა ამასთანავე ეხმაურება წინა აზიისა და კრეტა-მიკენის ცივილიზაციათა კერებს და ა. შ.⁸¹.

შეიძლება თავისუფლად დავეთანხმოთ გ. გობეჯიშვილს ამ კულტურათა საერთო დახასიათებაში, მაგრამ როგორც ეთნიკური შემადგენლობის საკითხთან, ისე შუა-და გვიანბრინჯაოს კულტურათა ურთიერთობის საკითხთან დაკავშირებით ახლა უკვე ნათელი ხდება, რომ ზოგჯერ აღარ შეიძლება დღემდე კემმარიტად მიღებულ კრიტერიუმებს დავეყრდნოთ.

იგივე შეიძლება შევნიშნოთ ა. აფაქიძის მიერ გამოთქმული მოსაზრების გამო⁸², რომლის თანახმად შესაძლებელი ხდება სპილენძის ხანისა და ადრებრინჯაოს ხანის ძეგლების გენეტიკური დაკავშირება შუა- და გვიანბრინჯაოს ხანის ძეგლებთან; ცვლილებები სამარხის მოწყობისა და მასში ჩატანებული ინვენტარის მნიშვნელობის მიხედვით (ლაპარაკია ეკონომიურ მნიშვნელობაზე—ე. გ.). ა. აფაქიძის თქმით, სოციალური სტრუქტურის სხვადასხვა საფეხურს ასახავს⁸³. ა. აფაქიძე ხაზს უსვამს თრიალეთის შუაბრინჯაოს ხანისა და ხეთების კულტურათა მემკვიდრეობით ერთიანობას⁸⁴. ყორღანული კულტურის საფეხურებზე იგი საქართველოსა და სამხრეთ კავკასიაში „ქართული კულტურის ღრმა და ძლიერ ფესვებს“ ხედავს⁸⁵.

უდავოდ, მნიშვნელობა აქვს სოციალური და ეკონომიური ევოლუციის ამსახველ მონაცემებს. მაგრამ ეს იქნებოდა მოვლენის ერთი მხარე. როგორც ცნობილია (და ახლა ამაზე უფრო გარკვევით ლაპარაკობენ), კულტურათა განვითარების ყველა თანმიმდევრული საფეხურის დადგენა თავისთავად ვერ სწყვეტს კულტურის წარმომავლობის საკითხს⁸⁶. მატერიალური კულტურის გენეზისის განხილვისას მორფოლოგიურ-ტიპოლოგიური ევოლუციის საკითხი უმთავრეს საკითხად რჩება.

ო. ჯაფარიძის მიხედვითაც თრიალეთის ადრეული ყორღანების კულტურის დაახლოება წინამორბედ ენეოლითურ კულტურასთან („მტკვარ-არაქსის“ კულტურა) კერამიკის საშუალებით ხდება. ო. ჯაფარიძე შენიშნავს, რომ თრიალეთის კულტურაში როგორც ეტლი და ეტლზე დასაფლავების რიტუალი, ისე სხვა მრავალი ნიშანი არ უნდა მიეწერებოდეს მხოლოდ და მხოლოდ ჩრდილოეთ გავლენას, როგორც ამას ჩ. ბარნეი ფიქრობს⁸⁷.

ბ. პიოტროვსკი თრიალეთის ადრეული ყორღანების

კერამიკაში ტექნიკის, ფორმისა და ორნამენტაციის მიხედვით უეჭველ მსგავსებას ხედავს როგორც ენეოლითურ („მტკვარ-არაქსის“), ისე თრიალეთის მდიდრულ (შუაბრინჯაოს ხანის) ყორღანების კერამიკასთან⁸⁸. შუაბრინჯაოს ხანის ყორღანები, ბ. პიოტროვსკის თქმით, იმ მდიდარ მესაქონლე ტომს ეკუთვნოდა, რომელიც ტომთა გაერთიანების სათავეში იდგა და რომლის ძალაუფლება თრიალეთის რაიონს გარეთაც ვრცელდებოდა. თრიალეთის მალაღვანვითარებული კულტურა, პიოტროვსკის მიხედვით, ადგილობრივი წარმოშობისაა, ის ამავე დროს დაკავშირებულია ძველ აღმოსავლეთთან, კერძოდ, უძველეს ხეთურ სამეფოსთან. იმ ძეგლების აღმოჩენა, რომლებთანაც თრიალეთის ძეგლები უშუალოდ იქნებიან დაკავშირებული, პიოტროვსკის თქმით, სავარაუდოა მცირე აზიის ჩრდილო-აღმოსავლეთ ნაწილში, ამიერკავკასიის ძეგლებთან კავშირი კი თვალნათლივ ვლინდება (ლაპარაკია შავად მოხატულ წითელ კერამიკაზე და სხვა ანალოგიებზე)⁸⁹.

ა. მარტიროსიანის მონოგრაფიაში სომხეთისა და ამიერკავკასიის მატერიალური კულტურის განვითარება „ენეოლით“-ბრინჯაოს ხანაში უწყვეტადაა წარმოდგენილი⁹⁰. ავტორი სომხეთ-საქართველოს ადრეულ მასალებში სწორად ამჩნევს მორფოლოგიურ ერთიანობასა და ბრინჯაოს ადგილობრივი წარმოების განვითარებას ამიერკავკასიაში. მიუხედავად იმისა, რომ ა. მარტიროსიანი ადრებრინჯაოს ეტაპს „მტკვარ-არაქსის“ კულტურიდან გამოჰყოფს, იგი არ უარყოფს ამ ეტაპის ზოგიერთი ადრეული კომპლექსის (ლითონისა და კერამიკის) „მტკვარ-არაქსის“ კულტურული წრისადმი (ა. მარტიროსიანის მიხედვით ენეოლითური კულტურა—ძვ. წ. III ათასწლეულის პირველი ნახევარი⁹¹) კუთვნილებას⁹².

ი. კიკვიძის მონოგრაფიაში საქართველოს ძველი საირიგაციო მეურნეობის ისტორიის შესახებ⁹³ საინტერესო დებულებაა, რომელიც თავისებურ საყრდენს ქმნის ბრინჯაოს ხანის კულტურათა წარმომავლობის ახსნაში. ავტორი უარყოფს გავრცელებულ თეორიას, რომ ამიერკავკასიაში შუაბრინჯაოს ხანაში ეკონომიური ცენტრის, ინტენსიური მეურნეობის მთაში გადანაცვლება გამოიწვია მეტალურგიისა და მეცხოველეობის განვითარებამ. იმ ფაქტს, რომ აღმ. ამიერკავკასიის ბარის არქეოლოგიური ჰორიზონტები შუაბრინჯაოს ძეგლებს

ნაკლებად შეიცავენ, ავტორი ხსნის ენეოლით-ადრებრინჯაოს ხანის მეურნეობის, კერძოდ მიწათმოქმედების განვითარების დაბალი დონითა და ამ რაიონებში კლიმატის სიმშრალისაკენ მიდრეკილებით⁹⁴, მოსახლეობის მიერ ხელოვნური რწყვის არცოდნითა და ამის გამო საცხოვრებლად მთაში (ზომიერი კლიმატის ზონაში) გადანაცვლებით⁹⁵.

ი. კიკვიძე ფიქრობს, რომ მთისა და ბარის მეურნეობაში არსებითი განსხვავება გვიანბრინჯაოს ხანაში უნდა მომხდარიყო, როცა მთა ინტენსიური მიწათმოქმედებისათვის შეუსაბამო გახდა და უპირატესად იქ მესაქონლეობა განვითარდა⁹⁶.

ეს დებულება, ცხადია, უარყოფს დღემდე არსებულ წარმოდგენას შუაბრინჯაოს ხანაში მთიელ მეჯოგე-მომთაბარე ან ნახევრად მომთაბარე ტომებზე; იგი უარყოფს მტკიცებას, რომ შუაბრინჯაოს ხანაში მესაქონლეობა მეურნეობის წამყვან დარგად იქცა, გამოეყო მიწათმოქმედებას და სხვა. ი. კიკვიძის ეს დებულება შეიძლება მოითხოვდეს განმტკიცებას სხვა კონკრეტულ ფაქტებსა და მასალებზე დაყრდნობით, მაგრამ იგი წარმოდგენილი სახითაც საინტერესო ჩანს და თავისებურად აყენებს თრიალეთის კულტურის არსის, წარმომავლობისა და მემკვიდრეობის საკითხებს.

დაბოლოს, უნდა შეეჩერდეთ სხვა მკვლევართა მიერ თრიალეთის კულტურის გენეზისის საკითხთა განხილვის შედეგად მიღებულ დასკვნებზე, რომლებიც ზემომოყვანილ მოსაზრებებისაგან პრინციპულად განსხვავებულ თვალსაზრისს გამოხატავენ.

ჩ. ბარნეის კერამიკული მასალის განხილვის საფუძველზე მიაჩნია, რომ თრიალეთის ყორღანული კულტურა ორი სრულიად სხვადასხვა ელემენტის შერწყმის შედეგად წარმოიშვა; ერთი ჩრდილოეთ კავკასიიდან მომდინარეობდა, მეორე—არაქსის ხეობიდან და საბოლოო ანგარიშით ჩრდ. ირანიდან. ეს კულტურა, ბარნეის მიხედვით, მოწყვეტილია წინამორბედი კულტურისაგან, რომელსაც კუფტინი, ბარნეისავე თქმით, ხალკოლითურ კულტურას უწოდებდა⁹⁷. ჩრდ. კავკასიიდან შემოტანილ ორნამენტს ჩ. ბარნეი XI ყორღანის კერამიკაზე ამჩნევს, რომელიც VIII ყორღანზე ბევრად ახალგაზრდა არ არის. კუფტინისეული ადრებრინჯაოს ხანის ყორღანების კერამიკის ორნამენტს კი ბარნეი ამ ორნამენტის ადგილობრივ გადამუშავებად მიიჩნევს. V ყორღანის მოხატული კერამიკა, მისი აზრით, ირანული წარმოშობისაა. ხოლო XIII ყორ-

ღანის კერამიკაზე შერწყმულია ირანული სახეები (ტალღური და ქადრაკული გამოსახულებები) და კლასიკური ტრიბოლური მოტივები (გველის გამოსახულებიანი სარტყელი და გადაბმული სპირალები). წმინდად გრავირებულ რთულ ორნამენტსა და ჯვრის გამოსახულებაში ბარნეი სტეპების ზონიდან შემოტანილი გრავირებული ორნამენტის ადგილობრივ სრულყოფას ხედავს. XXIX ყორღანში ხის ეტლის აღმოჩენა ბარნეის აქ ჩრდილოეთის ველებიდან ინდოევროპელების მოსვლის დადასტურებად მიაჩნია. მათი თრიალეთში გამოჩენა კი, მისი აზრით, ძვ. წ. 2100—2000 წლებს შორის უნდა მომხდარიყო⁹⁸.

ჩ. ბარნეი სწორად შენიშნავს თრიალეთის კერამიკის გარკვეულ მსგავსებას ჩრდილოურ და ირანულ კერამიკასთან და შეიძლება აღნიშნული ელემენტების თრიალეთში შემოტანასაც კი, მაგრამ უსაფუძვლოდ უარყოფს ადგილობრივი ელემენტის არსებობასა და განვითარებას. ერთ შემთხვევაში ჩ. ბარნეი თვითონ აღიარებს ადგილობრივი ელემენტის არსებობას, რომლის ადრეულობა სწორად აქვს შენიშნული. ესაა VIII ყორღანის კერამიკა, რომლის მსგავს ნაწარმს, ჩვენი აზრით, შეიცავს თრიალეთის ყორღანების დიდი ჯგუფი და რომელიც შემდგომ განვითარებას პოვებს თრიალეთში, ისე როგორც VIII ყორღანის საიუველირო ნაწარმის ტრადიციები.

ინგლისელი მეცნიერი ლ. ვული აგრეთვე ფიქრობს, რომ არაქსის კულტურა („მტკვარ-არაქსის“ კულტურა — ე. გ.), რომელიც ნეოლითში დაიწყო და ხალკოლითში გრძელდებოდა, კავკასიაში შემდგომ განვითარებას ვერ პოვებს. ვულის მიხედვით ეს კულტურა უეცრივ შეწყდა, სამოსახლოები დატარიელდა; რომელიც მიზეზების გამო ხალხმთლიანად აიყარა, თავდაპირველი სამშობლო მიატოვა და ახალი სამშობლოს საძებნელად დაიძრა. ლ. ვული თვლის, რომ ეს მოძრაობა ერთ-ერთი იყო ადრეულ „მასობრივ მიგრაციათაგან“, რომელთაც შუა აღმოსავლეთის ისტორიაში მნიშვნელოვანი როლი შეასრულეს. ვული, ისე როგორც ზოგიერთი სხვა ავტორი, ამუქის ველზე (ჩრდ. სირია) ხალკოლითურ ხანაში „მტკვარ-არაქსის“ კერამიკის გამოჩენას და საერთოდ შემდგომში სირია-პალესტინაში (გადამწვარ სამოსახლოებს ზემოთ მდებარე ფენებში) მის გავრცელებას ამ კულტურის მატარებელი ხალხის შექრით ხსნის, რომელსაც ინდო-

ევროპელ ხეთებთან აიგივეებს. უფრო გვიან, ლ. ვულის თქმით, ეს ხალხი ამუქის ველიდან სხვა ხალხმა განდევნა, მისი ნაწილი კი ბრძოლით ანატოლიაში შევიდა და საბოლოოდ მდ. დალისზე დამკვიდრდა. „მტკვარ-არაქსის“ კერამიკის კვალს ლ. ვული ცენტრალურ ანატოლიაშიც ამჩნევს⁹⁹.

ჯ. მელაარტს მიაჩნია, რომ ჩრდ.-აღმოსავლეთ ანატოლიის, კოლხეთის, აღმ. საქართველოსა და გეოი-თეფეს (ირანის აზერბაიჯანში) ადრებრინჯაოს ხანის კულტურები მჭიდროდ არიან ერთმანეთთან დაკავშირებული. ამ კულტურის დასასრულის თარიღს მელაარტი ძვ. წ. მე-20 ს. ფარგლებში ადგენს. რადგანაც შუაბრინჯაოს ხანის კერამიკა ნიშანდობლივად არ მოიპოვება ადრებრინჯაოს ხანის არც ერთ განათხარ პუნქტში, მაგალითად, ბეშთაშენში, ოზნში (თრიალეთი), დაბლაგომში (კოლხეთი) და ყარსის ოლქის მრავალ ადგილას, ჯ. მელაარტის აზრით, არსებობს წყვეტილი ადგილობრივ ადრეულ და შუაბრინჯაოს კულტურებს შორის. ასეთ წყვეტილს ან გადატრიალებას (ხშირად ნგრევას) იგი ამჩნევს მრავალ ადგილას (ძვ. წ. 1900 წ. ახლოს) შემოსეული ხეთების მოძრაობათა გზაზე¹⁰⁰. ხეთების მოძრაობას შუაღმოსავლური ცივილიზაციის შიგნით ჯ. მელაარტი გულისხმობს საქართველოდან ცენტრალურ ანატოლიამდე, ხოლო მათ სამშობლოს — ამიერკავკასიის გარეთ, ჩრდილოეთ სტეპების მხარეს¹⁰¹.

ჯ. მელაარტის თქმით, მომხდურთა ძირითადი დარტყმა განიცადეს მიგრაციების წინ აღმ. ანატოლიურმა ქარაზის კულტურამ (მესამე უკანასკნელი ფაზა) და მისმა მონათესავე თრიალეთის ადრებრინჯაოს ხანის ყორღანების კულტურამ, რომლებიც ძვ. წ. მე-20 ს.-ში არსებობდნენ და რომლებიც გაქრნენ ამ შემოტევის შედეგად, მელაარტი კონკრეტულად არ ეხება თრიალეთის ამ კულტურისა და შუაბრინჯაოს ხანის კულტურის ურთიერთობის საკითხს. საინტერესოა, რომ იგი აღმოსავლეთ და ცენტრალური ანატოლიის განადგურებული ქალაქების ხეთებისდროინდელ კულტურას ქრონოლოგიური წყვეტილის შემდეგ ადრებრინჯაოს ხანის ადგილობრივი კულტურის გაგრძელებად თვლის¹⁰². ამიტომ, ჩვენ მელაარტს ვერ მივაწერთ თრიალეთის შუაბრინჯაოს ხანის კულტურის ადგილობრივი (ამიერკავკასიური) წარმომავლობის უარყოფას, მაგრამ კულტურის „გაქრობა“ თითქოს უნდა გულის-

ხმობდეს თრიალეთის ამ კულტურათა საცხებით გათიშვას.

გაცილებით ადრეულობის გამო ჩვენ ბეშთაშენისა და ოზნის ტიპის ნამოსახლარ ადგილებს უშუალოდ ვერ დავუკავშირებთ შუაბრინჯაოს ხანის ძეგლებს. თუ არ ვცდებით, მათ შუალედში ადრეული ყორღანების არსებობა ჯ. მელაარტს კარგად აქვს წარმოდგენილი. ეს ყორღანული ორი კულტურა კი ყველაზე ახლოს დგას ერთმანეთთან.

თრიალეთის ადრეული ყორღანებისა და აღმ. ანატოლიის შავბრიალა კერამიკას შორის კავშირს მელაარტი არც სხვა შემთხვევაში უარყოფს¹⁰³. მაგრამ იქვე აღნიშნავს, რომ ყორღანული დაკრძალვის წესი, რომელიც ამ დროს უცხოა ანატოლიისათვის შემოტანილი უნდა ყოფილიყო შავი ზღვისპირეთის სტეპებიდან; ყორღანების პირველი გამოჩენა თრიალეთის მაღლობზე, რომელიც მოუსავლიანია, მაგრამ საცხოვრებლად ხელსაყრელია მეჯოგე ხალხისათვის. მელაარტის აზრით, შეიძლება სწორედ იმაზე მიუთითებდეს, რომ აღმოსავლეთ ანატოლიაში ინდოევროპულ ენაზე მოლაპარაკე ხალხი ჩრდილოეთიდან მოვიდა; და ამის შემდეგ სულ მალე აღმ. ანატოლიაში ადრებრინჯაოს პერიოდის დასრულებას, მელაარტისავე თქმით, იგივე მნიშვნელობა შეიძლება ჰქონდეს. ჯ. მელაარტი მხარს უჭერს ჩ. ბარნეის თარიღებს: ამ ხალხის თრიალეთში მოსვლის თარიღს — ძვ. წ. 2100 წ. და აღმ. ანატოლიაში ადრებრინჯაოს დასასრულის თარიღს — დაახლ. ძვ. წ. 2000—1950 წწ., რაც მისი აზრით დასაშვებს ხდის ინდოევროპული ელემენტების დასავლეთისაკენ მოძრაობას ქიულ-თეფე II-ის (ცენტრ. ანატოლია) პერიოდის განმავლობაში (ძვ. წ. 2000—1900 წწ.).

გ. მელიქიშვილი ზემოთ მითითებულ ნაშრომში ადგენს, რომ გვიანბრინჯაოს ხანის ამიერკავკასიის არქეოლოგიური კულტურები თანამედროვე კავკასიელი ხალხების უშუალო წინაპარი ტომების კულტურები იყო¹⁰⁴. როგორც ითქვა, თრიალეთის კულტურას იგი საცხებით გამოჰყოფს საჩხერის ეტაპისაგან (ადრებრინჯაო II), რომლის დამახასიათებლად მიაჩნია უპირატესად წინა აზიასთან მჭიდრო კავშირის დამყარება. ამიერკავკასიაში წინააზიური ელემენტების აქტივობის ვარაუდს მკვლევარი ამაგრებს სხვადასხვა მონაცემებით (საჩხერული ბრინჯაო, ჩრდილოეთ მხარეებში სამხრეთული ელემენტების აქტივობა, კატასტროფები „მტკვარ-

არაქსის“ კულტურის სამოსახლოებზე, დამარხვის ყორღანული და დოლმენური წესი). კავკასიის მოსახლეობაში იგი ვარაუდობს გარკვეული წინააზიური ნაკადის გაჩენას, რითაც „მტკვარ-არაქსის“ კულტურის დიდ ტერიტორიაზე ეთნიკური ერთგვაროვნება ირღვევა და მშვიდობიანი მიწათმოქმედი მოსახლეობის კულტურა მთიელი მეომარი ტომების კულტურით იცვლება (ძვ. წ. III ათასწლეულის მეორე ნახევარი და II ათასწლეულის პირველი ნახევარი). ეს ცვლილებები, ავტორის თქმით, ბრინჯაოს მეტალურგიის განვითარებით და პატრიარქატის ჩამოყალიბებით ვერ აიხსნება, რადგან ორივე ეს მოვლენა უკვე „მტკვარ-არაქსის“ ადრეულ ეტაპზე იჩენს თავს. შინაგანი განვითარების გვერდით ავტორი საქართველოსა და კავკასიაში ახალი ეთნიკური ნაკადის სახით წინააზიური წარმოშობის მთიელი ტომების მოსვლას ვარაუდობს¹⁰⁵.

„მტკვარ-არაქსისა“ და თრიალეთის კულტურებს შორის გ. მელიქიშვილი მკვეთრ განსხვავებას ხედავს და, რაკი ეს განსხვავება ქრონოლოგიური შუალედის გარეშეა, თრიალეთის კულტურის არეშიც მოსახლეობის ეთნიკურ შემადგენლობაში ცვლილებას უშვებს; ხალხის ახალი ნაკადის მოსვლას კი სამხრეთ მესოპოტომია-ირანიდან ვარაუდობს, რადგან თრიალეთის კულტურა სამხრეთ რაიონებისკენ იჩენს ლტოლვას და ამ ქვეყნების კულტურას უკავშირდება¹⁰⁶. კონკრეტულად, თრიალეთის კულტურის გამოჩენას ავტორი ჩრდილოდასავლეთ ირანიდან ხურიტული ტომების ექსპანსიას უკავშირებს¹⁰⁷.

რიგი ისტორიული მიზეზების ახსნისა¹⁰⁸ და აგრეთვე ქართველური ენების ინდოევროპული სუბსტრატისა (სუპერსტრატისა) და უცნობი წარმომავლობის ინდოევროპული ლექსიკის განსაზღვრის საფუძველზე, რომლებიც საერთო ქართველურმა ენამ ისესხა ადრეულ ეპოქაში (ბერძნულთან, სპარსულთან და სხვა მოგვიანო ენებთან კონტაქტების დამყარებამდე და ქართველურის დიფერენციაციამდე), სავარაუდოა, ხეთურ-ლუვიურიდან და თრაკულ-ფრიგიულიდან, ავტორი ჰიპოთეზის სახით გამოთქვამს მოსაზრებას „მტკვარ-არაქსის“ კულტურის მატარებელთა ინდოევროპული წარმომავლობის შესახებ¹⁰⁹.

ანგარიშგასაწევი გ. მელიქიშვილის მიერ მოტანილი სხვადასხვა ხასიათის მრავალი არგუმენტაცია. ბევრი მათგანი ჩვენთვის საკვებით მისაღებია.

არქეოლოგიური კულტურის თვალსაზრისით დასაშვებია აგრეთვე, რომ მოხდა ხალხთა მასების მიგრაცია, რამაც გარკვეული სიასლე შეიტანა „თრიალეთის ეტაპზე“ (უფრო ფართო მასშტაბით-- ამიერკავკასიაში). მაგრამ არქეოლოგიური მონაცემები ეწინააღმდეგება იმ ვარაუდს, რომ თრიალეთში მატერიალური კულტურა მთლიანად შეცვალა მიგრაციამ და რომ ეს მიგრაცია უმთავრესად მოდიოდა სამხრეთიდან და არა სხვა მხრიდან. ეგებ შესაძლებელია თრიალეთში ძირითადი ეთნიკური ცვლილებები იმ საფეხურზე ვეძებოთ, რომელზედაც მატერიალური კულტურის განვითარებაში წყვეტილი (მკვეთრი ცვლილება) ყველაზე თვალსაჩინოა; ვთქვათ, შუაბრინჯაოს ხანის დასასრულს (ან დასასრულისკენ), რომლის თარიღი ახლა უკვე ისტორიის სიღრმეში იწევს (ძვ. წ. II ათასწლეულის შუა ხანები).

ასეთია ძირითადად ის მოსაზრებები, რომლებიც თრიალეთის ყორღანების კულტურასა და მის პერიოდებს ზოგადად განიხილავს ან ცალკეულ სათანადო საკითხისადმი იჩენს დამოკიდებულებას. თითქმის ყველა აქ წარმოდგენილი უმთავრესი საკითხი ჯერ ისევ პრობლემატურია და მოითხოვს მრავალგზის შესწავლას. ამდენად, არსებულ შეხედულებათა საბოლოო შეფასება, რომლებიც ხშირად ურთიერთსაწინააღმდეგო ხასიათს ატარებს, უმთავრესად მომავლის საქმეა.

თრიალეთის ყორღანული კულტურის ცალკეულ საკითხთან დაკავშირებით სხვადასხვა ავტორებს გამოთქმული აქვთ მოსაზრებები, რომელთაც ჩვენ საქიროებისდა მიხედვით ქვემოთ შევხებით.

მეორე თავი

ადრეობრინჯაოს ხანის ყორღანები. შეღარებითი და აბსოლუტური ქრონოლოგია

თრიალეთში ბ. კუფტინის მიერ გათხრილი ყორღანებიდან ადრეულ ჯგუფს შემდეგი უნდა განეკუთვნოს¹¹⁰:

1. IV ყორღანი („კარანტინი“), სოფ. წინწყაროსთან, ორმოიანი, 1937 წ.
2. X ყორღანი (შეფიაკის ყორღანი № 1), ორმოიანი, 1938 წ.
3. XI ყორღანი (ბეშთაშენის¹¹¹ ყორღანი № 11), ორმოიანი, 1938 წ.

4. XII ყორღანი (ბეშთაშენის ყორღანი № 12), ორმოიანი, 1938 წ.

5. XIII ყორღანი (ბეშთაშენის ყორღანი № 13), ორმოიანი, 1938 წ.

6. XIX ყორღანი (ბეშთაშენის ყორღანი № 7), ორმოიანი, 1938 წ.

7. XXII ყორღანი (შეფიაკის ყორღანი № 5), ორმოიანი, 1938 წ.

8. XXIV ყორღანი („დურნა თეფესი“), სოფ. ყარაყომთან¹², ორმოიანი, 1939 წ.

9. XXV ყორღანი („ბეიუქ აიუ თეფესი“), სოფ. ბაშკევთან, ორმოიანი, 1939 წ.

10. XXVII ყორღანი („დურნა თეფესი“), სოფ. ბაშკევთან, უორმოო, 1940 წ.

11. XL ყორღანი (ფარაგენის ყორღანი № 3, „მეომრისა“), უორმოო, 1940 წ.

12. XLVI ყორღანი („მწვანე ყორღანი“), სოფ. კუშთან, ორმოიანი, 1947 წ.

აღნიშნული ჯგუფის (ძეგლთა უმეტესი ნაწილის) ბ. კუფტინისეული ქრონოლოგიური და სტადიალური განსაზღვრა (ძვ. წ. III ათასწლეულის დასასრული ანდა ძვ. წ. მე-24—22 სს., ადრებრინჯაოს ხანა)¹³ ამჟამად მკვლევართა შორის ძირითადად ეჭვს არ იწვევს.

ბ. კუფტინის პუბლიკაციის მიხედვით არ ჩანს XII და XXVII ყორღანების თარიღი. სავლედ ჩანაწერების მიხედვით შეიძლება ვიგულისხმოთ, რომ კუფტინი მათ ადრეულად თვლიდა¹⁴. 1940 წლის სეზონის შემდეგ შედგენილ რუკაზე XII ყორღანი ადრებრინჯაოს ხანისაა, XXVII ყორღანი კი აღნიშნული არ არის. კერამიკული მასალის მიხედვით ეს ყორღანები აღნიშნულ საფეხურს უნდა მივაკუთვნოთ („ადრებრინჯაოს ხანა“). იმავე საფუძველზე ძეგლთა აღნიშნულ ჯგუფს უნდა დავუახლოოთ XXII და XXV ყორღანები, რომელთაც ბ. ა. კუფტინი შუაბრინჯაოს ხანას აკუთვნებდა¹⁵. ამავე ხანით დათარიღებული XI ყორღანი¹⁶ შემდეგში კუფტინმა გადაათარიღა და არდელის ხანით განსაზღვრა¹⁷. ზემოაღნიშნულ რუკაზე XXVI ყორღანი („ქუჩუქ აიუ თეფესი“, სოფ. ბაშკევთან, ორმოიანი, 1939 წ.) დატანილია აგრეთვე როგორც ადრეული ჯგუფის ძეგლი, მაგრამ ბ. კუფტინი თავის დღიურში წერს, რომ იქ არავითარი მასალა არ აღმოჩენილა¹⁸.

როგორც ამ ხასიათის შესწავლილი ძეგლების, ისე მათში აღმოჩენილი მასალის სიმცირის გამო

ჩვენ ჯერჯერობით საშუალება არა გვაქვს ხსენებული ჯგუფის შიგნით გარკვევით მოვახდინოთ ქრონოლოგიური დაყოფა. მიუხედავად იმისა, რომ შეინიშნება შედარებით ადრეული და გვიანდელი ელემენტები. ამიტომ, მისთვის დამახასიათებელ თავისებურებათა მიხედვით უფრო შეიძლება ვილაპარაკოთ ამ ჯგუფის ერთობლივ გამოყოფაზე წინამორბედ და მომდევნო ხანის ძეგლებისაგან (ე. წ. „მტკვარ-არაქსის“ კულტურა და შუაბრინჯაოს ხანის კულტურა). მაგრამ ამავე დროს, მნიშვნელოვანია ხაზი გავსვას მეორე გარემოებას—წინამორბედ და მომდევნო ხანისათვის დამახასიათებელი ელემენტების თავმოყრას აღნიშნულ ჯგუფში (ძირითადად იგულისხმება კერამიკული მასალა); პირველი გადმონაშთების სახით ვლინდება, მეორე—ჩანასახის სახით. აღნიშნული თვალსაზრისით თრიალეთის ამ ძეგლების შესწავლა მნიშვნელოვანია, რადგან სწორედ ეს გვაძლევს საშუალებას შევიქმნათ გარკვეული შეხედულება ახალ მოსაზრებებზე, რაც ცალკეულ შემთხვევაში შედარებითი ქრონოლოგიის დადგენისას (ჩ. ბარნეი), ანდა ადრე-და შუაბრინჯაოს ხანის კულტურათა ურთიერთდამოკიდებულების საკითხთა განხილვისას (ჩ. ბარნეი, ლ. ვული, ჯ. მელაარტი, გ. მელიქიშვილი) იყო გამოთქმული (საკითხი ეხება ამ კულტურათა სხვადასხვა წარმომავლობას) (იხ. ზემოთ, გვ. 8, 13—15).

ეს თავისებურებები თრიალეთის ადრეული ყორღანების კულტურას ერთგვარ გარდამავალ საფეხურად ხდის III ათასწლეულის „მტკვარ-არაქსის“ კულტურის დიდ წრესა და II ათასწლეულის თრიალეთის შუაბრინჯაოს ხანის კულტურას შორის¹⁹. მაგრამ ეს საფეხური, კულტურის განვითარებისა და ქრონოლოგიური მონაკვეთის თვალსაზრისით, შეიძლება საკმაოდ მნიშვნელოვანი იყოს.

ძვ. წ. III ათასწლეულის ამიერკავკასიის კულტურის პერიოდების ნომენკლატურაზე განსხვავებული შეხედულებები არსებობს. ახალ განსაზღვრაშიც, რომლის მიხედვით „მტკვარ-არაქსის“ კულტურა ადრებრინჯაოს ეტაპია²⁰, თრიალეთის ადრეული ყორღანული კულტურა ისევ III ათასწლეულის კულტურის დასასრულს ეკუთვნის, ე. ი. ადრებრინჯაოს ხანის ბოლო (III) პერიოდს განეკუთვნება²¹.

16729

თრიალეთის ადრეული ყორღანების მასალიდან პირველ რიგში კერამიკა უნდა მიმოვიხილოთ. ლითონის ან სხვა სახის ნივთები ამ ყორღანებიდან შედარებით მცირე რაოდენობით მოგვეპოვება. საჭიროა ხაზი გაესვას თავისებურებებს, რომლებიც საშუალებას გვაძლევს გავარკვიოთ ამ კერამიკის წარმოშობა-განვითარების გზები და განვსაზღვროთ მისი შედარებითი ქრონოლოგიური ადგილი. ჩვენ ამ მონაცემებზე, ორივე ასპექტის გათვალისწინებით, ძირითადად ერთდროულად გვექნება საუბარი.

თრიალეთის ადრეული ყორღანული კერამიკა ორ ძირითად ჯგუფად შეიძლება დაიყოს. ესაა თიხის მოზრდილი ან საშუალო ზომის სქელკედლიანი ქურჭლები (0,8—1,2 სმ სისქის კეცი) და მომცრო, მეტწილად თხელკედლიანი ქურჭლები (0,3—0,5 სმ სისქის კეცი). თითქმის ყველა ქურჭელი შავ-პრიალაზედაპირიანია. ფორმის მიხედვით ამ ჯგუფებს შიგნით შეიმჩნევა განსხვავება.

მოზრდილი ქურჭლები (დაახლ. 30—50 სმ სიმაღლის) ხშირად მსხლისებური ფორმისაა, მაღალი ყელით (ტაბ. 5, 1; 7, 8; 8, 8; 9, 1; 10, 4, 5). არის სფერულტანიანი და კვერცხისებურტანიანი დაბალყელიანი დიდი ქურჭლები (ტაბ. 7, 9; 11, 1, 8; 8, 7, 8) და ბიკონუსური ფორმის, მუცელზე ან მხართან მკვეთრად გარდატეხილკედლიანი მოზრდილი ქურჭლები (ტაბ. 8, 2).

მომცრო ქურჭლებიდან ძირითადი წამყვანი ფორმაა სფერულტანიანი ცალყურა ან ორყურა ქურჭლები, რომელთაც სწორი (უფრო ხშირად შევეული) ყელი მკვეთრად აქვთ გამოყოფილი პირი სა და მხრისაგან. არის აგრეთვე ძირვიწრო ღრმა ჯამისებური ქურჭლები, ძირვიწრო ტოლჩები, სხვა დასხვა ფორმის სასმისები და სხვა.

ადრეული ყორღანების კერამიკა და შემდეგ შუაბრინჯაოს ხანის კერამიკა ტექნიკურად მსგავსებას იჩენს „მტკვარ-არაქსის“ კერამიკასთან¹²², შეიმჩნევა განსხვავებაც, რომელიც მოწმობს მათში გარკვეული ხასიათის თანდათანობით გარდაქმნებს. ერთ-ერთი ძირითადი განსხვავება იმაში ჩანს, რომ „მტკვარ-არაქსის“ კულტურის განვითარებულ საფეხურზე კერამიკა თანაბრად ან მნიშვნელოვანი რაოდენობით შეიცავს მოწითალოდ, მოყავისფროდ ან მოყვითალოდ გაპრიალებულ ქურჭელს. წითელ და ღიაზედაპირიანი ნაპრიალები ქურჭელი

2. ქ. გოგაძე

ჩვენს ადრეულ მასალაში ძალზე იშვიათია, მოგვიანო ყორღანული კერამიკისთვის — კიდევ უფრო ნაკლებ დამახასიათებელი. მოხატული და შეღებილი კერამიკა სულ არ გვხვდება, თუ არ ჩავთვლით ერთ საგარაუდო შემთხვევას IV ყორღანის მასალაში (იხ. ქვემოთ). ნათელანგობიანი მოხატული კერამიკული ფრაგმენტები აღმოჩენილია ადრე-ბრინჯაოს ხანის ბედენის ყორღანში (გ. გობეჯიშვილის გათხრები), ხოლო წითლად შეღებილი ქურჭელი — წალკაში გათხრილ ხადიკის ყორღანში (გ. გობეჯიშვილისა და ი. გპელიშვილის გათხრები)¹²³, რომელიც შეიძლება უფრო ადრეულ („მტკვარ-არაქსის“) ეტაპს ეკუთვნოდეს. როგორც ჩანს, ადრეული ყორღანების ხანაში მოხატული და შეღებილი წითელი კერამიკა კიდევ უფრო ნაკლები ოდენობითაა სავარაუდებელი ვიდრე „მტკვარ-არაქსის“ კულტურის ძეგლებში, რომლებშიც ამგვარი ქურჭელი საერთოდ ცოტაა. ამგვარი კერამიკა სომხეთის დაახლოებით სინქრონულ ძეგლებშიც არ ჩანს. ეს თავისებურება თან სდევს თრიალეთის ყორღანულ კულტურას შუაბრინჯაოს ადრეულ საფეხურზედაც.

შავზედაპირიანი ქურჭლის კეცი ჩვეულებრივად ორფენოვანია, ე. ი. თიხა გამომწვარია ისე, რომ კეცი გადანატეხზე ორფერია, გარეთ — შავი ან მოშავო, შადაპირისკენ — ღია ფერის, ჩვეულებრივ ღია მოყავისფრო ანდა მოვარდისფრო, მოწითალო და მონაცრისფრო. ამ წესით გამომწვარი კეცი ჩვეულებრივ არ არის ძალზე მკვრივი და მაგარი. განსაკუთრებით „რბილია“ მომცრო ქურჭელთა კეცი. მაგრამ ძალზე თხელკედლიანი ზოვიერთი მომცრო ქურჭელი შესანიშნავადაა გამომწვარი და გაპრიალებული (ტაბ. 11, 2, 3).

„მტკვარ-არაქსის“ შავზედაპირიან კერამიკულ მასალაში მნიშვნელოვანია ერთფერად ანდა ერთმანეთისგან ძალზე არამკვეთრად გამოყოფილ მოშავო და ღია ფენებად გამომწვარ ქურჭელთა რაოდენობა. მათ ხშირად ზედაპირი საუბხოოდ აქვთ გაპრიალებული, კეცი — ჩვეულებრივ მაგარი. მაგრამ ხშირად ვხვდებით ორფენოვან გამოწვას იმ სახით, როგორც ზემოთ იყო აღწერილი. ბ. პიოტროვსკი სომხეთის სპილენძის ხანის („მტკვარ-არაქსის“ კულტურის — ე. გ.) შავი კერამიკის დიდ ნაწილს ახასიათებს როგორც შავად და მოწითალოდ გამომწვარ კეციანს¹²⁴. ზოგჯერ ამგვარი გამოწვის წესი (წითელსარჩულიანი თუ წითელშიდაპირიანი

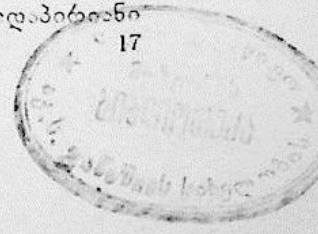

კეცი) დადგენილია „მტკვარ-არაქსის“ ტიპის შავ-ზედაპირიანი კერამიკისათვის აღმ. ანატოლიაში და პალესტინაში, ხოლო შავ და მონაცრისფრო ფენებად გამოწვისა — ამავე ტიპის კერამიკისათვის გეოი-თეფეზე¹²⁵. ადრე- და შუაბრინჯაოს ხანის თრიალეთური ყორღანული შავპირიანი კერამიკა უმთავრესად ორფენოვანია (მეტ-ნაკლებად მკვეთრად გამოყოფილი ფენები), თუმცა, იშვიათად, გვხვდება ერთფენად გამოწვარკეციანი ქურქელიც. ყორღანების ორივე პერიოდში გვხვდება „რბილკეციანი“ ანდა წმინდა თიხისაგან ნაქერწი ქურქლები, რომელთა კეცი თითოეულ ამ პერიოდში სპეციფიკურ ნიშნებსაც ატარებს. „მტკვარ-არაქსის“ კერამიკაში ზოგჯერ ვხვდებით წმინდა თიხის მომცრო ქურქლებს¹²⁶, ანდა მსუქანი თიხის შედარებით რბილკეციან ქურქლებს¹²⁷. ყორღანების კერამიკის მსგავსად, ძალზე წმინდაწაზოვან ფაქიზ ორნამენტს „მტკვარ-არაქსის“ კერამიკაში ატარებს წმინდა თიხის შავპირიანი ქურქლები. ადრეული ყორღანების ქურქელთა ერთი ნაწილი, რომელიც თავისებური „მსუქანი“ თიხის „რბილი“ კეცით (მოზრდილი ქურქელი) ანდა წმინდა თიხის „რბილი“ კეცით ხასიათდება (მომცრო ქურქელი), ადვილდებს ამ ყორღანების კერამიკული კომპლექსების გამოცნობას. არის ფერის მიხედვით ძალზე მკვეთრად გამოყოფილ ფენებიანი „რბილკეციანი“ ქურქელი, რაც საერთოა ადრე- და შუაბრინჯაოს ხანის კერამიკისათვის (ცალკეული შემთხვევა). შესწავლილი ნიმუშების მიხედვით ყორღანული კერამიკის გამოწვის მაქსიმალური ტემპერატურა, რაც ივარაუდება ლღობის ტემპერატურის მიხედვით (1000 — 1150°), 950° უდრის (შეიძლება 700 — 800°). „მტკვარ-არაქსისა“ და უფრო ადრეული კერამიკისა კი, როგორც ზოგიერთი გამოკვლევა ადასტურებს¹²⁸ — 1050°.

როგორც ბ. კუფტინი ადგენდა, სამხრეთკავკასიური (მათ შორის თრიალეთური და საჩხერული) კერამიკის ტექნიკური თვისებები ამ ადრეულ ეტაპებზე განსხვავდება უფრო დაშორებული რაიონების (დას. მესოპოტამიის, სირიისა და მცირე აზიის) ენეოლითური და ადრებრინჯაოს ხანის კერამიკული ფაქტურისაგან თავისი საკუთარი სპეციალურებული ნიშნებით, რომელშიც შედის კეცის ორფენოვანი (ორფენად) გამოწვის, ფართოდ გამოყენებული ანგობირებისა (ზედაპირსა და შიდაპირზე) და სხვა წესების თავისებური გამოყენება¹²⁹. ჩვენ-

ში ყველა ეს ტექნიკური ნიშანი უფრო ადრეულ ადგილობრივ ტრადიციებს აგრძელებს¹³⁰.

ადრეული ყორღანების დიდი ზომის ქურქლების ზედაპირი შედარებით მკრთალადაა ნაპირილები, ისე როგორც შუაბრინჯაოს ხანის პირველი და მეორე ჯგუფის ყორღანების დიდ ქურქელთა მეტი ნაწილი; ხოლო ზოგიერთი ყორღანიდან (IV, X, XI, XXVII, XLVI ყორღანები) დიდი და მოზრდილი ქურქლები (ტაბ. 5, 1; 7, 9; 11, 8; 14, 4. 5) შავად და მოყავისფროდაა გამოწვარი (მოყავისფროა სარჩული). მსგავსად შუაბრინჯაოს ხანის I. (ადრეული) ჯგუფის დიდი ქურქლების მეტი ნაწილისა, ან შავად და მოვარდისფროდ (IV, X, XII, XXVII ყორღანები). რაც უფრო ხშირად შუაბრინჯაოს ხანის პირველ და მეორე ჯგუფის ყორღანებში გვხვდება. ზოგიერთი ქურქელი „მსუქანი“, წვრილმარცვლოვანი ან უხეშად შეხედილი მოყვითალო თიხისაა, მოყვითალო ქანის (თითქოს შამოტის მინარევით (ტაბ. 10, 5, 7). ამ ქურქლების კეცი სავსებით ისეთივეა, როგორც შუაბრინჯაოს ხანის VIII ყორღანის (I ჯგუფი) ზოგიერთი ქურქლისა, რომელთა თავისებურებებს ბ. კუფტინი აღნიშნავდა¹³¹. საინტერესოა, რომ ეს ქურქლები (ფრაგმენტების მიხედვით თუ ვიშჩელებით) ზოგჯერ ფორმითაც ძალიან ჰგავს შუაბრინჯაოს ხანის ქურქლებს (ტაბ. 20, 27; 21, 8; 34), მაგრამ ამ ორი პერიოდის კერამიკული ნაწარმის დამაკავშირებელი ყველაზე თვალსაჩინო ტექნიკური ნიშანია წმინდა ან მინარევიანი „მსუქანი“ თიხის დიდი ქურქლის კეცი, ძალზე შავად გამოწვარი გარე სქელი ფენით, რაც შუაბრინჯაოს ხანის ადრეული ყორღანებიდან ყველაზე მეტია პირველ ჯგუფში შემავალ VIII ყორღანის მასალაში და რაც ყველაზე უფრო არქაული ფორმის დაბალყელიან პირგადაუშლელ ქურქელს ახასიათებს (ტაბ. 20, 16 — 28).

XI ყორღანიდან განსაკუთრებით ბევრია ორფენად (შავად და მოყავისფროდ ან შავად და მონაცრისფროდ) გამოწვარი დიდი ზომის სქელკედლიანი სხვადასხვა ქურქლის ფრაგმენტები. ამ ქურქელთა ადგენა ვერ მოხერხდა, მაგრამ ფრაგმენტების მიხედვით მათ შუაბრინჯაოს ხანის დიდი სფერულტანიანი ან კვერცხისებურტანიანი ქურქლის მოყვანილობა უნდა ჰქონდეთ.

ქურქლის შიდაპირი ჩვეულებრივად ანგობირებულია ან „სველად მოგლუპებული“. იგი შეიქ-

ლება მუქი იყოს, მოშავო ან მურა, სხვადასხვა ელფერით, კეცის შიდა ფენა კი ღია ფერისა; შიდაპირზე გვხვდება ღია მოვარდისფრო ანგობიც, რომელიც ღიდი სისქისა და ნაკლები სიმკვრივის, ე. ი. სუსტად გამოწვის გამო ხშირად აცლილია. როგორც მუქ შიდაპირს, ისე ამდაგვარ ანგობს უფრო ხშირად ვამჩნევთ ყორღანულ კერამიკულ ჯგუფებში და იშვიათად — „მტკვარ-არაქსის“ კერამიკაში.

ღია (მოყავისფრო) ფერის სავსებით გლუვი შიდაპირით ხასიათდება XLVI ყორღანის რელიეფური (ჩაღარულ-ამოხნეილი) სპირალური და კოპებიანი ორნამენტის მქონე ქურჭლის ფრაგმენტები (ტაბ. 14, 4). როგორც სპირალური ორნამენტის, ისე კეცისა და შიდაპირის მიხედვით ამ ფრაგმენტების ზუსტი განმეორებაა შუაბრინჯაოს ხანის IX და XVIII ყორღანებში (I, ადრეული ჯგუფი) აღმოჩენილი ფრაგმენტები (ტაბ. 21, 22; 25, 23). ასეთი შიდაპირი ჩვეულებრივ ღია მოვარდისფრო და კარგად მოგლუვებული, დამახასიათებელია „მტკვარ-არაქსის“ კერამიკისათვის და შუაბრინჯაოს ხანის მეორე ჯგუფის კერამიკისთვისაც (ტაბ. 17, 36, 39, 40; 25, 10; 31, 5, 11, 17, 19 და სხვ.).

ქურჭლას კედელზე შიგნიდან ზოგჯერ ზოლებად აღბეჭდილია სხვადასხვა სიხშირის წვრილი პარალელური ხაზების წყებები, რაც შუაბრინჯაოს ხანის კერამიკას უფრო ხშირად ახასიათებს და რომლებიც, როგორც ფიქრობენ, შიდაპირის მოსწორებისა და გაწმენდის კვალია. ამ ანაბეჭდებს ჩვეულებრივ ანგობირებულ შიდაპირზე ვამჩნევთ ზოგჯერ კი მოგლუვების შედეგად წაშლილია.

ამ მონაცემებზე დაკვირვება უფრო მოსახერხებელია შუაბრინჯაოს კერამიკის მიხედვით. რომლის შიდაპირზე ეს ხაზები (თითქოს დაკბილული ინსტრუმენტის კვალი) თუმცა ხშირად წყდება ან ერთმანეთს ჰკვეთს, მაგრამ საერთო განლაგება ჩვეულებრივ ჰორიზონტალურია და იშვიათ შემთხვევაში შვეული ან ძალზე დახრილი. ამიტომ, დასაშვებია, რომ ამგვარი დამუშავებისას გამოყენებული იყო ნელა მბრუნავი კერამიკული მორგვი. დაახლოებით ასეთი დამუშავება ზოგჯერ „მტკვარ-არაქსის“ ეტაპზედაც გვხვდება. იქ ხშირია აგრეთვე სავსებით გლუვი შიდაპირი, ან მასზე ოდნავად შეიმჩნევა თითების ნაკვალევი ფართო ზოლები და სხვა. შედარებით ხშირად ვამჩნევთ ამ ტექნიკას „მტკვარ-არაქსის“ მოგვიანო კერამიკაზე, რომლის

ზოგიერთ ნიმუშზე, მაგალითად ქვაცხელადან, შეიძლება შევნიშნოთ წვრილი ხაზების ან ზოლების შვეული განლაგებაც. შუაბრინჯაოს ხანის ღიდი ქურჭლების ზოგიერთ ნიმუშზე დაკვირვება მოწმობს, რომ მისი კედლები ძვრწვის დროს ორფენადაა ამოყვანილი. მაგრამ ქურჭლის ცალკეული ნაწილი შეიძლება მორგვზე ყოფილიყო დამზადებული. როგორც ეს დღემდე გვხვდება პრაქტიკაში სამეთუნეო ხელოსნობაში (ღიდი ქურჭლის ძირისა და პირის ცალკე ჩარხზე დამზადება). შუაბრინჯაოს ხანის ცალკეულ ქურჭელზე ხაზები თუ ზოლები შიდაპირზე წრიულ-კონცენტრიულადაა განლაგებული, მაგალითად, უანგობო შიდაპირიან ზოგიერთ მოხატულ ქურჭელზე (ინვ. 9—63/125; 9—63/127). რაც ცხადყოფს მათს მორგვზე დამზადებას. უწყვეტი კონცენტრული წრეები შეიმჩნევა აგრეთვე ამ ხანის მომცრო ხელაღებზე (ტაბ. 24, 8, 9, 11, 19, 20). შუაბრინჯაოს ხანის ისეთ ადრეულ ნაწარმში, როგორიცაა ტახაკენდური მოხატული კერამიკა, ზოგიერთ ქურჭელზე შეინიშნება მორგვის (შეიძლება ჩარხის) გამოყენების კვალი — წვრილხაზოვანი ზუსტი კონცენტრული წრეები ქურჭლის ყელ-პირის შიდაპირზე (საქ. მუხ. ინვ. 20 — 02/62 — 2743; 20 — 02/63 — 2748; 20 — 02/64 — 2745).

როგორც ითქვა, ადრეული ყორღანები (IV, XI, XIII და XXIV) შეიცავს მოზრდილსა და საშუალო ზომის ე. წ. მსხლისებური ფორმის ქურჭლებს მხართან შეწეული და პირისკენ შევიწროებული ყელით. მკვეთრად გამოყოფილი მუცლითა და, ხშირად, ვიწრო ძირით (ტაბ. 5, 1; 7, 8; 8, 8; 9, 1; 10, 4, 7). ამგვარი აგებულებას უფრო მოზრდილი და დახვეწილი ფორმის ქურჭლისაგან (ტაბ. 9, 1; 10, 4) უნდა იყოს განვითარებული შუაბრინჯაოს ხანის ყორღანებში მრავლად აღმოჩენილი „ჰიდრიები“ (ტაბ. 24, 14, 18 და სხვა), ზოგჯერ მსგავსი ორნამენტული დეტალით (ყელზე ლენტური სარტყელი). „მტკვარ-არაქსის“ კულტურის ზოგიერთ ძეგლზე გვხვდება თრიალეთური ამ ფორმათა პროტოტიპები — ადრეული¹³² და უფრო მოგვიანო¹³³; ცალკეული მათი დეტალები კი (ყელის გაფართოებული ქვედა ნაწილი, შეწეული მხარი, მუცლის გამოზურცული შუა ნაწილი) ხშირად შეინიშნება „მტკვარ-არაქსის“ კერამიკაში¹³⁴. ერთ-ერთი ქრონოლოგიური სქემის მიხედვით, ამ კონს-

ტრუქციის ქურქელი „ენეოლითის“ ბოლო საფეხურზე ჩნდება (ძვ. წ. 2800—2500 წწ.)¹³⁵.

ადრეულ ყორღანებში გვხვდება ბიკონუსური ქურქლები (მუცელზე მკვეთრი გარდატეხის წიბოთი (ტაბ. 5, 4, 8; 7, 6, 7, 8, 2; 9, 3; 10, 5). თრიალეთური (და ზოგიერთი მათი სინქრონული¹³⁶) ბიკონუსური ქურქლების პროტოტიპებად შეიძლება მივიჩნიოთ „მტკვარ-არაქსის“ ძეგლებიდან ცნობილი არქაული ნიმუშები¹³⁷. ხშირად სხვადასხვა ფორმის ქურქლებისათვის დამახასიათებელია ვიწრო ძირი (ტაბ. 7, 7; 8, 7, 8; 10, 1, 4), რაც აგრეთვე ადრეული ხანის კერამიკულ ტრადიციას გამოხატავს.

ადრეულ ყორღანულ კერამიკაში ჩნდება დაბალყელიანი, მომრგვალოტანიანი და ბრტყელძირიანი მოზრდილი ქურქლის ფორმა. მეტწილად შუაბრინჯაოს ხანის მოზრდილი ქურქლების ზომებისა და პროპორციების, ზოგიერთი მათგანი პირგადაშლილია (ტაბ. 7, 9; 11, 1; 13, 8; 14, 1), ზოგს კი შვეული ყელი და ზემოდან ბრტყელი გადაუშლელი (იშვიათად ოდნავ გადაშლილი), თითქოს წაკვეთილი პირი აქვს (ტაბ. 8, 9; 10, 5, 6; 12, 1; 13, 7; 14, 5). ეს ფორმა ტიპურია შუაბრინჯაოს ხანის ადრეულ (I ჯგუფის) კერამიკაში (ტაბ. 20, 16, 22, 27; 26, 3—5, 6 და სხვ.), მისი ყელ-პირის აღნიშნული თავისებურება მიუთითებს მიბაძვაზე ლითონის ქურქელთა ფორმებისადმი. საინტერესოა, რომ ერთ-ერთი ასეთი თრიალეთური ქურქელი, რომელიც თეთრიწყაროს ადრებრინჯაოს ხანის ყორღანში აღმოჩნდა (გ. გობეჯიშვილის გათხრები, 1956 წ.), ატარებს რელიეფურ-დეკორატიულ დეტალს ქურქლის ყურში გამოცმული ლითონის რგოლის იმიტაციის სახით.

მომცრო ქურქლების ერთი სახეობა (ტაბ. 8, 1, 3; 9, 10; 11, 6) სპეციფიკურია ადრეული ყორღანებისათვის; თიხა ძალზე წმინდაა, კეცი მონაცრისფრო, „რბილი“ („სწერს“), რის გამო შავი (ალბათ ნაპრიალები) ზედაპირი მეტწილად დაზიანებულია. ქურქელი სფერულტანიანია, ყელი სწორი აქვს (ან შუაზე სულ ოდნავ გამობურცული), მხრისა და პირისაგან მკვეთრად გამოყოფილი, პირი კი — სწორად გადმოშვერილი. არც წინამორბედ და არც მომდევნო ხანაში, გარდა იშვიათი გამოწკლისისა (მაგალითად, მეტ-ნაკლებად განსხვავებული ფაქტურის მქონე ქურქლები შუაბრინჯაოს ყორღანებში), ზუსტად ასეთი პროფილიანი ქურ-

ქელი ჩვენთვის ცნობილ მასალაში არ გვხვდება. თავისებურად მოდელირებული ყურებისა და განსაკუთრებით ყელ-პირის მკვეთრი პროფილით ამ ქურქლებს უახლოვდება სხვა მომცრო ქურქლები იმავე ყორღანებიდან, რომლებიც რამდენადმე განსხვავებული ფაქტურით ხასიათდება (ზოგჯერ — ძალზე კარგად გამომწვარი თხელი კეცი), გაპრიანებული ზედაპირი და სხვადასხვა ორნამენტი აქვთ (ტაბ. 11, 4, 5, 8, 16; 7, 5, 6, 10; 11, 2, 3, 4; 14, 3). პროფილის ამ თავისებურებას გვაგონებს ზოგიერთი დიდი ქურქელიც (ტაბ. 11, 1). აღნიშნული მცირე ქურქლები კარგად შეესატყვისება ლითონის ქურქლებიდან გადმოღებულ ფორმებს.

ამგვარად, მკაფიოდ დაყალიბებული და მკვეთრპროფილიანი ყელ-პირის მქონე კერამიკა, რომელიც ლითონის ფორმების იმიტაციას ახდენს, ყორღანთა ორი ჯგუფის — ადრებრინჯაოს ხანის ყორღანებისა და შუაბრინჯაოს I ჯგუფის ყორღანების გენეტიკურ კავშირზე და უშუალო ქრონოლოგიურ სიახლოვეზე მიუთითებს. ამ თავისებურებათა სავარაუდო საწყისებზე ჩვენ ქვემოთ ვილაპარაკებთ. რაც შეეხება „მტკვარ-არაქსის“ კერამიკას, მასში სათანადო ნიმუშებს ჩვენ ვერ ვამჩნევთ, თუ მხედველობაში არ მივიღებთ რამცენადმე მსგავს თავისებურებას დაბლაგომის „ენეოლითური“ ქვედა ფენის ერთ-ერთ მოზრდილ ქურქელზე¹³⁸. აღნიშნული თავისებურების მქონე მომცრო ქურქლების არსებობა ყორღანთა დიდ ნაწილში (XI, XII, XXII, XXVII ყორღანები) ერთ-ერთი საფუძველი ჩანს ამ ყორღანთა ერთ ქრონოლოგიურ ჯგუფში გასაერთიანებლად; როგორც ვხედავთ, ეს ეხება XXII, XXV და XXVII ყორღანებსაც, რომელთა თარიღის დაზუსტების შესახებ ჩვენ ზემოთ გვექონდა საუბარი.

დაბალქუსლისებურად მეტ-ნაკლებად გამოყოფილი ძირი (ტაბ. 5, 5, 11; 7, 8) ხშირად აქვთ აგრეთვე შუაბრინჯაოს ხანის დიდ ქურქლებს I და II ჯგუფის ყორღანებიდან.

სხვადასხვაგვარია ქურქლის ყურები და სახელურები. მათი ფორმები ცხადყოფენ თრიალეთური ადრეული კერამიკული ნაწარმის გარდამავალ ხასიათს. აქ ხშირია ისეთი ყურები, რომლებიც აშკარად ე. წ. ენეოლითურ ნახევარსფერული ყურების ან პირთანმიერთებული სახელურების გადმონაშთებს წარმოადგენენ სხვადასხვა ვარიანტით (ტაბ. 6, 16; 7, 2, 8; 8, 2, 7, 8; 9, 1; 10, 1; 13, 7,

10; 14, 5). ეს ყურები ზოგჯერ ლენტურ ფორმას იღებენ მაგრამ მათი „ენეოლითური“ ხასიათი ჭკუ-ქლის კედელზე მიძვრწვის ადგილას (თავისებური გაფართოება) და კედლის მენისკისებურ შეზნეილობაზედაც ჩანს. გვხვდება „ნახევარსფერული“ ყურის იმიტაციაც (პატარა დეკორატიული ყური) (ტაბ. 9, 1), რაც „მტკვარ-არაქსის“ კერამიკაში ხშირია. ერთ შემთხვევაში გვაქვს სიგარძვ ჩაღარულ-ამოღარულზოლებიანი ყურიც (ტაბ. 10, 7), რომლის მსგავსი (უფრო რელიეფურზოლიანი) თეთრაწყაროს ყორღანის ჭურჭელზეა (აღრებრინჯაოს ხანა. გ. გობეჯიშილის გათხრები) და საჩხერის არქაული („მტკვარ-არაქსის“) ფორმის ჭურჭელზედაც (ინვ. 10—61/20). ამასთან ერთად გვხვდება შუაბრინჯაოს ხანის ჭურჭლისათვის დამახასიათებელი სქელი ლენტური ყურები (ტაბ. 5, 9, 11; 11, 9; 13, 9). ზოგიერთ ჭურჭელზე ვხედავთ თხელ ლენტურ ყურს (ტაბ. 11, 1).

ჩვენს კერამიკულ მასალაში ფრაგმენტების სახითაა მოპოვებული „ენეოლითური“ („მტკვარ-არაქსის“) ტიპის დისკოსებური ხუფები, რომელთაგან ერთი, ორნამენტირანი მომცრო თიხის ხუფი შავეციანია (ტაბ. 13, 10), მეორე კი მოზრდილი წითელეციანი ხუფის ფრაგმენტს წარმოადგენს (ტაბ. 11, 10) და ალბათ შავი ჭურჭლისათვის იყო განკუთვნილი (ამ კომპლექსიდან წითელი ჭურჭელი არ გვაქვს), ისე როგორც უფრო ადრეულ „მტკვარ-არაქსის“ ხანაში წითლად გამომწვარ ხუფებს ხშირად შავი ჭურჭლისთვის იყენებდნენ. ორივე ყორღანულ ჯგუფში დიდ ჭურჭელს კედელზე ზოგჯერ თითო ნახვრეტი აქვს დატანებული (ტაბ. 13, 7; 25, 17 და სხვ.), რაც ზოგჯერ „მტკვარ-არაქსის“ ტიპის დიდ ჭურჭლებსაც ახასიათებს, კერძოდ, თრიალეთიდან (ბეშთაშენი)¹³⁹ და ქვაცხელებიდან ცნობილს.

ჩვენ უკვე აღვნიშნეთ რელიეფური სპირალური (ჩაღარულ-ამოზნეილი) ორნამენტი თრიალეთის აღრებრინჯაოს ხანის ყორღანში (ტაბ. 14, 4). იგი გვხვდება აგრეთვე საჩხერულ გვიანდელ კერამიკაზე¹⁴⁰ და თრიალეთის შუაბრინჯაოს ხანის ყორღანულ კერამიკაზე (ტაბ. 20, 18; 21, 22; 25, 23). ამ წესით ორნამენტირებას ვხვდებით „მტკვარ-არაქსის“ კერამიკაზე, რომელზედაც იგი განსხვავებული სახეობისაა (მაგ., სათვალისებური ორმაგი სპირალი, კონცენტრული წრეები, ორმაგი ვოლუტებისა და სხვადასხვა სქემატურ გამოსახულებ-

ბათა სპირალური დაბოლოებები) და უფრო ადრეული იდეოლოგიური წარმოდგენებისა და ზოგჯერ ადრეულივე ტექნიკური ხერხების გამომსახველია (ბეშთაშენი, ოზნი, შენგავითი, შრეშ-ბლური, დირაკლარი, ბაბა-დერვიში, ამირანის გორა, შულავერი, ქარაზი, გეოი-თეფე, ნახქვენის ქიულ-თეფე, ეჩმიადინის ქიულ-თეფე, კაიაკენტის ნამოსახლარი)¹⁴¹. აგრეთვე უნდა აღინიშნოს, რომ ამ სხვადასხვა პერიოდის რელიეფურ (ჩაღარულ-ამოზნეილი) სპირალებს შორის დიდი მსგავსებაა. ღარული ან ჩაღარულ-ამოზნეილი ორნამენტიდან ყორღანულ ადრეულ კერამიკაში შეიძლება ვივარაუდოთ ტალღური ზოლებისა და კონცენტრული რკალების არსებობა (ტაბ. 8, 6)¹⁴², გვხვდება მოკლე ირიბი ღარები (ტაბ. 10, 1; 11, 2), შვეული (ტაბ. 11, 9, 13—16; 14, 3) და ჭურჭლის მხარზე ჰორიზონტალურად დატანილი (ტაბ. 5, 3; 6, 4, 10, 11, 13; 7, 6, 10) ზოლების წყებები. მათგან „მტკვარ-არაქსის“ კერამიკაში ტიპურია მხოლოდ მოკლე ირიბი ღარების შემკულობა. შუაბრინჯაოს ხანის ადრეულ კერამიკაში პლასტიკური ორნამენტის ზემოჩამოთვლილი სახეობები ხშირია, მეტწილად ისინი დიდი ზომის ჭურჭლებზე გვხვდება და ორნამენტიც სათანადო მასშტაბშია (ტაბ. 20, 16—18, 22; 21, 36), თუმცა ზოგჯერ ძალზე იცვლის სახეს (ტაბ. 25, 30; 26, 4; 27, 9, 12). ეს უკანასკნელი გრამეობა განსაკუთრებით შეიმჩნევა შუაბრინჯაოს ხანის უფრო მოგვიანო კერამიკაში (ტაბ. 25, 8, 9, 30; 27, 3; 28, 15, 25, 35; 31, 4, 15). „მტკვარ-არაქსული“ კერამიკის იშვიათ ორნამენტს წარმოადგენს თავისებური ვიწრო ჰორიზონტალური ღარების რიგი ჭურჭლის კედელზე (ფრაგმენტები ბეშთაშენის ციხის „ენეოლითური“ ფენიდან)¹⁴³, რომელიც ასეთივე შესრულებით გვაქვს IV ყორღანის კერამიკულ ფრაგმენტებზე (ტაბ. 5, 3). არის ცალკე მიძვრწული რელიეფური ზოლი (ტაბ. 14, 5 — ფრაგმენტი), რომელიც შეიძლება იყოს ისეთივე, როგორიც შუაბრინჯაოს ხანის კერამიკაზეა (ტაბ. 19, 4; 20, 24; 25, 17). კერამიკულ ფრაგმენტებზე აღრებრინჯაოს ხანის თრიალეთური ტიპის ბედენის ყორღანიდან (თეთრიწყაროს რაიონი)¹⁴⁴ გვაქვს თავისებური სწორკუთხა სახეების მქონე სქელი წიბურიანი რელიეფური დეკორი, რომელიც ტიპურია „მტკვარ-არაქსის“ კერამიკაში (ბეშთაშენი)¹⁴⁵, ბაბა-დერვიში და სხვ.). ერთ-ერთი სახის რელიეფურ

ორნამენტს — ე. წ. მკიდრო რელიეფურ სტილს (close-relief style), რომელიც აგრეთვე დამახასიათებელია „მტკვარ-არაქსის“, განსაკუთრებით ქარაზის კერამიკისთვის¹⁴⁶, ჩვენი მასალიდან რამდენადმე გვაგონებს თავისებურად შეკრული, ფაქიზი დაბალრელიეფური ორნამენტი (ტაბ. 6, 13).

საყურადღებოა შუაბრინჯაოს ხანისათვის დამახასიათებელი სხვადასხვა ზომის (მწკრივებად განლაგებული) ნახევარსფერული მიძერწილი კოპების გაჩენა ადრებრინჯაოს ხანის ყორღანულ კურკლებზე (ტაბ. 6, 13, 15; 8, 9; 11, 2, 3; 14, 3, 4). კოპები ასეთი სახით „მტკვარ-არაქსის“ კერამიკაზე არ გვხვდება. მასზე არის წყვილი მომრგვალო ან შევარილის მსგავსი ცალკეული კოპი. წვრილკოპიანი მწკრივების კერამიკული ორნამენტის სხვა ვარიანტი თრიალეთის ადრეული ყორღანების ხანაში კარგადაა ცნობილი ნოვოსვობოდნიას ტიპის ყუბანისპირეთის ძეგლებიდან (ძვ. წ. 2300 — 2000 წწ.)¹⁴⁷. პლასტიკური ორნამენტი განსაკუთრებით ხშირად შეხამებული გრაფიკულ სახეებთან და ქდეებთან ელემენტებთან „მტკვარ-არაქსისა“ და ადრეულ ყორღანულ კერამიკაში (მომცრო კურკლები).

შეიძლება ითქვას, რომ გრაფიკულ ორნამენტს წამყვანი ადგილი უჭირავს თრიალეთის ადრეულ ყორღანულ კერამიკაში (ძირითადად გრავირებული და ზოგჯერ პრილახაზოვანი ორნამენტი). წამყვანია აგრეთვე იგი შუაბრინჯაოს ხანის კერამიკულ ჯგუფებში და ასევე „მტკვარ-არაქსის“ კულტურის გარკვეულ საფეხურებზე ან კერამიკის გარკვეულ ლოკალურ ჯგუფებში. ორივე პერიოდის ყორღანების კერამიკული ორნამენტისათვის საერთოა გრავირებული და პრილახაზოვანი, ნაძვისებური და სხვა სახის მარტივი გეომეტრიული ელემენტები (შეად. ტაბ. 5, 6; 6, 1; 7, 1; 10, 5; 11, 4, 8 და შემდ. ტაბულები). ამ ორნამენტში გარკვეული საერთო სტილი შეიძლება შევნიშნოთ, თუმცა ადრეული მასალებისთვის სპორადულ მონაცემებზე დაყრდნობით. ადრეული ყორღანული კერამიკის ძირითად გრაფიკულ ორნამენტულ სტილს წარმოადგენს ხაზოვანი, ხშირად ხაზოვან-წერტილოვანი შესრულება ჰორიზონტალური სარტყლისა და ფრიზის (დაშტრიხული სამკუთხედების ან რომბების მწკრივი, დაშტრიხული ფრიზი) და ხაზოვანი შევრონები ან სხვადასხვა ელემენტებით შევსებული ლენტების შევრონები (ტაბ. 5, 7; 6, 6—9, 13—16;

7, 3—6, 10; 8, 4, 7, 8; 9, 1; 14, 3). ეს სტილი შეიძლება დავუკავშიროთ როგორც წინამორბედი ხანის, ისე მომდევნო პერიოდის გრაფიკულ დეკორს.

„მტკვარ-არაქსის“ კერამიკის ორნამენტში იშვიათი არ არის, მაგალითად, კურკლის მხართან დატანილი შტრიხებიანი სამკუთხედების მწკრივი (ამირანის გორა, შულავერი, საჩხერე, სომხეთის ძეგლები და სხვ.), რომელიც წარმოდგენილია თრიალეთშიც ბეშთაშენის კერამიკაზე¹⁴⁸ და რითაც ხასიათდება აგრეთვე ადრეული ყორღანების კერამიკა (ტაბ. 8, 4, 7, 8; 9, 1; 10, 4, 5). ადრეულსავე ტრადიციას მოწმობს გრავირებული ხაზების წყებებისაგან შედგენილი თავისებური ორმაგი (ხაზოვანი კუთხეებით დაკავშირებული) შევრონები (ტაბ. 8, 7, 8). ორნამენტის ეს სქემა, სხვადასხვა ხერხით გადმოცემული, ჩვენთვის კარგადაა ცნობილი „მტკვარ-არაქსის“ კერამიკიდან ამ კულტურის განვითარებულ საფეხურზე¹⁴⁹, ზოგჯერ კი ვამჩნევთ შუაბრინჯაოს ხანის ადრეული კერამიკის ორნამენტში (ტაბ. 30, 6). მეორე სახის, მოგრძო შევრონული ორნამენტი, ჩამოშვებული გრავირებული ხაზებისაგან შედგენილი, რომელიც ბეშთაშენის „ენეოლითური“ („მტკვარ-არაქსის“ ხანის) კულტურული ფენიდან ცნობილ კერამიკაზე გვაქვს¹⁵⁰, ჩვენს ადრეყოღანულ მასალაში არ ჩანს და საერთოდ ამ ტიპის კერამიკაში ჯერჯერობით ძალზე იშვიათია; იგი ახლახან გახდა ცნობილი შულავერის ერთერთი ყორღანიდან (ო. ჯაფარიძის გათხრები, 1966 წ.), მაგრამ შუაბრინჯაოს ხანის I ჯგუფის ყორღანების კერამიკაზე ასეთი შევრონები თავს იჩენს როგორც ერთერთი წამყვანი ორნამენტული მოტივი (ტაბ. 20, 21, 23; 21, 8; 25, 32; 26, 6). II ჯგუფის კერამიკაში კი ისინი უფრო ხშირად სახეშეცვლილი ან სხვა ელემენტებთან შერწყმული (ტაბ. 18, 14; 24, 12, 27, 28).

მოზრდილი კურკლის ფრაგმენტები XXVII ყორღანიდან (ტაბ. 11, 8)¹⁵¹, წმინდა თიხისაგან გამომწვარი რბილი კეცისა და მსხვილი ქდეული ორნამენტის მიხედვით ზედმიწევნით მსგავსია ბეშთაშენის „მტკვარ-არაქსის“ ფენაში აღმოჩენილი ფრაგმენტისა¹⁵², რასაც ბ. კუფტინი ხაზგასმით აღნიშნავდა¹⁵³. მაგრამ, არ არის გამორიცხული, რომ მეორე მათგანი ბეშთაშენის ძირითად „ენეოლითური“ მასალაზე მოგვიანო იყოს.

„მტკვარ-არაქსის“ კერამიკაზე ხშირად პლასტიკურად (ჩაღარულ-ამოხნიქილად და ღარულად

ან გრავირების წესით დატანილია ორნამენტული სახე (თითქოს ფრინველის სქემატური გამოსახულება), რომლის გრავირებული სახესხვაობა ლენტური ფიგურული ორნამენტის სახით გვხვდება XXIV ყორღანის ჭურჭელზე (ტაბ. 10, 4). „მტკვარ-არაქსის“ კერამიკაზე ეს მოტივი სხვადასხვაგვარი შესრულებით ცნობილია ბეშთაშენიდან, ქვაცხელადან, ნახტევნის ქიულ-თეფედან, შრემ-ბლურიდან, მაშტოც-ბლურიდან, ეჩმიაძინიდან, ფრანგოციდან, დირაკლარიდან, თავავორანისტიდან, შულავრიდან, არარატის ქიულ-თეფედან, იგდარის ველიდან (თურქეთი)¹⁵⁴. ამ ორნამენტში ხშირად მთავარი ელემენტია თავისებური სპირალი, რომლის სახესხვაობას საერთოდ „მტკვარ-არაქსის“ კერამიკის ორნამენტში თითქოს ლენტური კუთხური მენდრი ან სვასტიკის მსგავსი გამოსახულება წარმოადგენს; ეს უკანასკნელი კი ხშირად თავისებური ლენტური სახით მოცემულია ფრიზში¹⁵⁵, რაც შეიძლება შუაბრინჯაოს ხანის ლენტური სვასტიკის ჩანასახი იყოს.

მე-10, 1 ტაბულაზე გამოსახული ტოლჩისებური ჭურჭლის გარშემო რითმულად გარშემოვლებული Z-მაგვარი სახეების კრალხაზოვანი ორნამენტის მსგავსი სახეები შედის „მტკვარ-არაქსის“ კერამიკის იმავე ორნამენტულ სისტემაში. მსგავსად აღნიშნული ჭურჭლისა, ამ სახეების კომბინირებას ქდეულწერტილოვან და ღარულ ელემენტებთან ვხედავთ ზოგიერთ „ენეოლითურ“ („მტკვარ-არაქსის“ ხანის) ჭურჭელზე, მაგ., ნახტევნის ქიულ-თეფეს სათანადო ფენიდან (ლალიანისეული მასალა). ჩვენს ჭურჭელზე ორნამენტი უფრო სქემატურია, ქიულ-თეფეს ჭურჭელზე უფრო რთული და ფიგურულ-სიმბოლური. Z-მაგვარი გრავირებული ორნამენტი „მტკვარ-არაქსის“ კერამიკაზე გვხვდება ჩალრმავებული ორნამენტის გარეშე¹⁵⁶. იგი დატანილია აგრეთვე ჩვენი ჭურჭლის ფორმის ჭურჭელზე სამგორის ყორღანიდან, რომლის მეორე დიდი ჭურჭელი¹⁵⁷ მსგავსია XII ყორღანის მოზრდილი ჭურჭლისა (ტაბ. 8, 2).

ჩვენ უკვე ვახსენეთ თრიალეთის ადრებრინჯაოს ხანის ყორღანულ კერამიკაში გრაფიკული ორნამენტის ძირითადი სტილი. ესაა სხვადასხვა ვარიანტით მოცემული ფრიზული, პორიზონტალურ-რითმული (სარტყელი) და შვერონული სახეები. ამ ორნამენტის კონკრეტულ სახეობათა დაკავშირების გარდა ადრეული და მომდევნო საფეხუ-

რების სათანადო ნიმუშებთან, შესაძლებელია აღინიშნოს მისი უფრო ზოგადი ხასიათის კავშირები ორივე ამ პერიოდის კერამიკის გრაფიკულ ორნამენტაციასთან.

„მტკვარ-არაქსელი“ და ადრეული ყორღანული კერამიკის, განსაკუთრებით კი მომცრო ჭურჭლების, საერთო ტრადიციას წარმოადგენს ძალზე წმინდა და ფაქიზი გრავირებული (ქდეული ან ნაკაწრი) ხაზებით ორნამენტირება¹⁵⁸. როგორც ითქვა, ორივე პერიოდის მომცრო ჭურჭლებზე ამგვარი ორნამენტი ხშირად შერწყმულია პლასტიკურთან. თრიალეთში „მტკვარ-არაქსის“ ტიპის კერამიკაზე (ბეშთაშენი, ოზნი) ჩვენ ვამჩნევთ წმინდა პრიალა ხაზოვანი ორნამენტის გამოჩენას¹⁵⁹. ხოლო შემდეგ ხანაში, — განვითარებას (ტაბ. 5, 6; 6, 1; 11, 4; 15—16 და სხვ.). მიუთითებენ აგრეთვე ამგვარი ორნამენტის არსებობაზე სომხეთის იმავე პერიოდის კერამიკაში¹⁶⁰.

„მტკვარ-არაქსის“ ტიპის კერამიკაში ხშირად ვხვდებით ჭურჭლის მხარეზე ვიწრო ფრიზის სახით დატანილ გრავირებულ ორნამენტს, რომლის შემავსებელ ელემენტებს წარმოადგენს ხაზოვანი კუთხეები ან მსხვილი პუნქტირი, ბადისებური შტრიხები, ნაძვისებურად დამტრისული მეტოპისებური ლენტები, პუნქტირიანი გეომეტრიული ფიგურები — სამკუთხედები, უჯრედები და ა. შ. (შენგავითი, ბეშთაშენი, შულავერი და სხვ. ძეგლები); ხოლო ზოგჯერ ასეთი ფრიზის თუ სარტყლის ქვემოთ ჩამოშვებულია სამკუთხა შვერონები (მაგ.; იხ. კერამიკა სადახლოდან, ტ. ჩუბინიშვილის გათხრები). ერთი მხრივ, ამ ორნამენტის ცალკეულ სახეობას, მაგ., გრავირებულ ხაზოვან-კუთხეებიან ან სვასტიკისებურ ლენტებიან ფრიზს, ან შვერონებიან ფრიზს, თითქოს უფრო შესატყვისი სქემის ფართოდ გავრცელებული ორნამენტი შუაბრინჯაოს ხანის კერამიკაში მოექებნება: კერძოდ, ესაა ლენტურ-წერტილოვან კუთხეებიანი, სვასტიკიანი და სხვა ფიგურებიანი ფრიზი (ტაბ. 23, 12; 24, 14, 15, 18 და სხვ.), შვერონები და ლენტური ფრიზი ან სარტყელი (ტაბ. 16, 13; 20, 21; 24, 27; 25, 11, 24, 29; 29, 19, 33); იშვიათ შემთხვევაში კი აქვე ვხვდებით ზემოაღნიშნულ ხაზოვან-კუთხეებიანი ვიწრო ფრიზის თითქმის ზუსტად შესატყვის ორნამენტს¹⁶¹. მაგრამ, მეორე მხრივ, ამ სახეებთან კიდევ უფრო ზოგადი მსგავსების მქონე იგივე სქემები შეიძლება შევნიშნოთ

ადრებრინჯაოს ხანის ყორღანების კერამიკულ ორნამენტში (ფრიზი და შვერონები საერთოდ, — ტაბ. 7, 5, 10; 14, 3) ან ორნამენტულ დეტალში (ხაზოვანკუთხეებიანი ფრიზი, — ტაბ. 10, 1). იგივე იოქმის „მტკვარ-არაქსის“ და შუაბრინჯაოს ხანის კერამიკული ორნამენტის საკმაოდ ურთიერთმსგავს ზოგიერთ (თუმცა იშვიათ) სახეებზე, როგორცაა, მაგალითად, ირიბად დაშტრინული ლენტების შვერონები თუ შვეული და ირიბი ასეთივე ლენტების კომბინირება (ტაბ. 20, 28; 21, 35)¹⁶², რომელთა მსგავს გამოსახულებებს ჩვენ მხოლოდ ელემენტების სახით ვამჩნევთ ადრეული ყორღანული კერამიკის ზემოხსენებული შვერონული ტიპის ორნამენტში (ტაბ. 6, 7, 16; 7, 5, 10; 9, 1; 14, 3).

ერთმანეთის მსგავს ორნამენტულ მოტივებსა და ცალკეულ სახეებზე „მტკვარ-არაქსისა“ და შუაბრინჯაოს ხანის თრიალეთური კერამიკიდან, რომლებიც ადრეული ყორღანების პერიოდში ჯერჯერობით არ ჩანს, ანდა ძალზე იშვიათია და „შ. უფრო სრულად ჩვენ ქვემოთ შევხვებით, შუაბრინჯაოს ხანის კერამიკის განხილვისას.

რაც შეეხება თრიალეთის ადრე-და შუაბრინჯაოს ხანის კერამიკის გრაფიკულ ორნამენტულ სახეებს შორის ზოგადი სტილისტური და ცალკეული მარტივი ელემენტების მიხედვით მსგავსებას, ამასაც, ჩვენი მასალების მიხედვით, შეიძლება თვალი გავადევნოთ (შეად. ტაბ. 5, 4 და 28, 17; 5, 6; 6, 1, და 16, 8; 19, 16; 22, 25; 11, 6, 8 და 32, 11; 6, 14, 15 და 18, 20; 25, 24; 7, 5 და 17, 42; 7, 6 და 24, 12, 22; 27, 14; 7, 10 და 19, 28; 8, 2 და 18, 26; 9, 1 და 29, 24; 10, 5; 11, 8 და 30, 30).

ამგვარად, „მტკვარ-არაქსისა“ და თრიალეთის ყორღანულ კერამიკას შორის შეიძლება ვივარაუდოთ გენეტკური კავშირი და განვითარების საერთო ხაზი. მაგრამ, ამასთანავე, თრიალეთის ყორღანული კულტურის ცალკეულ საფეხურზე ჩნდება ისეთი კერამიკული ფორმები და ელემენტები, რომელთაც ადგილობრივი წინამძღვრები არ უჩანს. თრიალეთურ ყორღანულ კერამიკას გააჩნია ზოგადად „მტკვარ-არაქსის“ კერამიკიდან მომდინარე თავისებურებები. ამიტომ, „ადგილობრივი ელემენტის“ შინაარსს მხოლოდ ლოკალური ე. ი. თრიალეთური მნიშვნელობა არ უნდა მიეცეს.

თრიალეთის ადრეული ყორღანების ერთიან ჯგუფში ჩვენ ჩამოვთვალეთ ყორღანები XI, XII, XXII, XXV, XXVII, და XLVI, რომელთაც ყვე-

ლაზე უფრო თვალსაჩინოდ ქრონოლოგიურად აერთიანებს თავისებური ფორმების მკვეთრპროფილიანი მომცრო ჭურჭელი. ერთმანეთთან ერთიანდება IV, XIII, XIX და XXIV ყორღანი, აგრეთვე თავისებურების მქონე მსხლისებური ჭურჭლის საშუალებით; ეს ქვეჯგუფები ერთმანეთს უკავშირდებიან გარდატეხილკედლიანი ჭურჭლის, ნახევარსფერული ყურების, სამკუთხა და შვერონული ორნამენტისა და სხვათა მეშვეობით. საერთოდ კი ადრეული ყორღანები ერთმანეთს უკავშირდებიან კერამიკული ფაქტურის თავისებურებებითაც. X და XL ყორღანებიდან თითო კერამიკული ფრაგმენტი გვაქვს, მაგრამ მათი ხასიათი არ ეწინააღმდეგება ამ სამარხთა მიკუთვნებას აღნიშნული ჯგუფისადმი.

კერამიკული მასალის ტიპოლოგიის მიხედვით ეს ჯგუფი „მტკვარ-არაქსისა“ და თრიალეთის შუაბრინჯაოს ხანის ძეგლებს შორის საშუალო ანუ გარდამავალ ადგილს იკავებს. ეს განსაზღვრა ზოგადია და ერთი კულტურიდან მეორეზე გარდამავალ აბსოლუტურ თარიღს ზუსტად ვერ დაადგენს.

ამ ჯგუფის შიგნით, როგორც ითქვა, ქრონოლოგიური დანაწილება ჯერჯერობით ძნელია. საქმეს ძირითადად არ ცვლის ბ. კუფტინის გათხრების შემდგომ თრიალეთში შესწავლილი რამდენიმე ძეგლი (ო. ჯაფარიძისა და გ. გომბეჯიშვილის გათხრები) და თრიალეთის გარეთ აღმოჩენილი მცირეოდენი მასალა. კერამიკულ მასალაში ადრეული და მოგვიანო ტენდენციების მიხედვით, რაზედაც შემოთ გვექონდა საუბარი, ძალზე პირობითად, მაგრამ მაინც შეიძლება ვარაუდის დაშვება. ვფიქრობთ, რომ უფრო ადრეულად IV, X, XIII და XXIV ყორღანები შეიძლება მივიჩნიოთ. დანარჩენი ყორღანები მოგვიანო ხანისა ჩანან, თუმცა ზოგიერთ მათგანში ამის საწინააღმდეგო მონაცემებიც შეიძლება შევნიშნოთ (იხ. ტაბ. 9, 4, 5, 6; 11, 10; 13, 10). ყველაზე გვიანდელი ხანისა შეიძლება იყოს XXII, XXIV და XL ყორღანები.

თრიალეთის ადრეული ყორღანებიდან (კუფტინისეული ძეგლები) დამათარილებელი მნიშვნელობის მქონე ლითონის იარაღები XL ყორღანში აღმოჩნდა. ამავე ყორღანში მოპოვებული ლახტის-თავისა (ტაბ. 12, 2) და სხვა თრიალეთური „მსხლისებური“ ფორმის ჰემატიტის ლახტისთავების¹⁶³

თარიღი ფაქტიურად მიღებული იყო ყორღანების მთელი ჯგუფისათვის. კუფტინი ამ თარიღს (ძვ. წ. III ათასწლეულის დასასრული) ადგენდა სირიაში, პალესტინაში, ალიშარის ბორცვზე (მცირე აზიაში), ყიზილ-ვანქში და სტეფანაკერტში მოპოვებული ანალოგიების მიხედვით¹⁶⁴. ეს ანალოგიები შეესატყვისება თრიალეთურ ლახტისთავეებს, თუმცა თრიალეთური ლახტისთავეები, ისე როგორც მათი გარეშე ანალოგიები, ფორმის მხრივ შეიცავენ ვარიანტებს და გარეშე დათარიღებული ნიმუშები ქრონოლოგიურ სხვაობას უჩვენებენ; სირიული პარალელები ტელეილატ ელ ჰასულის „ენეოლითური“ ფენიდან შეიცავენ როგორც მსხლისებურ, ისე სფერული ფორმის ჰემატიტის ლახტისთავეებს. ორივე ეს ვარიანტი თრიალეთურის მსგავსად ცილინდრულნახვრეტიათა (იქვე აღმოჩნდა ბიკონუსურხვრელიანი ქვის ლახტისთავეები¹⁶⁵). პალესტინური პარალელებიდან, როგორც ჩანს, ბ. კუფტინი მხედველობაში იღებდა ფართო მსხლისებურ ქვის ლახტისთავეებს, რომლებიც, როგორც ა. ირკუ აღნიშნავს, ზოგიერთი სხვა ფორმასთან ერთად ძვ. წ. III ათასწლეულში უმთავრესად ყოფილა გავრცელებული პალესტინაში¹⁶⁶.

ალიშარ ჰეიუკის II პერიოდის ფენებში აღმოჩენილი ჰემატიტის ლახტისთავეებიდან ის ეგზემპლარი, რომელსაც ე. შმიდტი აქვეყნებს¹⁶⁷, ფორმით ზუსტი განმეორებაა საბილ-ახჩასა და ბეიუკტუმბის აღნიშნული ლახტისთავეებისა და ზომითაც მეტ-ნაკლებად მათ უახლოვდება¹⁶⁸. XL ყორღანის ლახტისთავის შესატყვის ფორმას ვხვდებით ალიშარის იმავე ფენებში აღმოჩენილ ქვის ლახტისთავეებს შორის. იქვეა ჰემატიტის სფერული ლახტისთავეები¹⁶⁹.

ალიშარ II-ის მასალის ქრონოლოგიური დასაწევრება არა გვაქვს¹⁷⁰, მაგრამ სავსებით დასაშვებია ალიშარ II-ის დასაწყისში (ძვ. წ. III ათასწლეულის დასასრული) ამ ნივთების არსებობა; ე. შმიდტი ხაზს უსვამს იმ ფაქტს, რომ მხოლოდ მოსული უცხო ხალხი (ე. ი. ალიშარ II-ის მოსახლეობა) ხმარობდა მსხლისებურ ლახტისთავეებს, რომლებიც ზოგჯერ ჰემატიტისა იყო — იმ მასალისა, რომელსაც ადგილობრივი მოსახლეობა არ იყენებდა და სავარაუდოა, რომ ეს იარაღი იქ შექმნდათ¹⁷¹. საინტერესოა თრიალეთის XL ყორღანის სატევრისპირის (ტაბ. 12, 3; 33, 1) საკმაოდ მსგავსი იარაღი, რომელიც შმიდტის მიერ აღნიშ-

ნულ ლახტისთავთან ერთად ქვეყნდება¹⁷² (ტაბ. 33, 5).

ის გარემოება, რომ ჩვენთვის საინტერესო ამ ნივთებს ე. შმიდტი „კაპადოკიურ ფირფიტებთან“ (ძვ. წ. მე-20 ს. ახლო ხანა) და მათ თანადროულ მასალასთან (ალიშარ II-ის მეორე სამშენებლო ფენა¹⁷³, ერთად აქვეყნებს და განიხილავს, და ალიშარ III-ის მასალაზე ადრეულად მიიჩნევს¹⁷⁴, მიუთითებს ამ ნივთების ალიშარ II-ის ადრეული ფენებიდან წარმომავლობაზე.

ისიც უნდა აღინიშნოს, რომ ზოგიერთი ავტორი ალიშარ II-ის დასაწყისს ძვ. წ. 2000 წელზე არა უადრესი ან უფრო გვიანი თარიღით ვარაუდობს¹⁷⁵. ასევე უნდა აღინიშნოს ირანში თეფე გიანზე მოპოვებული ჰემატიტისა და ქვის (გრანიტის) მსხლისებური ლახტისთავეები¹⁷⁶, რომელთა თარიღი ე. ჰერცფელდის მიხედვით ძვ. წ. XIX—XVII საუკუნეებია¹⁷⁷. ფორმის მიხედვით ისინი ორ ტიპს განეკუთვნებიან. მათ შორისაა ელამური ერთ-ერთი უძველესი ფორმის¹⁷⁸ მომრგვალო მსხლისებური ლახტისთავი, რომელიც უფრო ზუსტად შეესატყვისება XL ყორღანის ლახტისთავს. იგი მსგავსია აგრეთვე სარგონ აკადელის ლახტისთავისა¹⁷⁹. ე. ჰერცფელდი მსხლისებური ლახტისთავის ამ ტიპს უფრო ადრეულად მიიჩნევს. მეორე ტიპს წარმოადგენს მოგრძო მსხლისებური, მეტ-ნაკლებად ცილინდრისებურად გამოყოფილ ფუძიანი („მუფთიანი“) სადა ლახტისთავეების ვარიანტები, რომელთა ფორმები სხვადასხვა პერიოდიდანაა ცნობილი¹⁸⁰.

აგრეთვე მსგავსია XL ყორღანის ლახტისთავისა (მხოლოდ უფრო ტლანქი ჩანს) დიორიტის ლახტისთავი თეფე ჰისარ III (B ან C) ფენიდან (ირანი)¹⁸¹, რომლის ქვედა ქრონოლოგიური ზღვარი შეიძლება ძვ. წ. 1900 წ. იყოს, ან ცოტათი უფრო ადრეულიც. ჰისარ III-ის ქრონოლოგია ახლა უკვე რიგი მკვლევრების მიერ ძვ. წ. III ათასწლეულის დასასრულითა და II-ის დასაწყისით განისაზღვრება (მოკლე ქრონოლოგია), რაც სინქრონული ძეგლების რადიოკარბონული მეთოდით დადგენილი თარიღებითაც დასტურდება¹⁸².

ნახჭევანის ქიულ-თეფეზე გვიანენეოლითურ ფენაში („მტკვარ-არაქსის“ ფენების ქვეშ) ქვის ლახტისთავეებს გარდა აღმოჩენილი ყოფილა ჰემატიტის მსხლისებური ლახტისთავი¹⁸³. „მტკვარ-არა-

ქსის“ ხანის ტყვიავის ყორღანიდან ქვის მომრგვალო-მსხლისებური ლახტისთავია ცნობილი¹⁸⁴.

XL ყორღანის ლახტისთავის უახლოეს ტიპოლოგიურ პარალელებად შეიძლება ტყვიავის, სტეფანაკერტის, ხაჩენაგეტისა (მთიანი ყარაბაღი) და საჩხულალის (დას. აზერბაიჯანი) ყორღანებში აღმოჩენილი ლახტისთავები მივიჩნიოთ (ამ უკანასკნელის შესახებ იხ. ქვემოთ). სტეფანაკერტში ლახტისთავები აღმოჩნდა № 119 და 125 ყორღანების შუა ფენაში¹⁸⁵, რომელსაც ი. ჰუმელი „ენეოლითის“ ხანით, ძვ. წ. III—II ათასწლეულების მიჯნით ათარიღებს¹⁸⁶. მკვრივი თეთრი კირქვის ლახტისთავი (№ 119 ყორღანიდან) ზუსტად ჩვენი ლახტისთავის ფორმისაა. მაგნეტიტის ლახტისთავი კი (№ 125 ყორღანიდან) მას უახლოვდება, თითქმის სფერულია, ოღონდ მსხლისებური. ამ ლახტისთავის ზერელი ისეთივე ცილინდრულია და იმავე წესითაა ამობურღული, როგორც თრიალეთის ლახტისთავებისა (შიგნიდან კარგად შეიმჩნევა წრიული პარალელური შვერილები და ღარები), რასაც ი. ჰუმელი ამობურღვის თავისებური ტექნიკით ხსნის¹⁸⁷. ამ ლახტისთავის იდენტური ფორმისაა ქვის ლახტისთავი ხაჩენაგეტის ყორღანიდან¹⁸⁸, რომელსაც ზოგადად სტეფანაკერტის ყორღანების ხანას აკუთვნებენ. სტეფანაკერტის თიხას ჭურჭელი ქსოვილის გამოყენებით ყოფილა დამზადებული. ამიტომ კ. კუშნარიოვა მას „ენეოლითურ“ („მტკვარ-არაქსის“ — ე. გ.) კერამიკის ადრეულ საფეხურსაც კი მიაკუთვნებს (ადრე მიღებული აბსოლუტური ქრონოლოგიით ძვ. წ. III ათასწლეულის შუა ხანა და დასასრული)¹⁸⁹. რ. მუნჩაიევიც იმავე საფუძველზე ამ ძეგლებს „ენეოლითის“ ადრეულ საფეხურს აკუთვნებს (მისი აბსოლუტური დათარიღებით ძვ. წ. IV—III ათასწლეულების მიჯნა და III ათასწლ. პირველი ნახევარი)¹⁹⁰. არქაული ფორმისაა სატევრებიც, მაგრამ არქაულ ინვენტართან ერთად აქ უფრო მოგვიანო იერის ნივთებიცაა, მაგალითად, ოქროს ოვალური საკიდები, მძივების ოქროს განსაკრავები, სწორკუთხად ფუძემოლარული ობსიდიანის ისრისპირები და კერამიკის ფრაგმენტები მოგვიანო ხასიათის ჩალარული და გრავირებული ორნამენტით¹⁹¹. „ქსოვილიანი კერამიკაც“, როგორც ამას ბოლო ხანების ზოგიერთი აღმოჩენა ცხადყოფს (მაგ., შ. დედაბრიშვილის მიერ შესწავლილი კერამიკა ილტოს ნამოსასლარიდან — იხ. ქვემოთ), „მტკვარ-არაქ-

სის“ კულტურის გვიან საფეხურზეც უკნობი არ ყოფილა.

ხაჩენაგეტის ყორღანების ინვენტარი (სატევარი, ოქროს მილაკები, თიხის ჭურჭელი)¹⁹², როგორც მიიჩნევენ კიდევაც, რამდენაღმე მოგვიანო ჩანს ვიდრე სტეფანაკერტის ყორღანებისა. ბ. პიოტროვსკი ხაჩენაგეტის კერამიკას „ენეოლითურ“ კერამიკას უახლოებს¹⁹³ ან მის ანალოგიურად თვლის¹⁹⁴. თ. ჯაფარიძე ყორღანების ორივე ამ ჯგუფს უფრო მოგვიანო („ადრებრინჯაოს“) ხანით განსაზღვრავს¹⁹⁵.

როგორც ჩანს, სტეფანაკერტისა და ხაჩენაგეტის ყორღანები „მტკვარ-არაქსის“ კულტურის ბოლო საფეხურზე ადრეული არ უნდა იყოს.

დას. აზერბაიჯანში, ხაჩხულალში გათხრილი ერთ-ერთი ყორღანის კომპლექსი, რომლისათვის სხვადასხვა აბსოლუტური თარიღი არსებობს (ძვ. წ. II ათასწლეულის დასასრ.,¹⁹⁶ III ათასწლეულის შუა ხანა¹⁹⁷), შეიცავს იმ ფორმისა და ზომის ჰემატიტის ლახტისთავს, როგორსაც XL ყორღანი, და მომცრო თიხის ჭურჭლებს, რომლებიც შემკულია თრიალეთის შუაბრინჯაოს ხანის ადრეული კერამიკული ჯგუფისათვის დამახასიათებელი ტიპური დაქდებული ორნამენტით (მხარზე პატარა წრეებისა და ჭდეების სარტყელი, მოკლე ხაზოვანი შევრონები და ნაძვისებურად დაშტრიხული მოგრძო შევრონები: ორნამენტი შეად. ტაბ. 20, 26; 25, 24, 29). იქვე აღმოჩენილი არქაული ფორმის დაკბილულყუნწიანი სატევარი ამ ძეგლს ადრებრინჯაოს ხანის ძეგლებს უახლოებს (III ათასწლეული). ხაჩხულალის კომპლექსის ერთობლივი ნიშნების მიხედვით შეიძლება აღნიშნული ორივე ლახტისთავის არსებობა დაახლოებით ადგილობრივ (ამიერკავკასიურ) ძეგლთა ადრე-და შუაბრინჯაოს პერიოდების მიჯნაზე ვიგულისხმოთ.

ამგვარად, იქმნება საერთო შთაბეჭდილება, რომ ყველაზე ახლო პარალელები თრიალეთის ლახტისთავებს ძვ. წ. III ათასწლეულში და მის დასასრულზე აქცევს. მაგრამ ამ მონაკვეთს შიგნით თითქოს უფრო კონკრეტულ აბსოლუტურ თარიღს გვაძლევს სხვა ანალოგიები, მაგალითად, XL ყორღანის სატევრის ანალოგიები ანატოლიიდან (იხ. ქვემოთ) და ჩაგარ ბაზარიდან სირიაში (ტაბ. 33, 2). ეს უკანასკნელი III ათასწლეულის დასასრულით ან III—II ათასწლეულების მიჯნით თარიღდება¹⁹⁸.

თრიალეთური სატევარი (ტაბ. 12, 3) ყველაზე ახლოს დგას ასეთივე „სამკუთხა“ ფორმის ანატოლიურ ბრტყელ სატევრებთან (ბაინდირკოი, ტროა და იაზილიკაია დას. ანატოლიაში, თერმი კუნძულ ლესბოსზე, ალიშარი, ჰაზჰუიუჯი და კაიაპინარი ცენტრ. ანატოლიაში), რომელთაც უნახვრეტო ან ერთნახვრეტოანი ფართო ყუნწი აქვთ. ეს სატევრები, ადრებრინჯაოს ხანის ანატოლიური ბრინჯაოს იარაღებისათვის ამჟამად არსებული ტიპოლოგიური სქემის მიხედვით (დ. სტრონახი), სატევრების II და III ტიპებში შედიან¹⁹⁹ და უმთავრესად ძვ. წ. III ათასწლეულის მეორე ნახევარში თავსდება (ძვ. წ. 2000 წლამდე)²⁰⁰. ამ პერიოდის მცირეაზიული სატევრები ძირითადად ადგილობრივი წარმოშობის იარაღებადაა მიჩნეული (ზოგიერთი ფორმა III ათასწლეულის ბოლოს ვრცელდება სირიიდან). ეს ვარაუდი ემყარება იმ ფაქტს, რომ ანატოლიური ფორმების ერთობლიობა იძლევა ტიპოლოგიური განვითარების სურათს²⁰¹ და, რომ ეს ფორმები სპეციფიკურია ანატოლიისათვის²⁰².

თრიალეთურის მსგავსი ფორმის სატევრები ალიშარ II-დან (ტაბ. 33, 5), და ჩაგარ ბაზარიდან (ტაბ. 33, 2), რომელთაც მისგან განსხვავებით ორნახვრეტოანი ყუნწი აქვთ, როგორც ჩანს, თრიალეთის სატევრისათვის ზედა თარიღს გვაძლევენ, რადგანაც ამ ტიპის სატევრებიდან ისინი უგვიანესია და უფრო განვითარებული სახე აქვთ (ორნახვრეტოანი ყუნწი). ალიშარზევე „ხალკოლითური პერიოდის“ უგვიანეს მე-12 ფენიდან, რომლის ზედა თარიღი ძვ. წ. 2500 წლის ახლოს ივარაუდება²⁰³ და ასეთივე აბსოლუტური განსაზღვრით ანატოლიის ადრებრინჯაო I-ის დასასრულს ემთხვევა²⁰⁴ ან ადრებრინჯაო II-ის დასაწყისზე მოდის²⁰⁵, გვაქვს ბრტყელი სატევარი ერთნახვრეტოანი ფართო სწორკუთხა ყუნწით²⁰⁶; იგი ნაკლებია, მაგრამ აშკარად ავლენს დიდ მსგავსებას ჩვენს სატევართან და არ შეიძლება აღნიშნული ნიშნებით ზუსტად ამავე ტიპს არ მივაკუთვნოთ. როგორც ჩანს, ეს სატევარი წარმოადგენს ჩვენთვის საინტერესო ტიპების ერთ-ერთ უადრეს ნიმუშს.

ალიშარ II-ისა და ჩაგარ ბაზარის სატევრისპირების ანალოგიური (ამ უკანასკნელის ზუსტად მსგავსი) სატევრისპირი აღმოჩნდა ოსპრისის ყორღანში (ტაბ. 33, 3)²⁰⁷ (შიდა ქართლი, სამხ. ოსეთის ტერიტ.). ოსპრისის სატევარს, ჩაგარ ბაზარისა

და ალიშარ II-ის სატევრების მსგავსად, ყუნწზე ორი ნახვრეტი აქვს. ოსპრისის ყორღანშივე აღმოჩნდა თიხის ჭურჭლები (ტაბ. 33, 4) შუაბრინჯაოს ხანისათვის დამახასიათებელი ფორმისა და ორნამენტის მქონე (ყვერცხისებურტანიანი პირფართო ქილა მოგრძო შევრონების ორნამენტით და სფერულტანიანი ქილა დაბალი ყელით). იქვე იყო შვერილებიანი არქაული ფორმის ქილა²⁰⁸.

ამგვარად, თრიალეთური სატევრის პირდაპირი და უახლოესი ტიპოლოგიური ანალოგიების მიხედვით შეიძლება ამ სატევრის (და მისი თანმხლები კომპლექსის) თარიღი ძვ. წ. III—II ათასწლეულების მიჯნაზე ვიგულისხმოთ და (ზოგიერთი მონაცემის მიხედვით) ადრებრინჯაოს დასასრულზე ვივარაუდოთ, თუ ამას ქრონოლოგიური რიგის სხვა ფაქტებიც დაგვიდასტურებს.

თრიალეთურ და ანატოლიურ ადრეულ სატევართა ტიპებს რამდენადმე უახლოვდება დაახლ. ამავე ხანის ელარის მოგრძო, უნახვრეტო ყუნწიანი სატევარი სომხეთიდან, რომელსაც XL ყორღანის სატევარზე რამდენადმე უფრო არქაულად და ადრეულად მიიჩნევენ²⁰⁹.

XL ყორღანის ხელშუბისპირისა (ტაბ. 12, 4; 33, 7)²¹⁰ და, როგორც ჩანს, XIX ყორღანის ნაკლები იარაღის (ტაბ. 9, 2) უახლოესი ტიპოლოგიური პარალელია ურბნისში ხიზანანთ გორაზე, „მტკვარ-არაქისის“ ხანის D ფენაში აღმოჩენილი იარაღი, რომელიც აღნიშნულ ფენაში საჩხერული ტიპის სატევართან ერთადაა ნაპოვნი²¹¹.

XL ყორღანისა და ხიზანანთ გორას იარაღები სავსებით იდენტურია. მათ უახლოვდება ცენტრალური ანატოლიიდან, თეკეკოიდან ცნობილი ნიმუში, დაახლ. III ათასწლ. შუახანებისა²¹² და ამ უკანასკნელის თითქმის იდენტური, საჩხერეში ცარცის გორაზე აღმოჩენილი იარაღი, რომელიც მასიურ ყუამილიან (კუფტინის მიხედვით სამუშაო) ცულთან ერთად აღმოჩნდა²¹³. ეს საჩხერული ცული განსხვავებულია ტიპურ საჩხერულ საბრძოლო თუ პარადულ ვიწროტანიან ცულებისაგან, უფრო თანაბარი სიგანის ნაკლებად მოკალი ტანი აქვს. ჩვენ ვთვლით, რომ ეს საბრძოლო ცულები და საჩხერული მასალა უმთავრესად თრიალეთის ყორღანებზე ადრეულია, რაზედაც ქვემოთ გვექნება საუბარი.

ჩვენს ხელშუბისპირთან ახლო მსგავსებას იჩენს ეშერის IV დოლმენის იარაღები²¹⁴ (ტაბ. 33,

11, 12). ერთ-ერთი მათგანი, რომელსაც ა. ტალგრენი აქვეყნებს, ქარაზ ჰუიუყის მომცრო შუბისპირის (იხ. ქვემოთ) იდენტურია. ამ იარაღთა კონკრეტული დანიშნულება აგრეთვე გაურკვეველია (ა. ტალგრენის მიხედვით სატევარი ან შუბისპირი²¹⁵, ბ. კუფტინის მიხედვით — შუბისებური დანისპირი²¹⁶). მათი შემცველი კომპლექსის (დოლმენების ქვედა ფენის) დაახლოებით თარიღად მიღებულია ძვ. წ. III ათასწლეულის დასასრული (თუ მე-2 ნახევარი) ან II ათასწლეულის დასაწყისი²¹⁷. ეშერისა და საჩხერის აღნიშნულ იარაღთა ანალოგიურია სტანიცა კოსტრომსკაიას ყორღანული კომპლექსიდან ცნობილი მომცრო იარაღები (ნოვოსვობოდნაიას ეტაპზე რამდენადმე ადრეული თარიღი)²¹⁸.

ეშერის დოლმენში აღნიშნულ იარაღს თან ახლავს ფართო ფოთლისებურპირიანი, ვიწროყუნწიანი იარაღები²¹⁹, რომლებიც ტიპურია ან საერთო ფორმის (განსაკუთრებით თავისებური, ოღნავ ბოლოვანფართოებული ყუნწის) მიხედვით დამახასიათებელია ჩრდ. კავკასიური I და II ეტაპის (ყაბარდო-პიატიგორიის II სტადიის, „შუაყუბანური“ ჯგუფის) ყორღანებისათვის (ძირითადი და ჩაშვებული სამარხები) და სხვა ტიპის სამარხებისათვის²²⁰ (ძვ. წ. 2300 — 1600 წწ. — ა. შმიდტი²²¹; II ათასწლეულის პირველი ნახევარი ან II ათასწლეული ზოგადად — სხვა ავტორები²²²), აგრეთვე — სამხრეთ რუსეთის კატაკომბური სამარხებისათვის²²³ (II ათასწლეულის პირველი ნახევარი და შუა ხანები²²⁴; 1800—1500²²⁵). ამავე ძეგლებიდან უფრო სადა ან პრიმიტიული ერთეულები²²⁶ (ზოგჯერ აღნიშნულ ფოთლისებური ტიპისა) რამდენადმე უახლოვდებიან ეშერისა და თრიალეთის იარაღს. ზოგიერთი მოგრძო ფოთლისებური გრძელყუნწიანი სატევარ-შუბისპირი აფხაზეთისა და ჩრდ. კავკასიის დოლმენებიდან²²⁷ შეიძლება გადავიხილა როგორც საჩხერული ტიპის სატევრების განვითარება. თრიალეთის მომცრო შუბისებური იარაღის რამდენადმე მსგავსი ფორმები უფრო სამხრეთ ოლქებში შეიძლება შედარებით ადრე იწყებდეს გამოჩენას (საჩხერე, თეკეოი, ქარაზი), თუმცა ჩრდილოეთშიც ისინი ჯერ კიდევ მაიკოპის კულტურის ადრეულ ძეგლებში ჩანან (კოსტრომსკაია).

ერთმანეთის მსგავსი მომცრო შუბისებური იარაღები ურბინისის სამარხიდან²²⁸ და გეოი-თეფეს

K ფენიდან²²⁹ თრიალეთურზე გაცილებით არქაულებია. ხოლო მსგავსი მომცრო იარაღები ჰისარ III-დან²³⁰ და დიგორიიდან (პ. უვაროვას კოლექცია)²³¹ მოყვანილობით ძალიან გვაგონებს თრიალეთურს, მაგრამ მათზე უკვე შეიმჩნევა წიბურის მსგავსი შუა ქედი.

ქარაზ ჰუიუყის ნამოსახლარზე ერზერუმთან სტრატეგიკული იყო „მტკვარ-არაქსის“ კერამიკა და აქ უგვიანესი ზედა ფენები შეიცავდა თრიალეთის ყორღანულ კერამიკასთან ახლოს მდგომ მასალას²³² და თრიალეთური სპილენძის ხელშუბისპირის დაახლ. მსგავს ფორმებს²³³ (ტაბ. 33, 9, 10). აქვე აღმოჩნდა საჩხერული ტიპის ბრტყელი და ყუადაქანებული ცულები²³⁴. უკანასკნელს პირი თანაბარი სიგანისა აქვს, რითაც ემსგავსება აფხაზეთის დოლმენურ ზოგიერთ ცულს²³⁵, რომლის თანმხლები სხვა ინვენტარიც²³⁶ საჩხერულზე მოგვიანო ჩანს. დ. სტრონახი ქარაზის ერთ-ერთ იარაღს ყუბანისა და თერგის ოლქების „უნახვრეტო სატევრების“ მონათესავედ თვლის²³⁷. ასევე, ვ. ლამბი ქარაზის ცულებს შუაყუბანური პერიოდის ცულებთან აკავშირებს (ათარილებს ძვ. წ. მე-20 ან 19 საუკუნით) და საერთოდ ქარაზის ბრინჯაოს იარაღებს კავკასიურ სპეციალურ ტიპს აკუთვნებს²³⁸; ხოლო ე. დულო ცულების აღნიშნულ ტიპს „დოლმენურ ცულებს“ უწოდებს²³⁹. ა. მარტიროსიანი ქარაზის ზედა ფენების კერამიკას სომხეთში არაგაცის ჯგუფის კერამიკისათვის (მისი დათარიღებით ძვ. წ. III ათასწლეულის დასასრული) საკმაოდ ახლო პარალელად მიიჩნევს²⁴⁰, ხოლო ქვედა ფენების კერამიკას ელარის ძეგლებს უკავშირებს²⁴¹ (იმავე ათასწლეულის ბოლო მესამედი); ქარაზის ქვედა ფენები მეტ-ნაკლები ხანგრძლივობით დათარიღებულია ძვ. წ. III ათასწლეულით, დაახლოებით 2300 წლამდე²⁴², ზედა ფენები — მომდევნო პერიოდით²⁴³, ჯ. მელაარტი მათ დასასრულად ძვ. წ. მე-20 საუკ. თვლის²⁴⁴.

ხოვლეში (შიდა ქართლი) გათხრილი ყორღანის № 2 ჩაშვებული სამარხიდან ტიპურ თრიალეთურ კერამიკასთან ერთად (მცირე ზომის ქურქლები, შეად. ტაბ. 7, 10; 14, 3 და სხვ.) გვაქვს მომცრო ბრტყელი შუბისპირი (თუ სატევარი), მხრებთან და წვერთან გაფართოებული²⁴⁵. იგი რამდენადმე მსგავს პარალელებს პოულობს ჰოროზ-თეფეზე (ერბაასთან, ცენტრ. ანატოლიის ჩრდილო სანაპირო ზოლში) აღმოჩენილი წელშეზნეკილი

შუბისპირებისა (თუ სატევრების) სახით²⁴⁶. ყველა ამ იარაღს რამდენადმე მოგვაგონებს ირანში თეფე-პისარ III B-დან ცნობილი უფრო განვითარებული, შუაქედისანი და მოკალაყუნწიანი სატევრები²⁴⁷ (პისარ III B თარიღები: ძვ. წ. 1900—1700²⁴⁸, 2300—2000 წწ.²⁴⁹ და უფრო ადრეული)²⁵⁰ და სხვა. ფორმის ზოგიერთი თავისებურების გამო ჰოროზ-თეფეს ნიმუშებთან შედარებით ხოვლეს იარაღის რამდენადმე მოგვიანო თარიღი დასაშვებია. აღნიშნული მსგავსება საკმაოდ ზოგადია, მაგრამ ხოვლეს ყორღანშივე, უფრო მოგვიანო № 1 სამარხში (სტრატეფიციურებული ზედა სამარხი)²⁵¹ აღმოჩნდა სატევარი (ნაკლული) პატარა ნახვრეტიანი ფართო დაბალი მომრგვალებული (კარგად გამოყოფილი) ყუნწით და, ჩანს მოგრძო სამკუთხეა პირით (ტაბ. 33, 6), რომელსაც მოექებნება ასლო ტიპოლოგიური პარალელები ტროას A და F განძებში²⁵², წარმოადგენს რა, ამრიგად, ანატოლიური სატევრების მე-2 ტიპის ვარიანტს (2a ტიპი დ. სტრონახის მიხედვით)²⁵³. როგორც მიიჩნევენ, F განძი ტროას განძებს შორის შეიძლება მოგვიანო იყოს, ტროა III-ეს ეკუთვნოდეს²⁵⁴. ხოვლეს № 1 სამარხში აღმოჩნდა აგრეთვე თიხის ტოლჩა და კაყის ისრისწვერები, რომლებიც ზოგადად თრიალეთის ადრეულ ყორღანებზე გვიანი ხანისა არ შეიძლება იყოს, რადგან, ერთი მხრივ, ამ ყორღანებში მსგავსი ფორმების არსებობის შემთხვევა გვაქვს (ტაბ. 8, 7; 9, 4), — განსაკუთრებით საყურადღებოა ტოლჩა მსგავსივე ორნამენტით, — ხოლო მეორე მხრივ, ხოვლეს ამ ნივთებს საერთოდ არქაული იერი აქვთ. მაშასადამე, ხოვლეს ყორღანის ორივე კომპლექსი თრიალეთის ადრეული ყორღანების თანადროულია.

ჰოროზ-თეფეს მასალის ერთ-ერთი თარიღია ძვ. წ. 2150—2050 ან 2200—2100 წწ., რომელსაც ტ. ოზგუჩი და მ. აკოკი ადგენენ ალაჯა-ჰუიუკის (ცენტრ. ანატოლია) ე. წ. სამეფო სამარხებისათვის და პირდაპირ გადმოაქვთ ჰოროზ-თეფესათვის ორივე ამ ძეგლზე აღმოჩენილი მთელი რიგი ნივთების ურთიერთშესატყვისობის საფუძველზე²⁵⁵. ალაჯის სამარხებისათვის არის სხვა თარიღებიც — ძვ. წ. 2500—2400, 2300—2000²⁵⁶, 2400—2200²⁵⁷, 2500—2300/2200 წწ.²⁵⁸, 2200—1900 წწ.²⁵⁹, ანდა საწყისი თარიღი — 2500 წწ.²⁶⁰.

როგორც ცნობილია, ახდენენ ტროა II-სთან, ზოგჯერ კი ურის სამეფო სამარხებთან, ალაჯის სა-

მარხების სინქრონიზებას, ან ზოგად თუ ნაწილობრივ სინქრონიზებას²⁶¹. ტროა II-სათვის ცნობილი თარიღია ძვ. წ. 2500—2000 წწ. (ვ. ღორპფელდისა)²⁶². მაგრამ არსებობს სხვა თარიღიც—ძვ. წ. 2600—2300 წწ., რაც ტროაში წარმოებულ ახალ გათხრებს ემყარება (კ. ბლეგენი)²⁶³ და რასაც ეგეოსის შედარებითი ქრონოლოგიის შესწავლაც არ უარყოფს (ს. ვეინბერგი)²⁶⁴. ამას ეთანხმება კ. შეფერის თარიღიც (ზედა თარიღი ძვ. წ. 2300 წ.)²⁶⁵ და ბარტონ-ბრაუნის ქრონოლოგიური სქემიდან გამომდინარე თარიღი (2550—2325 წწ.)²⁶⁶. პ. ოსტენიცი სავსებით სარწმუნოდ მიიჩნევს, რომ ტროა II-ის დასასრული 2300 წელია²⁶⁷. ხოლო ჯ. მელარტი ტროა II-ის თარიღად იღებს 2500—2300 წლებს (ტროა I—3000/2700—2500 წ.წ.), თვლის რა მას ერთ-ერთ პირობით (ანუ აღიარებულ) თარიღად (2600/2500—2300), ხოლო შესაძლებელ საწყის თარიღად მიაჩნია 2800 წ. (ტროა I-ის შესაძლებელი საწყისი თარიღი—3500 წ.)²⁶⁸.

ასეთ დათარიღებას დაახლოებით ეთანხმება ა. გოეტცეს თარიღი: ტროა II—2750—2450 (ტროა I—3000—2750)²⁶⁹ და დ. ფრენჩის თარიღი: ტროა II—2800—2300 წწ.²⁷⁰ ეს მაღალი თარიღები სხვა მონაცემებთან ერთად ემყარება აგრეთვე ტროას სამშენებლო პერიოდების სიმრავლეს და ზოგიერთი მონათესავე კულტურის რადიოკარბონული მეტოდით განსაზღვრულ თარიღებს. ყოველივე ამის შესაბამისად, ტროა III-ისათვის ამკამად უმთავრესად აღიარებულია შედარებით მაღალი თარიღები—ძვ. წ. 2300—2200 (კ. ბლეგენი, ჯ. მელარტი²⁷¹, ს. ვეინბერგი, დ. ფრენჩი, როგორც ჩანს, დ. სტრონახი²⁷² და სხვები), 2300—2100 (კლ. შეფერი), და 2100—1900 (გ. ჩაილდი)²⁷³.

ამგვარად, მიღებულ თარიღთა უმრავლესობის მიხედვით, ძვ. წ. 2300 წ. ტროა II-სა და ალაჯის (და ამდენად ჰოროზ-თეფეს) ქრონოლოგიური ურთიერთშესებების ზღვარს ან დაახლ. საშუალო თარიღს გამოხატავს.

ხოვლესში აღმოჩენილი იარაღები თრიალეთის ადრეული ყორღანების უმეტესი ნაწილის თანადროულია (იხ. მითითება კერამიკის მსგავსებაზე). მათი გარეშე ანალოგიების მიხედვით (ტროა II, III, ჰოროზ-თეფე), ამ ჯგუფისათვის ჩვენ შეიძლება მივიღოთ თარიღი, რომლის ზედა ზღვარი დაახლ. 2200 წელია, ანდა არა უგვიანეს 2100 წლისა. ეს თარიღი შეუსაბამო არ იქნება იმ ვარაუდი-

სა, რომ უგვიანესი, ვთქვათ XL ყორღანის თარიღი (ამ ყორღანის სატევრის ზედა თარიღი) III—II ათასწლეულების მიჯნაა. ყორღანების უადრესი ქვევავუი 2300 წლის ახლო ან რამდენადმე ადრეულ პერიოდში მოთავსდება.

მართლაც, XL ყორღანი, როგორც ითქვა, რიგი ნიშნების მიხედვით უგვიანესი ჩანს თრიალეთურ ადრეულ ყორღანებსა და ამ პერიოდის სხვა ძეგლებს შორის, თუმცა, როგორც ვნახეთ, ხელშეებისპირის ფორმა ამ კომპლექსიდან საკმაოდ ადრე, „მტკვარ-არაქსის“ ხანაში იჩენს თავს. გარდა ხსენებული სატევრისა, XL ყორღანის მასალიდან კიდევ შეიძლება მიეუთითოთ მოგვიანო იერის სხვა ნივთებზედაც, როგორცაა ბრინჯაოს აბჯრის ნაწილები და მანქვლიანი დასაკრავები, ძალზე თხელფურცლოვანი ოქროს შემოსაკრავები და ობსიდიანის სწორკუთხად ფუძემოლარული ისრისპირები (ტაბ. 11; 13). ა. იქსენი თრიალეთური აბჯრის ნაწილებისათვის (ტაბ. 12, 5) საკმაოდ ახლო პარალელებად მიიჩნევს ჩრდ. კავკასიის შუაყუბანური ჯგუფის ყორღანებში (საწყისი თარიღი ძვ. წ. II ათასწლ. დამდეგი) აღმოჩენილ ნიმუშებს²⁷⁴.

ასევე, ლითონის მნიშვნელოვანი იარაღების შემკველობით გამოირჩევა თრიალეთური ტიპის კომპლექსები ადრებრინჯაოს ხანის თეთრიწყაროს ყორღანიდან (ვ. გობეჯიშვილის გათხრები, 1956 წ.) და შულავერის ერთ-ერთი ყორღანიდან (ო. ჯაფარიძის გათხრები, 1967 წ.), რომლებიც მთელი რიგი ნიშნების მიხედვით შედარებით მოგვიანო იერს ატარებენ. თეთრიწყაროს კომპლექსს ვ. გობეჯიშვილი დაახლოებით ადრებრინჯაოს დასასრულს მიაკუთვნებს. მომრგვალოტანიან დიდ ჭურჭელს ამ კომპლექსიდან შუაბრინჯაოს ხანის ადრეული ჯგუფის ჭურჭელთა ზუსტი შესატყვისი ფორმა აქვს (შეად. ტაბ. 20, 22, 27). ასეთივე მოგვიანო იერი აქვს მსხვილ ოთხწახნავა სატეხს, რომელიც განსხვავებულია საჩხერულ და ადრეულყუბანურ ვიწროღერძიან სატეხებისაგან, და საუცხოოდ დამუშავებულ, ფუძემოლარულ ობსიდიანის ისრისპირებს; ერთ-ერთი სატევარი კი სავსებით უახლოვდება სატევარს სამგორის დიდ ყორღანიდან, რომლიდანაც გვაქვს როგორც ტიპური თრიალეთური ადრეული ყორღანული სხვადასხვა ჭურჭელი²⁷⁵, ისე ცალკეული ფრაგმენტები შუაბრინჯაოს ხანის კერამიკული ორნამენტით (ვდეული ნაძვისებური ორნამენტი, ფართო კანელურები მოზრდილი ჭურ-

ჭლის მხარზე თუ ყელზე და სხვ.). შულავერის კომპლექსიდან გვაქვს ბრინჯაოს სატევარი, რომელიც აშკარად ემსგავსება აფხაზეთის დოღმენებისა და რამდენადმე უფრო მოგვიანო ჩრდილოეთ კავკასიური იარაღების ტიპებს; აქვეა ბრინჯაოს სხვა იარაღებიც (საქ. მუზ. ინვ. 18—996/90—96). განსაკუთრებით საინტერესოა ორივე ამ ყორღანში აღმოჩენილი ყუამილიანი და ბრტყელი ცულები (თეთრიწყაროსი უფრო მასიური და მოზრდილები), რომლებიც შესაძლებელია გენეტიკურად უკავშირდებოდეს საჩხერულ სათანადო იარაღებს. მაგრამ, ამავე დროს, ყუამილიანი და ყუადაქანებული საჩხერული საბრძოლო თუ პარადული ვიწროტანიანი (ტანმოხრილი) ცულები მნიშვნელოვნად განსხვავდებიან თეთრიწყაროსა და შულავერის ყუამილიანი ცულებისაგან, რომელთაც უფრო სწორი და თანაბარი სიფართის მასიური ტანი აქვთ (ამ უკანასკნელთა ზუსტ ანალოგიას წარმოადგენს გატინ-კალეს ცული ჩეჩნეთ-ინგუშეთიდან—დაახლ. ძვ. წ. 2000 წ.²⁷⁶). ორივე ამ ტიპის დამაკავშირებელ გარდამავალი ფორმის იარაღს უნდა წარმოადგენდეს საჩხერეში ცარცის გორაზე აღმოჩენილი მასიური, ოდნავ ტანმოხრილი ცული, რომელიც XL ყორღანის შუბისპირთან ზოგადი მსგავსების მქონე იარაღთან აღმოჩნდა (იხ. ზემოთ). ეს ცული ტიპურ საჩხერულ საბრძოლო ცულებზე მოგვიანო უნდა იყოს, თუმცა მას ზოგჯერ სხვა საჩხერულ ცულებზე არქაულად მიიჩნევენ²⁷⁷. იგი რამდენადმე გვაგონებს ერთ-ერთ ცულს საჩხერის უფრო სწორტანიან მასიურ ყუამილიან ცულებს შორის (საჩხერის ცულების კოლექციიდან)²⁷⁸, რომლებიც ახლოს დგანან სწორშუბლიან მასიურ ყუამილიან ცულთან ეოლინში (პოლონეთი) აღმოჩენილ სტუბლოს განძიდან და ასეთსავე ცულებთან კარპატების ოლქიდან ცნობილი კომლოდის განძიდან (უნგრეთი) (ძვ. წ. 2000 წ. და უფრო მოგვიანო ხანა)²⁷⁹. რამდენადმე ტანმოხრილი მასიური ყუამილიანი ცულებისათვისაც საქართველოდან და მის გარეშე ტერიტორიიდან²⁸⁰ აღნიშნულ თარიღზე უფრო ადრეული თარიღი არ არის ცნობილი. ცარცის გორის აღნიშნული ცული პირველ რიგში საჩხერულ „ალებარდებს“ უკავშირდება და შეიძლება მხოლოდ მათი საშუალებით — შემერულ პროტოტიპებს (ყუამილიან საბრძოლო ცულებს), რადგან სამუშაო ცულები ტანის მორკალვას უმთავრესად არ მოითხოვს და შემერში მასიური ცულები სწორი ან თა-

ნაბარი სიფართის ტანიანია. ამ ცულთან მესობო-ტამიდან ყველაზე მეტი მსგავსება შედარებით მოგვიანო ნიმუშში — ნარამ სინის სტელაზე გამოსახულ ერთ-ერთ საომარ ყუამილიან ცულში შეიძლება შევნიშნოთ (სარგონიდული ხანა)²⁸¹; მაგრამ ცარცის გორას ცულის განვითარება უფრო შესაძლებელია საჩხერული ტანმოხრილი ცულებიდან, ვიდრე ამ უკანასკნელი ფორმიდან. შემერს გარეთ რომ სწორტანიანი ანდა მასიური უბრალო სამუშაო ცულების წარმოშობა შესაძლებელია უფრო გვიან, ვიდრე შემერული და ირანული ყუამილიანი საომარი ცულების გავრცელება, ამაზე მიუთითებდა ბ. კუფტინი და აღნიშნავდა სპილენძის რაოდენობის გამო ამ ცულების სიძვირეს²⁸². თრიალეთური ტიპის (თეთრი წყაროსა და შულავერის) ცულები კიდევ უფრო ახლოს დგანან სტუბლოსა და კომლოდის ცულებთან (იხ. ზემოთ) და ამ ტიპის ყუამილიან მასიურ ცულებთან ჩრდ. კავკასიიდან, შავი ზღვისპირეთიდან, აღმ. ევროპიდან²⁸³ და დუნაის ქვეყნებიდან²⁸⁴, რომელთა საერთო ქრონოლოგიური განსაზღვრა ძვ. წ. II ათასწლეულის დასაწყისით და უფრო გვიანი ხანითაა შესაძლებელი. თრიალეთურ კომპლექსებში ამ ცულების აღმოჩენას გარკვეული სიცხადე შეაქვს თრიალეთისა და საჩხერის ძველთა ქრონოლოგიური ურთიერთდამოკიდებულების საკითხში, რასაც ჩვენ ქვემოთ შევეხებით.

არსებობს მრავალი ძეგლი, რომლებთანაც ახდენენ თრიალეთის ადრეული ყორღანების სინქრონიზაციას. პირველ რიგში, ესაა სამარხები საჩხერის ყორღანებიდან.

ჩვენ შეგვიძლია ზოგადად დავეთანხმოთ თრიალეთის ყორღანებისა და საჩხერის ძეგლთა სინქრონიზებას, რასაც ბ. კუფტინი ახდენდა (ძვ. წ. მე-24 — 22 სს. ფარგლებში)²⁸⁵. უფრო ზუსტი იქნება შეფარდება თუ გავიზიარებთ ო. ჯაფარიძის სქემას, რომელშიც თრიალეთის ყორღანები ქრონოლოგიურად გათანაბრებულია საჩხერის სამარხების მოგვიანო ჯგუფთან (ძვ. წ. 2200—1900 წწ.)²⁸⁶.

თრიალეთური შუბისებური იარაღის (ტაბ. 12, 4) პარალელი საჩხერიდან²⁸⁷ შეიძლება მოგვიანო იყოს საჩხერულ იარაღთა შორის. საჩხერული სატევრების ძირითადი ტიპი (ვიწრო-მალაყუნწიანი და მხრებდაქანებული ბრტყელი სატევრები)²⁸⁸, როგორც ამას ო. ჯაფარიძეც აღნიშნავს, უფრო არ-

ქაულ ნიშნებს ატარებს, ვიდრე თრიალეთური ბრტყელი სატევარი ნახვრეტისანი ფართო ყუნწით (ტაბ. 12, 3), რომელიც ტიპოლოგიურად შუაბრინჯაოს ხანის სატევრებს უფრო უახლოვდება²⁸⁹. საჩხერული ტიპის (ცოტათი უფრო არქაული იერის) სატევრები, რომლებიც საჩხერულის მსგავსად დარიშხანიანი სპილენძისგანაა დამზადებული, აღმოჩენილია ამირანის გორას ადრეულ სამარხებში (№ 7 და 24 სამარხები) „მტკვარ-არაქსის“ კერამიკასთან ერთად²⁹⁰. ამავე ტიპის არქაული იარაღი აღმოჩენილია ხიზანანთ გორაზე „მტკვარ-არაქსის“ ხანის D დონეში²⁹¹. იშვიათი ფორმის ლითონის-ტარიანი საჩხერული (ცარცის გორასა და ქორეთის) სატევრების²⁹² იდენტური რელიეფური გამოსახულება ცნობილია ქვაცხელების C დონის თიხის ჭურჭელზე²⁹³ („მტკვარ-არაქსის“ პერიოდი). ურბნისის ერთ-ერთი სამარხიდან, რომელიც ქვაცხელას C₁ ან B₃ ფენის ასაკისაა (III ათასწლ. I ნახევარი ან შუა ხანა), ცნობილია აგრეთვე საჩხერული ტიპის ოთხწახნაგა ხიშტი²⁹⁴, თუმცა მას ყუნწი საჩხერულისგან განსხვავებით მოკალი აქვს²⁹⁵. უფრო არქაული სწორყუნწიანი ოთხწახნაგა ხიშტი აღმოჩენილია ნახტევნის ქიულ-თეფეს II ფენაში²⁹⁶. ქვაცხელას B დონიდან ცნობილია საჩხერული ტიპის T-მაგვარი საკინძი²⁹⁷ და სხვ. ერთნახევარი ხეის საჩხერული საკიდები²⁹⁸ თრიალეთურთან (ტაბ. 5, 2; 9, 8) შედარებით არქაულებია. XXII ყორღანის ოქროს ორმაგვოლუტისანი თავიანი საკინძი (ტაბ. 9, 9) ყველა ადრეული საკინძისაგან ტექნიკურად განსხვავებულია. ამ უკანასკნელთა შორის მოიპოვება თრიალეთურის პროტოტიპები (საკინძები ქვაცხელადან, ურბნისიდან, ძალინადან, ამირანის გორადან, ლათმაზიდან; საკიდი საჩხერიდან)²⁹⁹. იგივე ითქმის საჩხერულ სპილენძის „სადგისებზე“, რომლებიც თრიალეთურთან შედარებით არადიფერენცირებული ფორმისაა (ღერო და ყუნწი ერთმანეთისგან გამოუყოფელი აქვთ), და კაყის ისრისპირებზე³⁰⁰, რომლებიც „ენეოლითურ“ ტრადიციას აგრძელებენ (შეად. ზოგიერთი მათგანი თრიალეთურს—ტაბ. 11, 11; 13, 6). შესაძლოა, რომ ზოგიერთი სხვა მასალა (წერილი ნივთები) საჩხერის ყორღანებიდან და მათი სინქრონული ძეგლებიდან ტიპურ „მტკვარ-არაქსის“ ძეგლების მასალას უახლოვდებოდეს.

საჩხერის კერამიკული მასალის უფრო არქაული ხასიათი ჩანს თიხის ჭურჭლის საერთო ფორ-

მების, ცალკეული დეტალებისა და ორნამენტაციის მიხედვით. აქ უფრო მრავლადაა „მტკვარ-არაქსის“ კერამიკული ფორმები — ძალზე პირფართო დიდი ზომის ქურჭელი გადაშლილი ყელ-პირით ანდა ცილინდრული ყელით, ვიწროძირიანი ქურჭელი, ბადიისებური ქურჭელი, „ნახევარსფერული“ ყურები და სხვა³⁰¹. ქურჭელი ნაკლებად დიფერენცირებულია, შედარებით არქაული პროპორციები აქვს. უფრო ხშირია არათანაბარი გამოწვა (შავი ფერის ზედაპირი ღია ლაქებით), თუმცა საერთოდ კერამიკა შავზედაპირიანია. უფრო ხშირია აგრეთვე ერთფეროვანი ანდა მკვრივი, კარგად გამომწვარი კეცი; საერთოდ კი ღია სარჩულიანი (ორფეროვანი) კეცი სპარბობს.

მართალია, ბ. კუფტინი მიუთითებდა თრიალეთური და საჩხერული კერამიკის ზოგიერთ შესატყვისობაზე³⁰², მაგრამ კერამიკა მეტ-ნაკლებად თრიალეთური თავისებურებებით საჩხერის სამარხებში ძალზე ცოტაა და მათ ნივთების მნიშვნელოვანი კომპლექსები არ ახლავთ. ისინი საჩხერის სამარხებიდან შეიძლება ყველაზე გვიანდელს ეკუთვნოდნენ. საჩხერის ამ მასალის დაახლოებითი სინქრონიზაცია თრიალეთის ადრეულ ყორღანებთან სავსებით შესაძლებელია.

პასიეთის ყორღანის № 1 სამარხში (სოფ. ქორეთი), რომელსაც ო. ჯაფარიძე ყველაზე გვიანდელად მიიჩნევს (მისი დათარიღებით ძვ. წ. 1900—1800 წწ.)³⁰³ და რომლის კერამიკას ყორღანული კერამიკის იერი აქვს, არის საჩხერული ყუამილიანი ვიწროტანიანი ცულის ვარიანტი. ნაჩერქეზევის № 3 სამარხში (1951 წ.)³⁰⁴ და ცარცის გორას № 2 სამარხში (1946 წ.)³⁰⁵ თრიალეთურის მსგავსორნამენტთან, რამდენადმე არქაული ფორმის ქურჭელთან არის საჩხერული ტიპის საკინძები და სხვა სახის არქაული კერამიკა. ამ სამარხების გამო ჩვენ გადაჭრით მაინც ვერ უარვყოფთ თანხედრობას აღნიშნული პერიოდების მნიშვნელოვან ნაწილში, რაც შეიძლება მიუთითებდეს საჩხერული ბრინჯაოს ხანგრძლივობაზე.

მოსაზრება, რომ საჩხერულ კერამიკაში ამიერკავკასიის ენეოლითური („მტკვარ-არაქსის“) კერამიკისათვის დამახასიათებელი ელემენტები უფრო დიდხანს შემორჩა, ვიდრე აღმოსავლეთ საქართველოში და აქ შუაბრინჯაოს ხანის დასაწყისამდე კერამიკამ ძირითადად შეინარჩუნა თავისი სახე³⁰⁶,

ანგარიშგასაწვეია, მაგრამ მოითხოვს შემდგომ დასაბუთებას.

თუ ჩვენ საჩხერისა და თრიალეთის სრულ ქრონოლოგიურ დამთხვევასა და ამასთანავე ამ მოსახლეობათა შორის უმჭიდროვეს კავშირს³⁰⁷ დავინახავთ, ასახსნელი იქნება თრიალეთში საჩხერული ლითონის ნაკეთობათა ძირითადი ტიპების თითქმის სრული შეუღწევლობა. ამასთან, ჩვენ არ შეგვიძლია უარვყოთ საერთო კულტურული და ეთნიკური ერთიანობა.

ყურადღებას იქცევს საჩხერის მოგვიანო სამარხების სინქრონიზაცია ქვაცხელების B დონესთან (აღ. ჯავახიშვილი, ლ. ლლონტი). ამასთან, B დონისათვის დადგენილი თარიღი, — ძვ. წ. III ათასწლეულის შუა ხანა (უკიდურესი ზედა თარიღი 24-ეს).³⁰⁸, ანგარიშგასაწვეი ჩანს. ამის ერთერთ საფუძველს წარმოადგენს „მტკვარ-არაქსის“ კულტურის ძეგლებზე სტრატეფიცირებული საშუალო დონეების განსაზღვრა რადიოკარბონული მეთოდით. ქვაცხელების C₁ ფენისათვის ეს განსაზღვრა იძლევა ძვ. წ. 2800-90 წ., ნახჭევნის ქიულ-თეფეს „მტკვარ-არაქსის“ ფენების საშუალო სიღრმისათვის — ძვ. წ. 2920-90 წ.³⁰⁹. დაახლოებით ამავე თარიღებს შეესატყვისება C₁₄-ის მეთოდით განსაზღვრული ამირანის გორას ფენათა თარიღები³¹⁰. ამდენად, ქვაცხელას B დონისა და საჩხერის შედარებით მოგვიანო სამარხების დაახლოებით ძვ. წ. III ათასწლეულის შუა ხანებით განსაზღვრა სავსებით რეალურ ვარაუდს წარმოადგენს. ამავე ქრონოლოგიით საჩხერის ადრეული სამარხები ქვაცხელას C დონეს უთანასწორდება (ძვ. წ. III ათასწლეულის პირველი ნახევარი). ზემოხსენებული ავტორები ხაზს უსვამენ B დონის კერამიკა სიხლოვეს თრიალეთის ადრეული ყორღანებს კერამიკასთან³¹¹. მართლაც, ამ ორი კულტურის კერამიკას შორის ბევრი საერთო ჩანს, მაგრამ ისინი შეიძლება მაინც ნაწილობრივ იყვნენ სინქრონულნი; ძირითადად, თრიალეთის ეს პერიოდი ქვაცხელას B დონის პერიოდს უშუალოდ უნდა მოსდევდეს. B დონის მასალა რამდენადმე უფრო არქაულია. საჩხერის ყველაზე გვიანდელი სამარხები შეიძლება ქვაცხელას B დონის მომდევნო ხანისა იყოს.

ამირანის გორას გვიანდელ სამარხებს ტ. ჩუბინიშვილი ძეგლთა იმავე რიგში აყენებს („მტკვარ-არაქსის“ კულტურის ბოლო საფეხური), ძვ. წ. III ათასწლეულის მეორე ნახევრით ათარიღებს და

თრიალეთის ადრეული ყორღანების თანადროულად თვლის³¹². მართლაც, კერამიკის მიხედვით მსგავსება აქაც ღიძია. მაგრამ ეს კერამიკაც თრიალეთურზე რამდენადმე ადრეული ჩანს. საერთოდ კი ამ სამარხებიდან მომდინარე მასალის სიმცირის გამო გადაჭრით ვერაფერს ვიტყვი.

ამავე საფუძველზე ჩვენ არ შეგვიძლია გავიზიაროთ ა. იესენის მიერ ბოლო დროს გამოთქმული მოსაზრება საჩხერის ძეგლებისა და თრიალეთის ადრეული ყორღანების ერთ პერიოდში მოქცევის შესახებ³¹³, თუ აქ ძალზე ზოგადი სინქრონიზმი არ იგულისხმება. ა. იესენის ვარაუდი, რომ „მტკვარ-არაქსის“ კულტურა შესაძლებელია მის ძირითად ტერიტორიაზე III ათასწლეულის ბოლო მეოთხედამდე მოდიოდნენ³¹⁴, შეიძლება გავრცელდეს საჩხერის ძირითად ძეგლებზედაც, რადგან ისინი უფრო „მტკვარ-არაქსის“ კულტურისკენ იჩენენ მიდრეკილებას. ამასთან ერთად, შესაძლებელია დაზუსტდეს ის ქრონოლოგიური შეფარდება, რამელსაც ა. იესენი „ყუბანის დიდ ყორღანებსა“ და თრიალეთის ყორღანებს შორის ადგენდა³¹⁵. ახალი აბსოლუტური ქრონოლოგიით (ა. იესენი) „ყუბანის დიდი ყორღანების“ პერიოდი მნიშვნელოვან მონაკვეთს მოიცავს (ძვ. წ. 2500—2000 წწ.)³¹⁶ და იგი ვერ მოთავსდება „მტკვარ-არაქსის“ პერიოდის დასასრულსა და თრიალეთის ადრეული ყორღანების პერიოდის დასაწყისს შორის, თუნდაც „მტკვარ-არაქსის“ კერამიკასთან თრიალეთური კერამიკული მასალის სიახლოვის გამო. ამიტომ ა. იესენის მიერ ადრე გამოთქმული ვარაუდი, რომ „ყუბანის დიდი ყორღანები“ შენგავითსა და შრეშბლურზე (სომხეთი) გვიანდელია, ხოლო თრიალეთის ყორღანთა ყველა ჯგუფზე ადრეული³¹⁷, უმჯობესია გავიზიაროთ იმ გაგებით, რომ ყუბანის ყველაზე ადრეული ძეგლები — მაიკოპის ჯგუფი, დაახლოებით „მტკვარ-არაქსის“ პერიოდის დასასრულზე მოდის (საჩხერე, ქვაყუბანების B დონე და სხვ.), ხოლო ნოვოსვობოდნაის ეტაპი თრიალეთის ადრეული ყორღანების ხანას ემთხვევა (ამ უკანასკნელთან შედარებით ა. იესენი მაიკოპის ჯგუფის ადრეულობას უფრო მეტად ამჩნევს). ამგვარი ვარაუდისას შეიძლებოდა ძეგლთა ჯგუფებს შორის სტადიალური შეფარდება გავვეთვალისწინებია, ისე როგორც ამას ა. იესენი ითვალისწინებს ყუბანის ძეგლების დათარიღებისას.

თრიალეთის ადრეული ყორღანების „შუაყუ-

ბანურ“ ძეგლებთან („ყუბანის დიდი ყორღანების“ მომდევნო პერიოდი) ქრონოლოგიურად დაახლოების ცდილას ა. იესენი ძალზე მცირე მასალას უთითებს. ცალკეული ანალოგია შეიძლება არსებობდეს მათი ქრონოლოგიური ურთიერთმოსაზღვრების გამო (ძვ. წ. III—II ათასწლეულების მიჯნა), მაგრამ მათი სინქრონიზების შემთხვევაში ყორღანული სტადია ამიერკავკასიაში ძალზე დავიანებული გამოდის. „შუაყუბანური“ კულტურის³¹⁸ (ისე როგორც მისი სინქრონული „ჩრდილკავკასიური“³¹⁹ და სამხრეთ რუსეთის კატაკომბურ³²⁰ კულტურების) საწყისი პერიოდისა და თრიალეთის ადრეული ყორღანული კულტურის სინსტადიალობაზე შეიძლება მიუთითებდეს ის გარემოება, რომ აქ საერთო „მეტალურგიული დონე“ უფრო დაბალია³²¹, ვიდრე შესატყვისად მათ წინამორბედ კულტურებში — „ყუბანის დიდი ყორღანებისა“ და საჩხერის ძეგლებში, რომლებშიც ამ დონეს წინააღიური გავლენებით ხსნიან.

მეორე მხრივ, თრიალეთის შუაბრინჯაოს ხანის ყორღანების (ხაზგასასმელია, რომ უპირატესად შუა ჯგუფის) და მაიკოპის ყორღანის ზოგიერთი მასალის მსგავსება, მაგალითად ვერცხლის ჭურჭლებისა ცხოველთა გამოსახულების სტილის მახედვით³²², ოქროს ფურცლისაგან ნაკეთები ფულურო მძივებისა და ქვისა და პასტის მძივების³²³ ფორმისა და დამზადების ტექნიკის მიხედვით³²⁴ (ამის შესახებ იხ. ქვემოთ), მათ შორის ქრონოლოგიურ შუალედს ამოკლებს, თუმცა თავისთავად არასაკმარისია იმისათვის, რომ თრიალეთის ყორღანთა ჯგუფების ქრონოლოგიური დამოკიდებულება მაიკოპთან კონკრეტულად განისაზღვროს.

როგორც ითქვა, თრიალეთის ადრეული ყორღანები ქრონოლოგიურად უშუალოდ უნდა მოსდევდეს საჩხერის ძირითად ძეგლებს, ან ნაწილობრივ მათი სინქრონული უნდა იყოს. ამ შეფარდებას გამო აქ შეგვიძლია შევეხოთ საჩხერული ბრინჯაოს ზოგიერთ აბსოლუტურ თარიღს, ვეყრდნობით რა ძირითადად ბ. კუფტინისა და ო. ჯაფარიძის მიერ ამ მასალის დეტალურ ქრონოლოგიურ შესწავლას.

საჩხერული (ცარცის გორაზე აღმოჩენილი) ლითონების იარაღისა და შუბისპირის თანმხლები ინვენტარი უცნობია. ამდენად ისინი შეიძლება საჩხერის სამარხების მხოლოდ ზოგადად განმსაზღვრელი იყოს (რამდენადაც ამ სამარხებმა თითქმის

ერთვაროვანი მასალა მოგვცა³²⁵). ო. ჯაფარიძე ამ იარაღებს ძვ. წ. 2200—2000 წწ. შორის აქცევს³²⁶. ზღუდისებური იარაღისათვის კუფტინისეული თარიღია ძვ. წ. 24—22-ე სს.³²⁷ ასეთივე იარაღი შუმერში ცნობილია უფრო ადრეულ ხანაშიც (III ათასწლეულის I ნახევარი)³²⁸. როგორც ბ. კუფტინი აღნიშნავდა, საჩხერული შუბისპირი საოცარი სიზუსტით იმეორებს იმავე ადრეული ხანის შუმერული საწყისი ფორმების ერთ-ერთ დეტალს — რვაწახნავა ღეროს, რომელიც ოთხწახნავა სწორ ყუნწში გადადის³²⁹ (შუბისპირები ურის სამეფო სამარხებიდან³³⁰). მომდევნო პერიოდში (აკადურ ხანაში) საკუთრივ შუმერში ეს თავისებურება აღარ გვხვდება³³¹. შუმერს გარეთაც ასეთი სიზუსტით მას იშვიათად ვამჩნევთ; ეს ეხება მეტალურგიის სირიულ ცენტრებსაც, რომლებიც შუმერის მომდევნო ხანაში მახლობელ აღმოსავლეთში უმნიშვნელოვანესად ითვლება³³² და სადაც აკადურ ხანაში და III ათასწლეულის დასასრულს მელითონები შუმერულ ფორმებს (მათ შორის შუბებისას) ჯერ ისევ ჰბაძავდნენ³³³. შუმერულ იარაღებს აღნიშნული ნიშნით რამდენადმე მოგვაგონებს ხიშტიმავარი მოკაულყუნწიანი იარაღი სოლი პომპეიოპოლისის განძიდან კილიკიაში³³⁴ (ძვ. წ. III ათასწლეულის დასასრული³³⁵; 2200—2000)³³⁶.

სწორყუნწიანია აგრეთვე საჩხერეში 1965 წელს შემთხვევით მოპოვებული შუბი³³⁷ (დუნღარ თეფეს შუბის ტიპისა მცირე აზიიდან — იხ. ქვემოთ), რომელიც უფრო მასიურია და პირი განივკრილში ლინზური აქვს, ღერო და ყუნწი — ოთხწახნავა. რამდენადმე მისი ანალოგიურია სევანეთში ნაპოვნი ექვსწახნავა ღეროიანი შუბისპირი³³⁸, რომელიც წიბურისებური ქედით, ოთხწახნავა ღეროთი, რვაწახნავა ყუნწით და საერთო ფორმითაც ყველაზე უფრო ახლოს დგას შუმერულ ფორმასთან.

საჩხერული შუბი (ცარცის გორადან) პირის მოყვანილობითა და ყუნწით ძალიან ჰგავს აგრეთვე შუმერული ხანის შუბებს ლავაშიდან (შუმერი) და ელამიდან³³⁹, ხოლო განსხვავდება ყველა მესოპოტამიური ადრეული იარაღისაგან მომრგვალებულ მასიური ქედით, რომელიც ღეროს გაგრძელებას წარმოადგენს.

მეტ-ნაკლებად მკვეთრი ან მომრგვალებული ქედი აქვთ სხვადასხვა ფორმის შუბისპირებს: ჩრდ. სირიაში კარხემისის სამარხ ქვაყუთებიდან³⁴⁰ (და-

ახლ. ძვ. წ. 2200³⁴¹; 2200—2000 წწ.³⁴²), ტროა II-დან³⁴³ (2600—2300; 2500—2300 წწ.), კუნძულ ამორგოსიდან (ტროა II-სა და ადრემინოსური III პერიოდი)³⁴⁴, ტელ აჰმარის (ტილ ბარსიბი, სირია) ღიდი აკლდამიდან³⁴⁵ (ძვ. წ. 2500—მალოვანი³⁴⁶; 2475—2294—იხ. კონტენო³⁴⁷; სარგონიდული ხანა—24—23-ე სს.—ჩაილდი³⁴⁸; 2350, 2300—2000 წწ.³⁴⁹), კვიპროსიდან (2300/2100—1900)³⁵⁰, თურან თეფედან ირანში³⁵¹ (2500; 2150; 2000—1700³⁵²), ტარსუსიდან³⁵³ (2100 წლამდე³⁵⁴; დაახლ. 2000 წ.³⁵⁵), ბოლაჯკეიდან³⁵⁶ (1950 წ.), ნოვოსეობოდნაიას ყორღანიდან³⁵⁷ (2300—2000—იხ. ზემოთ) და სხვა.

კარხემისის შუბისპირზე ქედი ღეროსთან შედარებით მკვეთრად ვიწროვდება, ხოლო ნოვოსეობოდნაიას შუბის მასიური მომრგვალო ქედი პირთან შედარებით მოკლეა. ორივე ეს ნიშანი შეიძლება მოგვიანო ტექნიკური თავისებურება იყოს (შეად. მასრიან შუბისპირებზე ქედის განვითარება).

საჩხერის შუბი ქედისა და ღეროს მიხედვით ყველაზე ახლოს დგას რას შამრას შუბებთან (სირია), რომლებიც კლ. შეფერის მიხედვით უგარიტის (რას შამრას) ადრეულიდან შუა პერიოდზე გარდამავალ ქრონოლოგიურ მონაკვეთში (UA III—UM I) თავსდება და ძვ. წ. 2100 ან 2000 წ. თარიღდება³⁵⁸. მაგრამ ამჟამად უკვე, როგორც დ. სტრონახი აღნიშნავს, UM I-ის გადათარიღების გამო³⁵⁹ ეს შუბისპირები 2200 წელზე უფრო ადრეულ ხანას უნდა განეკუთვნოს³⁶⁰. მეორე მხრივ, ისინი უფრო განვითარებული ჩანან ვიდრე საჩხერული შუბისპირი. ღეროსა და ყუნწის შეერთების თავისებურების გამო მათ მასრიანი შუბების იმიტაციად მიიჩნევენ³⁶¹; პირის მოყვანილობაც მოწმობს მათთან სიახლოვეს (შეად. ადრეული სირიული და შუაბრინჯაოს ხანის ამიერკავკასიური მასრიანი შუბები). საჩხერული შუბი ამ მხრივ მეტი არქაულობით გამოირჩევა. გარდა ამისა, რას შამრას შუბებს დილისებურბოლოიანი მოკაული ყუნწი აქვთ. მოკაულყუნწიანი, და განსაკუთრებით დილისებურბოლოიანი იარაღები, როგორც დ. გორდონის გამოკვლევის მიხედვით ჩანს³⁶², და ო. ჯაფარიძეც დასაშვებად მიიჩნევს, უფრო მოგვიანო ხანაში ყოფილა გავრცელებული³⁶³, თუმცა ზოგჯერ სწორყუნწიან შუბებთან თანარსებობდნენ³⁶⁴. მეტწილად მათ გვ. წ. III ათასწლეულის დასასრულით ან III — II

ათასწლეულების მიჯნით ათარიღებენ. მაგრამ მოკაულსუენწიანი იარაღის ნიმუშები რამდენადმე ადრეულ ხანიდან ჩანს. ჩვენში, როგორც ვთქვით, ოთხწახნაგა ხიშტი, რომელსაც ყუნწი შეიძლება მოკაული ჰქონოდა (?), ცნობილია ურბნისის ერთ-ერთ ადრეულ სამარხიდან. საკმაოდ ადრეულ ხანაში (III ათასწლეულის პირველი ნახევარი ან დაახლოებით შუა ხანა) შუბისპირი ამგვარადვე მოღუნული ყუნწით ცნობილია ტელ ჯუდეიდედან სირიაში³⁶⁵. სოლი პომპეიოპოლისის მოკაულსუენწიანი ხიშტისებური იარაღი ადრეულ ბაბილონური და შემერული იარაღების მონათესავედ ითვლება³⁶⁶. სოლისა და ბიბლოსის განძებიდან ცნობილ ამ იარაღს კომპლექსში თან ახლავს რიგი იარაღებისა, რომელთაც მკვლევრები ადრეულ შემერულ ფორმებს უახლოებენ³⁶⁷. არადიფერენცირებულ მოკაულსუენწიანი შუბი ზაქესიდან³⁶⁸, რომლის ანალოგიები ცნობილია თეფე ჰისარ IIIA-დან³⁶⁹, კვიპროსიდან³⁷⁰ და ამიერკავკასიიდან³⁷¹, და რომელიც შორს დგას შემერული ფორმებიდან (ბ. კუფტინი), საკმაოდ ადრეული უნდა იყოს, რადგან მასთან აღმოჩენილი სატარებელიანი სოლისებურიპირიანი ცული³⁷² უკავშირდება მაიკოპის ყორღანის ცულის³⁷³, ნოვოსვობოდნაის მრავალრიცხოვანი ცულებისა³⁷⁴ და სხვა ამგვარი ცულების³⁷⁵ ფორმებს, და განსაკუთრებით ურის III დინასტიის პერიოდიდან (III ათასწლეულის პირველი ნახევარი) ცნობილ ერთ-ერთ ტიპს³⁷⁶ და ნარამ სინის სტელაზე გამოსახულ ცულს³⁷⁷ (აკადური ხანა), რომელთა პროტოტიპები მესოპოტამიაში ელ ობეიდის ხანიდანაა ცნობილი³⁷⁸ და III ათასწლეულის დასაწყისში ქრება (ბ. კუფტინი); მაგრამ, ჩანს, ზაქესის კომპლექსი „მტკვარ-არაქსის“ პერიოდის სიღრმეში დიდად არ იწევს, რადგან აღნიშნული ტიპის უფრო არქაული ცულები შენგავითი და გარნისში (სომხეთი) „მტკვარ-არაქსის“ კულტურის ძირითად ფენებთანაა დაკავშირებული³⁷⁹ და ქულბაქებზე (შიდა ქართლი) — „მტკვარ-არაქსის“ ვანვითარებულ კერამიკასთან³⁸⁰.

ამგვარად, თითქოს დასაშვებია, რომ შემერულ ფორმებთან დაკავშირებული აღნიშნული საჩხერული იარაღები ქრონოლოგიურად დაახლოებით შემერულსა და მათგან ტიპოლოგიურად განსხვავებულ იარაღებს შორის იდგნენ, III ათასწლეულის პირველი ნახევრისა და შუა ხანისაკენ

უფრო იწევდნენ, ვიდრე ამ ათასწლეულის დასასრულისკენ.

ამავე თარიღზე შეიძლება მიუთითებდეს საჩხერისა და ტერიტორიულად მისი მახლობელი სინქრონული ძეგლების (ძალინას სამაროვანი, ქვაცხელა, ამირანის გორა და სხვ.) სპილენძ-ბრინჯაოს ზოვიერთი მასალის მსგავსება ტროა II-ის, ალიშარ I-ის („ხალკოლითური პერიოდი“ და „სპილენძის ხანა“³⁸¹), ჰისარ II-ის, თეფე გიან IV-ის³⁸² და შეიძლება სხვა ცნობილი ძეგლების ლითონის ნივთებთან (ტროას ძვირფასი სამკაულებისა და სხვა მასალის გამოკლებით). ჰისარ II-ის ზედა თარიღი, შეიძლება ძვ. წ. 2300. ან ახლო ხანა (მაგალითად, 2500 ან 2400 წ.) იყოს³⁸³, თუმცა ერთ-ერთი უახლესი სქემის მიხედვით ჰისარის ფენების ქრონოლოგია გაცილებით უფრო არქაულ პერიოდებს ემთხვევა³⁸⁴, ისე როგორც ე. შმიდტის მიხედვით³⁸⁵. აღნიშნული გარეშე ძეგლებისა და ამიერკავკასიის ეს ნაქობები სწორად ტექნიკურადაც ახლოს დგანან ერთმანეთთან. ასეთი მსგავსი ნივთებია: მავთულშემოხვეული მარყუქისებურთავიანი საკინძები³⁸⁶, ორმაგ სპირალიანთავიანი საკინძები და საკიდები³⁸⁷, თავდახვეული თუ თავმოღუნული საკინძები³⁸⁸, ერთნახევარ სპირალიანი და ბოლოებგახსნილი მავთულის მრგვალი „სასაფეთქლე საკიდები“³⁸⁹, მავთულის ერთნახევარი და მრავალხვიანი სამაჭურები³⁹⁰, ბრტყელი ცულები³⁹¹ და სხვა³⁹².

ტროას მარყუქისებურთავიანი საკინძები რამდენადმე მარტივად ნაკეთები ჩანს, ისე როგორც ჰისარ II-ის (იხ. ზემოთ), ბიბლოსის (2300—2100)³⁹³, უნგრეთის „პრაუნეტიცური“ ხანისა (II ათასწლ.³⁹⁴), ეგვიპტური (IV ათასწლეულისა³⁹⁵ და უფრო გვიანი ეგზემპლარები) და სხვა ამგვარი საკინძები³⁹⁶. მაგრამ ტროანულისა და საჩხერულის ზუსტი შესატყვისი ორივე ვარიანტი სირიაში (ტელ ელ-ჯუდეიდე) ერთდროულად არსებობს³⁹⁷ ესაა ამუქის H ფაზა, რომელიც მესოპოტამიის ადრეულ დინასტიური I პერიოდის დასასრულსა და III პერიოდის დასაწყისს შორის მოქცეული ხანით თარიღდება³⁹⁸, ე. ი. ძვ. წ. III ათასწლეულის პირველი ნახევრით. მათგან განსაკუთრებით საინტერესოა ზედა ნაწილზე დილაკისებური გაფართოების მქონე თავისებური ნიმუშები, რომლებიც ამუქისა და საჩხერის გარდა ჩვენთვის ჯერჯერობით უცნობია.

ასევე განსხვავებულ ვარიანტებად შეიძლება და მივეჩნია ტროა II-ის რიტუალურ-პარადული ლითონისტარიანი სატევარი ფეგურული (ცხოველის სკულპტურული გამოსახულებიანი) თავით³⁹⁹ და საჩხერის (კარცის გორასა და ქორეთის) ლითონისტარიანი სავანგებოდ ნაკეთები სატევრები⁴⁰⁰, რომლებიც საერთო კონსტრუქციით თითქოს ერთმანეთს ემსგავსება. მაგრამ განსხვავებაც მათ შორის დიდია.

საჩხერის აღნიშნულ სატევართა მსგავსი იარაღის გამოსახულების შესახებ ქვაცხელას ქუთუბელზე ჩვენ ზემოთ უკვე ვთქვით (იხ. გვ. 31).

საჩხერის ამ სატევართა ყველაზე ახლო ანალოგიებია კონსტანტინოვის (პიატიგორსკის ოლქი) სატევარი აპუხტინის კოლექციიდან⁴⁰¹ (უკომპლექსო) და ანატოლიის ქიულთეფეზე ნაპოვნი სატევარი⁴⁰², რომელთაგან მხოლოდ ქიულთეფეს სატევრის თარიღი გვაქვს—ძვ. წ. 2300 წ. ქიულთეფეს სატევარი დათარიღებულია მასთან აღმოჩენილი ყუადაშვებულის ცულების⁴⁰³ საშუალებით, რომლებიც მსგავსია ჩრდ. მესოპოტამიაში ასურის E ფენის ერთ-ერთ სამარხში აღმოჩენილი ცულისა (ძვ. წ. 2300 წ.)⁴⁰⁴ და თეფე გავრას VI ფენიდან ცნობილი ცულისა⁴⁰⁵ (ძვ. წ. III ათასწლეულის პირველი ნახევარი — ე. შპაიზერი⁴⁰⁶; წინასარგონიდული ხანა, III ათასწლეულის შუა ხანები — გ. ჩაილდი⁴⁰⁷, და სხვა თარიღები). დაახლოებით ამავე თარიღების მარჯვენებელია ქიულთეფეს სატევართან აღმოჩენილი მეორე, ვიწროპირიანი ყუამილიანი ცული (Picel)⁴⁰⁸ შემერული⁴⁰⁹ და ადრეული ლურისტანული⁴¹⁰ ტიპისა (სადა ეგზემპლარი).

აშკარად ჩანს გენეტიკური სიახლოვე საჩხერული სატევრების ძირითად ტიპსა და ანატოლიური სატევრების ერთ-ერთ სახეობას შორის (სტრონახის 2 C ტიპი). ანატოლიური სატევრების ეს ქვეტიპი, რომელიც ჯერჯერობით უმთავრესად ცენტრალურ და დასავლეთ ანატოლიის ჩრდილოეთ ოლქებიდანაა ცნობილი (აპლათლიბელი, თეკეკოი, ბაინდირკეი, პოლატლი), ხოლო ერთ შემთხვევაში კილიკიიდანაც (სოლი), ისე როგორც ჩვენებური სატევრები, ვარიანტებითაა წარმოდგენილი⁴¹¹. მათ შორის საყურადღებოა როგორც საჩხერულის შესატყვისი ვარიანტი (ვიწროყუნწიანი, მსრებმომრგვალეული, გვერდებშეზნეკილი პირით)⁴¹², ისე ამირანის გორიდან ცნობილი სატევრების⁴¹³ შესატყვისი ვარიანტი (ვიწროყუნწიანი, დაქანებული

ყუთხური მსრებით, გვერდებშეზნეკილი მოგრძო წვეტიანი პირითა და გამოყოფილი ფხებით⁴¹⁴). ანატოლიური ყველა ეს ნიმუში სხვადასხვა ქრონოლოგიურ მონაკვეთში თავსდება—დაახლ. III ათასწლეულის შუახანიდან დაწყებული მის დასასრულამდე. მაგრამ ყველა შემთხვევაში ეს ეგზემპლარები ტექნიკურად უფრო განვითარებულია, ვიდრე ამიერკავკასიური აღნიშნული ვარიანტები; ანატოლიურ სატევრებს ბრტყელ ყუნწზე ყველას ნახვრეტი აქვს. კარგად გამოყოფილი ფხები, ზოგჯერ ფართო ქედივით ბრტყელი შებეჭება და ძალზე დახვეწილი ფორმა აქვთ. ყოველივე ეს მიუთითებს ზოგად ქრონოლოგიურ რიგზე, რომელშიც ამიერკავკასიური ნიმუშები (საჩხერე, ამირანის გორა) უფრო ადრეულ საფეხურზე დგანან.

საჩხერული ბრინჯაოსათვის ზოგიერთ ქრონოლოგიურ დასაყრდენს გვაძლევს ჰოროზ-თეფეს მასალა, რომლის ერთ-ერთი სავარაუდო თარიღი (ძვ. წ. 2300 წ.) ჩვენ აღვნიშნეთ. ჰოროზ-თეფეს აღნიშნულ შუბისპირებს (თუ სატევრებს) ავტორები ყველაზე უფრო ე. წ. კვიპროსულ შუბისპირებსა და სატევრებს უახლოებენ⁴¹⁵. მაგრამ შუაკვიპროსული პერიოდის (დასაწყისი 2100 წ.) ვიწრო მოკაულყუნწიან, ფუძეშეზნეკილ (ე. წ. გულისებურფუძიან⁴¹⁶) ან ზოგიერთ მსრებმომრგვალეულ სატევარ-შუბისპირთან⁴¹⁷ მსგავსება ჰოროზ-თეფეს იარაღებისა ზოგადია. პირზე გაკეთებული წყვილი ამონაკერის მიხედვით ჩანს მათზე სხვა სახის „კვიპროსული“ სატევრებისა და შუბისპირების გავლენა, რომელთა ტიპი ზოგიერთი ავტორის მიერ პირველ (უძველეს) ეგეოსურ შუბისპირადაა მიჩნეული⁴¹⁸ და რომელთა ვარიანტები ცნობილია ტროა II-დან⁴¹⁹, ტარსუსიდან (2000⁴²⁰, 2200—2100⁴²¹; ან 2300 წელზე ადრეული ხანა⁴²²), ალაჯა ჰუიუკიდან (2500—2400; 2300—2100; 2000; 2100—2000 წწ. და სხვა)⁴²³, ტილ ბარსიბიდან (2300—2200⁴²⁴ და სხვადასხვა თარიღი — ძვ. წ. III ათასწლეულის მეორე ნახევარი. იხ. ზემოთ), რას შამრადან (2300—2100⁴²⁵), კრეტადან და კიკლადებიდან⁴²⁶ (მცირე აზიაში შუბისპირის ეს ტიპიც დ. სტრონახის კლასიფიკაციის თანახმად ძირითადად ძვ. წ. III ათასწლეულის მეორე ნახევრის ფარგლებში არსებობს⁴²⁷).

ზოგიერთი ნიშნის მიხედვით ჰოროზ-თეფეს იარაღები საჩხერულ სატევრებთან უფრო ახლოს დგანან (ვიწრო მაღალი სწორი ყუნწი, მომრგვალე-

ბული მხრები, ვიწრო წვერი და მხრებს ქვემოთ შევიწროებული პირი). ქედის მიხედვით საჩხერული შუბისპირის ანალოგიურია იქვე აღმოჩენილი მომრგვალებულ მასიურქედისანი დიდი ზომის შუბისპირის ფრაგმენტი¹²⁸; საჩხერულის ანალოგიურია აგრეთვე ვიწროღეროიანი სატეხი¹²⁹ და ზოგიერთი სახის კერამიკა¹³⁰. ჰოროზ-თეფეს შუბისპირთა (?) სპეციალიზებული ფორმა, და სატარეხერელიანი ცული გაფართოებული გორდა პირით (თითქმის ყველა ადრეული ცულისგან განსხვავებული ნიშანი), სწორი ტანითა და ოდნავ დაქანებული შვერილიანი ყუით¹³¹, რომელიც შეიძლება სამუშაო იარაღი იყოს (შვერილები ყუაზე სამუშაო ცულებს აქვთ¹³²), შესაძლებელია ამ მასალას უთანაბრებდეს საჩხერის შედარებით მოგვიანო პერიოდს.

ჩრდილოეთ ოლქებში უკვე ძვ. წ. III ათასწლეულიდან ამიერკავკასიისა და კერძოდ, საქართველოს გზით წინააზიური კულტურის გავლენას ამჩნევენ¹³³. ცნობილია მოსაზრებები იმის შესახებ, რომ სატარეხერელიანი საბრძოლო და მათ შორის ყუამილიანი ცულების ფორმები აღმ. ევროპასა და კავკასიაში შუმერიდან ვრცელდება¹³⁴ და დუნაის მხარეში ეს ფორმები სამხრეთ რუსეთიდან და კავკასიიდან შედის¹³⁵; რომ ყუამილიანი და ყუადაქანებული ცულები კავკასიის გზით აღწევს ჩრდილოეთ რაიონებს¹³⁶.

ძვ. წ. 2000 წელზე მნიშვნელოვნად ადრეული თარიღით ამ მიმართულებით ჯერჯერობით მაინც შეუძლებელია კონკრეტული მასალის გამოჩნება, რომელიც საჩხერული ტიპის ცულებთან იქნებოდა დაკავშირებული. ჩრდ. შავი ზღვისპირეთიდან ცნობილ ყუადაქანებულ ცულებს¹³⁷ ბ. კუფტინი დოლმენების ცულებთან აახლოებს¹³⁸, რომლებიც საჩხერულზე მოგვიანო ჩანან. სტუბლოს ცულებიც ამავე თარიღს არ სცილდება (იხ. ზემოთ). იგივე თქმის უნგრეთის ცნობილ ყუადაქანებულ და ყუამილიან ცულებზე¹³⁹, რომლებიც ვ. ჩაილდის მიხედვით დუნაის კულტურის III პერიოდში ჩნდება (ძვ. წ. 2000—1700)¹⁴⁰, თუმცა ვ. ჩაილდი ადრეულ ნაშრომებში დუნაის ამ პერიოდისათვის უფრო მაღალ თარიღებს იძლევა (ძვ. წ. 2300—1850¹⁴¹; 2200—1750 წწ.¹⁴²), ხოლო შემდეგში არაერთგზის მიუთითებს მაღალი თარიღების შესაძლებლობაზე¹⁴³. რაც შეეხება ლურისტანულ პარადულ ფორმებს, ბ. კუფტინი სწორად შენიშნავს, რომ მათი

დიფერენციაცია (განვითარება — ე. გ.) საჩხერულის პარალელურად ხდებოდა¹⁴⁴, ე. ი. — დამოუკიდებლად.

ჩრდ. კავკასიაში გავრცელებულ T-მაგვართაიანი და „ჩაქუჩისებურთაიანი“ ლითონის ქინძისთავების წარმომავლობას ხშირად საჩხერულ T-მაგვართაიან ქინძისთავებს უკავშირებენ¹⁴⁵. T-მაგვარი და რამდენადმე განსხვავებული ქინძისთავები ნალჩიკის ყორღანებიდან¹⁴⁶ საჩხერულის გვიანდელ გადაშენებას წარმოადგენს.

მკვლევრები აღნიშნავენ სამხრეთ რუსეთის კარტაგომბური ძეგლებიდან ცნობილი ძვლის „ჩაქუჩისებური“ ქინძისთავების¹⁴⁷ უდიდეს მსგავსებას ჩრდილოეთკავკასიურ ამავე ტიპის ლითონის ქინძისთავებთან¹⁴⁸. მაგრამ ამგვარი ძვლის ქინძისთავები ჩნდება ე. წ. ორმოიანი სამარხების კულტურაში¹⁴⁹ (ძვ. წ. III ათასწლეულის ბოლო საუკუნეები ან ბოლო მეოთხედი¹⁵⁰ თუ სხვა თარიღები) და ჩრდ. კავკასიის პირველი ეტაპის ძეგლებში¹⁵¹ („ყუბანის დიდი ყორღანების“ ხანა). უფრო დასავლეთით, მაგ., ბოჰემიაში, ცნობილია ერთეულები (ძვლისა და ბრინჯაოსი. უნეტეცის ხანა¹⁵²). ყველა ამ ქინძისთავის ერთმანეთთან გენეტიკური დაკავშირების შემთხვევაში საჩხერული ქინძისთავების საწყისი თარიღი (ისინი საჩხერის მთელ პერიოდში არსებობენ¹⁵³), ძვლის ქინძისთავებზე ადრეული უნდა იყოს¹⁵⁴. ჩვენი აზრით, საესებით მართებული ჩანს მ. არტამონოვის კრიტიკული შენიშვნები ბ. ლატინინის მონოგრაფიულ ნაშრომზე¹⁵⁵, რომელშიც ბ. ლატინინი ჩაქუჩისებური საკინძების შესწავლას მაგალითზე განიხილავს სამხრეთ რუსეთისა და ჩრდ. კავკასიის უძველესი კულტურების მნიშვნელოვან საკითხებს. ბ. ლატინინი ადგენს, რომ რქისაგან ნაკეთები ჩაქუჩისებური საკინძები განეკუთვნება ჩრდ. შავი ზღვისპირეთის უძველესი ორმოსამარხების კულტურას, ხოლო სპილენძის ასეთივე საკინძები — ჩრდ. კავკასიის მაიკოპის კულტურას. ამ უკანასკნელს იგი ფართო ტერიტორიის მომცველი ძეგლებით განსაზღვრავს (ნოვოსვობოდნაის ტიპის ძეგლების გამოკლებით) და ორმოსამარხების კულტურის სინქრონულად თვლის (ძვ. წ. III ათასწლეულის მე-2 მეოთხედიდან ბოლო მეოთხედამდე); აღნიშნულ საკინძებს ცალკეულ ამ კულტურაში, ისე როგორც თვით ამ კულტურებს, სრულიად დამოუკიდებელ წარმომავლობას მიაწერს, ხო-

ლო კატაკომბურ კულტურაში მათ არსებობას უარყოფს. მაიკოპის კულტურისათვის ჩაქუჩისებური საკინძები დამახასიათებელია საკუთრივ მაიკოპის მომდევნო კოსტრომსკაიას და ანდრიუკოვოს ეტაპებისათვის (III ათასწლ. მე-2 ნახევარი)⁴⁵⁶. ბ. ლატინინის მოსაზრების საწინააღმდეგოდ, მ. არტამონოვს მიაჩნია, რომ მცირეაზიულ-ამიერკავკასიური კოქისებურთავიანი სპილენძის საკინძების (ე. ი. ალაჯისა და საჩხერის ტიპის T-მაგვარი საკინძების საფუძველზე წარმოიშვა ჩრდილოკავკასიური საკინძები, მათი მიბაძვით კი გაჩნდა რქისაგან დამზადებული საკინძები, რომლებიც ფართოდ გავრცელდა ჩრდ. შავი ზღვისპირეთის სტეპებში ჩრდილოეთკავკასიური წარმოშობის სხვა ელემენტებთან ერთად. ასეთი საკინძების შემცველი კატაკომბური სამარხების არმიკუთვნება კატაკომბური კულტურისადმი მ. არტამონოვს არ მიაჩნია სამართლიანად (იხ. შენ. 5).

ყოველივე ზემოთქმული, ვფიქრობთ, არ ეწინააღმდეგება თრიალეთის ადრეული ყორღანების თარიღის ძვ. წ. 2300—2000 წლებით განსაზღვრას. შეიძლება ქვედა თარიღის გადატანა 24-ე ს. ფარგლებში დასაშვებაც იყოს. ამ თარიღსა და ადრე მიღებულ თარიღებს შორის, როგორცაა ძვ. წ. 24—22-ე სს. (ბ. კუფტინი) და 2200—1900 წწ. (ო. ჯაფარიძე), პრინციპული სხვაობა არ ჩანს და მათი კატეგორიული წინააღმდეგი ჩვენ ვერ ვიქნებით. მაგრამ ყველა ეს განსაზღვრა მომავალში მნიშვნელოვნად იქნება დამოკიდებული უმთავრეს შესაძარებელ ძეგლთა თარიღების დაზუსტებაზე. მთლიანი პერიოდის ხანგრძლივობა, — დაახლ. 300 წელი, — შესაფერისი ჩანს; ამ რიგის ძეგლების რიცხვი, როგორც ვხედავთ, თანდათან იზრდება. ბოლო წლების მანძილზე შესწავლილი ძეგლებიდან ადრებრინჯაოს ხანის თრიალეთური ტიპის ძეგლებს (უმთავრესად კერამიკის მიხედვით) ჩვენ უნდა მივაკუთვნოთ თეთრიწყაროს ქვაყრილიანი ყორღანები გ. გობეჯიშვილისა (1956 წ.) და ო. ჯაფარიძის მიერ (1957 წ.) გათხრილი (მეორე მათგანი კლდეში ამოკვეთილი სამარხი ორმოთი⁴⁵⁷), ბედენის მიწაყრილიანი დიდი ყორღანი ხის აკლდამიანი სამარხი ორმოთი (1966)⁴⁵⁸, სამგორის დიდი ყორღანი ხის ნაგებობიანი სამარხით (1948—1950), ხოვლეს ყორღანში ჩაშვებული სამარხები (1957) და შულავერის რამდენიმე ყორღანი (1966—1968). საყურადღებოა აგრეთვე თრიალეთურთან რამდე-

ნადმე მსგავსების მქონე კერამიკის აღმოჩენა საჩხერეში, შიდა ქართლში (ქანდის ყორღანები⁴⁵⁹) და კახეთში (ილტოს ნასახლარი⁴⁶⁰) ქვემო ქედის ყორღანი⁴⁶¹). თრიალეთური კერამიკის ცალკეული სპეციფიკური ნიშანი შეიმჩნევა სომხეთში (არაგაცის კერამიკა)⁴⁶² და აღმ. ანატოლიაში (ქარაზი)⁴⁶³, ერთ შემთხვევაში კი, როგორც აღვნიშნეთ, — დაბლაგომში⁴⁶⁴.

თავი შესაძგე

შუაბრინჯაოს ხანის ყორღანები. ამერიოლოგია

შუაბრინჯაოს ხანის ყორღანები შემდეგია:

1. I ყორღანი („ბეიუქ-თეფე“), სოფ. სანთასთან, ორმოიანი, 1936 წ.;
2. II ყორღანი (მცირე ყორღანი „ბეიუქ-თეფესთან“), ორმოიანი, 1936 წ.;
3. III ყორღანი („წრიულქვებიანი ყორღანი“), სოფ.//სანთასთან,//უორმოლო, 1936 წ.;
4. V ყორღანი („ყორუხ-ტაში“), სანამერთან, უორმოლო, 1937 წ.;
5. VI ყორღანი („ჩუჩუქ-თეფე“ ანუ „ქუჩუქ-თეფე“), სანამერთან, უორმოლო, 1937 წ.;
6. VII ყორღანი („აპოსტოლინ-თეფე“), სანამერთან, ორმოიანი, 1937 წ.;
7. VIII ყორღანი („თუმასინ-თეფესი“), სანამერთან, უორმოლო, 1937 წ.;
8. IX ყორღანი (მცირე ყორღანი „თუმასინ-თეფესთან“), უორმოლო, 1937 წ.;
9. XIV ყორღანი (ბეშთაშენის ყორღანი № 14), უორმოლო, 1938 წ.;
10. XV ყორღანი (შეფიაკის ყორღანი № 2), ორმოიანი, 1938 წ.;
11. XVI ყორღანი (შეფიაკის ყორღანი № 3), ორმოიანი, 1938 წ.;
12. XVII ყორღანი (შეფიაკის ყორღანი № 4), ორმოიანი, 1938 წ.;
13. XVIII ყორღანი (ბეშთაშენის ყორღანი № 2, აეროდრომთან), უორმოლო, 1938 წ.;
14. XXIII ყორღანი // („ქვიანი // ყორღანი“), ბეშთაშენ-სანთას გზაზე⁴⁶⁵, უორმოლო, 1939 წ.;
15. XXVIII ყორღანი (საბიდ-ახსას ანუ ზაბით-ახსას ყორღანი № 1), ორმოიანი, 1939 წ.;

16. XXIX ყორღანი (საბიდ-ახჩას ყორღანი № 2), ორმოიანი, 1939 წ.;
17. XXX ყორღანი (საბიდ-ახჩას ყორღანი № 3), ორმოიანი, 1939 წ.;
18. XXXI ყორღანი (საბიდ-ახჩას ყორღანი № 4), ორმოიანი, 1939 წ.;
19. XXXII ყორღანი (ჯინისის ყორღანი⁴⁶⁶, „ყორღანი ჭაობთან“), სოფ. კუშჩთან, უორმოო, 1939 წ.;
20. XXXIII ყორღანი (კუშჩის ყორღანი „ოქროს-მძივიანი ყორღანი“), სოფ. ნარდევანთან⁴⁶⁷, უორმოო, 1940 წ.;
21. XXXIV ყორღანი („ორმის ყორღანი“), სოფ. ნარდევანთან⁴⁶⁸, ორმოიანი, 1940 წ.;
22. XXXV ყორღანი („ღარბული ყორღანი“), სოფ. ნარდევანთან, უორმოო⁴⁶⁹, 1940 წ.;
23. XXXVI ყორღანი („თოფ-ქარი“ № 1), სოფ. კუშჩთან, დასაკრძალავ დარბაზიანი, 1940 წ.
24. XXXVII ყორღანი (თათარაენის ყორღანი № 1), ორმოიანი, 1940 წ.;
25. XXXVIII ყორღანი (თათარაენის ყორღანი № 2), ორმოიანი, 1940 წ.;
26. XXXIX ყორღანი (თათარაენის ყორღანი № 4), უორმოო, 1940 წ.;
27. XLI ყორღანი (ტაბაწყურის „დიდი დანგრეული ყორღანი“), უორმოო, 1940 წ.;
28. XLII ყორღანი (ტაბაწყურის „მიწაყრილიანი მცირე ყორღანი“), ორმოიანი, 1940 წ.;
29. XLIII ყორღანი (ტაბაწყურის ყორღანი), უორმოო, 1940 წ.;
30. XLIV ყორღანი (ტაბაწყურის ყორღანი), ორმოიანი⁴⁷⁰, 1940 წ.;
31. XLV ყორღანი („თოფ-ქარი“ № 2), სოფ. კუშჩთან, დასაკრძალავ დარბაზიანი, 1947 წ.;
32. საბიდ-ახჩას ყორღანი № 5, ორმოიანი, 1939 წ.⁴⁷¹.

გარდა ამისა, გაითხარა რამდენიმე ყორღანი, რომლებიც სრულიად უინვენტარო აღმოჩნდა:

1. სანთას დანგრეული ყორღანი („ანტონინ-თეფესი“ ანუ სანთას ყორღანი № 6), ქვა-მიწაყრილიანი, უორმოო, 1938-1939 წ.;

2. სანთას მცირე ყორღანი, უორმოო, 1939 წ.;
 3. ბაიბურთუნ გარშისის ყორღანი, 1939 წ.;
- (ბოლომდე არ გათხრილა);
4. ტაბაწყურის ყორღანი № 5, მიწაყრილიანი, ორმოიანი, 1940 წ.

ქვემოთ მოცემული ჯგუფების შემადგენლობას საფუძვლად უდევს კუფტინისეული ტიპოლოგიური კლასიფიკაცია⁴⁷², რომელიც ძირითადად სწორი ჩანს. ჩვენ მიერაც ყორღანები დაყოფილია სამ ჯგუფად. მათში შედის ზოგიერთი ძველი, რომელსაც ამა თუ იმ ჯგუფში ბ. კუფტინი არ ასახელებს, მაგრამ გულისხმობს, ანდა რომელიც განსხვავებული მასალის გამო კუფტინისეულ ჯგუფებში არ მოხვდა. სხვაგვარად, ეს იქნება ყორღანების სამი პერიოდი თუ ეტაპი.

პირველი (I) ანუ უადრესი ჯგუფის (უადრესი პერიოდის) ყორღანებია (კუფტინისეული მესამე ანუ უგვიანესი ჯგუფის ჩათვლით): III, VIII, IX, XIV, XVIII, XXIII, XXXIII, XXXIX, XLI და XLIV ყორღანები; მეორე (II) ჯგუფისა — V, VI, XVI, XVII, XXIX, XXXI, XXXIV, XXXVI და XLV ყორღანები; მესამე (III) (კუფტინისეული პირველი ჯგუფის ჩათვლით) — I, II, VII, XV, XXVIII, XXX, XXXII, XLII ყორღანები და საბიდ-ახჩას ყორღანი № 5.

XXXV, XXXVII, XXXVIII და XLIII ყორღანებიდან ჩვენ ამჟამად არავითარი მასალა ხელთ არა გვაქვს და გარკვეული ჯგუფისადმი მათი მიკუთვნება არ შეგვიძლია.

1. ძირითადი კერამიკული ჯგუფები

შუაბრინჯაოს ხანის თრიალეთის ყორღანებში ყველაზე დიდი რაოდენობით მოპოვებულია კერამიკა, შემდეგ კი — ძვირფას ლითონთა ნაკეთობები. ეს მასალა კარგად გამოხატავს ზოგად ერთიან სტილს. ამჟამად უკვე, თრიალეთში და მის გარეთ თრიალეთური ტიპის ახალი ძეგლების აღმოჩენისა და შესწავლის შედეგად, ბრინჯაოსა და სხვა სახის მასალა რამდენადმე გამრავლდა, რაც საშუალებას იძლევა მეტ-ნაკლები სისრულით წარმოვიდგინოთ აგრეთვე ამ ნაკეთობათა ტოპოლოგიური სქემა.

ამ ხანის ყორღანების ერთ-ერთი თავისებურებაა ინვენტარის სიმდიდრე, ტექნიკურად და მხატვრულად სრულყოფილი ნაკეთობები.

თრიალეთის ძველთა ქრონოლოგიური თან-

შიმდეერობის საკითხის განხილვა, ისე როგორც გენეზისის საკითხისა. პირველ რიგში შესაძლებელი ხდება კერამიკული მასალის შესწავლის საფუძველზე. გენეზისის საკითხს ჩვენ ცალკე კიდევ შევეხებით. მაგრამ ქრონოლოგიის განხილვის გამო ამჯერად უნდა აღვნიშნოთ, რომ შუაბრინჯაოს ხანის ოქრომპედილობის ნიმუშები, სხვა იუველირული ნაკეთობები და ხშირად ბრინჯაოს იარაღიც წინამორბედებს პოულობს ძველადმოსავლურ ნიმუშებში, ანდა წარმოიშობა იმავე ძველადმოსავლური ტექნიკისა და ხელოვნების საერთო მიღწევების საფუძველზე: ამავე დროს, კერამიკაში უმთავრესად შეიმჩნევა ადგილობრივი უძველესი ტრადიციის გავრცელება, რასაც გამოხატავს ყველაზე მასობრივი მასალა—შავპრიალაშედაპირიანი კერამიკა. ეს ვარემოება ვერ უარყოფს მაღალგანვითარებულ ლითონის წარმოებისა და სხვა დარგების ადგილობრივ არსებობას (თუნდაც მრავალი ცალკეული ნაკეთობისა და სტილის ზოგადი სპეციფიკურობის გამო). მაგრამ აუცილებელს არ ხდის ცალკეული ფორმისა და ტექნიკისათვის დამოუკიდებელი საწყისი საფეხურების ძებნას და სათანადო მნიშვნელოვანი ქრონოლოგიური პერიოდის ვარაუდს ამ ძეგლებსა და ადგილობრივად ცნობილ წინამორბედ ძეგლებს შორის.

ყველაზე მდიდრული ყორღანები მრავალ ათეულ ჭურჭელს შეიცავს. ძირითადი ფორმების მიხედვით ეს კერამიკა ნაკლებად მრავალფეროვანია, ვიდრე ადრეული ყორღანებისა: სამაგიეროდ აქ შეიმჩნევა ცალკეულ ფორმათა ვარიაციებისა და სხვადასხვა ორნამენტულ სახეთა სიმრავლე. მასში უმრავლესობას შეადგენს დიდი ზომის (მეტწილად 50—60 სმ სიმაღლის) შავპრიალა ჭურჭელი — მომალლოყელიანი კვერცხისებურტანიანი (ტაბ. 15, 3, 4, 16, 22, 24; 19, 4, 8, 20 და სხვ.) ან მსხლისებური ფორმის (ტაბ. 17, 26; 24, 14, 18 და სხვ.) ჰიდრიები (დიდი დერგისებური ჭურჭელი) და დაბალყელიანი კვერცხისებურტანიანი (ტაბ. 18, 11, 14, 18; 22, 22, 27; 26, 20), ან სფერულტანიანი (ტაბ. 17, 25; 20, 16, 27; 22, 15, 16, 21; 25, 24; 26, 18) პითოსები (დიდი ქილისებური ჭურჭელი). სმარებაში შემოდის წითელყეციანი მოხატული კერამიკა (II და III ჯგუფები), რომელიც ზოგადად ამ ფორმებს იმეორებს. იშვიათად, მაგრამ მაინც გვხვდება მცირე ზომის ჭურჭელი — ხელადები (ტაბ. 24, 8, 9, 11, 17, 19, 20), ტოლჩები (ტაბ. 20,

21; 24, 29; 26, 10). მოხატული და შავშედაპირიანი ნახევარსფერული ჯამები (ტაბ. 15, 13, 14; 22, 14). იშვიათია აგრეთვე უხეშად ნაკეთები ჭურჭელი (ტაბ. 24, 29; 26, 8, 19; 30, 8). ეს კერამიკა შეიცავს მთელ რიგ ახალ სახეობებსა და ელემენტებს, მაგრამ ვამჩნევთ ადრეული ხანის ჭურჭლისათვის დამახასიათებელი ფორმებისა და დეტალების განვითარებასაც, რაზედაც ძირითადად წინათავში უკვე იყო საუბარი. შავშედაპირიანი კერამიკის ფაქტურა და დამზადების ტექნიკა აგრეთვე ადრეული კერამიკიდან მომდინარეობს.

შუაბრინჯაოს ხანის I ჯგუფის ყორღანების კერამიკას ერთ ჯგუფში პირველ ყოვლისა აერთიანებს არქაული ფორმა დიდი ზომის პირგადაუშლელი ჭურჭლისა (ტაბ. 20, 16, 22, 27; 21, 8; 26, 3, 5, 6; 22, 10), აგრეთვე, თავისებური ფართო ჩაღრულ-ამოხნეკილი ორნამენტი (ტაბ. 20, 16—20, 22, 27; 25, 23, 30; 27, 9, 12). შევრონული და ლენტური ღრმად ჩაქრილ-ჩაქდეული ორნამენტი (ტაბ. 20, 21, 23, 26, 28; 21, 8, 9; 25, 24, 29, 32; 26, 6; 30, 2, 4, 6, 10). „მსუქანი“, ზოგჯერ უხეშად ნაზული თიხის „რბილი“ კეცი, თავისებური მოწითალო მომაგრო კეცი და სხვა. ზოგიერთი ელემენტი ზუსტად იმეორებს ადრეული ყორღანული მასალის თავისებურებას (მაგ., ჩაღრულ-ამოხნეკილი სპირალური ორნამენტი) ან მეორდება მომდევნო (II ჯგუფის) ყორღანებში (მაგ., მსხვილი ტეხილხაზოვანი პრიალა ორნამენტი) (ტაბ. 27, 11, 30, 21). მაგრამ ისინი I ჯგუფის კომპლექსებში დაკავშირებულია სხვა მრავალ ელემენტთან, რომელთა ერთობლიობა გამოპყოფს მთლიანად ამ ჯგუფს. სხვა თავისებურებების მიხედვით ანალოგიურად გამოიყოფა დანარჩენი ჯგუფებიც. II ჯგუფის ყორღანული კერამიკა უმთავრესად გამოიყოფა მსხლისებური ჭურჭლების, სავარცხლისებური ტვიფრული (შტამპიანი) ორნამენტის, ხშირად დეკორატიულად გაფორმებული ყელ-პირის, მონატრისფრო კეცის, კრემისფერ და ღია მოწითალო ანგობიანი მოხატული კერამიკისა და სხვა ნიშნების მიხედვით; III ჯგუფისა — მაღალ-და დაბალყელიან მომრგვალოტანიან ჭურჭელთა თავისებურად გადმოშლილი ყელ-პირით, კოპებიანი და პრიალა ხაზოვანი ორნამენტით, წითელანგობიანი მოხატული ჭურჭლებითა და სხვა. ყოველივე ამაზე კონკრეტულად გზადაგზა გვექნება საუბარი. ადრეებრინჯაოსა და შუაბრინჯაოს კერამიკის

კავშირი მსგავსი ნიშნების მიხედვით უფრო ბუნებრივი ჩანს ყორღანული ჯგუფებისათვის აქ წარმოდგენილი რიგის დაშვების შემთხვევაში. შუაბრინჯაოს ყორღანებიდან ორი ძირითადი კერამიკული ფორმა — მსხლისებური და მომრგვალოტანიანი მოზრდილი ჭურჭელი, — როგორც უკვე აღინიშნა, ადრებრინჯაოს ხანის ყორღანებში ჩნდება (პირველი — არქაული სახით). მომრგვალოტანიანი ჭურჭლის ვარიანტი — დაბალყელიანი პირგადაუშლელი ჭურჭელი, რომელიც წამყვანი ფორმაა პირველი ჯგუფის უორმოო ყორღანებში. ერთ შემთხვევაში მნიშვნელოვანი რაოდენობით, მაგრამ რამდენადმე სახეშეცვლილი, გვხვდება II ჯგუფის XLV ყორღანში (ტაბ. 11, 9, 13, 14, 18). თრიალეთში ადრებრინჯაოს ხანაში ამკვარპროფილიანი ჭურჭლის არსებობა სავსებით ექვესტაბილურია; როგორც ითქვა, გ. გობეჯიშვილის მიერ თეთრიწყაროს ყორღანში აღმოჩენილი ჭურჭელი, რომელშიც აღმოჩნდა ტიპური ადრებრინჯაოს ხანის ლითონის იარაღი, დიდ მსგავსებას იჩენს VIII ყორღანის ჭურჭლებთან. ასეთი ყელპირიანი ან II ჯგუფის მსხლისებური ფორმის ჭურჭელი III ჯგუფის ყორღანებში არ გვხვდება. ამ ჯგუფის კერამიკისებურტანიანი პითოსები და ჰიდრიები ყველა პირგადაშლილია და ყელ-პირი უფრო ვიწრო აქვთ, ვიდრე I ჯგუფის პირგადაშლილ დაბალყელიან ჭურჭლებს (I ჯგუფში მაღალყელიანი ჭურჭელი არ გვხვდება) და II ჯგუფის ჰიდრიებისა და პითოსების უდიდესი ნაწილს. რბილად პირგადაშლილი მოზრდილი ჭურჭლები ადრეულ ყორღანებში შედარებით უმნიშვნელო ოდენობით გვხვდება, შუაბრინჯაოს I ჯგუფის ყორღანებში — მნიშვნელოვანი რაოდენობით; II ჯგუფის კერამიკაში ეს ფორმა სქარბობს, ხოლო III ჯგუფისაში, როგორც ითქვა, ერთადერთია. ადრეული ყორღანული კერამიკის ფორმებისათვის დამახასიათებელი სხვა თავისებურება — ცილინდრული ყელი, პირთან და მხართან მკვეთრი გარდატეხა — II ჯგუფში იშვიათ შემთხვევაში შემორჩენილია წმინდა თიხისაგან გამომწვარ ჭურჭელზე (ინვ. 9—63/254, რომელიც კეციტ ადრებრინჯაოს კერამიკას უახლოვდება.

III ჯგუფის ჭურჭლებს ჩვეულებრივ ყურები და სახელურები არა აქვთ, თუ მხედველობაში არ მივიღებთ მინიატურულ-დეკორატიულ ყურებს⁴⁷. ამ მხრივ ადრებრინჯაოს კერამიკის ტრადიციას აშ-

კარად I და II ჯგუფის კერამიკა განაგრძობს, რომელზედაც მეტწილად მომცრო სქელი ლენტური ყურები თითქოს „ენეოლითური“ ნახევარსფერული ყურებისა და შემდეგ ადრეული ყორღანების ჭურჭელთა ყურების განვითარებას წარმოადგენს. უფრო ხშირად ამავე ჯგუფებში ვხვდებით მოზრდილ ჭურჭელს, რომელსაც ადრეული ყორღანული ზოგიერთი ჭურჭლის მსგავსად ძირი დაბალ ქუსლისებურად აქვს გამოყოფილი. I და II ჯგუფებისავე შავ ჭურჭელს, ადრეული კერამიკის მსგავსად, ახასიათებს მეტწილად მქრქალად გაპრიალებული ზედაპირი, ხშირად სქლად ანგობირებული ძალზე გლუვი შიდაპირი, წმინდა ან „მსუქანი“ თიხის „რბილი“ კეცი და სხვა ტექნიკური ნიშნები. III ჯგუფის ჭურჭელს კი უმთავრესად კარგად გაპრიალებული ზედაპირი აქვს, რომელზედაც მქრქალი ზოლები ქმნის ფონს პრიალა ხაზოვანი ორნამენტისათვის; ამ ჭურჭელთა კეცი უფრო ერთგვაროვანია, საშუალოდ სილანარევი. მეტწილად მოშავო უანგობო შიდაპირით, ან თხელი ანგობით, ზოგჯერ თითქმის ერთფერად გამომწვარი. ამ ჯგუფის მოზრდილ ჭურჭლებს კედელი უფრო თხელი აქვთ. საშუალოდ 0,7—0,9 სმ სისქისა, ცალკეულ შემთხვევაში უფრო თხელიც; თხელკედლიანი ჭურჭლის კეცი უფრო მკვრივია, კარგად გამომწვარი. ეს ტექნიკური ნიშნები ზოგადად გვიანბრინჯაოს ხანის კერამიკის თვისებებს გვაგონებს. ადრებრინჯაოს ხანის ყორღანებთან I ჯგუფის ყორღანებს ისიც აახლოებს, რომ აქ სხვა ჯგუფების ყორღანებთან შედარებით კერამიკული მასალა ნაკლებია და ჭურჭელი სრულიად არ არის მოხატული.

ზემოთ მითითებული იყო იმის შესახებ, რომ ადრეული ყორღანების კერამიკულ ორნამენტთან ყველაზე მეტ მსგავსებას იჩენს I ჯგუფის ჭურჭლების ჩაღარულ-ამოხნეკილი ორნამენტი (სპირალი, ირიბი ღარები), რელიეფური დეკორი; ჩაქრილ-ჩაქდეულხაზებიანი სხვადასხვა შევრონული სახეები კი ამავე ჯგუფის კერამიკიდან ხშირ შემთხვევაში უფრო ზოგად მსგავსებას იჩენს ადრეული ყორღანების კერამიკულ ორნამენტთან და შემდეგში, უფრო გადამუშავებული სახით ან ახალ ელემენტებთან შერწყმული, გვხვდება II ჯგუფის ყორღანებში. ზემოთ ითქვა, აგრეთვე, რომ ჩაღარულ-ამოხნეკილი და შევრონული გრავირებული ორნამენტი განსაკუთრებით წამყვანი ჩანს I ჯგუფში და იშვიათი გამონაკლისის გარდა (ტაბ. 16, 13)

III ჯგუფში არ გვხვდება. შვედონული სახეები, რომლებიც II და III ჯგუფის მოხატულ კერამიკაზე გვაქვს, თითქოს გრავირებულ შვედონებს ცვლის—იწყება II ჯგუფის კერამიკაში (სხვა მოხატულ სახეებთან ერთად) და თითქმის ერთადერთ მოხატულ ორნამენტულ სქემას წარმოადგენს III ჯგუფის კერამიკაში.

უმათერესად კერამიკის პირველ ორ ჯგუფში ვამჩნევთ „მტკვარ-არაქსის“ ხანის (ან თრიალეთის გარეთ ცნობილ ცოტათი უფრო გვიანდელ) ზოგიერთ ორნამენტულ მოტივს და ელემენტს, რომელიც თრიალეთის ადრეულ ყორღანულ კერამიკაზე არ გვხვდება ან თავისებურად განსხვავებული ხასიათისა თუ იშვიათობის გამო ჩვენ ზემოთ ადრეული ყორღანული კერამიკისათვის ტიპურად არ მიგვიჩნევია; ასეთია მაგალითად: ჩაჭრილი და ნაკაწრი პარალელური ხაზებით შედგენილი მოკლე შვერონები (სამკუთხედები), რომელთა შიდა არე შეუვსებელია (ტაბ. 18, 6; 21, 9; 25, 29 და სხვ)⁴⁷¹; ერთმანეთში ჩახაზული და თავისებურად გადაბმული რომბების სარტყელი (ტაბ. 18, 26)⁴⁷²; ერთმანეთით შევსებული კვადრატები (ტაბ. 24, 16; 32, 3)⁴⁷³, ჭურჭლის ყელზე ტლანქად ამოკაწრული ან ღრმად ჩაჭრილი ხაზების ორნამენტი — ფრიზში ჩახაზული სამკუთხედების ვიწრო სარტყელი (ტაბ. 17, 34)⁴⁷⁴, შევსებული ხაზებით შევსებული მოგრძო შვერონები (ტაბ. 18, 14; 20, 21 და სხვ)⁴⁷⁵; დაშტრიხული ლენტების შვერონები (ტაბ. 20, 23; 21, 35)⁴⁷⁶; პარალელურად განლაგებული დამშტრიხული ტეხილი ლენტები (ტაბ. 28, 30)⁴⁷⁷; ღუზისებური და ცხვრის რქისებური (ან ორმაგ სპირალისებური) რელიეფური გამოსახულება (ტაბ. 17, 27; 28, 16)⁴⁷⁸; განცალკევებული რელიეფური ზოლები ჭურჭლის კედელზე (ტაბ. 28, 21)⁴⁷⁹ ან განცალკევებული შვერონისებური მომაღლო კობი (ტაბ. 25, 31)⁴⁸⁰; ღილისებური პატარა დისკოსებური (ზედაპირშეზნექილი) ან პატარა წრისებური მინაქერწი ჭურჭლის კედელზე (ტაბ. 30, 28)⁴⁸¹; წრიული ჩაზნექილი (ან წრიული ამობურცული) ორნამენტი შუაში ბურცულით (ტაბ. 20, 19; 30, 27)⁴⁸²; წყვილი მრგვალი ფოსოები ჭურჭლის კედელზე (ტაბ. 28, 6)⁴⁸³.

რაც შეეხება „მტკვარ-არაქსის“ კერამიკის გრავირებული ორნამენტიდან მომდინარე ფრიზულ და ფრიზულ-შვედონულ სქემას, ჩვენ უკვე აღვნიშნეთ, რომ ამ სქემის ზოგიერთი თავისებურება

თითქოს შუაბრინჯაოს ხანის კერამიკული ორნამენტის ფრიზულ-შვედონულ სქემაში უფრო აისახება.

აღნიშნული ორივე პერიოდის კერამიკას შორის არის მსგავსება ზოგიერთი თავისებური ნიშნის მიხედვითაც. მაგალითად, XVII ყორღანის ცილინდრულყელიან ხელადისებურ ჭურჭლებს (ტაბ. 24, 8, 19, 20) ფორმის მიხედვით პროტოტიპები მოეძებნება „მტკვარ-არაქსის“ კერამიკაში (ხიზანანთ გორას D დონე, ტყვიავისა და შულავერის ყორღანები, სამაროვნები ხანლართან)⁴⁸⁴ ან რამდენადმე უფრო მოგვიანო ხანის ძეგლზე (არავაცი)⁴⁸⁵, ხოლო ზოგიერთ მათგანს (მაგ., ხიზანანთ გორას ჭურჭლებს) ფაქტურის მიხედვით ზუსტად ემთხვევა თრიალეთური ეს ჭურჭლები. შუაბრინჯაოს ხანის I და II ჯგუფის ყორღანების კერამიკაში გვაქვს შავპირილა დიდი ჭურჭლები თავისებური დეკორით: I ჯგუფში შემავალი III ყორღანის ერთ-ერთ შავპირილა ჭურჭელს კედლის ნაწილი წითელი საღებავით შეღებილი და მთლიანად მოწითალოდ გამომწვარი აქვს (ტაბ. 16, 19); ასეთი გამოწვა ხელოვნურად უნდა მომხდარიყო, რადგან ზედაპირის შეღებვა გამოწვამდე ხდებოდა; დეკორირების ამავე ხერხს ვხვდებით XVIII ყორღანის (I ჯგუფი) ღრმად ჩაჭრილხაზებიანი ორნამენტის მქონე ჭურჭელზე (ტაბ. 25, 29) და ო. ჯაფარიძის მიერ შესწავლილ ზურტაკეტის ყორღანებში (II ჯგუფი) აღმოჩენილ შავ ჭურჭლებზე, რომელთაგან ერთ-ერთზე წითლად გამომწვარი და შეღებილი ადგილები გამოწვამდე (რბილ თიხაზე) დატანილი პუნქტირიანი შტამპის ლენტური კონტურებითაა გარშემოვლებული⁴⁸⁶. შესაძლებელია გამოწვის ამგვარ წესში „მტკვარ-არაქსის“ კერამიკაში მიბაძვის ტრადიცია ჩანდეს, რომლის არათანაბარ ფერებად გამოწვა მიზანდაუსახავად ხდებოდა. დეკორატიული მიზნით ზედაპირის განსხვავებულად გამოწვის წესი კრეტაზე ჯერ კიდევ ადრემინოსურ II და III პერიოდებშია ცნობილი (ძვ. წ. 2700—2200 წ.წ.). ესაა ვასილიკის ჭურჭლები შავლაქებიანი ზედაპირით⁴⁹⁰.

III ჯგუფის კერამიკამ ზოგიერთი ადრეული თავისებურება, ნაკლებად, მაგრამ მაინც შეინარჩუნა, მაგალითად, ჭურჭლის კედელზე მიძერწილი რელიეფური წრეები (ტაბ. 19, 5) და ნახევარწრეები (ტაბ. 19, 10), როგორც „მტკვარ-არაქსის“ კერამიკაზე გვხვდება ზოგჯერ⁴⁹¹. ამ ჯგუფში ჭურჭ-

ლის ზედაპირი მეტწილად კარგადაა გაპრილებული, დაასლოებით „მტკვარ-არაქსის“ ქურქლების მსგავსად. ამასთანავე, ვამჩნევთ, რომ ადრეული კერამიკის ზოგიერთი იშვიათი ნიშანი ძირითადი ხდება ამ ჯგუფის კერამიკაში, მაგალითად, ოდნავ დაკედული (III ჯგუფში მეტწილად კუთხური) და დაუქდეველი პრიალახაზოვანი ორნამენტი, მოზრდილი კოპების შემკულობა და სხვ. (პრიალა ხაზებისა და კოპებისა ორნამენტი III ჯგუფში ყველა სახის ორნამენტს სჭარბობს). ამ მხრივ II ჯგუფის კერამიკა გარდამავალ საფეხურად გვევლინება. მაგრამ პუნქტირიანი ტვიფრი იმ სახით, როგორც II ჯგუფის ქურქულზე გვაქვს (სავარცხლისკბილისებური ორნამენტი ლენტურ სახეებში), სრულიად ახალია ყორღანულ კერამიკაში, ისე როგორც მასთან დაკავშირებული მრავალი ორნამენტული სახე და სიმბოლური ფიგურა. საინტერესოა, რომ ეს ორნამენტი უმთავრესად კერამიკის უძველეს ადგილობრივ ფორმას უკავშირდება — მსხლისებურ ქურქულს, თუმცა პირველ ჯგუფში ეს ფორმა ჯერჯერობით მკაფიოდ არ ჩანს. II ჯგუფი უმდიდრესია როგორც ორნამენტის, ისე ქურქლის ფორმათა ვარიანტების მიხედვით და საერთოდ ინვენტარის მხრივ.

ორნამენტის ზოგიერთი სახე ტრანსფორმირებას განიცდის II და III ჯგუფებს შორისაც. ამ ცვლილების ხასიათი თითქოს ეთანხმება ამ ჯგუფების ქრონოლოგიურ თანმიმდევრობას (III ჯგუფის სახეები II ჯგუფის ორნამენტიდან გამომდინარეობს). III ჯგუფის შავი ქურქლის ორნამენტში შემორჩენილია II ჯგუფის ორნამენტის ზოგადი სქემა — ფრიზი და მასში განაწილებული ფიგურები. II ჯგუფის ეს სახეები უმთავრესად პუნქტირითაა შესრულებული, III ჯგუფისა — ნაკაწრი, ჩაქრილი, ჭდეული ან პრიალა ხაზებით. მაგრამ გეომეტრიული სიმბოლური გამოსახულებები II ჯგუფისა: სვასტიკა, ჯვარი, ტრაპეციისებური (სახნისისებური) ფიგურა, სოლარული ნიშნები — წრეები და სხვა, III ჯგუფის ამ ორნამენტში არ არის. ხშირ შემთხვევაში სქემა გართულებული და გადატვირთულია, მრავალსართულიანი ლენტების ან მეტოპებიანი ფრიზების წყებათა სახეს ატარებს (ტაბ. 15, 21; 19, 3, 29). ტრაპეციისებური (სახნისისებური) გამოსახულების ნაცვლად ფრიზში სწორკუთხედი ან შეველი შემავსებელი ლენტური ზოლია ჩასმული (ტაბ. 15, 23; 19, 3; 20, 32). ჯვრის ნაცვლად ჯვარედინი ფიგურაა, ხოლო სვას-

ტიკის გამოსახულება მისი ფრაგმენტებითაა (სწორი კუთხეების კომბინაციით) შეცვლილი (ტაბ. 19, 29). ფრიზი მეტწილად მხოლოდ საზოვანი (და არა ლენტური) კუთხეებითაა შევსებული, ანდა ასეთი კუთხეების სარტყელი უფრიზოდაა დატანილი (ფაქიზი პრიალა ხაზებისა და ოდნავ დაკედული სახეების ორნამენტი). პუნქტირი იშვიათია და ზოგჯერ თითქოს ნაკლები დახელოვნებითაა შესრულებული. იგი კომბინირებულია რელიეფურ მინაძერწთან ან გრავირებულ ლენტებთან (ტაბ. 15, 20, 25). ზოგიერთი ადრეული (მაგალითად, I ჯგუფის) რელიეფური სიმბოლური გამოსახულება (გველი) (ტაბ. 24, 1) წმინდა დეკორატიულ სახეს იღებს (ტაბ. 19, 4) და სხვა. ასეთი შეცვლა არ შეიძლება ზოგჯერ თვით II ჯგუფის ორნამენტში არ შევნიშნოთ, მაგრამ III ჯგუფში ამ ხასიათის სახეები ჩვეულებრივია.

VIII ყორღანიდან გვაქვს მეტად თავისებურ მორუხო-მონაცრისფროკეციანი, დაბალყელიანი ქურქული (ტაბ. 21, 9, ინვ. 9—63/620). ამ ქურქლის თავისებურება ერთი შესვლით ექვს იწვევს ძირითადი სამარხიდან მის წარმომავლობაში, მიუხედავად იმისა, რომ ორნამენტი საკმაოდ მსგავსია შავპრიალა ტიპური ქურქლების ორნამენტი-სა I ჯგუფის XVIII ყორღანიდან (ტაბ. 25, 24, 29) და კეცი ფერის მიხედვით გვაგონებს მონაცრისფრო, ძალზე წმინდა თიხისგან გამომწვარი (ზოგჯერ შავზედაპირიან) რბილ კეცს დიდი და მომცრო ქურქლებისა II ჯგუფის ყორღანებიდან, რომელთაც ჩვეულებრივად ნაძვისებური ორნამენტი ამკობს (ტაბ. 17, 28; 18, 15, 16, 17, 33; 19, 3; 31, 9). ორნამენტისა და ფაქტურის მიხედვით ამავე ტიპს უნდა ეკუთვნოდეს კერამიკა II ჯგუფის VI, XX XVI, და XLV ყორღანებიდან (ტაბ. 29, 20; 32, 11, 13), ზოგჯერ ძალზე კარგად გამომწვარი მაგარი კეცი (ტაბ. 32, 11). ამ კერამიკის ყველაზე უფრო განსხვავებული, თავისებური ნიმუშების (ინვ. 9—63/452—462 და სხვ.) ყორღანთა ძირითადი სამარხებისადმი მიკუთვნება ჩვენ საბოლოოდ გადაწყვეტილი არა გვაქვს. რაც შეეხება VIII ყორღანის აღნიშნულ ნიმუშს, ანალოგიური ქურქლები აღმოჩენილია ზურტაკეტის ერთ-ერთი უორმოთ ყორღანის (II ჯგუფი) ძირითად სამარხში (1962 წ.)⁴⁹².

თრიალეთის ყორღანულ კერამიკას გვიანბრინჯაოს ხანაში პირდაპირი გაგრძელება ჯერჯერობით არ უჩანს და გვიანბრინჯაოს ხანის ზოგიერთ კე-

რამიკულ ფორმასთან და ორნამენტთან მსგავსება მეტად ზოგადია; III ჯგუფის კერამიკის მსგავსება გვიანბრინჯაოს ხანის ადრეულ კურქელთან უფრო ქრონოლოგიურ სიახლოვეზე მიუთითებს ვიდრე უშუალო გენეტიკურ კავშირზე. ამ ჯგუფის უფრო მომადლოყელიანი კურქლები საერთო ფორმის მიხედვით გვიანბრინჯაოს ადრეული ეტაპის ზოგიერთი ტიპის კურქელს შეიძლება მივაშვავსოთ. მაგალითად, მოზრდილ დერგებსა და სადღებებს⁴⁹³. ყველაზე ახლო მსგავსება კი მათ აქვთ სოფ. ახალ ულიანოვკასთან (სოფ. ბეშენტი) 1961 წ. გათხრილ გვიანბრინჯაოს ხანის ყორღანის მოზრდილ შავ კურქლებთან, რასაც ამ ძეგლის გამთხრელი რ. აბრამიშვილი აღნიშნავს კახეთის ექსპედიციის 1961 წლის მუშაობის ანგარიშში.

2. XIV ყორღანის კომპლექსი

შუაბრინჯაოს ხანის ყორღანებიდან ყველაზე ადრეულ ძეგლად შეიძლება XIV ყორღანი მივიჩნიოთ⁴⁹⁴. ამდენადვე შეგვიძლია იგი მივაკუთვნოთ ადრე-და შუაბრინჯაოს ხანათა შიგნით ან ადრე-და შუაბრინჯაოს უკიდურეს დასასრულს. ადრეულ ხანაზე, პირველ რიგში მიგვიითითებს მასში აღმოჩენილი „მსუქანი“ თიხის შავპირილა (რამდენადმე მქრქალზედაპირიანი) მომცრო კურქელი ყელ-პირის მკვეთრი პროფილითა და რელიეფური (ჩაღარულ-ამოხნეჭილი) ორნამენტით (ტაბ. 21, 36), რომელიც ადრე-და შუაბრინჯაოს ხანის ყორღანების ერთ-ერთი ძირითადი ტიპის კურქლის (ტაბ. 9, 10; 11, 6 და სხვ.) განმეორებას წარმოადგენს. ეს კურქელი XIV ყორღანს უშუალოდ აახლოებს თრიალეთის ადრეულ ყორღანებთან, რადგან შუაბრინჯაოს ხანის ძეგლებში ზუსტად ამ ტიპის კურქელი აღარ გვხვდება. მეორე, საშუალო ზომის კურქელზე (ტაბ. 8, 6)⁴⁹⁵ ღარებიანი და ქდებიანი ორნამენტი კარგად ეთანხმება ადრეული ორნამენტის ხასიათს. ამდენადვე, ადრეული ჩანს ოქროს მავთულისაგან მარტივად (მთლიანი მავთულის მოკეცვით) ნაკეთები ხეიბი (ტაბ. 21, 32). მაგრამ, XIV ყორღანის სხვა ინვენტარი შუაბრინჯაოს ხანის მასალისაგან იჩენს მიდრეკილებას, ანდა ტიპურია შუაბრინჯაოს ხანაში. ასეთი ნივთებია: თიხის დიდი კურქლის ფრაგმენტი, გრავირებული ორნამენტით (ტაბ. 21, 35), ოქროს თხელი ფურცლისაგან ნაკეთები ცილინდრული იოტები (ტაბ. 21, 30. შეადა-

რე VIII და IX ყორღანების ასეთსავე იოტებს — ტაბ. 21, 3, 5, 15), წაკვეთილ-ბიკონუსური სარდიონის მძივები, ორი მხრიდან ნაკეთები ბიკონუსური ნახვრეტით (ტაბ. 21, 33, შეად. ტაბ. 23, 14), ასეთივე ფორმის თეთრი პასტის იოტები (ტაბ. 21, 29. შეად. ტაბ. 11, 21) და სხვა.

იქვე აღმოჩენილი სამკუთხა და ადამიანის ფეხის ფორმის აქატის საკიდები, ამეთვისტოს გულისებური საკიდი და სარდიონის ბიკონუსური მძივები და მოვრძო ცილინდრული ინკრუსტირებული პატარა მძივა (ტაბ. 21, 25—28, 33) შესანიშნავადაა გახეხილი და დამუშავებული. თრიალეთში ეს ტექნიკა დამახასიათებელია შუაბრინჯაოს ხანის ყორღანებისათვის. მაგრამ ასეთ დამუშავებას, ისე როგორც ფერადი ქვის ამ ნაკეთობათა ფორმებსა და პასტის სხვადასხვა ფორმის წვრილ მძივებს (იოტებს), თრიალეთს ვარეთ, ძველალმოსავლური კულტურის წრეში, ვხვდებით უფრო ადრეულ ხანაშიც. თუმცა, როგორც ცნობილია, ქვის მძივები და საკიდები დიდხანსაა ხმარებაში და ადრეულ ფორმების გამეორებასაც (კავკასიის ჩათვლით) ზოგჯერ ადგილი აქვს საკმაოდ გვიან პერიოდებში⁴⁹⁶, ისე როგორც ამ ნაკეთობათა მეორად გამოყენებას.

აღნიშნული ტიპის წაკვეთილბიკონუსური დაბალი მძივები ცნობილია ჯემდეტ ნასრიდან სამხრ. მესოპოტამიაში ძვ. წ. IV—III ათასწლეულების მიჯნაზე⁴⁹⁷, ე. ი. იმ პერიოდში, როცა იქ ამჩნევენ საერთოდ სარდიონის მძივების იშვიათობას⁴⁹⁸. იმავე პერიოდში საკმაოდ მრავლად ვხვდებით ამ ფორმის მძივებს ურუქში. ისინი ცნობილია ურის ადრეულ დინასტიურ სამარხებიდანაც ბიკონუსური მძივების სხვადასხვა ვარიანტს შორის⁴⁹⁹, რომლებიც იქ ყველაზე მრავალრიცხოვანია⁵⁰⁰. ამ ფორმის სარდიონის მძივები ცნობილია აგრეთვე თეფე გავრას VIII ფენიდან (IV ათასწლეულის დასასრული⁵⁰¹), ალაჯა ჰუიუკიდან⁵⁰², ტროადან⁵⁰³, სირიიდან ამუკის E და H ფაზებში⁵⁰⁴ (ძვ. წ. IV—III ათასწლეულები), თეფე ჰისარ I C-დან⁵⁰⁵, II B-დან II B—III A-დან⁵⁰⁶. ჩვენში ამ ფორმის მძივები, მხოლოდ გიშრისა, მრავლადაა აღმოჩენილი შუაბრინჯაოს უფრო მოგვიანო ხანის ქვასათლის სამარხებში.

XIV ყორღანის სარდიონის მძივზე თეთრი ინკრუსტაციის ტექნიკა (ტაბ. 25, 28) გამოყენებულია მძივებზე ურის სამარხებიდან, განსაკუთრებ-

ბით სარგონიდულ ხანისაზე. საერთოდ შუმერში ინკრუსტირებული მძივები იშვიათია. კიშში ისინი სარგონიდული ხანით თარიღდებიან⁵⁰⁷. ასეთი მძივები მრავლადაა აღმოჩენილი ინდოეთში (მაგ., მოხენჯო დაროში. — ძვ. წ. III ათასწლ.⁵⁰⁸) და მათ სხვადასხვა ხანით თარიღდებიან⁵⁰⁹. ე. მაკეი და ლ. ვული უშვებენ შესაძლებლობას, რომ სხვა ქვეყნებში ინკრუსტირებული ორნამენტირებული მძივები ინდოეთიდან შეჰქონდათ⁵¹⁰. ჩვენი ნიმუშის მსგავსი (მოგრძო ცილინდრული ფორმის) თეთრად ინკრუსტირებული მძივები ცნობილია ჰისარის III C ფენიდანაც⁵¹¹.

XIV ყორღანის სამკუთხა საკიდების ანალოგიას წარმოადგენს ურბნისის ადრებრინჯაოს ხანის ერთ-ერთ სამარხში აღმოჩენილი წითელი სარდიონის საკიდი⁵¹², ოღონდ თრიალეთური საკიდები უფრო გულმოდგინედაა დამუშავებული. მათი წვერისაკენ შესქელება (განივი ნახვრეტის ადგილას), რაც ასეთ საკიდებს ყოველთვის არ ახასიათებს, სამკუთხა საკიდის თავისებურებას წარმოადგენს ჯერ კიდევ წინაღინასტიური ხანის ეგვიპტეში⁵¹³. ადამიანის ფეხის ფორმის ამულეტსაც მოეპოვება გარეშე ადრეული პარალელები ძველი სამეფოს ხანის ეგვიპტიდან⁵¹⁴ (ძვ. წ. III ათასწლეული) და თეფე გავრას IV ფენიდან⁵¹⁵ (ე. შპაიზერის მიხედვით დაახლ. ძვ. წ. 2250 წ.⁵¹⁶). თეფე გავრას ფენებიდან ჩვენთვის ცნობილია სხვადასხვა მასალისაგან ნაკეთები სამკუთხა და მსხლისებური საკიდები⁵¹⁷. ამ უკანასკნელს ზუსტად იმეორებს VIII ყორღანში (I ჯგუფი) აღმოჩენილი მუქი ყაეისფერი სარდიონის საკიდი (ტაბ. 20, 12) და სამთავროს ყორღანიდან ცნობილი მისი ანალოგია, რომლებიც საკმაო მსგავსებას იჩენენ აგრეთვე ურიდან ცნობილ მსხლისებურ საკიდთან⁵¹⁸. სირიიდან ამუქის C ფაზაში ცნობილია ზუსტად თრიალეთურის მსგავსი გულისებური საკიდი⁵¹⁹ და აგრეთვე რამდენადმე მსგავსი მსხლისებური და გულისებური ქვის საკიდები (ეს უკანასკნელი განსხვავებული ყუნწით)⁵²⁰. ხოლო ბროლის მსხლისებური („ცრემლისებური“) საკიდები ცნობილია ჰისარ II B-დან⁵²¹.

I და II ჯგუფების სხვა ფორმის მძივების ანალოგიებიც ჩანს III ათასწლეულის წინააზიურ ძეგლებზე, მაგალითად, VIII ყორღანის მომრგვალო-ბიკონუსური მძივებისა (ტაბ. 20, 13)⁵²², V ყორღანის მომადლო წაყვეთილ ბიკონუსური სარ-

დიონის მძივისა (ტაბ. 17, 20)⁵²³ და სხვა ფორმის მძივებისაც (ცილინდრული, დაბალცილინდრული, კასრისებური, თითისტარისებური და სხვ.). ამავე დროს, აღმოსავლური ფიგურული და გეომეტრიული სხეულის ფორმის მძივების მრავალი სახეობა თრიალეთში არ ჩანს, შეიძლება ადგილობრივი წარმოების თავისებურების, შეიძლება კი განსაზღვრული ცენტრიდან იმპორტირების გამო.

III ათასწლეულის წინააზიურ ძეგლებში შედარებით იშვიათია სარდიონის და მსგავსი მასალის (აქატი, ონიქსი, ქალცედონი) სფერული და ბირთვისებური მძივები. ინდოეთის ხარაპას კულტურაში (ძვ. წ. 3000—2500 წწ.) ქვის მძივებს შორის ყველაზე გავრცელებული ყოფილა მოგრძო კასრისებური და ცილინდრული მძივები⁵²⁴. აქედან ხდებოდა მათი იმპორტირება შუმერის ქალაქებში⁵²⁵, სადაც, ზოგიერთი მონაპოვრის მიხედვით, სარდიონის მოგრძოცილინდრულ მძივებს ყველაზე ფართო გამოყენება ჰქონდა აკადურ პერიოდში⁵²⁶. კიშში სარდიონის მძივებიდან ყველაზე მრავალრიცხოვანია მოგრძო მძივები — თითისტარისებური და შემდეგ — ბიკონუსური⁵²⁷, ხოლო ურის ადრეულ სამარხებში — ბიკონუსური, და საერთოდ ქვის მძივებიდან — „ფნიკისებური“ (ფაცეტირებული და სხვა)⁵²⁸. ოქრო-ვერცხლისა და ლაპას-ლაზურის სფერული მძივები შედარებით ხშირია ურის სამარხებში. როგორც ლ. ვული აღნიშნავს, ყელსაბამში ისინი ზოგჯერ განსხვავებული ფეროვნების მისაღებად შეცვლილი იყო სარდიონის სფერული მძივებით⁵²⁹. სფერული მძივები სამოძრაოდ მოქნილს ხდიდა მდიდრულ ყელსაბამ-სამკაულებს; ურუქში ეანას ტაძარში აღმოჩენილ ყელსაბამში სარდიონის და ოქროს მრგვალი მძივები ამ მიზნით იყო განაწილებული ოქროში ჩასმულ აქატის სხვადასხვა ფირფიტებს (ყულონებს) შორის⁵³⁰ (ურის III დინასტიის ან ადრეული ბაბილონური ხანა⁵³¹). ამ დანიშნულების მძივები გვხვდება მოოქვრილი ბრინჯაოსიც (ინდოეთი)⁵³² და სხვა. კიშიდან ცნობილია თაბაშირისებური ქვის მოჭიქული სფერული მძივები, მაგრამ ისინი იშვიათია⁵³³. ოქროს მრავალრიცხოვანი წვრილი სფერული მძივების სამკაული ცნობილია მოხენჯო-დაროდან და ნოვოსვობოდნაიდან, სადაც ქვის მძივების წინააზიურ ფორმებს შორის მომრგვალო იშვიათია⁵³⁴.

III ჯგუფის ყორღანებში მხოლოდ სფერული და ბირთვისებური ქვის მძივებია აღმოჩენილი (ტაბ. 15, 2; 22, 11)⁵³⁵, არის პასტის სფერული მძივებიც. მართალია, ასეთი მძივები ერთი შემთხვევის გარდა (XV ყორღანი), სადაც ისინი, ჩანს, მთლიან აკმას შეადგენენ. დიდი რაოდენობით არ მოგვეპოვება, მაგრამ როგორც ქვემოთ დავინახავთ, ამ ჯგუფის სინქრონულ მასლობელ ძეგლებშიაც ქვის მძივთა შორის ეს ფორმა ძირითადი ან მნიშვნელოვანია. ერთეული ნიმუშები ცნობილია საქმაოდ ადრეც. ურბნისის „მტკვარ-არაქისის“ ხანის სამარხში აღმოჩენილია პატარა სფერული მძივი წითელი სარდიონისა (ინვ. 15—55/490). ო. ჯაფარიძის მიერ ვათხრილ საბილ ახჩას ყორღანიდან (I ჯგუფი) ცნობილია, სარდიონის კარგად დამუშავებული მოზრდილი სფერული მძივი⁵³⁶, ხოლო ზურტაკეტის მომრგვალო მძივებში⁵³⁷ (I, II ჯგუფი) ზოგიერთი სფერულია. კუფტინისეული მასალიდანაც (I და II ჯგუფის ყორღანები) ზოგიერთ შემთხვევაში გვაქვს საუცხოოდ გახეხილი მრგვალი და მომრგვალო (სფერულ-სეკვენტური) მძივები (ტაბ. 18, 3, 13; 20, 11—ოქროს გარსაკრავით; 25, 20); არის მთის ბროლის ბირთვისებური მძივებიც (ტაბ. 21, 18; 25, 2). მაგრამ აქ სხვა ფორმის მძივები სჭარბობს. სფერული და მომრგვალო მძივების გახვრეტის ტექნიკაც III ჯგუფის ასეთსავე მძივებთან შედარებით განსხვავებულია. III ჯგუფის ამ მძივებს ცალი მხრიდან ნაკეთები ძალზე ვიწრო ნახვრეტი აქვთ (ალბათ აღმასის ბურღით ნაკეთები), I და II ჯგუფის სფერულ მძივებს კი ახასიათებთ სპილენძის ან ბრინჯაოს შტიფტით ორმხრივ ნაკეთები ბიპარაბოლოიდურ-კონუსური ნახვრეტი (ტაბ. 18, 3; 25, 20)⁵³⁸ და ლითონის მილაკით ნაკეთები ფართო ცილინდრული ნახვრეტი (ტაბ. 18, 13; 20, 11; 21, 18; 25, 21). ტიპური ბიკონუსური კრატერისებური ნახვრეტი, ობსიდიანის ბურღით ნაკეთები, დამახასიათებელია XIV ყორღანის საკიდებისათვის და ბიკონუსური მძივისათვის (ტაბ. 21, 25—27, 33). იგი დამახასიათებელია აგრეთვე სხვა საკიდებისა (ტაბ. 17, 20; 20, 12) და მძივებისათვის (ტაბ. 23, 14). კავკასიური ქვის მძივების კლასიფიცირებისას გ. ლემლეინი კრატერისებურად გაბურღვის წესს (ორმხრივ ნაკეთები ნახვრეტი) ყველაზე არქაულად მიიჩნევს და მას ადრეულ მძივებზე ამჩნევს, ისეთებზე, როგორიცაა მაიკოპისა და ნოვოსეობო-

დნიას ყორღანებიდან ცნობილი მძივები⁵³⁹ და სსვა. ხოლო ძვ. წ. II ათასწლეულის შუა ხანებზე უფრო მოგვიანო პერიოდის ძეგლებზე (მინგეჩაუ, რი, ხოჯალი) ამგვარი მძივების აღმოჩენას იგი ადრეული მძივების მეორადი გამოყენებით ხსნის⁵⁴⁰. ყველაზე არქაული სახით მასლობელი ძეგლებიდან ეს ტექნიკა ურბნისის ადრებრინჯაოს ხანის სამარხებში აღმოჩენილ ქვის მძივებზე გვაქვს⁵⁴¹. საჩხერის ადრებრინჯაოს ხანის ერთ-ერთ სამარხში აღმოჩენილ დაბალცილინდრული ფორმის მოვარდისფრო სარდიონის მძივს⁵⁴², რომელსაც აღნიშნულ ტექნიკასთან დაკავშირებით გ. ლემლეინიც იხსენიებს⁵⁴³, ზუსტად ისეთი ნახვრეტი აქვს (შიგნიდან გახეხილ-გაპრიალელებული), როგორც თრიალეთის მძივებს. ამ ტექნიკას ჩვენ ვხვდებით შუმერში, ეგვიპტესა და ინდოეთში (ძვ. წ. III ათასწლეული)⁵⁴⁴, დამუშავების სხვაგვარ წესთან ერთად (სწორი ნახვრეტის კეთება). მაგრამ იგი, ისე როგორც ფართო ნახვრეტის კეთების წესი (ორივე ერთდროულად შეიმჩნევა, მაგ., მაიკოპის ყორღანის მძივებზე), კავკასიაში წინ უსწრებს უფრო სრულყოფილ აბრაზივული წესით ნახვრეტის ტექნიკას. თრიალეთშიც I და II ჯგუფების ხანაში ეს ორი განსხვავებული წესი (ბიკონუსური და სწორი ნახვრეტის კეთება) თანაარსებობს, მაგრამ უფრო გვიან (III ჯგუფი) პირველი წესი ზოგიერთ სათანადო ფორმასთან ერთად არა ჩანს. გვიანბრინჯაოს ხანაში იგი სრულიად ქრება. მხოლოდ, რამდენადმე გვაგონებს თრიალეთურ მძივებს წაკვეთილ ბიკონუსური სარდიონის მძივები კონუსური ორმხრივი ნახვრეტით ხოროჩოის გვიანბრინჯაოს ხანის № 2 სამარხიდან⁵⁴⁵. მაგრამ ამნაირად დამუშავებული სარდიონის მძივები, როგორიცაა, მაგალითად დაბალცილინდრული მძივები სოლომენკას ყორღანიდან ნალჩიკთან („მაიკოპის“ კულტურიდან „ჩრდილოკავკასიურ“ კულტურაზე გარდამავალი ხანით დათარიღებული)⁵⁴⁶, და ასეთივე მძივები მიათლის ადრეული ყორღანებიდან ჩრდ. დალესტანში („ადრებრინჯაოს“ ხანა)⁵⁴⁷, „ჩრდილო კავკასიური“ კულტურის საწყისი ხანისათვის დამახასიათებლად მიჩნეული⁵⁴⁸. გვიანბრინჯაოს ხანაში ამიერკავკასიაში სფერული და მომრგვალო სარდიონის მძივები საგრძობლად მატულობს და ხშირად სჭარბობს სხვა ფორმის მძივებს. მეტწილად ისინი ტლანქადაა დამუშავებული, მაგრამ გვხვდება შესანიშნავად ნაკეთები სფერული მძივებიც,

როგორცაა ნოსირისა და ფარცხანაყანეის მრავალრიცხოვანი მძივები⁵⁴⁹, რომლებიც დამახასიათებელია აქემენიდური ხანისათვისაც. ამ ხანის თრიალეთის სამაროვნებზე მრგვალი და მომრგვალო სარდიონის მძივები სქარბობს, სამთავროზე, გვიანბრინჯაოს საწყისი ეტაპის შემდეგ, „დახეტილი“ მძივები ამ ფორმის მძივების თანაბრად გვხვდება. როგორც ჩანს, სარდიონის სფერულ მძივებს ჩვენში უპირატესობა ეძლევა შუაბრინჯაოს ხანის დასასრულს — დაახლ. ძვ. წ. II ათასწლეულის შუა ხანებიდან. დაახლოებით ამ ხანიდან (ან ცოტათი უფრო ადრე) უნდა მატულობდეს მათი რიცხვი წინააზიასა და მახლობელ აღმოსავლეთში. გვიანმინოსურ და მიკენურ ძეგლებში (ძვ. წ. 1600—1100 წწ.), ჩვეულებრივ გავრცელებულ მძივებს შორის, ადრეული პერიოდებისაგან განსხვავებით, უამრავია სფერული მძივები, როგორც ოქროსი, ისე სხვა მასალისა⁵⁵⁰. საბერძნეთში, მიკენურ სამარხებში ზოგჯერ საკმაო რაოდენობით ვამჩნევთ ამეთვისტოს სფერულ მძივებსაც⁵⁵¹, ისე როგორც გიშრის სხვადასხვა სიდიდის სფერულ მძივებს⁵⁵². ცალკეულ შემთხვევაში ამეთვისტოსა და ფაიანსის სფერული მძივების შუამინოსური ხანის (ძვ. წ. 2000—1600 წწ.) სამარხში აღმოჩენის შემთხვევაზედაცაა მითითება⁵⁵³. გვიანმიკენურ-გეომეტრიული პერიოდის ყელსაბამში კუნძულ ეგინადან მრავლად გვხვდება სარდიონის წვრილი სფერული მძივები⁵⁵⁴. გვიან პერიოდებში ამ ფორმის მძივების შედარებით სიმრავლეზე მიუთითებს წინააზიური ზოგიერთი მასალაც⁵⁵⁵.

3. თრიალეთის ახლად შესწავლილი ყოვლანაზი და თრიალეთური ტიპის ახლოაზიური ძეგლები

შუაბრინჯაოს ხანის I ჯგუფში ბ. კუფტინის მიერ გათხრილი ყორღანებიდან ერთიანდება მხოლოდ უორმოო ყორღანების — გრუნტზე გამართულ დასაკრძალავოენიანი სამარხების ერთი ნაწილი; ამ ტიპის სამარხები შედის აგრეთვე ადრე-ბრინჯაოს ხანის ყორღანების ჯგუფში და შუაბრინჯაოს ხანის II ჯგუფში. მაგრამ უკანასკნელ ხანს თრიალეთში ჩატარებული გათხრები (ო. ჯაფარიძე) ცვლის ამ ჯგუფის სამარხების ტიპობრივი შემადგენლობის სურათს⁵⁵⁶. I ჯგუფს უნდა მიეკუთვნოს, მაგალითად, 1958 წ. გათხრილი საბიდ ახჩას № 1 კამერიანი (ქვისნაგებობიანი) უორმოო ყორღანი, რომლიდანაც შავპრილა თიხის ჭურჭლის დარული

და ჩაწეტილი ორნამენტი⁵⁵⁷ იმეორებს VIII ყორღანის ჭურჭლის ორნამენტს (ტაბ. 20, 22).

1958 წ. გათხრილი საბიდ ახჩას № 4 ორმოიანი ყორღანიც თითქოს I ჯგუფს უნდა მიეკუთვნოს. აქ აღმოჩნდა ფრაგმენტები უხეშად დამტრისული ლენტური ორნამენტითა (შეად. ტაბაწყურის ყორღანის აშკარად I ჯგუფის კერამიკას⁵⁵⁸) და ირიბი ღარებით (შეად. ტაბ. 11, 2; 20, 16), აგრეთვე ჭურჭელი სამი წყვილი პატარა ყურით⁵⁵⁹ (შეად. ტაბ. 30, 4). ამავე ჯგუფს უნდა ეკუთვნოდეს საბიდ ახჩას № 3 ყორღანი (იხ. ლენტური კერამიკული ორნამენტი)⁵⁶⁰.

I ჯგუფს უნდა მიეკუთვნოს ვომარეთის პლატოზე ზურტაკეტში (დმანისის რაიონი) 1959 წ. გათხრილი № 2 კამერიანი ყორღანი⁵⁶¹, რომელშიაც აღმოჩნდა შავპრილა ჭურჭლის ფრაგმენტები⁵⁶² შუაბრინჯაოს ხანის IX და XVIII ყორღანების კერამიკისა და ადრებრინჯაოს XLVI ყორღანის კერამიკის ჩალარულ-ამოხნეტილი სპირალური ორნამენტის (ტაბ. 14, 4; 21, 22; 25, 23) მსგავსი შემკულობით, უფრო უხეშად კი ადრებრინჯაოს ხანის საჩხერული კერამიკული ორნამენტის⁵⁶³ სახეობისა. ამ ყორღანმა მოგვცა ოქროს ფურცლისაგან ნაკეთები ახალი ტიპის შინდის კურკის ფორმის მძივებიც, რომელთა მსგავსი მძივები წინა აზიაში სხვადასხვა პერიოდში იყო გავრცელებული; აქვე ნაპოვნია ტიპური გვიანბრინჯაოს ხანის მძივებიც, რომელთაც ო. ჯაფარიძე ძირითად სამარხს აკუთვნებს⁵⁶⁴. ჩვენი აზრით, ისინი შეიძლება ყორღანში ჩაშვებული მოგვიანო სამარხიდან წარმოშობილი იყოს.

ზურტაკეტის № 2 ყორღანს, რომლის დასაკრძალავი დარბაზი დიდრონი ლოდებით იყო ნაგები, ჩანს, ეს სამშენებლო ტექნიკაც ქრონოლოგიურად განასხვავებს ფილაქეთ ნაგებ დარბაზიან II ჯგუფის ყორღანებისაგან. მაგრამ ნაგებობის კონსტრუქციის მხრივ მას კავშირი აქვს ზურტაკეტშივე გათხრილ № 1 ყორღანთან, რომელიც კერამიკის მიხედვით (სავარცხლის კბილისებური ორნამენტი) II ჯგუფს უნდა განეკუთვნოს; ორივე ამ ყორღანის დარბაზს გარედან მიშენებული ჰქონდა ფილაქეთ გადახურული პატარა სათავსები⁵⁶⁵.

განსაკუთრებით საინტერესოა 1962 წ. გათხრილი ზურტაკეტის № 4 დასაკრძალავდარბაზიანი დიდი ყორღანი, რომელიც მდიდრულ ყორღანთა რიცხვს ეკუთვნის (ოქრო-ვერცხლის ნაკეთობები

და სხვა)⁵⁶⁶. მისი კერამიკის ვარკვეული სახეობები უკავშირდება I ჯგუფის კერამიკას — ლარულ-კლავნილორნამენტის კურქელი⁵⁶⁷ (შედრ. ტაბ. 20, 22). მოკლე სამკუთხა შევრონების, წრეებისა და ქდეების ორნამენტი⁵⁶⁸ (შეად. ტაბ. 21, 9; 25, 24, 29). პირიზონტალურწიბურისანი (მუხლასებური) ყური (შეად. ტაბ. 30, 1). პირგადაუშლელი დაბალყელიანი კურქელი და სხვა. აქვე აღმოჩნდა დიდი შავპრილა კურქელი სფერული ტანითა და ცილინდრული ყელით, რომელიც პროფილით ადრეული ყორღანების მომცრო კურქლებს მოგვაგონებს (შეად. ტაბ. 14, 3). ხშირად ეს კურქლები კეცის მიხედვით XVIII და XXIII ყორღანების კერამიკის ერთი სახეობის — მკვრივ მოწითალოკეციანი შავზედაპირიანი კურქლების ანალოგიურია. საყურადღებოა ამ ყორღანში II ჯგუფის ტიპის მსხლისებური კურქლის არსებობა, რომელიც თითქოს რამდენადმე არქაული ჩანს⁵⁶⁹; საყურადღებოა აგრეთვე პრილხაზოვანი ორნამენტის სიპარბე და უხეში პუნქტირით ან მოკლე წყვეტილი ხაზებით შესრულებული სახეები სხვადასხვა კურქელზე, რაც II ჯგუფის ფაქიზი პუნქტირისანი შტამპის ორნამენტისაგან განსხვავებულია. შეიძლება ეს ყორღანი II ჯგუფის ყორღანებზე რამდენადმე ადრეული, ან აღნიშნულ ჯგუფში შედარებით ადრეული იყოს.

ზურტაკეტის დასაკრძალავდარბაზიანი დანარჩენი ყორღანებიდან⁵⁷⁰ (როგორც ცნობილია, ზურტაკეტის ყველა ყორღანი ამ ტიპისაა) II ჯგუფს უნდა ეკუთვნოდეს № 1 და № 3 ყორღანები, რომელთა კერამიკაში სავარცხლისებურორნამენტისანი კურქლები სქარბობს, და, შეიძლება № 5 ყორღანი, როგორც მასში აღმოჩენილი კერამიკის ზოგადი დახასიათებიდან ჩანს (ო. ჯაფარიძე). შეიძლება ამავე ჯგუფისა იყოს № 6 ყორღანი, რომელშიც მსგავსი კერამიკა იყო. თუმცა შესაძლებელია, რომ ეს ყორღანი ქრონოლოგიურად III ჯგუფს უფრო უახლოვდებოდეს, რამდენადაც მასში, როგორც ო. ჯაფარიძე აღნიშნავს, შავად მოხატული წითელი კერამიკა აღმოჩნდა. საერთოდ კი გამოირიცხული არ არის, რომ თრიალეთში მომავალი კვლევა-ძიების შედეგად უფრო მკაფიოდ გამოვლინდეს ერთი ჯგუფიდან მეორეზე გარდამავალი ძეგლები ორივე ამ ჯგუფის დამახასიათებელი ნიშნებით, როგორც, მაგალითად, ჩვენ ლილოს ყორღანისა (თბილისთან) და ნულის სამარხების (შიდა

ქართლი) კერამიკაზე ვამჩნევთ (შავპრილა კერამიკა თრიალეთის II და III ჯგუფების კერამიკის ნიშნებით). რაც შეეხება № 7, № 8 და № 9 გაძარცვულ ყორღანებს, რომლებშიც მცირე მასალა აღმოჩნდა, მათზე დაბეჯითებით მსჯელობა ჩვენ არ შეგვიძლია. როგორც ვიცით, ზურტაკეტის ყორღანებს ო. ჯაფარიძე კერამიკის მიხედვით ყველაზე უფრო აახლოებს ბ. კუფტინის მიერ კუშჩში თოფქარის ამავე ტიპის (დასაკრძალავდარბაზიანი) ყორღანებთან. და თითქმის მთლიანად ათავსებს საკმაოდ ვიწრო ქრონოლოგიურ ჩარჩოებში, ესაა ძვ. წ. მე-17 ს. დასასრული და მე-16 ს. დასაწყისი (№ 4 ყორღანი მისი მიხედვით მიეკუთვნება მე-17 ს. შუა ხანას). ო. ჯაფარიძის მიერ შესწავლილი საბილ ახჩას ყორღანებიდან კი, ჩვენი აზრით, II ჯგუფს უნდა ეკუთვნოდეს 1958 წ. გათხრილი № 5 ეტლიანი ყორღანი.

შუაბრინჯაოს ხანის კომპლექსები, რომლებიც შეიცავენ ტიპურ თრიალეთურ კერამიკას ან სხვა მასალას, ლოკალურად განმასხვავებელი მკაფიო ნიშნების გარეშე, ჩვენთვის ზოგჯერ ცნობილია თრიალეთის გარეთაც.

ბ. კუფტინის მიერ 1951 წ. გათხრილ ავნევის უორმოდ ყორღანში (შიდა ქართლი) აღმოჩენილია სფერულტანისანი დიდი კურქელი⁵⁷¹, რომელიც ფორმის, ფაქტურისა და ორნამენტის მიხედვით ზუსტად ემთხვევა VIII ყორღანის კურქლებს (ტაბ. 20, 21; 21, 8). VIII ყორღანიდანვე ცნობილი ორნამენტის (ფართო ირიბი ღარების) მქონე დიდი კურქელი გვაქვს ქულბაქების ერთ-ერთი სამარხიდან (ო. ჯაფარიძის გათხრები 1954 წ.⁵⁷²). ეს ძეგლები I ჯგუფის კერამიკის ტერიტორიული გავრცელების თვალსაზრისით განსაკუთრებით იქცევს ჩვენს ყურადღებას. ამ კურქლებთან დამატარილებელი სხვა ნივთი არ აღმოჩენილა, თუმცა მათი თანმხლები უბრალო კურქლები საკმაოდ არქაული იერისაა.

განსაკუთრებით საინტერესოა თბილისის მახლობლად, სადგურ ლილოსთან აღმოჩენილი ყორღანი, რომელიც ჩვენ ზემოთ დავასახელებთ, და კიროვაკანის ცნობილი ყორღანი (სომხეთი), რომელიც თრიალეთის III ჯგუფის ყორღანების ანალოგიურად და თანადროულად შეიძლება ჩაითვალოს. მრავალმხრივ საინტერესო ცალკეულ მასალებს თუ მთლიან კომპლექსებს ამ ყორღანებიდან ჩვენ შევეხებით თრიალეთურ მასა-

ლათა დარგობრივად განხილვისას. ასევე, მასალათა (კერამიკის, ლითონის ნაკეთობათა და სხვ.) დარგობრივად გაანალიზებისას მოგვიხდება საუბარო სხვა არქეოლოგიურ ძეგლებზე (მაგ., შიდა ქართლიდან), რომელთა თითოეულ ამ დარგის მასალაში ვამჩნევთ როგორც თრიალეთური კულტურის ელემენტებს, ისე ლოკალურ თავისებურებებს. ვარდა ამისა, ცხადია, ამიერკავკასიაში და მის გარეთ არის თრიალეთურის პარალელური ძეგლები, რომლებიც ჩვენს ყურადღებას იპყრობს კერამიკის ზოგადი ხასიათის, ქრონოლოგიისა თუ სტრატოგრაფიის თვალსაზრისით.

4. პარალელური ძეგლები და მასალები

აქ ჩვენ უმთავრესად ვგულისხმობთ გაჩემვნი ქრონოლოგიულ ძეგლებს, რომელთა კერამიკულ კომპლექსებში, მაგალითად, შეიძლება შევამჩნიოთ თრიალეთურის მსგავსი ან ზოგადად მსგავსი ნიშნები. ეს ყოველთვის არ გამოხატავს გენეტიკურ კავშირს საერთო წარმომავლობის თვალსაზრისით, და ცალკეული ასეთი ნიშნის მიკვლევა შეიძლება უფრო ადრეულ და მოგვიანო სხვა ძეგლების მასალებში, რაზედაც აგრეთვე შეიძლება გავკრიტიკოთ; მაგრამ იქმნება პარალელური მოვლენების ამსახველი ერთგვარი საერთო სურათი, რომელიც ზოგადად ადასტურებს ჩვენს ქრონოლოგიურ სქემას.

მიუხედავად ლოკალური თავისებურებისა, სტრატოგრაფიულად ჩვენთვის საინტერესოა უზერლიქ-თეფეს კერამიკა (ავღამთან, ყარაბახ-მილის ეელზე აზერბაიჯანში). ამ ნამოსახლარის ქვედა ფენის (ძვ. წ. მე-20—19 სს.) II ჯგუფის ჭურჭლები, რომლებიც წმინდა თიხისაგანაა ნაძერწი, შედარებით დაბალ ტემპერატურაზეა გამომწვარი და ზოგჯერ მოვარდისფრო შიდაპირი აქვთ (შეად. ადრეულ ყორღანულ კერამიკას), მხოლოდ ჩაქრილ-ხაზოვან ორნამენტს ატარებენ, მეტწილად ტლანქად შესრულებულს⁵⁷³, როგორც ძირითადად თრიალეთის I ჯგუფის კერამიკის ხაზოვანი ორნამენტი. ორნამენტული სტილი შემოიფარგლება ლენტური სახეებით, რომელშიც დაახლოებით თრიალეთური ლენტური ორნამენტის მსგავსად მთავარია ირიბი, ტეხილი და ნაძვისებური ხაზებით დაშტრიხული ჰორიზონტალური ლენტური სარტყლები, ლენტური ჩამოშვებული სამკუთხედები, კუთხეები, ზიგზაგები, ე. წ. თაღისებური

სახეები და სხვა⁵⁷⁴ (შეად. ტაბ. 20, 21, 25, 26, 28; 21, 35; 25, 24, 29; 30, 2, და II ჯგუფის ნაძვისებური სახეები). უზერლიქ-თეფეს კერამიკის ამ ორნამენტს ტექნიკურად და სტილისტურად კარგად შეესატყვისება აგრეთვე საბიდ ახჩასა და ტაზაწყურის ზემოხსენებული ყორღანების კერამიკული ორნამენტი⁵⁷⁵ (I ჯგუფი). მაგრამ უნდა აღინიშნოს აგრეთვე, რომ უზერლიქ-თეფეს I ფენიდანვე ცნობილია ფაქიზი ორნამენტის მქონე ჭურჭლები და დახვეწილი ფორმის პირვადამილი ჭურჭლები⁵⁷⁶. არის ზოგიერთი შავპირალა ნიმუშიც, თრიალეთის ადრეული ყორღანული კერამიკის მსგავსად წმინდად გრავირებული დაშტრიხული ლენტური ორნამენტით⁵⁷⁷.

წვეტიანი იარაღის გასმით დატანილი (ჩაქრილი) ხაზების ნაძვისებური ორნამენტი, რომელიც თრიალეთში განსაკუთრებით დამახასიათებელია II ჯგუფის მონაცრისფრო „რბილკეციანი“ კერამიკისათვის (ტაბ. 17, 28; 18, 11, 16, 17, 33; 23, 13; 29, 3; 31, 9, 14), გვხვდება უზერლიქ-თეფეს პირველი ფენის მუქზედაპირიან კერამიკაზე. თრიალეთში ეს ორნამენტი მხოლოდ თავისებურ შევრონულ სახეებს ქმნის, რაც ძალიან გვაგონებს უზერლიქ-თეფეს „თაღისებურ“ ორნამენტს. VI ყორღანში, რომელშიც ასეთი შევრონებიანი ჭურჭელიც არის, სრულიად არ გვხვდება პუნქტირიანი ორნამენტი, რაც შეიძლება II ჯგუფში ამ ყორღანის ადრეულობაზე მიუთითებდეს. ამის მანიშნებლად შეიძლება მიგვეჩინოთ აგრეთვე მოხატული ერთ-ერთი ჭურჭლის (ტაბ. 18, 18) მსგავსება (ფორმის მიხედვით) ადრებრინჯაოს ხანის 25 ყორღანის დიდ შავ ჭურჭელთან (ტაბ. 11, 1) და დანარჩენი კერამიკის ორნამენტისა და კეცის ხასიათი.

უზერლიქ-თეფეს II და III ფენების შავპირალა კერამიკის ორნამენტში სახეები (ზოგჯერ I ფენის ორნამენტული სახეები) მთლიანად შესრულებულია დაკბილული შტამპით—პუნქტირითა და მოკლე შტრიხებით⁵⁷⁸; და ამ კერამიკას თან ახლავს წითელფონიანი მოხატული კერამიკა⁵⁷⁹. დაახლოებით ამგვარადვე, თრიალეთის II ჯგუფში ძირითადად პუნქტირიანი შტამპის ორნამენტი და ამავე ჯგუფში ჩნდება მოხატული კერამიკა, თუმცა უმეტესად ნათელფონიანი. ეს უკანასკნელი უზერლიქ-თეფეზე იშვიათია; მაგალითად, თეთრანგობიანი ფართო სარტყელი შავი მოხატულობით), ისე როგორც თრიალეთის II ჯგუფში იშვიათია წითელფო-

ნაანი (მოწითალო ფონიანი) კერამიკა. მარტოოდენ წითელფონიანი კერამიკა თრიალეთში გვაქვს უფრო გვიან — III ჯგუფში.

ყოველივე ზემოთქმული საფუძველს გვაქლევს ვივარაუდოთ, რომ თრიალეთის I ჯგუფის ყორღანების დაახლოებითი სინქრონიზაცია უზერლიქ-თეფეს I ფენასთან (ძვ. წ. 2000—1800 წწ.) დასაშვებია. II და III ჯგუფები ზოგადად უნდა შეეფარდებოდეს უზერლიქ-თეფეს ზედა (II და III) ფენებს (ძვ. წ. 1800—1500 წწ.). ამგვარად, ზოგადი ხასიათის ანალოგიურ მოვლენათა საფუძველზე ვამჩნევთ ამ კულტურათა პარალელურ განვითარებას. I ჯგუფის კერამიკის აღნიშნულ საწყის თარიღზე მიუთითებს ხაჩბულაღის ყორღანის მასალაც (აზერბაიჯანი, ყაზახის რაიონი), რომელიც ჩვენ ზემოთ მოვიხსენიეთ — თიხის ჭურჭელი თრიალეთის VIII და XVIII ყორღანების კერამიკული ორნამენტით და პემატიტის ლახტისთავი. აქ ჩვენ ვვარაუდობთ აღნიშნული ძეგლების ქრონოლოგიურ სიახლოვეს.

ვ. მარკოვინი სოფ. გატინ-კალეს (ჩეჩნეთ) ერთ-ერთ სამარხში აღმოჩენილ რელიეფურორნამენტიანი ჭურჭლის ფრაგმენტებს თრიალეთის VIII ყორღანის კერამიკის ანალოგიურად მიიჩნევს⁵⁸⁰. ამ სამარხს იგი ძვ. წ. 1700—1500 წწ. ათარიღებს⁵⁸¹. მაგრამ თუ ეს თარიღი სწორია, მაშინ ხსენებული კერამიკა შეიძლება წარმოადგენდეს თრიალეთის I ჯგუფის კერამიკის გვიანდელ რეპლიკას. ამას დასაშვებს ხდის გატინ-კალეს კერამიკის ხასიათი; ვ. მარკოვინი სამართლიანად შენიშნავს, რომ გატინ-კალეს კერამიკაზე უმთავრესად ამიერკავკასიური კერამიკის გავლენა ჩანს და, რომ ეს კერამიკა ენეოლითიდან დაწყებული სხვადასხვა ხანისა და სხვადასხვა სახის კერამიკის ნიშნებს ავლენს⁵⁸². კერძოდ, ჩვენთვის საინტერესო ჭურჭელს „ენეოლითური“ ყურები ჰქონია მიძიერილი⁵⁸³.

დასაშვებია, რომ I ჯგუფის კერამიკასთან ასეთსავე შეფარდებაში იყოს ლქაშენის (სომხეთი) № 6 ყორღანის ერთ-ერთი ჭურჭელი (კრილხაზოვანი მოგრძო შევრონული ორნამენტით), რომელსაც გამთხრელი ე. ხანზადიანი თრიალეთის VIII ყორღანის კერამიკულ ტიპს მიაკუთვნებს. იქვე აღმოჩენილ მოხატულ ჭურჭლებს (შტრიხებიანი რომბებითა და ჰორიზონტალური ტალღური ზანებით შემკულს) ე. ხანზადიანი თრიალეთის წითელ

ფონიანი მოხატული კერამიკის ჯგუფს აკუთვნებს. ამიტომ, იგი თვლის, რომ ორივე სახის კერამიკა (კუფტინისეული I და III ჯგუფისა) ლქაშენში ერთდროულია და მათი ერთმანეთისაგან დაშორება არ შეიძლება⁵⁸⁴. მაგრამ ცხადია, რომ მოხატულობის სტილის მიხედვით თრიალეთისა და ლქაშენის ამ ჭურჭლების გაიგივება არ შეიძლება. ა. მარტიროსიანი ლქაშენის № 6 ყორღანს განსაზღვრავს სომხეთის შუაბრინჯაოს ძეგლების უფრო ადრეული პერიოდით (მეორე პერიოდი, ძვ. წ. 1800—1600 წწ.)⁵⁸⁵, ვიდრე თრიალეთური ტიპის წითელფონიანი მოხატული კერამიკაა. ამ ეტაპზე სომხეთში ხმარებაში შემოდის შავპრილა ჭურჭელი, უზერლიქ-თეფეს II ფენისა და თრიალეთის II ჯგუფის ყორღანების შავპრილა კერამიკის მსგავსად ძირითადად სავარცხლისებური შტამპით ორნამენტირებული. მხოლოდ, როგორც ლოკალური თავისებურების მქონე, ეს ორნამენტი უმთავრესად ტეხილხაზოვანი სახეებისაგან შედგება და ჩვეულებრივად თეთრად და ინკრუსტირებული⁵⁸⁶. პუნქტირიანი ტვიფრული ორნამენტული სახეების თეთრ ინკრუსტაციას ხშირად თრიალეთის კერამიკაზედაც ვხვდებით. თრიალეთის I ჯგუფის კერამიკის ნიშნების მატარებელი ლქაშენის აღნიშნული ჭურჭელი ფორმის მიხედვით უშუალო მსგავსებას იჩენს ყიზილ-ვანქის პირგადაუშლელ ნათელანგობიან მოხატულ ჭურჭლებთან, რომლებიც სომხეთის შუაბრინჯაოს ხანის I პერიოდის (ძვ. წ. 2000—1800 წწ.) დასასრულით თარიღდებიან⁵⁸⁷. თავის მხრივ ყიზილ-ვანქის ამ ჭურჭლებს თრიალეთის I ჯგუფის ფორმებთან არქაულობის ნიშნები აკავშირებთ (გადაუშლელი, თითქოს „მოჭრილი“ პირი და სხვა⁵⁸⁸).

ჩვენ არ შეგვიძლია უგულებელვყოთ კოლხეთის დაბლობის გორა-ნასახლარების — ნაოხვამუხა და დიხა გუძუბეს სტრატეგიცირებული კერამიკა, მიუხედავად იმისა, რომ იგი თრიალეთურისაგან განსხვავებულ კერამიკულ ფილიაციას წარმოადგენს და ტერიტორიულად ეს ოლქი დაშორებულია თრიალეთისა და ცენტრალური ამიერკავკასიის ოლქებს. მაგრამ, ზოგიერთი კერამიკული ელემენტის წარმომავლობის საერთო წყაროც კი ამ ოლქებისათვის საბოლოო ანგარიშით შეიძლება დასაშვები იყოს.

დიხა გუძუბეს მეორე ფენა ბ. კუფტინის განსაზღვრით ბრინჯაოს საკმაოდ განვითარებულ

ეტაპს განეკუთვნება⁵⁸⁹. როგორც ჩანს, ეს არის ადრებრინჯაოს დასასრული ან შუაბრინჯაოს დასაწყისი, რადგან პირველი (ქვედა) ფენაც („ფერფლისებურ ნაცრისფერი“ მომცრო ქურჭლების შემცველი⁵⁹⁰) ადრებრინჯაოს განვითარებული ეტაპით განისაზღვრება⁵⁹¹. მეორე ფენა ძირითადად შეიცავდა არქაული ფორმის ბადიისებურ და ქილისებურ ქურჭლებს. ამ ქურჭლებს ახასიათებთ ფესტონისებური და შვერონისებური ღარული ორნამენტი, მინიატურული, თითქმის „ნახევარსფერული“ ცალი ყური და ცალკეული მსხვილი კოპი⁵⁹². შვერონული სახეების შედარებას თრიალეთის I ჯგუფის ორნამენტთან ერთგვარად ამართლებს დიხა გუძუბეს მესამე ფენისა და ნაოხვამუს ქვედა, პირველი ფენის კერამიკა, რომელიც შუაბრინჯაოს ფარგლებში ექცევა⁵⁹³. იგი ძირითადად თრიალეთის II ჯგუფის კერამიკული ორნამენტის მსგავსი ტექნიკით შესრულებული სავარცხლისებური შტამპისა და ნაძვისებური ქდეების ორნამენტს ატარებს; ზოგიერთი ფორმის მხრივაც ეს კერამიკა შედარებით უფრო უახლოვდება თრიალეთურ კერამიკას (მაგ., ხალანის ფორმის შავბრიალა ქურჭელი)⁵⁹⁴. ეს თავისებურებები ნაწილობრივ გადადის დიხა გუძუბესა და ნაოხვამუს გვიანბრინჯაოს ხანის ფენებშიც⁵⁹⁵. მეორე მხრივ, ისიც უნდა აღინიშნოს, რომ ცალკეული კერამიკული ელემენტი კოლხეთის ამ ძეგლებზე უფრო გვიან ჩნდება ვიდრე თრიალეთში და ზოგიერთ მის მახლობელ ძეგლზე. ე. წ. „მუხლისებური“ ანუ „ფრინველის გულისებური“ და შვერილიანი ყურები, ქურჭლის ტოლჩისებური ან ქოთნისებური ფორმები⁵⁹⁶ კოლხეთის აღნიშნულ ძეგლებზე სავარცხლისკბილისებური ორნამენტის თანადროულია. ხოლო ამგვარი ყურები ადრებრინჯაოს ხანაში ჩვენ გვაქვს საჩხერისა (ქორეთი) და ხოვლეს ყორღანების კერამიკაში. ისინი თრიალეთში სავარცხლისკბილისებური ორნამენტიანი კერამიკისაგან (II ჯგუფი) ქრონოლოგიურად უმთავრესად გამოყოფილი ჩანს (I ჯგუფი) (ტაბ. 30, 1, 3, 4). II ჯგუფის კერამიკაში ყურების ეს თავისებურება გვხვდება უკვე გადმონაშთის სახით (ტაბ. 24, 8, 9, 11, 19, 20; 32, 14). ასევე, პირგადაუშლელი მრგვალმუცლიანი ქურჭლები, ნაძვისებური თუ სხვა სახის სარტყლებისა და ფართო ღარების თუ კანელურების ორნამენტი კოლხეთში გვიანბრინჯაოს ხანის ფენებში ჩნდება⁵⁹⁷, თრიალეთში კი უფრო ადრე-

ულ კერამიკაზე გვაქვს. მეორე მხრივ, ზოგიერთი ეს ურთიერთმსგავსი ელემენტი და თავის მხრივ კოლხეთის კერამიკა გარკვეულად აკავშირებენ ამიერკავკასიის კულტურებს გარეშე სამყაროსთან.

აქ უნდა გავიხსენოთ ის ფართო არეალი, სადაც ბ. კუფტინი კოლხეთის ამ კერამიკის ცალკეული ელემენტებისა და სახეობებისათვის მრავალ შემთხვევაში პოულობდა ანალოგიებს⁵⁹⁸. კუფტინი მათთან ურთიერთობის საკითხის საბოლოოდ გარკვევას მომავლის საქმედ თვლიდა⁵⁹⁹ და ეს დღესაც ასეა. ანალოგიები უმთავრესად აღმოსავლეთ და სამხრეთ ევროპის, მცირე აზიისა და ეგეოსის ქვეყნების კულტურათა ცალკეულ კერებში ვლინდებოდა და ხშირად ადრეული ქრონოლოგიით იყო განსაზღვრული. ბ. კუფტინი ამ რიგის ელემენტებად თვლიდა სავარცხლისებური დაკბილული შტამპის ორნამენტს, რომლის სათავეები საბოლოო ანგარიშით შეიძლება აღმოსავლეთ ევროპის ნეოლით-ენეოლითთანაც კი ყოფილიყო დაკავშირებული⁶⁰⁰. ასევე, მუხლისებური და შვერილიანი ყურების ტიპოლოგიას ადრებრინჯაოს ხანის კიკლადებისა თუ ხმელთაშუა ზღვისპირეთის კერამიკის ტრადიციებისაკენ მივყვართ (ძვ. წ. III ათასწლეული), ხოლო მრავალ სხვა ელემენტს — ანატოლიისა და სირია-პალესტინის ადრეულ პერიოდებამდე. მცირეაზიულ და ჩრდილოკავკასიურ კერამიკასთან კავშირურთიერთობის თვალსაზრისით საინტერესოა აგრეთვე ამიერკავკასიის შავი ზღვისპირეთის ჩრდ. ნაწილში შესწავლილი ნამოსახლარი ძეგლების კერამიკა⁶⁰¹.

კავკასიის ზოგიერთ სხვა მხარეშიც შეიძლება შევამჩნიოთ თრიალეთის ადრეულ კერამიკულ კომპლექსთა ელემენტების პარალელები, როგორც დაახლოებით მათი თანადროული, ისე მოგვიანო. მაგალითად, ჩრდ. დაღესტანში სოფ. მიათლისთან მდ. სულაყზე შესწავლილი უადრესი ყორღანები დათარიღებულია „ადრებრინჯაოს ხანით“, II ათასწლეულის I ნახევრით. აქ გვხვდება სხვადასხვა ქურჭლის მხარზე დატანილი ჩაჭრილი სახეების შვერონული ორნამენტი (დაშტრიხული სამკუთხედები). რომლებიც ზოგადად გვაგონებს თრიალეთის I ჯგუფის კერამიკის ორნამენტს. ამ კერამიკის შემცველ უადრეს სამარხებში აღმოჩენილია აგრეთვე ბრინჯაოს ნაკეთობების ადრეული ტიპები. ასეთია, მაგალითად ყუადაქანებულ ცული, მარყუქისებურთავიანი საკინძი, ფოთლისებური სატევრე-

ბი, ერთნახევარი ხეის მრგვალი საკიდები, კონუსურნახევრეტიანი სარდიონის მძივები, გრძელცილინდრული პასტის მძივები და სხვა⁶⁰². მაგრამ მოკლე ზივზავებით შედგენილი ფართო ჰორიზონტალური სარტყლების ორნამენტი (შეად. ტაბ. 20, 21, 25). დალესტანში კაიაკენტ-ხოროჩის კულტურაში იჩენს თავს⁶⁰³ (ძვ. წ. II ათასწლეულის ბოლო მესამედი და I ათასწლეულის დასაწყისი)⁶⁰⁴, როგორც მიუთითებენ, „ენეოლითურის“ მსგავს კურკელზე და სხვა⁶⁰⁵.

II ჯგუფის შავპრილაზედაპირიანი კერამიკა, როგორც ითქვა უმათავრესად სავარცხლისებური ორნამენტის მიხედვით იჩენს ზოგად მსგავსებას აღმ. ამიერკავკასიის კერამიკის ზოგიერთ ლოკალურ სახეობებთან (II პერიოდი), კერძოდ უზერლიქ-თეფესა (აზერბაიჯანი)⁶⁰⁶ და სომხეთის კერამიკულ მასალასთან (სევანპესი, ლქაშენი, აპარანი, ნორ-ბაიაზეთი)⁶⁰⁷. ლოკალურ სახეობას წარმოადგენს აგრეთვე შიდა ქართლის კერამიკული ნაწარმი, მაგრამ მასში ეს ორნამენტი თრიალეთის გავლენით წარმოქმნილი ჩანს. ამასთანავე, მისი გავრცელების ძირითადი პერიოდი ჩამორჩება თრიალეთის II ჯგუფის პერიოდს, რასაც ძეგლების კომპლექსური შესწავლა ამტკიცებს (იხ. ქვემოთ). იგივე შეიძლება ითქვას შუაბრინჯაოს ხანის III პერიოდისა და ცოტათი უფრო მოგვიანო ხანის სომხეთის ზოგიერთ ძეგლზე, კერძოდ, კიროვაკანის, ყარსის ყორღანებზე და ნორატუსის სამარხზე, სადაც პუნქტირიანი ორნამენტი გვხვდება უკვე თრიალეთური თავისებურებით (წერტილების ირიბი მწკრივებით შევსებული ლენტური სარტყლები)⁶⁰⁸. სომხეთის უფრო ადრეულ ძეგლებსა (II პერიოდი) და უზერლიქ-თეფეზე ეს ტექნიკა რამდენადმე განსხვავებულია. მაგრამ კიროვაკანის ყორღანი უდავოდ თრიალეთის III ჯგუფის ყორღანთა თანადროულია, რასაც აგრეთვე ადასტურებს ამ ძეგლების კომპლექსური შედარება (იხ. ქვემოთ). პუნქტირიანი ორნამენტის აღნიშნული სხვა ვარიანტები აღმ. ამიერკავკასიაში ზოგჯერ საკმაოდ ადრეულ ძეგლზე ჩნდება. ხანლართან და განჯა-ჩაიზე ი. ჰუმელის მიერ შესწავლილ იქნა რიგი ძეგლებისა — ყორღანული და სხვა სახის სამარხები, რომელთაც იგი კერამიკის მიხედვით (შავი და მოყვითალო პრილა კურკელი) „ენეოლითის“ (?) თუ ადრებრინჯაოს ხანას აკუ-

თენებს და ძვ. წ. III—II ათასწ. მიჯნით ათარილებს. ამ კურკლებს შორის არის დაკბილული შტამპით—შტრიხებითა და პუნქტირით ორნამენტირებული ნიმუშები⁶⁰⁹. მთელი ეს ერთდროული კერამიკა ცალკეულ ფორმათა მიხედვითაც ახლოს დგას „მტკვარ-არაქსისა“ და ადრეულ ყორღანული ხანის კერამიკასთან. ასეთია, მაგალითად, ფართო ცილინდრულყელიანი ხელადისებური კურკლები იმ ტიპისა, რომელიც ჩვენ უკვე აღვნიშნეთ და რომელიც ცნობილია ხიზანანთ გორას ქვედა D დონიდან, ტყვიავისა და შულავრის ყორღანებიდან („მტკვარ-არაქსის“ პერიოდი) და არაგაცის სამარხებიდან. სხვა კერამიკული ფორმის—პირთან მიერთებულყურებიანი ფართობრიანი თავისებური ქილის მიხედვით⁶¹⁰ ხანლარისა და განჯა-ჩაის კერამიკა უახლოვდება სტეფანაკერტის, უჩ-თეფეს (აზერბაიჯანი) და ხადიკის (თრიალეთი) ადრეული ყორღანების კერამიკას⁶¹¹. ხანლარისა და განჯა-ჩაის მომცრო კურკლები ზოგიერთი ორნამენტული მოტივის მიხედვით⁶¹² ახლოს დგას აგრეთვე ხაჩბულალის ყორღანის კერამიკასთან (იხ. ზემოთ). ა. იესენის მიერ შესწავლილი უჩ-თეფეს აღნიშნული ყორღანი (დიდი ყორღანი მილის ველზე), რომლისთვისაც რადიოკარბონული მეთოდით დადგენილი თარიღი ძვ. წ. III ათასწლეულის დასასრულზე გვიანი არ არის, შეიცავდა აგრეთვე თრიალეთის I და II ჯგუფების მონაცრისფრო შოზრდილ კურკელთა ერთ-ერთი ფორმის (უყელო, პირგამოყოფილი სფერულტანიანი კურკლები⁶¹³) ზუსტ ადრეულ ანალოგიებს⁶¹⁴.

მონაცემები პუნქტირიანი შტამპის გაჩენის შესახებ აგრეთვე ადრებრინჯაოს ხანის კერამიკაში ილტოს ნამოსახლარზე (ახმეტის რ-ნი), რომლის შესახებაც ამ ძეგლის გამთხრელი შ. დედაბრიშვილი საყურადღებო მოსაზრებებს გვიზიარებს, სავსებით ახლებურია. ასეთი ორნამენტიანი კერამიკა ცნობილია ჩრდ. კავკასიიდანაც. მასში საინტერესოა თრიალეთურის მსგავსი ზოგიერთი ორნამენტული მოტივი (კუთხეებით შევსებული ფრიზი კურკლის მხარზე), თუმცა რამდენადმე განსხვავებული ტექნიკით შესრულებული. ეს ნიმუშები ძვ. წ. 1700—1500 წლებს შორის ხვდება⁶¹⁵.

სომხეთისა და უზერლიქ-თეფეს კერამიკის პუნქტირიანი გრავირებული ორნამენტი მეტწილად ძეგლის ინკრუსტაციითაა შესრულებული. ამ ტექნიკას ჩვენ თრიალეთშიც ხშირად ვაკვირდებით —

როგორც კრილხაზოვან, ისე კდეულწერტილოვან ორნამენტში (მაგ., ტაბ. 31, 9, 11—14; 32, 3—10); ფაქიზი ნაქდევეები და ჩაქრილი ხაზები ორნამენტში ამოვსებულია თეთრი მასით, ანდა ძალზე წმინდა მოთეთრო თიხით. ხოლო ერთ შემთხვევაში (V ყორღანი, ინვ. 9—63/275) ბ. კუფტინის მიერ დოკუმენტირებულია შავპრიალა ჭურჭლის ფრაგმენტი იმის აღნიშვნით, რომ მასზე სავარცხლისკბილისებურ ორნამენტში აღმოჩნდა წითელი საღებავის ნაშთი. თრიალეთის მასალაში წითელი ინკრუსტაცია ჩვენ სხვა შემთხვევაში ძალზე მცირე ნაშთის სახით შეგვხვდრია⁶¹⁶. შეიძლება საამისოდ გამოყენებული ნივთიერების მიწაში ცუდი გამოძლეობის გამო ბევრმა ჭურჭელმა არ შემოინახა მისი კვალი. ნაწილი ჭურჭლებისა სრულიად დაუზიანებლად ინარჩუნებს ორნამენტის თეთრ ინკრუსტაციას, ნაწილზე კი იგი სრულიად არ შეიმჩნევა. თვით ეს ინკრუსტაცია მსუბუქად აფერადებს ჭურჭლის ზედაპირს, მაგრამ კარვად გამოჰყოფს ორნამენტს. როგორც თეთრი, ისე ფერადი მასით შევსებული გეომეტრიული ორნამენტის შესახებ მიუთითებენ მცირე აზიის უძველეს შავპრიალა კერამიკაზე (ალიშარი)⁶¹⁷. თეთრი ინკრუსტაციის ტექნიკა ცნობილია სხვადასხვა კულტურაში. მაგრამ მცირე აზიაში მისი უძველესი ტრადიცია ჩანს და ხშირად გამოყენებულია პუნქტირიან ორნამენტში. ორნამენტი თეთრი ინკრუსტაციით მერსინში (სამხ. ანატოლია) ჩანს როგორც გვიან ხალკოლითურ XVI ფენაში (წერტილოვანი ორნამენტი)⁶¹⁸, რომლის დაზუსტებული თარიღი ძვ. წ. 4000 წლის ახლოს ივარაუდება⁶¹⁹, ისე უფრო ადრეულ ხალკოლითურ ფენებში (ხაზოვანი და წერტილოვანი ორნამენტი შავ, რუხ და ყავისფერ ვაპრიალებულ ჭურჭელზე)⁶²⁰. საერთოდ კი წერტილებისა და მოკლე შტრიხების სავარცხლისკბილისებური დაქდეული ორნამენტი, ისე როგორც შესანიშნავად (ლითონისებურ მზინვარებამდე) ვაპრიალებული შავი ჭურჭელი იქ კიდევ უფრო ადრე ჩნდება—ნეოლითური ხანის დასასრულს⁶²¹ (ძვ. წ. 6000—5400 წწ.)⁶²². შავპრიალა ჭურჭელი ასეთ ადრეულ საფეხურებზე, როგორც ფიქრობენ, შესაძლებელია მერსინის კერამიკის ლოკალურ თავისებურებას წარმოადგენდეს⁶²³.

მართალია, ეს შედარება ძალზე ზოგადი ხა-

სიათისაა, — იგივე ითქმის მრავალ ორნამენტულ გამოსახულებაზეც, — მაგრამ აღსანიშნავია, რომ II ჯგუფის გრავირებული ორნამენტის სახეები ზოგჯერ გაცილებით უფრო ადრეულ გარეშე ელემენტებთან იჩენს ახლო მსგავსებას. ამ მხრივ, პირველ რიგში საყურადღებოა უფრო კარვად დათარიღებული წინააზიური ნიმუშები. საინტერესოა, მაგალითად, ჩვენი ორნამენტული სახეების (ტაბ. 28, 17; 31, 17; 32, 1) მსგავსება ადრებრინჯაოს ხანის აღმ. ანატოლიური კერამიკის გრავირებულ და ჩაღარულ ორნამენტთან⁶²⁴, რომელიც მოცემული სახით „მტკვარ-არაქსის“ კერამიკისთვის არ არის დამახასიათებელი, თუმცა ჭურჭლები მისი მონათესავე ჩანს. ჩვენი ერთ-ერთი ორნამენტი (ტაბ. 25, 11) იმავე მოტივს გადმოგვცემს, რასაც თეფე გავრას ერთ-ერთი მოხატული ჭურჭლის ორნამენტი (ძვ. წ. IV ათასწლ.)⁶²⁵. თრიალეთური გრავირებული წრეები გარეშემო წერტილებით (ტაბ. 28, 17, 10) გვაგონებს ტელ-სალაფის კერამიკის (ჩრდ. მესოპოტამია, V—IV ათასწლეულები) მოხატული ორნამენტის მეტად პოპულარულ მსგავს ელემენტებს⁶²⁶. ხოლო თრიალეთური თავისებური ოთხკუთხა ორნამენტული ელემენტები (ტაბ. 17, 36, 39; 29, 31) ძალიან მსგავსია III ათასწლეულ. ირანული და მესოპოტამიური გრავირებული თუ მოხატული სახეებისა. ამ უკანასკნელთა თავდაპირველი მნიშვნელობა, როგორც ფარდაგებიანი კარვის თუ შემორავულობის გამოსახულება, უდავოდ მტკიცდება, თუმცა მთელი ამ ორნამენტის ტერიტორიული და ეთნიკური წარმომავლობა გაურკვეველია⁶²⁷. III ათასწლეულში ეს მოტივი უმთავრესად უკვე წმინდა ორნამენტული სახითაა, ისე როგორც საყოველთაოდ გავრცელებული ტალღური ხაზების მოტივი მოხატულ კერამიკაში, რომლის შინაარსი, როგორც წყლის გამოხატულება, შორს იწევს პრეისტორიის სიღრმეში (შეად. V ათასწლეულის ჭურჭელი თეფე გავრადან ტიგროსისა და ევფრატის პეიზაჟური გამოსახულებით⁶²⁸). მაგრამ მოხატული კერამიკის შესახებ — ქვემოთ.

თუ არ ჩავთვლით უზერლიქ-თეფეს, რომელიც რამდენადმე დეტალიზებულ სტრატოგრაფიულ სურათს გვაძლევს, აღმ. ამიერკავკასიის ზოგიერთ შესწავლილ ძეგლზე ჯერჯერობით გამოვლენილია შუაბრინჯაოს ხანის ერთი მთლიანი ფენა შავი და მოხატული კერამიკის ამა თუ იმ ვარიანტით, რო-

მელიც „ენეოლითის“ („მტკვარ-არაქსის“) და გვიანბრინჯაოს ფენებს შორისაა დადგენილი⁶²⁹.

შიდა ქართლში მნიშვნელოვან სტრატეგიკურებულ ძეგლს წარმოადგენს გ. ვობეჯიშვილის მიერ შესწავლილი სტალინის ნაცარგორა, რომლის II ფენა შეიცავს თრიალეთური ორნამენტის მონათესავე ტეფრულორნამენტიან კერამიკას და ძვ. წ. II ათასწლეულის მეორე ნახევრითაა დათარიღებული. ამ ფენას უშუალოდ ებმის საკუთრივ გვიანბრინჯაოს ხანის III ფენა, რომელიც მას ქურჭლის ერთი და იგივე ფორმებით უკავშირდება⁶³⁰.

ნაცარგორის II ფენის ზოგიერთ მასალას, შიდა ქართლის სხვა მასალებთან ერთად ჩვენ ქვემოთ განვიხილავთ, როგორც თრიალეთის III ჯგუფის ყორღანების ზოგადად თანადროულს.

როგორც უკვე აღვნიშნეთ, თრიალეთის III ჯგუფის შავპრიალა კერამიკაში უმთავრეს ორნამენტს წარმოადგენს პრიალახაზოვანი სახეები: თრიალეთში ეს ორნამენტი განსაკუთრებული მრავალფეროვნებითა და სიფაქიზით ხასიათდება, როგორც ჩვენთვის სხვაგან იშვიათადაა ცნობილი (ტაბ. 5, 6; 6, 1; 11, 4—ადრეული ყორღანებია; 27, 11—I ჯგუფი; 25, 4, 5; 28, 20, 22—24; 29, 21, 29; 31, 1—3—II ჯგუფი; 15, 3, 5—9, 11, 15, 18—19, 24, 26; 16, 1, 3—4, 7, 8; 19, 9, 11, 13—19, 23—27; 22, 20, 25, 33, 36, 37, 40; 23, 1, 2, 5, 7; 30, 9—III ჯგუფი). ამ ორნამენტის საწყისები თრიალეთში და ამიერკავკასიაში ჯერ კიდევ „მტკვარ-არაქსის“ კერამიკაში ჩანს. ხოლო ჩრდ. სირიაში მას კიდევ უფრო ადრეული ტრადიცია აქვს (იხ. ქვემოთ). ყორღანების ხანაში იგი აშკარად უწყვეტი ხაზით ვითარდება. III ათასწლეულში ჩრდ. დას. ირანში ჩნდება რუხი და შავი კერამიკა, რომელიც ცვლის მოხატულ კერამიკას. ამ კერამიკისათვის გარკვეულ საფეხურზე დამახასიათებელი ხდება პრიალახაზოვანი ორნამენტი. ჩრდ. ირანის შავი და რუხი კერამიკის უცხოურ წარმომავლობაზე საერთო აზრი არსებობს⁶³¹. ჩვეულებრივად მის შემოტანას თურქმენეთის გზით მოსულ ხალხს მიაწერენ. მაგრამ არსებობს მოსაზრება მცირე აზიაკავასიიდან გავრცელების შესახებაც⁶³². თრიალეთისაგან განსხვავებული მრავალნაირი კერამიკული ფორმები, რომლებიც ჩვეულებრივ შემკულია მკრთალ ფონზე დატანილი პრიალა ორნამენ-

ტით (ბადისებური და თავისებური ტეხილხაზოვანი სახეები) ცნობილია ჰისარ III-დან და თურან თეფედან⁶³³. მათ ე. ჰერცფელდი III ათასწლეულის დასასრულითა და II-ის დასაწყისით ათარიღებს⁶³⁴. ზოგიერთი ავტორის თქმით, პრიალა ორნამენტი ჰისარზე II პერიოდის დასასრულს ჩნდება⁶³⁵. მაგრამ ძირითად პუბლიკაციაში ე. შმიდტის მიერ გარკვევითაა ხაზგასმული, რომ ჰისარ II-ის კერამიკაზე ჩნდებოდა ნაქაწრი და ქდეული ორნამენტი, ხოლო ნამდვილი პრიალა ორნამენტი ჰისარ III B-ზე უფრო ადრეულ ფენებში ნაპოვნი არ ყოფილა⁶³⁶. ჰისარ III-ისათვის, როგორც ვიცით, განსხვავებული თარიღებია ცნობილი, მათ შორის ყველაზე მოგვიანოა ძვ. წ. 1500—1200 წწ.⁶³⁷, მაგრამ III ათასწლეულის დასასრული და II-ის დასაწყისი ან I ნახევარი უფრო სავარაუდო უნდა იყოს. საინტერესოა თურან თეფეს ბრინჯაოს პერიოდის სტრატეგრაფიული მონაცემებიც გამთხრელთა მიერ მოცემული ქრონოლოგიის ფარგლებში (ძვ. წ. 2500—1200⁶³⁸ ან 2200—1200 წწ.⁶³⁹). აქ პრიალაორნამენტიან ქურჭლებს დიდი როლდენობით შეიცავდა ზედა ფენები (ძირითადად სამარხები), ხოლო ქვედა ფენებში არც ერთი მათგანი არ აღმოჩენილა. ქვედა ფენებისკენ თანდათანობით მატულობდა გრავირებული (ნაძვირებურ სახეებიანი), ლარებიანი და კოპებიანი კერამიკა. აქვე აღსანიშნავია კრემისფრად ანგობირებული მოხატული ქურჭლის ფრაგმენტი. წითელანგობიანი მოხატული (მათ შორის ტალღურხაზებიანი) ქურჭელი იქ ყველა ფენაზე ნაწილდებოდა⁶⁴⁰. მაშასადამე, ირანულ კერამიკაზე პრიალა ორნამენტი უფრო ადრეული არ ჩანს, ვიდრე თრიალეთსა და ამიერკავკასიაში, სადაც მისი გაჩენა ირანულ გავლენას არ უნდა მიეწეროს.

საინტერესოა აგრეთვე გვიანბრინჯაოს ხანის ამიერკავკასიური კერამიკის პრიალა ორნამენტი. სათანადო მასალა ჯერჯერობით უკეთ არის გამოქვეყნებული ძვ. წ. მე-13—12 სს. სომხეთის ძეგლებიდან (არტიკაი, ლქაშენი, გეხაროთი და სხვა). აქ ცალკეულ შემთხვევაში თრიალეთურის მსგავსი ორნამენტული სახეებიც გვხვდება: წვრილი ტეხილი, ტალღური, კუთხური და ბადისებური სახეები, ზოგჯერ ფართო პრიალა ზოლებით დაყოფილი ტეხილი ხაზები და სხვა⁶⁴¹. დაახლოებით ამ პერიოდის სათანადო მონაპოვარი ჩვენშიც თანდათანობით მატულობს.

თავისებური ორნამენტული მოტივი (ლენტური სწორი კუთხეები) მესამე ჯგუფის კერამიკიდან (ტაბ. 19, 29), რომელიც ამავე ჯგუფის სხვა სახის ნაკეთობაზედაც გვაქვს (ტაბ. 22, 2), ზოგადი სტილის მიხედვით უფრო შეესატყვისება მოგვიანო ხანას. კერძოდ, იგი კუთხურ შენდრთან ერთად ფართოდ არის გამოყენებული საბერძნეთის გეომეტრიული ხანის კერამიკაში⁶⁴², ცენტრალური ევროპის ჰალშტატის ხანისა⁶⁴³ და სამხრეთ ამიერკავკასიის გვიანბრინჯაოს ხანის ზოგიერთ კერამიკულ ნაწარმში⁶⁴⁴.

5. მოხატული კერამიკა

კარგადაა ცნობილი მრავალი სხვადასხვა თვალსაზრისი თრიალეთისა და ამიერკავკასიის მოხატული კერამიკის შესახებ. ამიტომ აქ მათ არ შევხებით. მხოლოდ უნდა აღვნიშნოთ, რომ ხშირად ტექნიკისა და სტილის ისეთ ზოგად ნიშნებს, როგორცაა მოხატულობის მონოქრომიულობა და პოლიქრომიულობა, ზედაპირის წითელ-და ნათელფერიანობა (ფონი), მოხატულობის სიმარტივე და სირთულე, საფუძვლად უდებენ შესატყვის ქრონოლოგიურ რიგს. ეს წესი შეიძლება მოქმედებდეს ცალკეულ ან უმრავლეს შემთხვევაში, მაგრამ იგი არ წარმოადგენს საყოველთაო კანონზომიერებას. სომხეთ-აზერბაიჯანის ძეგლების მიმართ ამას ადასტურებს ერთ-ერთი უახლესი პერიოდიზაცია (ა. მარტიროსიანისა), რომელსაც ჩვენ ზემოთ შევხებით. თრიალეთის ტიპურ ადრებრინჯაოს ხანის IV ყორღანში აღმოჩენილი იყო ვარდისფერკეციანი მოზრდილი ქურჭლის ფრაგმენტები (ინვ. 4—66/10), რომელთა ძირითად სამარხიდან წარმომავლობა ექვს არ იწვევს⁶⁴⁵. ამ ფრაგმენტებს ზედაპირზე ზოგან შერჩენილი აქვს სქელი კრემისფერი ნათელი ანგობი, რომელიც დამახასიათებელია II ჯგუფის მოხატული ქურჭლების მნიშვნელოვანი ნაწილისათვის (ტაბ. 17, 26, 37, 42; 24, 13); ფრაგმენტებმა არ შემოინახეს რაიმე კვალი მოხატულობისა, რომელსაც, საფიქრებელია, ქურჭელი ატარებდა. მაგრამ ასეთივე ზედაპირიანი და მურა საღებავით (მარტივი ხაზოვანი სახეებით) მოხატული კერამიკა აღმოჩნდა ადრებრინჯაოს ხანის ბედენის ყორღანში, ხოლო შულავერის ყორღანის ადრეული იერის მქონე კომპლექსი შეიცავდა მურა მოხატულობის მქონე კრემისფერზედაპირიან (უანგობო) ქურჭელს. პირველი მათგანი გათხარა

გ. გობეკიშვილმა (1966 წ.), ხოლო მეორე—ო. ჯაფარიძემ (1965 წ.).

ამგვარი ფაქტები საესებით დასაშვებს ხლიან თრიალეთში უმთავრესად ღიაფონიანი მოხატული კერამიკის ადრეულობას წითელფონიანთან შედარებით. როგორც ვიცით, პირველი მათგანი დამახასიათებელია II ჯგუფის ყორღანებისთვის, მეორე კი—III ჯგუფისთვის. მაგრამ ამავე დროს წითელზედაპირიანი (წითლად შეღებილი) მოუხატავი ქურჭლები კარგადაა ცნობილი „მტკვარ-არაქის“ კერამიკიდან, ხოლო უფრო იშვიათად ადრეული ყორღანებიდან (მაგ., ხადიკის ყორღანი თრიალეთში და შეიძლება სხვაც). შუაბრინჯაოს ხანის I და II ჯგუფის ზოგიერთ შავ ქურჭელზე, როგორც ვნახეთ, წითელი საღებავით დაფარულია წითლად გამომწვარი ნაწილი (ტაბ. 16, 19; 25, 29). გარდა ამისა, II ჯგუფის ზოგიერთი მოხატული ქურჭელი მოწითალოზედაპირიანია (ადვილ-ადვილ მოკვითალოში გარდამავალი) (ტაბ. 18, 18; 24, 23), თუმცა III ჯგუფის მექწითლად შეღებილ და შავად მოხატული ქურჭლებისგან მაინც განსხვავებული. ამგვარად, არ არის გამორიცხული, რომ თრიალეთში ყორღანული კულტურის ადრეულ საფეხურებზე წითელზედაპირიანი მოხატული ქურჭლის რომელიმე სახეობაც გამოვლინდეს. ამიერკავკასიაში, როგორც ვიცით, შუაბრინჯაოს ხანის საწყის საფეხურზე წითელანგობიან მონოქრომიულ მოხატულ კერამიკასთან ერთად (ტაზაკენდი) არსებობს წითელანგობიანი ბიქრომული (ნორბაიაზეთი) და ღია ანგობიანი ბიქრომული მოხატული კერამიკა (ყიზილ-ვანქი)⁶⁴⁶. პოლიქრომიული მოხატულობის ტექნიკა თრიალეთში უცნობი არ ჩანს. ყოველ შემთხვევაში, მისი ჩასახვა მაინც შეიძლება ვივარაუდოთ; II და III ჯგუფის ზოგიერთ ქურჭელზე მოყავისფრო ან შავი საღებავის გარდა მოხატულ სახეებში გამოყენებულია მოთეთრო-მოცისფრო საღებავი, რომლითაც დატანილია ან განმეორებით შემოხაზულია წრე, წერტილები და კონტურული ხაზები (ტაბ. 17, 2; 22, 14; 24, 23). როგორც მოხატულობის ეს ფერადონება, ისე ზედაპირის ტონალობა კარგადაა გადმოკემული ბ. კუფტინის გამოცემაში დართულ ფერად ილუსტრაციებზე⁶⁴⁷.

ორნამენტული სახეების მიხედვით თუ ვიშვებთ, ამიერკავკასიის მოხატული კერამიკის ზემოაღნიშნული ადრეული ჯგუფების გავლენა

თრიალეთზე სრულებით არ ჩანს. ძირითადად ეს აღრეული ორნამენტული სახეებია: წყვილ-წყვილი სამკუთხედებისა და ბადეების მეტოპები და კაუქისებური სპირალების არშია (ტაზაკენდის ტიპის კერამიკა), სამკუთხედებისა და კაუქისებური სპირალების რიგი (ნორ-ბაიაზეთის კერამიკა), სხვადასხვაგვარი მეტოპები, რომბები, სამკუთხედები და სხვა (ყიზილ-ვანქის კერამიკა)⁶⁴⁸. ზოგიერთი ცალკეული ელემენტის მიხედვით ზოგადი მსგავსება, ცხადია შეიძლება შეიმჩნეოდეს, მაგრამ ეს უფრო ითქმის ყიზილ-ვანქის მოხატულ ორნამენტსა და თრიალეთის გრაფიკულ ორნამენტს შორის მსგავსებაზე. ორი ქურქელი ტაზაკენდის სამაროვნიდან უნიკალურია ამ სამაროვნის მასალებში და თრიალეთური მოგვიანო ტიპის (III ჯგუფის) ქურქლებს უფრო შეესატყვისება. ესაა თრიალეთური ტიპის ჰიდრია რამდენადმე მსგავსი ორნამენტით და ნახევარსფერული ჯამი თრიალეთურის მსგავსი კონცენტრული ნახევარწრეების ორნამენტით⁶⁴⁹. ისინი კომპლექსურად დაკავშირებული არ არიან ტაზაკენდურ ტიპურ ქურქლებთან და შეიძლება მოგვიანო ხანისაც იყვნენ.

II ჯგუფის მოხატული კერამიკის შესატყვისობა კი სომხეთ-აზერბაიჯანის II პერიოდის (1800—1600 წწ.) ტიპურ მოხატულ კერამიკასთან (უზერლიქ-თეფე, ლქაშენი)⁶⁵⁰ უკვე ნაწილობრივ საერთო ორნამენტულ ელემენტებში გამოიხატება. ასეთია ტალღური ხაზები, რომელთა გარდა უზერლიქ-ლქაშენის ტიპის კერამიკაში მთავარი ელემენტია დამტრისხული რომბების სარტყელი. მაგრამ ორნამენტული სახეები მაინც განსხვავებულია (თრიალეთში გვაქვს ტალღურხაზებიანი შევრანული სახეები, განსხვავებული სპირალები და სხვ. — ტაბ. 17, 26, 35, 37, 42; 18, 18; 24, 13, 23; 29, 6, 10, 11; 31, 10). ზოგიერთ შემთხვევაში კი შეიძლება შევამჩნიოთ ზოომორფული თავისებური პრიმიტიული სტილის იგივეობა თრიალეთის ქურქელზე (ფრინველი, ტაბ. 17, 42) და ლქაშენის კერამიკაზე (ცხოველები)⁶⁵¹. თრიალეთისა და ლქაშენის ეს გამოსახულებები თავის მხრივ ზუსტად შეესატყვისება გეოი თეფეს D პერიოდის (ზედა თარიღი III—II ათასწლეულების მიჯნა) ფრინველთა გამოსახულებებს⁶⁵². ისინი შეესატყვისებიან აგრეთვე ჩრდ. მესოპოტამია-სირიის II ათასწლეულის საწყისი ხანის ზოგიერთი მოხატული ქურქლის ცხოველთა გამოსახულების სტილს⁶⁵³.

სრული დამთხვევა ამიერკავკასიის გარკვეული ძეგლებისა და თრიალეთის მოხატული კერამიკისა (მოხატულობის სტილისა) შუაბრინჯაოს ხანის დასასრულ ეტაპზე ხდება (1600—1550, 1400 წწ.). ამ დროს ადვილი აქვს მოხატულობის სტილის ერთგვარ უნიფიცირებას. მრავალი აღმოჩენა (ჯერჯერობით უმთავრესად სამარხეული მასალისა) ავლენს ამ სტილის ფართოდ გავრცელებას აღნიშნულ პერიოდში. ესაა თრიალეთის III ჯგუფის ჰიდრიების ტიპის მოხატული კერამიკა წითელანგობიანი ზედაპირითა და შავად მოხატული სახეებით. ამ სახეებში ჩვეულებრივად შედის: ტალღურხაზებიანი მოგრძო შევრონები, ყელზე ან მხარზე ტალღურხაზებიანივე მეტოპები, ხშირად წყლის ფრინველთა გამოსახულებები და ზოგჯერ სხვა დეტალები (სვასტიკა, მომკრო წრეები) (ტაბ. 15, 4, 16, 22; 16, 9, 10; 19, 8, 20; 22, 29). ვხვდებით აგრეთვე ნახევარსფერულ ჯამებს პირზე შემოყოლებული კონცენტრული ნახევარწრეებით (ტაბ. 22, 14). სომხეთში ეს კერამიკა ცნობილია კროვაკანის, ყარსის, მკირე პერგეტის (ყარსის ოლქი) ყორღანებიდან, ნორატუსისა და ეჩმიადინის სამარხებიდან⁶⁵⁴, ელარის სამარხებიდან, კიროვის, კარმირის, ალენატუნის კოლექციებიდან და დერნის შუაბრინჯაოს ხანის ფენიდან⁶⁵⁵, აზერბაიჯანში კი იგი ცნობილია აზნებურდის⁶⁵⁶, ზურნაბადის⁶⁵⁷ ყორღანებიდან და გაურ გალას მასალიდან⁶⁵⁸. ქურქლები ხშირად წარმოდგენს თრიალეთის ტიპის ჰიდრიებს, ზოგჯერ კი შედარებით მომკრო ქილისებურ ქურქლებსა და აღნიშნული ტიპის ნახევარსფერულ ჯამებს.

III ჯგუფის მოხატული კერამიკის სტილის ფართოდ გავრცელებას შეესატყვისება ამ კერამიკის გავრცელების ხასიათი თვით თრიალეთში; ამ ჯგუფში მოხატულობა სრულიად ერთგვაროვანია, მაშინ როდესაც II ჯგუფში ორნამენტული სახეები მეტ-ნაკლებად განირჩევა ერთმანეთისაგან. თუმცა, III ჯგუფის სტილს უშუალო საწყისები მხოლოდ II ჯგუფში აქვს (ტალღურხაზებიანი შევრონული ორნამენტი). ამგვარად, ჩვენ ამ შემთხვევაში ისეთივე სურათი გვაქვს, როგორც თრიალეთური ვარიანტის პუნქტირიანი ტეფრული ორნამენტის მხრივ. თუ II და III ჯგუფის ძეგლების აქ წარმოდგენილი ქრონოლოგიური რიგი დადასტურდება, III ჯგუფის მოხატულობის სტილის წარმომავლობის საკითხი ამიერკავკასიის მასშტა-

ბით თრიალეთის სასარგებლოდ უნდა გადაწყდეს. ყველა დანარჩენი ადრეული ჯგუფი, თუმცა ისინი ისევე დამოუკიდებელ სახეობებს ქმნიან, როგორც თრიალეთის II ჯგუფის მოხატული კერამიკა, მაგრამ III ჯგუფთან ასეთივე უშუალო კავშირი არა აქვთ. ყოველივე ეს არ ნიშნავს იმას, რომ თრიალეთის მოხატულმა კერამიკამ, ისე როგორც ამიერკავკასიისამ, გარედან ყოველგვარი ბიძგის გარეშე იწყო ჩასახვა-განვითარება. როგორც ჩანს, უფრო სწორია მოსაზრებები (კერძოდ. თრიალეთის მიმართ), რომლებიც სხვადასხვა გარეშე გავლენას ვარაუდობენ. ელამურ-ირანულმა მოხატულმა კერამიკამ (ძვ. წ. IV—III ათასწლ.), რომელსაც ხშირად მიმართავენ ამიერკავკასიის მოხატული კერამიკის საპარალელოდ, ძვ. წ. III — II ათასწლეულებში დიდი გავლენა მოახდინა მახლობელ აღმოსავლეთზე. და ამ გავლენის კვალი ამიერკავკასიის კერამიკასაც უნდა აესახა. მაგრამ ისმის საკითხი თუ რამდენად უშუალოა ეს გავლენა. თ. ბარტონ ბრაუნი ფიქრობს, რომ თრიალეთისა და გეოი-თეფეს D პერიოდის მოხატული ქურქლების ორნამენტულ სახეებს (მათ შორის იგი საერთო ელემენტებს პოულობს) ირანულ კერამიკასთან საერთო არაფერი აქვთ. იგი მსგავსებას ხედავს ფრინველთა გამოსახულებების მიხედვით, მაგრამ თვლის, რომ სუზა II-ის სტილის კერამიკაზე ეს ფრინველები სხვაგვარადაა შესრულებული⁶⁵⁹. ეს შეხედულება ძირითადად შეიძლება გავიზიაროთ. ე. წ. ელამური II სტილის კერამიკასთან თრიალეთის მოხატული კერამიკის კავშირი მეტად ზოგადი ჩანს. ელამურ I სტილს იგი უფრო დაშორებულია. II სტილთან, იშვიათ შემთხვევაში, ზოგადი მსგავსება თრიალეთური ორნამენტის საერთოდ შეიძლება აღინიშნოს ორნამენტული სქემის მიხედვით (ელამური სტილის ქურქელზე ფრინველი სარტყელი ხაზოვანი კუთხეებით)⁶⁶⁰, ხოლო თრიალეთურის ზოგადად მსგავსი ორნამენტული ელემენტებია: ჯვარი, სვასტიკა⁶⁶¹ (სუზა I-ის კერამიკა და უფრო ადრეული), ანდა ტალღური ხაზები⁶⁶², ჰადრაკული გამოსახულება⁶⁶³, წყვილი ფრინველი (თრიალეთში „წიწილეთურთ“)⁶⁶⁴ ან წყლის ფრინველი საერთოდ⁶⁶⁵ (სუზა II-ის კერამიკა). სამხრეთკავკასიური კერამიკული მოხატულობის მსგავსება ელამურ I სტილთან შეიმჩნევა ორმაგი სამკუთხედებისა და ბადეების მეტოპური განაწილების მიხედვით⁶⁶⁶.

ხოლო მის მსგავსებას ზოგიერთი ელემენტის მიხედვით (რომები, სამკუთხედები, და სხვა) ვამჩნევთ ნინევიის V ფენის სახეებთან (III ათასწ.)⁶⁶⁷ და ჯემდეტ ნასრის კერამიკის მოხატულობასთან (მეტოპები და სხვ.)⁶⁶⁸.

ამ ელემენტებიდან ზოგიერთი, მაგ., ტალღური ხაზები, ფართოდაა გავრცელებული უფრო გვიანი პერიოდის ურმიისპირეთის, ჩრდ. მესოპოტამიისა და სირია-კაპადოკიის კერამიკულ ჯგუფებშიც, რომელთა ელამური და ირანული წარმოშობა ახლა უფრო საეჭვოდაა მიჩნეული. ამ ჯგუფებთან თრიალეთისა და საერთოდ სამხრეთამიერკავკასიურ მოხატულ კერამიკას ორნამენტული ელემენტების (ზოგჯერ სახეების) მიხედვით უფრო მეტი მსგავსება აქვს (ქურქლის ფორმები უმთავრესად განსხვავებულია). წყვილი ფრინველის მოტივი ფართოდაა ცნობილი საკმაოდ გვიანდელ კულტურებშიც, მაგ., როგორცაა გეომეტრიული ხანის საბერძნეთისა და ჩრდ. იტალიის ვილანოვას კულტურები⁶⁶⁹. მაგრამ ამ მხრივ თითოეულ კულტურას და პერიოდს თავისი სტილი ახასიათებს. ძვ. წ. II ათასწლ. შუა ხანის ირანულ მოხატულ ქურქლებზე (თეფე ვიანი) ეს გამოსახულება სრულიად განსხვავდება ადრეულისაგან⁶⁷⁰. იგივე ითქმის სვასტიკაზე, ჯვარზე⁶⁷¹ და საყოველთაოდ გავრცელებულ სხვა სიმბოლოებზე.

ურმიის ოლქში გეოი-თეფეზე, მოხატულ კერამიკაში დიდი ქრონოლოგიური წყვეტილის შემდეგ, რომელიც K და G პერიოდებს ემთხვევა („მტკვარ-არაქსისა“ და მომღვენო საფეხური), ჩნდება სხვადასხვა ფორმის ნათელხედაპირიანი პოლიქრომიული მოხატული ქურქლები. მათი ერთ-ერთი ორნამენტული მოტივია თრიალეთურის (II და III ჯგუფი) მსგავსი წყვილი ფრინველი (შეად. ტაბ. 17, 42; 19, 8), თრიალეთურის (II ჯგუფი) მსგავსსავე ზოგიერთ ორნამენტულ ელემენტთან შერწყმული (წვრილი სამკუთხედების რიგი და ჰადრაკი — შეად. ტაბ. 17, 26, 35, 37, 42). ერთ-ერთ ძირითად ორნამენტულ მოტივს წარმოადგენს ტალღურხაზებიანი გრძელი სამკუთხა შევრონები, რომლებიც დაახლოებით თრიალეთის პითოსებისა და ჰიდრიების ტიპის ქურქლებზეა დატანილი⁶⁷². ამ სახეებს უფრო შეესატყვისება თრიალეთის II ჯგუფის შევრონული ორნამენტი, რომელშიც მოგრძო შევრონები ასევე ვიწროა და ჰორიზონტალური ტალღური ხაზებითაა შევსებული (ტაბ. 17,

26, 35). III ჯგუფში ფართო სამკუთხა შევრონებში მხოლოდ შვეული ტალღური ხაზებია. II ჯგუფის კერამიკის ამ თავისებურებას გამოხატავს ეგვიპტის პრედინასტიური ხანის ნათელფონიანი ჭურჭლების ორნამენტიც — ვიწრო შევრონისებური შვეული „პანელები“ ტალღური ხაზებით⁶⁷³. საერთოდ პორიზონტალური ტალღური სახეები სშირადაა სხვა ადრეულ კერამიკულ ჯგუფებშიც. გეოი თეფეს დაბალტანიან ბადისებურ ჭურჭლებზე ხშირად შევრონს ტალღური ხაზებით შევსებული ფართო ფესტონი ცვლის⁶⁷⁴. ზოგჯერ კი ფესტონს ან შევრონს ასეთსავე ჭურჭელზე შემოუყვება ტალღური ხაზით შევსებული ვიწრო ლენტი⁶⁷⁵, როგორც ეს თრიალეთის III ჯგუფის ჭურჭლებზე და მათ მსგავს ამიერკავკასიურ მოხატულ კერამიკაზე ჩვეულებრივ შევრონებს ახასიათებს (ტაბ. 19, 8, 20). მთელი ეს ორნამენტაცია თრიალეთურთან შედარებით ადრეულია, ნაკლებად განვითარებულია და უფრო ღარიბია ელემენტებით.

ასეთსავე მოტივებს ვხვდებით ჩვენ ე. წ. კაპადოკიურ კერამიკაზე, რომელიც ცენტრ. ანატოლიდანაა ცნობილი (ქიულ-თეფე, ალიშარი). იგი, ისე როგორც გეოი-თეფეს მოხატული კერამიკა, ერთგვარი ქრონოლოგიური წყვეტილის შემდეგ (მოხატული კერამიკის იშვიათობის შემდეგ) შემოდის ხმარებაში დაახლოებით იმავე პერიოდში — ადრებრინჯაოს ხანის დასასრულს. აქ გამოირჩევა როგორც მონოქრომიული წითელანგობიანი და ნათელფონიანი, ისე პოლიქრომიული და მათ შორის მოთეთრო-კრემისფერპანელიანი მომცრო ჭურჭლები⁶⁷⁶. ხშირად ისინი მოხატულია ტალღური ხაზებით და შევრონისებური ხაზოვანი სახეებით. ხოლო ხშირია ირიბი ლენტი, რომელშიც ზიგზაგი თუ ტალღური ხაზია ჩახაზული და რომელიც მომცრო შევრონის ნაწილს შეადგენს (დაახლოებით გეოი-თეფეს სახეების მსგავსად). მაგრამ საერთოდ ეს ორნამენტაცია უფრო რთული და უფრო დამუშავებულია ვიდრე გეოი-თეფესი. მასში არსებობს სხვა მრავალი ელემენტიც (ორმაგი და ბადისებური სამკუთხედები, სამკუთხედების მწკრივები, რომბები, მეტოპები- და სხვ.). შევრონული ორნამენტი, რომელშიც ჩართულია სვასტიკა, გვხვდება ქიულ-თეფეს ხელადისებურ ჭურჭელზე⁶⁷⁷ (ზოგადად შეად. ტაბ. 19, 20). ტიპურ მოგროძო სამკუთხა შევრონებს (შვეული ხაზებით შევსებულს) მოხატულ ორნამენტში ვამჩნევთ ალიშარის

ზოგიერთ ფრაგმენტზე, რომლებიც „კაპადოკიურ“ კერამიკას ცოტათი უსწრებენ წინ (ე. წ. გარდამავალი პერიოდი⁶⁷⁸).

არსებობს მოსაზრებები, რომელთა მიხედვით „კაპადოკიური“ კერამიკა ორნამენტის მხრივ კავშირშია ჩრდ. მესოპოტამიის (ე. წ. ქაბურის კერამიკის ადრეული პერიოდი — ძვ. წ. II ათასწ. I ნახევარი), კილიკიის, სირიისა და პალესტინის კერამიკასთან⁶⁷⁹. მაგრამ კაპადოკიური ორნამენტის ის ელემენტები რომლებიც ჩვენ თრიალეთთან და გეოი-თეფესთან დაკავშირებით დავასახელებთ, ამ კერამიკულ ჯგუფებში არ ჩანს ან უმნიშვნელოა. ასევე, მხოლოდ „კაპადოკიურ“ და ამიერკავკასიურ ადრეულ მოხატულ კერამიკას (ტაზაკენდი, ნორბაიაზეთი) აკავშირებს ამ ხანაში კაუქისებური სპირალი, რომელიც ორივესთვის ძალზე პოპულარულია. ცნობილია, რომ ამიერკავკასიის კერამიკის ეს ჯგუფები, პირველ რიგში სწორედ ამ სპირალური ორნამენტის საშუალებით თარიღდებიან „კაპადოკიურ“ კერამიკასთან შედარების გზით. თავის მხრივ კი ანატოლიაში ეს სპირალი ფრიგიული ტომის მიერ მაკედონიიდან შემოტანილად ითვლება (პ. ფრანკფორტი)⁶⁸⁰.

აღსანიშნავია, რომ მოგროძო შევრონული სახეები ირანის მოხატულ ორნამენტში მხოლოდ II ათასწლეულის მეორე ნახევარში ჩნდება (ელამური კერამიკის ზოგიერთი იშვიათი ნიმუშის გამოკლებით⁶⁸¹). ამ დროს იგი აქ ცნობილია თეფე გიანზე⁶⁸² და თეფე სიალკის B სამაროვანზე⁶⁸³, ე. წ. უფრო გვიან ვიდრე ანატოლიისა და კავკასიის ნიმუშებზე, ხოლო ამ უკანასკნელთა წყაროს ერთი მხრივ ალბათ ქმნიდა მსგავსი მოტივები წინარე ხანის მონოქრომიული ჭურჭლების გრავირებულ ორნამენტში; თრიალეთში ასეთია, მაგალითად, ადრებრინჯაოს ტიპის ორნამენტი (იხ. ზემოთ); ცენტრ. ანატოლიაში ეს იქნება „ხალკოლითური“ ტიპის (ალაჯა)⁶⁸⁴, აპლათიბელის ტიპის ორნამენტი⁶⁸⁵ და სხვა. მეორე მხრივ კი, აღნიშნული მოხატული მოტივები შეიძლება საზრდოობდა შევრონული სახეების ადრეული ტრადიციით სამხრეთ ანატოლიისა და საბერძნეთ-ბალკანეთის მოხატულ კერამიკაში. მერსინში ხალკოლითურ სხვადასხვა ფენებში ბევრია კრემისფერად, მოწითალოდ და სხვაგვარად ანგობირებული, მოზრდილი შევრონებით მოხატული ჭურჭლები და შავპირილა ჭურჭელი სხვადასხვა გრავირებული შევრონებით. როგორც

ჯ. ვარსტანგი აღნიშნავს, ხალკოლითური ხანის დასასრულს აქ ერთი და იგივე შევრონული სახეები მეორდება მოხატულ ქურქელზე და შავპრიალა ქურქლის გრავირებულ ორნამენტში⁶⁸⁶. ქიულ-თეფეს ზემოაღნიშნულ მოხატულ ქურქელზე შევრონული ორნამენტი იგივეა, რაც თესალიის შუანეოლითური ხანით, IV ათასწ. დასასრულით დათარიღებული კერამიკის ერთ-ერთი ორნამენტი. ეს უკანასკნელი წითელ ფონზეა შესრულებული და წარმოადგენს პარალელური ხაზებით შედგენილი ფართო ლენტების შევრონებს წვერთან მიერთებული პატარა სამკუთხედებით⁶⁸⁷. ეს კერამიკა ხერონეაში (ფოკიდა) „ნეოლითურ“ ყველა ფენაში დიდი რაოდენობითაა აღმოჩენილი⁶⁸⁸. მას, ისევე როგორც ანატოლიურ (ქიულ-თეფეს) აღნიშნულ ორნამენტს, საკმაოდ საკულისხმო მსგავსება აქვს თრიალეთის ორნამენტის ფართო სამკუთხა შევრონებთან. თრიალეთის დიდ ქურქელზე შევრონები მსგავსივე განლაგებითაა დატანილი და ბოლოებზე გეომეტრიული მცირე ფიგურები აქვთ „ჩამოკიდებული“ (სამკუთხედების ნაცვლად წრეები). სხვა ქურქლებზე საბერძნეთის იმავე მასალებიდან გამჩნევთ ქურქლის ცილინდრულ ყელზე დატანილ შვეულ ტალღურ ხაზებს⁶⁸⁹, როგორც ეს ჩვენს ქურქელზეა (ტაბ. 19, 20). უფრო მოსახერხებელია აქვე მოვიხსენიოთ სხვა ადრეული პარალელები, თუმცა უფრო ზოგადი ხასიათის, მაგრამ შესაძლებელია, საერთოდ თრიალეთური და ამიერკავკასიური შევრონული ორნამენტის საწყისებთან დაკავშირებული.

ხაზოვანი შევრონების მოტივი, როგორც მოხატულ, ისე გრავირებულ ორნამენტში განსაკუთრებით გავრცელებულია სამხრეთ და სამხრ. დასავლეთ ანატოლიაში. აქ არა მარტო მესოპოტამიასთან ჩანს კულტურული ურთიერთობა, არამედ ეგეოსიდან და ბალკანეთის მხრიდანაც გარკვეულ ადრეულ გავლენებს თუ მიგრაციებს ვარაუდობენ⁶⁹⁰, თუმცა მრავალი საკითხი, კერძოდ დასავლეთ ქვეყნებთან ურთიერთობისა, ჯერ კიდევ გადაუჭრელია⁶⁹¹. მაგრამ შევრონული ორნამენტის ადგილობრივი ტრადიცია ჩანს. ამის საილუსტრაციო მასალას გვაძლევს: სხვადასხვა ტიპის კერამიკა კან პასანის (ყარამანთან) შუა ხალკოლითური ფენებიდან, სქელი კრემისფერი და ხორცისფერი buff) ანგობითა და შავი მოხატულობით⁶⁹²; ბენჩესულთანის მოყავისფრო პრიალა ქურქელი მო-

თეთრო მოხატულობით, გვიანი ხალკოლითური ხანისა (IV—III ათასწლ. მიჯნა)⁶⁹³ და შავპრიალა და რუხი ქურქლები თეთრი ინკრუსტაციით ადრეულ ბრინჯაოს მე-2 პერიოდისა (III ათასწლ. მეორე ნახევარი)⁶⁹⁴; კონიის ველის შავ-წითელ- და ნათელ-ზედაპირიანი გაპრიალებული (ან გლუვი) თეთრად მოხატული, გრავირებული, ინკრუსტირებული, და რებიანი თუ პრიალახაზებიანი კერამიკა⁶⁹⁵ ადრე-ბრინჯაოს ხანისა (საწყისი თარიღი — III ათასწ. პირველი მეოთხედი⁶⁹⁶); მერსინის კერამიკა საესე-ბით ასეთივე (პარალელური ხაზებით შედგენილი) შევრონული ორნამენტით, რომელიც (ორნამენტი) იქ ნეოლითის დასასრულს (XXVI—XXV ფენები) იწყებს ჩასახვას⁶⁹⁷ (პარალელური ჰორიზონტალური ზიგზაგები, რომელთაც „შევრონების პროტოტიპად“ მიიჩნევენ⁶⁹⁸), ხოლო შემდეგში უწყვეტად ვითარდება. ეს შემდგომი საფეხურები მერსინში კარგადაა წარმოდგენილი: „პროტოხალკოლითურ“ XXIV ფენაში (წითელ-და ყავისფერზედაპირიანი⁶⁹⁹, კრემისფერ, ხორცისფერ და ვარდისფერანგობიანი მოხატული ქურქლები⁷⁰⁰, შავი და რუხი პრიალა ქურქლები ხაზოვანი და წერტილოვანი გრავირებული ორნამენტით, ხშირად თეთრად ინკრუსტირებული⁷⁰¹); ადრეულ ხალკოლითურ XXIII—XX ფენებში (კრემისფერზედაპირიანი მოხატული⁷⁰² და გრავირებული კერამიკა)⁷⁰³; გვიანხალკოლითურ XIX—XII ფენებში (ასეთივე სახეები, რომლებიც ხალაფისა და შემდეგ ობეიდის ტიპის ორნამენტთან თანაარსებობენ)⁷⁰⁴, ადრე-ბრინჯაოს პერიოდში (III ათასწლ.) (თეთრად მოხატული შავპრიალა კერამიკა)⁷⁰⁵. ზემოხსენებული ტიპის შევრონულ სახეებს (პარალელური ხაზების კუთხეებს თუ „სამკუთხედებს“), გრავირებულსა და მოხატულს, ზოგჯერ გამჩნევთ ალიშარზეც „ხალკოლითის“ დასასრულს (III ათასწლ. შუა ხანა)⁷⁰⁶ და მომდევნო „სპილენძის ხანაში“⁷⁰⁷.

თეთრად მოხატული პრიალა კერამიკა ადრე-ბრინჯაოს ხანაში ფართოდაა გავრცელებული სამხრეთ, ცენტრალურ და ჩრდ.-დასავლეთ ანატოლიაში, ჩრდ. აღმოსავლეთ საბერძნეთსა და მაკედონიაში⁷⁰⁸. საერთოდ მიიჩნევენ, რომ ეს ორნამენტი და თეთრი ინკრუსტაციის ტექნიკა ერთი და იმავე იდეის გადმოცემის სხვადასხვა საშუალებაა. თუმცა ჯ. მელაარტი უარყოფს ამას. იგი თვლის, რომ თეთრი მოხატულობა წარმოადგენდა ინკრუს-

ტაციის უფრო მაღალი ტექნიკის იმიტაციას⁷⁰⁹. ანატოლიურ ამ კერამიკაში მრავლადაა ჩამოსხმული და ბადისებური ფორმის ვარდისფერ-და წითელ-აწვობიანი ქურქელი ხაზოვანი მოზრდილი ნახევარ-წრიული ფესტონებით ან მოკლე სამკუთხა შევრონებით⁷¹⁰. ფორმისა და ორნამენტული მოტივის მიხედვით დაახლოებით შესატყვისი კერამიკა წარმოდგენილია გეოი-თეფეზე, რომელზეც ჩვენ ზემოთ მივეუთითეთ.

განსაკუთრებით საინტერესოა ადრებრინჯაოს ხანის დასაწყისიდან მოყოლებული სამხრეთ ანატოლიაში (ცილიკიასა და კონიის ველზე) კარგად ცნობილი ე. წ. მოხატული თხელკედლიანი ლითონისებური ქურქლები (Painted thin metallic ware).⁷¹¹ მოხატულობა (ნათელ და ზოგჯერ მუქ ზედაპირზე) ჩვეულებრივად მარტივია — ზოლი პირის გაყოლებით და წერტილები ყელისა და მხრის შეერთებაზე (ლითონის მანქვლების იმიტაციად მიჩნეული), ხოლო თიხა—ძალზე კარგად გამომწვარი. ამ ქურქელთა ფორმების მრავალ თავისებურებასთან საკვირველ მსგავსებას იჩენს თრიალეთის ადრეული ყორღანული კერამიკა (მომცრო და ზოგიერთი მოზრდილი ქურქელი). ეს ნიშნებია: მკვეთრი გადასვლები ქურქლის ნაწილების შეერთებაზე (ტაბ. 8, 1), მომადლო ყელის შუა ნაწილის სულ ოდნავი გამობურცულობა ამავე ტიპის ქურქლებზე (ტაბ. 8, 3; 9, 10), მხრისკენ თანდათან გაფართოებული მაღალი ყელი (ტაბ. 8, 8; 10, 4), დაბალი ცილინდრული ყელი და გადაუშლელი მკვეთრად მოჭრილი პირი (ტაბ. 10, 5; 20, 16, 27), წერტილები მხრისა და ყელის შეერთებაზე (თრიალეთში ქედული — ტაბ. 11, 2; 12, 1). ზოგჯერ ზუსტად მსგავსპროფილიან ქურქელზე (ტაბ. 12, 1) და სხვა.

„მტკვარ-არაქსის“ კერამიკაში, როგორც ვიცით, შევრონული ორნამენტის ჩანასახებია. შემდეგში კერამიკული ორნამენტაცია ამ მხრივ უფრო უახლოვდება უძველეს ტრადიციებს, რომელთა მოქმედების სფერო ჩვენ ზოგადად და არასრულად საორიენტაციოდ მოვხაზეთ. შუაბრინჯაოს ხანაში კერამიკოს-მხატვრებმა თრიალეთში საკუთარი და თავისებური სტილი შექმნეს. მაგრამ მათ წარმატებით აითვისეს თავისი დროის მიღწევები, თავისებურად გადაამუშავეს სხვადასხვა წარმომავლობის მქონე ელემენტები. თითქოს ეკვს გარეშე S-ის მაგვარი გადაბმული სპირალის ეგეოსური

წარმომავლობა (ტაბ. 17, 26), რადგან ამ დროს კერამიკაში მისი სპონტანურად და სრულიად უპრეცედენტოდ წარმოქმნა ძნელად დასაშვებია. ამ მიმართულებით ურთიერთობაზე უნდა მიუთითებდეს სხვა ელემენტები კერამიკულ მოხატულობაში, როგორცაა, მაგალითად, მოზრდილი დისკოს გამოსახულება (ტაბ. 18, 18). იგი კარგადაა ცნობილი კრეტადან შუამინოსურ I პერიოდში (ქურქლები პახიამისის სამარხებიდან) და, როგორც ა. ევანსი აღწერს, ხშირად სხვა ორნამენტული სახეებისაგან იზოლირებულად არის დატანილი⁷¹², როგორც თრიალეთის ქურქელზეა. თავისებური მეანდრის—წრეებითა და სხვა ელემენტებით შევსებული „ტალღური ფრიზის“ მოტივი განსაკუთრებით გავრცელებული ჩანს გვიანმინოსურ ორნამენტში⁷¹³ (შეად. ტაბ. 24, 23). შესაძლებელია ეგეოსურ და თრიალეთურ ამ ორნამენტს საერთო წინაპრები აკავშირებდეს, მაგალითად, ტრიპოლიეს ტიპის სიმბოლური ორნამენტის ტიპისა⁷¹⁴. ამ უკანასკნელთან დამაკავშირებელ სხვა ფორმალურ ნიშნებს თრიალეთსა და ამიერკავკასიაში მრავლად ვამჩნევთ. კერძოდ, ესაა თავისებური ფართოფუძიანი ვოლუტები (ტაბ. 24, 13). მიუხედავად ამისა, აღნიშნული ხასიათის ყველა მსგავსება ცალკეულ ელემენტებს შეეხება. თრიალეთის ჯგუფების რათანმიმდევრობაც არ უნდა მივიღოთ, შუაბრინჯაოს ხანის მოხატული კერამიკა, მისი ტექნიკური და მხატვრული დონე საწყის საფეხურზედაც უაღრესად მაღალია. მეორე მხრივ, მისი ძირითადი თავისებურებები ადგილობრივ სტილზე მიუთითებენ. ვერ ვივარაუდებთ, რომ ეს კერამიკა მთლიანად მიგრაციის შედეგი იყოს. მართალია, იგი ყორღანული კულტურის დასაწყისიდან არ ჩანს, მაგრამ ყორღანულ შავ კერამიკასთანაცაა დაკავშირებული (ქურქლის ფორმები, შევრონული ორნამენტი ზოგადად) და მის გარკვეულ საფეხურზე ჩნდება, რომელზედაც შავ კერამიკაში და საერთოდ ყორღანულ კულტურაში მკვეთრი ცვლილება არ არის. ამგვარად, რჩება ვარაუდი, რომ უფრო ადრეული საფეხურები ამ კერამიკისა შესაძლებელია გამოვლენილ იქნას. საერთოდაც, ყორღანული კულტურის განვითარებას ჩვენ აბსოლუტურად უწყვეტი გაბმული ხაზით ვერ წარმოვიდგენთ, არამედ მეტნაკლები სისრულით აღვადგენთ. შეიძლება საძებნი იყოს თრიალეთური მოხატული კერამიკის უშუალო წინამძღვრები თრიალეთს გარეთაც, რომელთა

სახით მასთან უფრო მეტი მსგავსების მქონე ელემენტები აღმოჩნდება, ვიდრე გეოი-თეფეს D პერიოდის კერამიკაში და ე. წ. კაპადოკიურ კერამიკაშია. თვით ამ ჯგუფების გენეზისი ჯერჯერობით ვარკვეული არ არის. გეოი-თეფეზე პოლიქრომიული კერამიკის გაჩენა, თ. ბარტონ ბრაუნის მიხედვით ახალი ხალხის მოსვლას უკავშირდება⁷¹⁵, რომელმაც შემდეგ პოლიქრომიული (ღია ფონზე შავად და წითლად მოხატული) გეომეტრიული სახეებიანი კერამიკა და სხვა ელემენტები ფართოდ გავრცელა წინა აზიაში⁷¹⁶. ბარტონ-ბრაუნს ამ ხალხის სადაურობა ვარკვეული არა აქვს. ბოლო დროს გამოსულ ნაშრომში იგი ვარაუდობს რომ კელტების თუ „პროტოკელტების“ წინაპარი ხალხი ძვ. წ. 2000 წელს კავკასიიდან უკვე მოძრაობდა სამხრეთით ეგვიპტისაკენ და დასავლეთით ეგეოსის ქვეყნებისაკენ, თუმცა ეს არ ნიშნავს, რომ ამ მოძრაობის გამოსავალი წერტილი კავკასიაში იყოს⁷¹⁷.

კაპადოკიური კერამიკის აღმოსავლური წარმომავლობა (ჩრდ. ირანიდან, გეოი-თეფედან) ზოგიერთის მიერ უარყოფილია ერთი მხრივ იმის გამო, რომ ჩრ. მესოპოტამიის (და პალესტინის) მოხატული კერამიკა ქრონოლოგიური წყვეტილის შემდეგ უფრო გვიან შემოდის ხმარებაში, ვიდრე კაპადოკიური და ჩრ. სირიული — არა უადრეს II ათასწლეულისა. მეორე მხრივ, ეს უარყოფა ეყრდნობა იმას, რომ კაპადოკიური კერამიკის მსგავსი და ნაკლებად სრულყოფილი გეოი თეფეს მოხატული კერამიკა მისი თანადროულია, მაშინ როდესაც პროტოტიპი უფრო ადრეული უნდა იყოს⁷¹⁸.

კონკრეტული აბსოლუტური თარიღის მისაღებად ჩვენ მეტი მონაცემები გვაქვს თრიალეთის წითელფონიანი კერამიკისათვის. ეს კერამიკა III ჯგუფის ძეგლებიდანაა ცნობილი. ამავე კომპლექსებში შედის აგრეთვე ბრინჯაოს სხვადასხვა ტიპის იარაღები, რომლებიც შედარებით კარგად თარიღდება.

6. ბრინჯაოს ნაპითობა

ბ. კუფტინის მიერ გათხრილი I ჯგუფის ყორღანებიდან ცნობილია ბრინჯაოს ერთადერთი იარაღი. ესაა XVIII უორმოო ყორღანში ნაპოვნი შესანიშნავად პატინირებული მომცრო ფოთლისებური სატევარი თუ დანა. იგი თითქმის ბრტყელია,

პირზე ოდნავ შესამჩნევი წიბური გასდევს და ძალზე ფართო გახვრეტილი ყუნწი აქვს (ტაბ. 25, 28). შეიძლება ხაზი გაესვას ბრინჯაოს მხრივ ამ ყორღანების საოცარ სიღარიბეს, თუ ამას სამარხთა გაძარცვლობით არ ავხსნით. მაგრამ ასეთი დასკვნისათვის საფუძველი ყოველთვის არ გვაქვს. ამ მხრივ საკმარისია გავიხსენოთ ოქროულობითა და სხვა სახის ინვენტარით მეტად მდიდარი „უბრინჯაო“ და „უიარაღო“ VIII ყორღანი.

აღნიშნული იარაღი ბ. კუფტინის მიერ ყორღანებში მოპოვებულ საბრძოლო იარაღების დასახელებაში გამოტოვებულია⁷¹⁹, მაგრამ საერთოდ მოხსენიებული და რეგისტრირებულია, როგორც ყორღანის ყრილის ქვეშ აღმოჩენილი; ბ. კუფტინის გამოცემაში იგი ილუსტრირებულია შუაბრინჯაოს ხანის მასალათა შორის და სატევრისპირად იწოდება⁷²⁰.

მეტ-ნაკლები მსგავსების მქონე სხვა ნიმუშები—პატარა დანისპირები—ცნობილია სამთავროს გვიანბრინჯაოს ხანის № 336 ორმოსამარხიდან და 243 ყორღანული სამარხიდან⁷²¹, რომელიც შუაბრინჯაოს ხანის შუა პერიოდისა უნდა იყოს (იხ. ქვემოთ), აგრეთვე — შუაბრინჯაოს ხანის ქვასათალის № 8 სამარხიდან (1452 წ.)⁷²² და სევანის ტბის სანაპიროდან (უკომპლექსო)⁷²³. ამავე ტიპის იარაღი ცნობილია ქარელის რაიონის სოფ. დიდი ახალსოფლიდან (შიდა ქართლი)⁷²⁴. აქ, შემთხვევითი აღმოჩენის ადგილისა და პირობების გამორკვევისას, არქეოლოგ სპეციალისტებმა ო. ჯაფარიძემ და ტ. ჩუბინიშვილმა მიიღეს ცნობა, რომ აღნიშნული იარაღი ნაპოვნი იყო იმ ადგილას, სადაც მათ „ენეოლითური“ ფენა დაადგინეს. მაგრამ, თვლიდნენ რა ამ იარაღს უფრო გვიანდელ, შუაბრინჯაოს ხანისათვის დამახასიათებელ ტიპად, ავტორები თავს იკავებდნენ აღნიშნულ ფენასთან მისი დაკავშირებისაგან⁷²⁵. მოყვანილობით ძალიან მსგავსია XVIII ყორღანის იარაღისა აგრეთვე 1966 წ. შულავერის № 4 ყორღანში აღმოჩენილი ნიმუში, მხოლოდ უნახვრეტო ყუნწიანი, რომელიც ტიპურ ადრებრინჯაოს ხანის ყორღანულ კერამიკულ კომპლექსთანაა დაკავშირებული (საქ. სახ. მუხ. ინვ. 18—969/36).

აღსანიშნავია ამ იარაღის საერთო არქაული იერი. აგრეთვე აღსანიშნავია, რომ XVIII ყორღანის იარაღი დაახლოებით თანადროულია საკმაოდ მსგავს, მაგრამ უადრესად არქაულ და პრიმიტიულ,

თუმცა ყუნწვახვრეტილი იარაღისა საბილ ახჩას № 1 კამერიანი ყორღანიდან⁷²⁶ (ო. ჯაფარიძის გათხრები). კერამიკის მიხედვით ეს ყორღანიც პირველი ჯგუფის პერიოდით განისაზღვრება (იხ. ზემოთ გვ. 47).

საბილ ახჩას № 1 ყორღანს კი აღრეული ბერიოდით (II ათასწლეულის საწყისი ხანით) ათარიღებს მასში აღმოჩენილი ბრინჯაოს სხვა ნივთები — სამკუთხათეიანი ნიჩბისებური საკინძი მავთულოვანი ღეროთი და თავზე ნახვრეტით, და მსხვილი მავთულის ბოლოებგახსნილი სამაჯური ცრუვრეხილის მავგარად წვრილი ხაზით გრავირებული, ერთ ბოლოზე განივი ქდეებით⁷²⁷. ეს ნივთები ყორღანების კულტურაში ჯერჯერობით უნიკალური ჩანს. მაგრამ მათ პარალელულად შეიძლება ჩავთვალოთ მეჯიდოში (პალესტინა) აღმოჩენილი ბრინჯაოს საკინძი (რომელიც ძვ. წ. 2300—2100 წლებს განეკუთვნება⁷²⁸), და ბიბლოსიდან (ლიბანი) ცნობილი ოქროს სამაჯური, რომელიც ძვ. წ. 1900—1750 წლებით თარიღდება⁷²⁹. ბიბლოსის სამაჯური, როგორც ჩანს, მეტის სიზუსტით ახდენს ტროა II-ის „გრეხილდეროიანი“ ოქროს სამაჯურების იმიტირებას რომლებიც განთქმულ „პრიამოსის განძში“ შედიან (განძი A)⁷³⁰. თრიალეთის სამაჯურის დეტალი—ერთ ბოლოზე შემოკდეული ხაზები შეინიშნება აგრეთვე ე. წ. ლიბანის განძის (ბიბლოსი) ოქროს სამაჯურზე (ძვ. წ. 1840—1770 წწ. ამენემჰეტ III-ის ხანა)⁷³¹.

ზემოაღნიშნული საკინძების აშკარა ვენეტიკური კავშირი შეიმჩნევა აღრეულ ხანაში ფართოდ გავრცელებულ ძვლის თავგახვრეტილ ნიჩბისებურ საკინძებთან (მაგ., ჩრ. სირიიდან, ანატოლიიდან, თეფე ჰისარიდან და ევროპიდან⁷³²), მათთან ერთად ასევე ფართოდ გავრცელებული ჩანს ძვლის საკინძის მეორე ტიპი — IX ყორღანის (I ჯგუფი) ვერცხლის საკინძის (ტაბ. 21, 14) ანალოგიური ან პროტოტიპული ფორმის საკინძები⁷³³. IX ყორღანის საკინძი გვაგონებს აგრეთვე ძვლის საკინძს ქვა-ცხელას B ფენიდან⁷⁷⁴, ხოლო საბილ ახჩას ბრინჯაოს საკინძი — სამელე კლდეში აღმოჩენილ ძვლის საკინძს⁷⁷⁵.

II ჯგუფის ყორღანებიდან ცნობილია ლითონის რამდენიმე იარაღი. ესაა საგანგებოდ ნაკეთები ვერცხლის სატევარი XVII ყორღანიდან (ტაბ. 24, 4; 33, 19), ასეთივე ხასიათის და მისივე მსგავ-

სი ბრინჯაოს სატევარი XXIX ყორღანიდან (ტაბ. 26, 14; 33, 14) და კიდევ ორიოდ ნაკეთად კარგი ნაკეთობის ბრინჯაოს სატევარი ო. ჯაფარიძის მიერ შესწავლილ საბილ-ახჩას № 5 ყორღანიდან (1958 წ.)⁷³⁶ და ზურტაკეტის № 3 ყორღანიდან (1961 წ.)⁷³⁷ (ტაბ. 33, 15, 17). ამ ნაკეთობებს ანალოგიები კავკასიაში ჯერჯერობით არ მოეძებნება, თუ არ ჩავთვლით ჩრ. კავკასიურ ორ მომცრო სატევარს კუმბულთიდან ჩრდ. ოსეთში⁷³⁸, რომლებიც ძვ. წ. II ათასწლ. მეორე ნახევრით თარიღდებიან და წარმოადგენენ ზურტაკეტის სატევრის ტიპის უხეშ მინაბაძს. ამის საწინააღმდეგო სურათი ჩანს მეჯიდოს სატევრისა (პალესტინა ძვ. წ. 2000—1600 წწ.)⁷³⁹ და ზურტაკეტის სატევრის შედარებისას (ტაბ. 33, 16); მეჯიდოს სატევრის განსხვავებული დეტალის მიუხედავად (ნახვრეტები მხრებზე), მათ შორის ახლო მსგავსებაა (ფორმა, რომელიც განივი კვეთი, მხრისა და ყუნწის შემაერთებული წიბურები). დაახლოებით იგივე შეიძლება ითქვას საბილ-ახჩას ყორღანისა (ტაბ. 33, 17) და ბიბლოსის (2100—1900 წწ.)⁷⁴⁰ სატევართა საერთო ფორმის მსგავსებაზე; აგრეთვე XVII ყორღანის ვერცხლის სატევრისა (ტაბ. 33, 19) და იერიხოს (პალესტინა) სატევრის (ძვ. წ. 1900—1700, 1650 წწ.)⁷⁴¹ მსგავსებაზე (ტაბ. 33, 20). მაგრამ უკანასკნელი უფრო სადაა—ქედის გასწვრივი რელიეფური ხაზების გარეშეა.

აღსანიშნავია, რომ თრიალეთის საგანგებოდ ნაკეთები სამივე იარაღი (XV ყორღანის შუბისპირის ჩათვლით) ამგვარადაა გაფორმებული (რელიეფურ-ხაზოვანი დეკორი), რაც რთულ და თავისებურ მაღალტექნიკურ სამსხმელო ხერხების გამოყენებას გულისხმობს, შეიძლება თრიალეთში ტრადიციულს⁷⁴². ამ ტექნიკას საწყისი ურში აქვს⁷⁴³. განსხვავებული ფორმის სატევარზე თეფე გიანიდან (ტაბ. 33, 13), რომელიც ე. ჰერცფელდის მიერ ძვ. წ. 1500 წელზე აღრეული ხანით თარიღდება⁷⁴⁴, ეს დეკორატიული ელემენტი ოდნავ მოიუხეშებს, მაგრამ კარგად შეესატყვისება თრიალეთის იარაღებს.

XXXVI ყორღანში ნაყარის ძირზე აღმოჩენილი ბრინჯაოს იარაღის ფრაგმენტები (ტაბ. 28, 14) შეიძლება სატევრის პირის ნაშთი იყოს, მას ვიწრო მკვეთრი ქელი გაუყვება. როგორც იარაღის ტიპსა და ფორმაზე, ისე ძირითადი სამარხიდან მის წარმომავლობაზე გადაჭრით ვერაფერს ვიტყვი.

XV ყორღანიდან (III ჯგუფი) გვაქვს ბრინჯაოს გრძელი (ნაკლულის სიგრძე 25 სმ), ბრტყელი, ლინზურგანივკვეთიანი სატევრისპირი მხრებზე ნახვრეტებით (ტაბ. 22, 5). ამავე ყორღანიდანაა შესანიშნავად ნაკეთები ბრინჯაოსმასრიანი შუბისპირი მალაღი წიბურიანი ქედით, ფაქიზი რელიეფური ხაზებით ქედის გასწვრივ, ვერცხლის სალტითა და ტარის დასამაგრებელი ნახვრეტებით მასრაზე (ტაბ. 22, 13).

XV ყორღანის შუბისპირისა და სატევრისპირის ტიპის იარაღები I—II ჯგუფებისათვის არ არის დამახასიათებელი. ამ ძეგლებიდან შუბისპირი საერთოდ უცნობია, ხოლო ყველა აღმოჩენილი სატევრისპირი სრულიად განსხვავდება XV ყორღანის ბრტყელყუნწიანი მხრებგახვრეტული გრძელი სატევრის ტიპისაგან. მეორე მხრივ, XV ყორღანის იარაღის ორივე ტიპი ამიერკავკასიაში განსაზღვრულ პერიოდში ფართოდ გავრცელებული ჩანს. პირველ რიგში, ესაა იმავე XV ყორღანის რიგის ძეგლები—ყორღანული და სხვა სახის სამარხები. გარდა ამისა, ამ ტიპის იარაღები გარკვეულ გენეტიკურ კავშირშია მოგვიანო იარაღებთან, ხოლო ხშირად თრიალეთს გარეთ მეზობელ ოლქებში ადვილი დასადგენია ამ იარაღების შემცველი კომპლექსების ქრონოლოგიური სიახლოვე მომდევნო გვიანბრინჯაოს ხანის კომპლექსებთან. დაბოლოს, თარიღის თვალსაზრისით არსებობს საკმაოდ კარგად შესწავლილი შორეული ანალოგიები.

კიროვაციანის ცნობილ ყორღანში აღმოჩნდა იარაღეთის შუბისპირის (ტაბ. 22, 13) ზუსტი ანალოგია⁷⁴⁵. ორივე ეს შუბისპირი ცნობილია თავისი დამატარებელი მნიშვნელობით. მათ პროტოტიპებად შეიძლება მივიჩნიოთ სირიული ადრეული შუბისპირების (რას შამრა, ჩავარ ბაზარა) ყველაზე განვითარებული ნიმუშები (1900 — 1750)⁷⁴⁶, ხოლო უფრო ზუსტად ისინი ემთხვევიან სირიულ და მიკენურ ზოგიერთ შუბისპირს (ძვ. წ. მე-16—15 სს.)⁷⁴⁷. ამ უკანასკნელთ როგორც ჩანს, მიკენურ ხანაშივე ცვლიან მასრიანი შუბისპირების სხვა ვარიანტები, როგორც ცნობილია, მაგალითად, მიკენის IV შახტური სამარხიდან⁷⁴⁸, ბოროდინის განძიდან და სხვა⁷⁴⁹. კიროვაციანის სამარხი შეიცავდა თრიალეთის XV ყორღანის სხვა ანალოგიებსაც — ტიპურ წითელფონიან მოხატულ კერამიკას, შავპირილა კერამიკას (მსგავსი ფორმებისას), ოქროს ფიალას ლომების გამოსახულ-

ბით⁷⁵⁰, რომელიც ფორმით VII ყორღანის (III ჯგუფი) ოქროს ფიალის (ტაბ. 19, 2) განმეორებაა, ხოლო გამოსახულება ძალიან გვაგონებს ლომების გამოსახულების სტილს ოქროს შტანდარტზე XV ყორღანიდან (ტაბ. 22, 2); იგი შეიცავდა აგრეთვე სპილენძის ქვაბს⁷⁵¹ (შეად. ტაბ. 22, 12), მძივებსა და სხვ.

კიროვაციანში აღმოჩენილი მასალის ერთი ნაწილი ტიპოლოგიურად აშკარად უკავშირდება მომდევნო (გვიანი ბრინჯაოს) ხანის საწყისებს, როგორც უშუალო წინა საფეხური. ამასთან დაკავშირებით გამოთქმულია კიდევაც აზრი, რომ აქ აღმოჩენილი ჩუგლუგის ტიპის ბრინჯაოს ცული, ბრტყელი ცული, მასრიანი სატეხი, სატევრისპირები, შუბისპირი და სხვა⁷⁵², „აღმოსავლურ-ქართული კულტურის (გვიანბრინჯაოს ხანა — ე. გ.) იარაღის შესწავლისათვის მნიშვნელოვანი მასალაა⁷⁵³ და, რომ კიროვაციანის კომპლექსი უფრო გვიანდელ ხანაში წარმოქმნილ ლითონის ნაკეთობებსაც შეიცავს⁷⁵⁴.

კიროვაციანის სატევრები მოვრძო პირის მიხედვით უკავშირდებიან რა XV ყორღანის სატევრის ტიპს, სატარის მიხედვით მსგავსებას იჩენენ იმ სატევრებთან, რომლებიც ჩვენში შედარებით კარგადაა ცნობილი (ნარეკავის, ღარისა და სამთავროს ტიპის სატევრები)⁷⁵⁵. გ. ლომთათიძე ამ უკანასკნელთ გვიანბრინჯაოს ხანის სამთავრულ ფოთლისებურ უძველესი სატევრების წინამორბედ ტიპებს შორის ასახელებს (ყორნისის, რუსთავეის, ბრეთის, დგვრისის და სხვა სატევრები)⁷⁵⁶. ფოთლისებური სატევრების ევოლუციაში სატარის მომენტი, რასაც ტ. ჩუბინიშვილი განსაკუთრებით ითვალისწინებს⁷⁵⁷, ყველაზე უფრო თვალსაჩინოდ აკავშირებს კიროვაციანის სატევრებს უფრო მოგვიანო ხანის ფოთლისებურ სატევრებთან. კიროვაციანის სატევრებზე უკვე კარგად შეიმჩნევა ყუნწის შემოკლებისა და არამკვეთრად გამოყოფის ტენდენცია, რაც წინ უძღვის უყუნწო ბრტყელ ფოთლისებურ სატევრისპირების ჩამოყალიბებას. ტ. ჩუბინიშვილი საგანგებოდ მომრგვალებულ ყუნწის უმნიშვნელო სიგრძე-სიდიდეს განსაკუთრებით კიროვაციანის და ღარის სატევრისპირებზე ამჩნევს⁷⁵⁸. როგორც ითქვა, ამ ნიშნის მქონე პატარა სატევრისპირი გვიანბრინჯაოს ხანის სამთავროს უძველეს ორმოსამარხიდანაც არის ცნობილი⁷⁵⁹. ზოგიერთს ამ ტიპის იარაღთან ახასიათებს სამ-

მანქვლიანი სატარე, რაც კარგად აკავშირებს მათ როგორც თრიალეთის XV ყორღანის სატევართან, ისე „სამთავრულ“ ფოთლისებური ტიპის სატევრებთან.

ჩრდ. სირიაში, კილიკიასა და კვიპროსზე სამკუთხა სამანქვლე სისტემის მქონე სატევრები ჯერ კიდევ III ათასწლეულის დასასრულს ჩნდება (დაახლ. ძვ. წ. 2200 წ. შემდეგ). გრძელყუნწიანი ადრეული ტიპი მესოპოტამიაში ხმარებაში იყო ადრეული დინასტიური ხანიდან. მაგრამ ანატოლიის მეტი წილი სატევრებისა სამი ან მეტი მანქვლით ჩნდება ძვ. წ. 2000 წ. შემდეგ. მომრგვალებულდაბალყუნწიანი სამანქვლიანი და მომრგვალებულ სატარიანი სატევრები იქ დაახლ. II ათასწლეულის შუა ხანებამდე განაგრძობენ არსებობას⁷⁶⁰.

მკვლევართა შეხედულებით, კიროვაკანული ჩუგლუვისებური ცულისაგან უშუალოდ განვითარდა ცენტრალურ ამიერკავკასიური ჩუგლუვის ტიპის ცულები⁷⁶¹. ზოლო კიროვაკანის პატარა ბრტყელი ცული⁷⁶², რომელსაც სუსტად გამოხატულ შვერილისებრი მხრები და ბრტყელი სატარე აქვს, ამიერკავკასიის შვერილებიან ბრტყელ ცულებს შორის უძველესად ითვლება, მას გვიანბრინჯაოს ხანის ზოგიერთ ბრტყელ ცულთან აახლოებენ (არტიკი, ლქაშენი)⁷⁶³. ეს იარაღი საკმაოდ განიზრჩევა III—II ათასწლეულის ადრეულ წინააზიურ შვერილიანი ცულებისაგან (გეზერი, ქატნა, ტარსუსი, ალიშარ II, თურან თეფე⁷⁶⁴) და ზოგიერთი მოგვიანო ვარიანტისაგან (ამარატის ცული ტალიშიდან, ძვ. წ. 1550—1500)⁷⁶⁵. ამათგან იგი უფრო უახლოვდება ჰოია დაუდ კაპრუს ცულებს (ტალიში, 1550—1450 წწ.)⁷⁶⁶. პალესტინისა და მცირე აზიის გარდა (თურან-თეფეს გამოკლებით)⁷⁶⁷ შვერილიანი ბრტყელი ცულები გვიან ჩნდება (1350—1300 წწ.)⁷⁶⁸. მაქსველ ჰისლოპი ამ სახის ცულებს აზიაში სამ ტიპად ყოფს და თვლის, რომ სამივე ხმარებაში იყო ერთსა და იმავე დროს. უმეტესობას იგი მიაკუთვნებს II ათასწლეულის შუა ხანას ან მეორე ნახევარს⁷⁶⁹. კიროვაკანის ამ ცულის ფორმასთან გვიანი ხანის ზოგიერთი ამიერკავკასიური ბრინჯაოსა და რკინის ცულიც საკმაოდ ახლოს დგას⁷⁷⁰.

თრიალეთის ყორღანების დათარიღების ერთ-ერთ საყრდენს წარმოადგენს ეგეოსური ტიპის საძვერებელი გრძელი მახვილიც („რაპირა“); 1962 წ. ლილოში (თბილისთან) აღმოჩენილი ყორღანის

საშუალებით⁷⁷¹ ეს იარაღი უშუალოდ დაუკავშირდა თრიალეთურ კერამიკას. ასეთი იარაღი, როგორც ცნობილია, საქართველოსა და ამიერკავკასიაში სხვაც არის აღმოჩენილი (სამთავრო ძორაპესი, ყაჩაღანი, უზუნლარი და სხვა). მათ თარიღზე სხვადასხვა აზრი არსებობს⁷⁷². შევპრიალა კერამიკა ლილოს ყორღანიდან სავსებით ანალოგიურია თრიალეთის კერამიკისა, მაგრამ იგი ატარებს როგორც II ჯგუფის, ისე III ჯგუფის კერამიკის ნიშნებს. სხვა მასალისთვისაც დაახლოებით იგივეა დამახასიათებელი. თიხის ჭურჭლებს შორის არის კოპებიანი ჭურჭელი, შედარებით ვიწრო გადაშლილი ყელით (შეად. ტაბ. 22, 15, 21). გვხვდება აგრეთვე თხელკედლიანი (0,4—0,5 სმ სისქის) მოზრდილი ჭურჭელი და ფრაგმენტები რელიეფურ ზოლზე დატანილი პუნქტირიანი ორნამენტით (შეად. ტაბ., 15, 20, 25). ეს ნიშნები (კოპებს გარდა) მხოლოდ III ჯგუფის კერამიკას ახასიათებს. მაგრამ ლილოს ყორღანშივე იყო შევპრიალა თიხის დიდი ჭურჭლის ფრაგმენტები პუნქტირით შესრულებული ტრაპეციისებური გამოსახულებით (შეად. ტაბ. 28, 27, 37). ასეთი გამოსახულება მხოლოდ მეორე ჯგუფის ჭურჭლებზეა დატანილი. მოგვძო ფოთლისებური სატევარი ბრტყელი ფართო უნახვრეტო ყუნწით, პატარა რგოლი ბრტყელი ბოლოებით, ოთხწახნაგა ისრისპირი და ცისფერი პასტის ცილინდრული ხორკლიანი მძივები დაახლოებით XV ყორღანის სათანადო ნივთების ტიპებს განეკუთვნება (შეად. ტაბ. 21, 12; 22, 5, 6, 10). ბრინჯაოს დისკო (ფარის უმბონი?) მოგვიანო ხანის ნივთის იერს ატარებს.

ამგვარად, შეიძლება ვივარაუდოთ, რომ ლილოს ყორღანი თრიალეთის II ჯგუფიდან III ჯგუფზე გარდამავალი ხანის ძეგლია, ანდა III ჯგუფის საწყისი ხანისაა. ლილოს მახვილი შეიძლება იმპორტული იყოს: მასში ბრინჯაოს შენადნობი შეიცავს 10,08% კალას. იმავე კომპლექსში აღმოჩენილი ლითონის სხვა ნივთები კი დარიშხანიანი ბრინჯაოსია ანდა განსხვავებული შემადგენლობისაა⁷⁷³.

ეგეოსური მახვილების უახლეს კლასიფიკაციაში (ნ. სანდარსი) ჩვენთვის საინტერესოა ძვ. წ. მე-16 ს-ში კრეტადან და საბერძნეთიდან ცნობილი გრძელი მახვილების A ტიპი⁷⁷⁴ და ძვ. წ. მე-15—14 სს-ში ეგეოსურ სამყაროში გავრცელებული გრძელი მახვილების C და D ჯგუფები⁷⁷⁵.

A ტიპის მახვილები ამიერკავკასიურს ემსგავსება ნახვრეტის ვიწრო ბრტყელი ყუნწითა და ზოგჯერ მაღალი მკვეთრი ვიწრო ქედით. მაგრამ მათ უფრო ფართო პირი და მომრგვალებული მხრები აქვთ. C და D ტიპის მახვილების მსგავსება ამიერკავკასიურთან გამოიხატება ტართან პირის გაფართოებაში. მაგრამ მათ ყუნწის მაგიერ ჩარჩოიანი სატარე ნაწილი, რქისებური ან ჯვრისებური შევრილებიანი მხრები და ჩვეულებრივად მრგვალგანივქრილიანი ქედი აქვთ, ზოგჯერ კი ძალზე ვიწრო პირი. ეს იარაღები უფრო დაშორებული ჩანან ამიერკავკასიურ მახვილებთან.

ძვ. წ. მე-15 ს. დასაწყისისათვის ადრეული (A და B) ტიპის რაპირები ეგეოსის ქვეყნებში იშვიათი ხდება⁷⁷⁶. მე-16 ს-ში კი ჩვენ ვამჩნევთ ადრეულ მიკენურ სამარხებში გრძელი მახვილების სიმრავლეს, რომელთაც, ჩვენებური მახვილების მსგავსად, ძალზე მოკლე ყუნწი აქვთ. ამის გამო მათ საბრძოლო დანიშნულებას არ მიაწერენ, თუმცა ძლიერი ქედი საწინააღმდეგოზე მეტყველებს (იქვეა ნამდვილი ვოტივური თხელი მახვილები⁷⁷⁷). ამასთანავე, მიკენის შახტურ სამარხებში აღმოჩენილი ზოგიერთი განსხვავებული ზომის მახვილი⁷⁷⁸ საერთო მოყვანილობით კარგად შეესატყვისება ამიერკავკასიური მახვილების თავისებურებას. ვიწროტანიანობასთან ერთად მას ახასიათებს კუთხური სწორი მხრები, — ზოგიერთ ვიწროტანიან და შხრებაწეულ (ზევით წაწვეტილ) მიკენურ-ეგეოსური დერივატისაგან⁷⁷⁹ განსხვავებით. მეორე მხრივ, იმავე მიკენური სამარხებიდან ცნობილია გრძელი მახვილების თანადროული მასრიანი შუბისპირები⁷⁸⁰, რომლებთანაც, როგორც ვთქვით, თავისი ფორმით დაკავშირებულია „ბესარაბიის განძიდან“ ცნობილი შუბისპირი⁷⁸¹, აგრეთვე ამ ტიპის იარაღები ჩრ. შავი ზღვისპირეთიდან, ანდრონოვოს კულტურიდან და სხვ., რომელთა საწყისი თარიღი ახლა შახტური სამარხების თარიღამდეა ვადაწეული (ძვ. წ. მე-16 ს)⁷⁸². ეს შუბისპირები საერთოდ თრიალეთური ტიპის შუბისპირების მომდევნო ჩანან. ასე, რომ, ამიერკავკასიური მახვილების ძვ. წ. მე-16 ს. დასაწყისში არსებობა დაუშვებელი არ არის.

1963 წ. ნახჭევანში ნარაშინის რაიონის სოფ. აზნებიურდთან გათხრილი ყორღანის კომპლექსი⁷⁸³ უთუოდ თრიალეთ-კიროვკანის ჯგუფს ეკუთვნის (III პერიოდი). აქ აღმოჩენილი მრგვალქედიანი

მასრიანი ბრინჯაოს შუბისპირი განვითარებული ფორმისაა. იგი თითქოს გვიანბრინჯაოს ხანის შუბისპირებსაც წააგავს. მაგრამ მოხატული კერამიკა ამ ყორღანიდან თრიალეთური წითელფონიანი კერამიკის იდენტურია. აქვე აღმოჩენილი გრძელი სატევრისპირი (ნაკლულის სიგრძე 27 სმ) მხოლოდ მხრების უნახვრეტობით განსხვავდება თრიალეთურისაგან. ამავე კომპლექსიდანაა ბრინჯაოს პირამიდულთავიანი მრავალი საკინძი (რომლებიც დიდი რაოდენობითაა აგრეთვე ცნობილი შიდა ქართლის თანადროული ძეგლებიდან), XV ყორღანის ტიპის პასტის ცისფრად მოქიქული სფერული მძივი (შეად. ტაბ. 22, 11) და სხვა. თრიალეთის, კიროვკანისა და აზნებიურდის ერთგვაროვანი კომპლექსებისათვის ერთ-ერთი ყველაზე თვალსაჩინო საერთო ელემენტი მოხატული კერამიკაა. თითქოს ისიც ჩანს, რომ მოხატული კერამიკის გავრცელების რაიონებში ადრეული მასრიანი შუბისპირები და გრძელი სატევრები თანმხლებია მხოლოდ III ჯგუფის მოხატული ქურქლისა⁷⁸⁴ (ერთადერთი გამონაკლისის გარდა. — იხ. ყიზილვანქის არქაული ფორმის ადრეული ხელშუბისპირები⁷⁸⁵). თრიალეთში წითელზედაპირიანი კერამიკისა და მასრიანი შუბისპირის დაკავშირების სხვა შემთხვევაც გვაქვს. კერძოდ, ბ. კუფტინი მიუთითებს, რომ საზიდ ახჩას № 5 ყორღანში, რომელიც გაძარცვული იყო, წითელფონიანი ქურქლის ფრაგმენტებთან ერთად აღმოჩნდა შუბისპირის მასრის ფრაგმენტი⁷⁸⁶. განჯა-ჩაის ასეთი ქურქლები აშკარად ატარებს განვითარებული ბრინჯაოს კვალს. მასზე ის ფრინველებია გამოსახული, რომლებიც ბრინჯაოსაგან მზადდებოდა და ფართოდ იყო გავრცელებული აღმ. ამიერკავკასიაში გვიანბრინჯაოს ადრეული ხანიდან. ი. ჰუმელი სამართლიანად შენიშნავს ამ იგივეობას, აკვირდება რა ფრინველების მოხატულ გამოსახულებათა დაფანჯრულ ტანს, სავსებით ისეთს, როგორც ბრინჯაოს სკულპტურებშია⁷⁸⁷. აქვე შეიძლება აღვნიშნოთ ერთი ფაქტიც: XV ყორღანში აღმოჩენილ ბრინჯაოს რგოლების (ტაბ. 22, 10) ზუსტად მსგავს რგოლებს (ბრტყელი ბოლოებითა და გარეშემოწიბურით), მხოლოდ უფრო მოზრდილს, შეიცავდა ამას წინათ ფასანაურში აღმოჩენილი ბრინჯაოს ნივთების განძი გვიანბრინჯაოს ხანისა⁷⁸⁸.

განსხვავებულ სურათს გვაძლევს შიდა ქართ-

ლი, სადაც ჩვეულებრივად მოხატული კერამიკა არ გვხვდება. აქ გამოჩნდის წარმოადგენს ნარეკვანის მომცრო ქურქელი თრიალეთური ტიპის მოხატულობით, ჩანს, თრიალეთური ტიპის სატევართან დაკავშირებული⁷⁸⁹, და წითელფონიანი მცირე ფრაგმენტები ბ. კუფტინის მიერ ფრინველში შეგროვებული მასალიდან⁷⁹⁰. მაგრამ შიდა ქართლის ლოკალური ხასიათის კომპლექსებში კარგადაა წარმოდგენილი ტიპური თრიალეთური (XV ყორღანის ტიპის) შუბისპირები, უფრო სადა, მაგრამ დახვეწილი ფორმისა და საუცხოო ნაკეთობის, და გრძელი სატევრისპირები ტარის დასამაგრებელი სამმანქვლიანი სისტემით (ოღნავ უფრო მოკლე ყუნწით). აქვე მრავლადაა აღმოჩენილი იარაღის სხვა ვარიანტები — უფრო პრიმიტიული შუბისპირები და მოგვიანო იერის მქონე მომრგვალებულ-სატარიანი მოგრძო ფოთლისებური სატევრები. რიგ შემთხვევაში ამ კომპლექსებში შედის კერამიკა თრიალეთის II ჯგუფის კერამიკის ნიშნებით (ზოგჯერ III ჯგუფის კერამიკის ნიშნებითაც) — პუნქტირიანი ორნამენტით და მსგავსი ორნამენტული სქემით, უმთავრესად თრიალეთური სიმბოლური გამოსახულებების გარეშე⁷⁹¹. მაგრამ ეს კერამიკა აქ უფრო მოგვიანოა, ვიდრე თრიალეთის II ჯგუფისა, რადგან III ჯგუფის აღნიშნული იარაღები და სხვა ნივთები აქ კომპლექსურად ხშირად ერთიანდებიან მათ მოგვიანო ვარიანტებთან ან აშკარად გვიანბრინჯაოს ხანის ნივთებთან.

ეს ძეგლები კარგად მეტყველებენ როგორც ადგილობრივი კულტურის თავისებურებაზე, ისე მის კავშირზე თრიალეთურ კულტურასთან. სწორედ ამგვარი ხასიათი ქმნის შთაბეჭდილებას თრიალეთური კულტურის რადიაციასზე, რასაც ბ. კუფტინი თავის დროზე ვარაუდობდა⁷⁹².

პირველ რიგში ყურადღებას ნულისა და ქვასათალის სამაროვნები იპყრობს. 1931 წ. ე. ჰეილინასა და ა. სმირნოვის მიერ ნულში გათხრილ კოლექტიურ სამარხებს⁷⁹³ ბ. კუფტინი თრიალეთის „მოგვიანო“ ყორღანების (ჩვენი I ჯგუფი) სინქრონულად თვლის და ძვ. წ. მე-15—14 სს. აკუთვნებს⁷⁹⁴. მათ გ. გობეჯიშვილი რამდენადმე კოლხურ-ყოზანურ კულტურას უახლოებს⁷⁹⁵. ამ ძეგლებისა და შემდეგში (1945, 1949, 1952—1954 წწ.) ბ. კუფტინისა და ო. ჯაფარიძის მიერ შესწავლილი ნულისა და ქვასათალის კოლექტიური და ინდივიდუალური სამარხების უდიდესი ნაწილი დაახლო-

ებით თანადროულია. ადვილად შეიმჩნევა ძირითადი ინვენტარის ერთგვაროვნება. ცხადია, ცალკეული კოლექტიური სამარხი გარკვეულ პერიოდს მოიცავს. მაგრამ საკმაოდ მცირე ზომის ორმოიან ამ სამარხებში საზოგადოების მრავალი თაობის წარმომადგენელთა დაკრძალვის წესი თითქოს გამორიცხული უნდა იყოს. ცალკეული ძეგლების რამდენადმე განსხვავებული თარიღი კი დასაშვებია.

სახვდასხვა კომპლექსებში ურთიერთმსგავსი ნივთებიდან შეიძლება დავასახელოთ: ბრინჯაოს მასრაგახსნილი და მთლიანმასრიანი შუბისპირები; ყუნწიანი ბრტყელი სატევრისპირები; ობსიდიანის ფუქეამოღარული ისრისპირები; ქვისა და ბრინჯაოს კვერთხისთავეები; ბრინჯაოს ნახევრადმრგვალ განივჭრილიანი წვრილი სამაჯურები; ზოგჯერ ნავისებურბოლოებიანი სასაფეთქლე საკიდები; ბრინჯაოს საკინძები დისკოსებური, პირამიდული, ბურთულისებური, ლურსმნისებური და სოკოსებური თავით; ნიჩბისებური საკინძები; მავთულოვანი ხეივები; სხვადასხვა ფორმის შავზედაპირიანი, მეტწილად საშუალო ზომისა და მომცრო ქურქლები, ხშირად სავარცხლისკბილისებურად გრავირებული ლენტებით ან რელიეფებითა და კოპებით შემკული; ნახევარსფერული ღრმა ჯამისებური ქურქლის სხვადასხვა ვარიანტები, წელშეზეპილი სასმისები და სხვა⁷⁹⁶.

ნულის ზოგიერთი შესანიშნავად ნაკეთები შუბისპირი⁷⁹⁷, ანდა 1952 წელს ქვასათალის №1 კოლექტიურ ორმოსამარხში ნაპოვნი შუბისპირები და სატევრები⁷⁹⁸, ისე როგორც ბრილის შუბისპირები (რაჭა. შუაბრინჯაოს მოგვიანო ხანა)⁷⁹⁹, ფორმის მიხედვით ძალზე ახლოს დგანან XV ყორღანის იარაღთან. შესატყვისი პროპორციებითა და ზოგიერთი მსგავსი დეტალით ხასიათდება თლის სამაროვნის №1 კოლექტიურ სამარხში (გვიანბრინჯაოს ხანა) აღმოჩენილი მასრაგახსნილი შუბისპირი⁸⁰⁰.

დეტალების განსხვავების მიუხედავად საერთო ფორმის საკმაოდ ზუსტი დამთხვევა ამ ტიპის შუბისპირებს შორის გასათვალისწინებელი ჩანს. თრიალეთის იარაღთან კიდევ უფრო ზოგადი მსგავსების საფუძველზე ათარიღებს ე. კრუპნოვი მის მიერ ყაბარდოში აღმოჩენილ ერთ-ერთ შუბისპირს⁸⁰¹.

შიდა ქართლის შუაბრინჯაოს ხანის მატერიალური კულტურა ხასიათდება მრავალი თავისებუ-

რებით და მრავალმხრივი კულტურული ურთიერთობებით. ამას გამოხატავს როგორც კერამიკა, ისე ლითონის ნაწარმი. აქ, მაგალითად, თრიალეთური ტიპის სატევრებს გარდა ხმარებაშია სულ სხვა ტიპი ამ იარაღისა, თუმცა თრიალეთურის პარალელური⁸⁰². ესაა ყუნწიანი ან მომრგვალებულსატარიანი (ზოგჯერ აგრეთვე სამნახვრეტიანი), მაგრამ მკვეთრქედნიანი გრძელი ფოთლისებური სატევრები, დაახლოებით იმ ტიპისა, რომლიც იმავე ხანაში კარგადაა ცნობილი რაქიდან (ბრილი)⁸⁰³. ლითონის სიმრავლე ამ ძეგლებში უნდა მოწმობდეს მეტალურგიის მოგვიანო და განვითარებულ ეტაპს, თუმცა აქვე ცალკეულ საუკეთესო ნიმუშებთან ერთად ჩვენ ვამჩნევთ პრიმიტიული და მარტივი იარაღების დიდ სიმრავლეს, რაც ადრეულ ეტაპთან (მაგ., თრიალეთთან) შედარებისას მკაფიოდ ჩანს, სწორედ ამ ახალ ეტაპთან დაკავშირებით, რომელსაც თან სდევს „ერთგვარი რევრესი“ იარაღის წარმოებაში, გ. ლომთათიძე უდავოდ საყურადღებო მოსაზრებებს გამოთქვამს. იგი ამ მოვლენას უკავშირებს ბრინჯაოს ინდუსტრიის თვალსაზრისით ეგეოსურ-წინააზიური სამყაროდან მოწყვეტას და საკუთარი ვიწრო პროვინციული გზით წასვლას. ეს იარაღის წარმოების დარგში ხელახალი ევოლუციით გამოიხატა, რაც პრიმიტიული სატევრისპირებიდან დაიწყო (ასეთ ევოლუციას წინა აზიასა და ეგეოსურ სამყაროში უფრო ადრე ჰქონდა ადგილი)⁸⁰⁴. ცხადია, რომ სავარაუდებელია გარკვეული სოციალურ-ეკონომიური ცვლილებები, როგორც ამ მოვლენათა საფუძველი, და, შესაძლებელია, ეთნიკური სიხსლენიც.

ნულის № 6 სამარხში (1949 წ.) თრიალეთური ტიპის ბრინჯაოს ჩამოსხმულ შუბისპირთან⁸⁰⁵ და შუაბრინჯაოს ტიპის სხვა ნაკეთობებთან აღმოჩნდა ოთხწახნავა მასიური რგოლები, გვიანბრინჯაოს ხანის რგოლური აბზინდების (სამთავრო, ბეშთაშენი⁸⁰⁶) ტექნიკით ნაკეთები. აქვე აღმოჩნდა დაბალკონუსურ სოკოსებურთავიანი საკინძები და ოვალური პატარა საკიდი, რომელთა ტიპები ცნობილია ოზნის გვიანბრინჯაოს ხანის ადრეული ეტაპის სამარხიდან (1947 წ.)⁸⁰⁷ და, ჩვეულებრივ, — შიდა ქართლიდან. აღსანიშნავია, რომ ოზნის ჭურჭელზე დატანილია თრიალეთის II ყორღანის (ტაბ. 16, 13. III ჯგუფი) და ნულის № 4 სამარხის ჭურჭლების ორნამენტი⁸⁰⁸. ოზნის კომ-

პლექსი შეიცავდა აგრეთვე სარდიონის მძივებს კონუსური ნახვრეტით.

ნულის №1 კოლექტიურ სამარხში (1949 წ.) თრიალეთის XV ყორღანის ყუნწიანი ბრტყელი სატევრისპირის ანალოგიურ სატევრისპირთან ერთად აღმოჩნდა დაახლოებით იმავე ზომის (25 სმ სიგრძის) ბრტყელი სატევრისპირი⁸⁰⁹, რომელსაც გვიანბრინჯაოს ხანის ადრეული პერიოდის ფოთლისებური სატევრების ერთ-ერთი ვარიანტის მსგავსად სამკუთხა სატარე და მასზე სამი სამანჭველე ნახვრეტი აქვს. ამავე სამარხში იყო ბრინჯაოს სხვადასხვა სახის შუბისპირი, გვიანბრინჯაოს ხანისათვის დამახასიათებელი დიდი მასიური რგოლები, დისკოსებურთავიანი, პირამიდისებურთავიანი და ქოლგისებურთავიანი საკინძები (გარდამავალი ხასიათის ნივთები), ცისფერი პასტის ცილინდრული ფორმის იოტები (შუაბრინჯაოს ხანის ტიპისა) და სხვა. იმავე ტიპის სატევრისპირი (უფრო მომრგვალებული სატარიო) აღმოჩნდა 1953 წ. გათხრილ ქვასათალის № 2 სამარხში⁸¹⁰. იგი აღმოჩნდა ნულისა და ქვასათალის ტიპის ჯამისებურ ჭურჭლებთან⁸¹¹ (შუაბრინჯაოს ხანა) და დაბალგვერდებიან და ვიწროძირიან შავ თიხის ლანგართან⁸¹² ერთად (ოკორას⁸¹³, სამთავროს⁸¹⁴, ბეშთაშენის⁸¹⁵ ქვასათალის⁸¹⁶ და ურბნისის⁸¹⁷ გვიანბრინჯაოს ხანის ადრეული ლანგრების ტიპისა). აღნიშნული ტიპის სატევრისპირი ცნობილია თლის ზემოაღნიშნულ № 1 სამარხიდანაც⁸¹⁸. სატევრის ამ ტიპთან ახლოს დგას სოფ. ღარის (რაჭა) ზოგიერთი სატევრისპირი⁸¹⁹ (გვიანბრინჯაოს ხანის ნივთების კოლექციიდან) და სხვა ამგვარი იარაღები.

მსხვილი და უხეში პუნქტირით შესრულებული ორნამენტი თიხის ჭურჭელზე, რომელსაც შეიცავდა ნულის № 2 სამარხი (1954 წ.). მასში აღმოჩნდა აგრეთვე ჩარხზე ნაკეთები კვერცხისებურტანიანი შავი ჭურჭელი მხრებზე წვრილი ჰორიზონტალური ღარების ორნამენტით და ბრინჯაოს მსხვილი სამაჯურები გრავირებული ორნამენტით.

თრიალეთის III ჯგუფის კერამიკისათვის ზოგჯერ დამახასიათებელი პუნქტირიანი ორნამენტული მოტივი (შეად. ტაბ. 10, 29) გვხვდება ქვასათალის № 1 სამარხის (1952 წ.) შავზედაპირიან ჭურჭელზე, ხოლო პუნქტირით დაფარული რელიეფური სარტყლის, რელიეფური შვეული ზოლებისა და გრავირებული სარტყლის ფრიზული ორნამენტი (აგრეთვე III ჯგუფის ორნამენტის ხასიათისა)

გვხვდება ქვასათლის № 6 სამარხის (1953 წ.) საშუალო ზომის შავ კურკულზე⁸²⁰.

წელში 1954 წ. გათხრილ № 15 თხრილის № 1 სამარხში და № 21 თხრილის № 1 სამარხში აღმოჩენილია შავპრილა მოზრდილი კურკულების მრავალი ფრაგმენტი, რომლებზეც ლენტური ორნამენტი უხეში პუნქტირითაა შესრულებული. № 15 თხრილის № 1 სამარხში შუაბრინჯაოს ხანის მრავალ ნივთთან ერთად აღმოჩნდა გვიანბრინჯაოს ხანისათვის დამახასიათებელი ვარიანტი თავხვია საკინძისა.

ორნამენტაციის ზემოაღნიშნული ტექნიკა ხშირად გამოყენებული ნაცარგორის შუაბრინჯაოს ხანის კურკულზე (სხვადასხვა სახეებით შემკობაში). ასეთი უხეში სახით ეს ორნამენტი ცნობილია აგრეთვე მეტეხის ერთ-ერთ ყორღანიდან (კასპის რაიონი, 1963 წ.), დიდი ახალსოფლიდან და სხვა (ცალკეულ შემთხვევაში თრიალეთიდან).

მეტეხის აღნიშნული ყორღანების კომპლექსები⁸²¹ ადასტურებს თრიალეთის III ჯგუფისა და ქვასათალ-ნულის ძირითად ძეგლთა თანადროულობას და მათ მოგვიანო თარიღს შუაბრინჯაოს ფარგლებში. მეტეხის ერთ-ერთ ყორღანში აღმოჩნდა XV ყორღანის ტიპის ბრინჯაოს გრძელი სატევრაპირი მხრებზე სამაწველე ნახვრეტებით, და ოთხწახნაგა ისრისპირი. აქვე იყო მასრაგახსნილი შუბისპირი, რომელსაც თრიალეთური შუბისპირის რამდენადმე მსგავსი მოყვანილობა აქვს, მაგრამ პროპორციებით იგი უფრო უახლოვდება ბეშთაშენის № 20 სამარხის შუბისპირის ტიპს (გვიანბრინჯაოს ხანა)⁸²². ამავე ყორღანში აღმოჩნდა ნულისა და ქვასათლისათვის ტიპური სხვა მასალაც: ბრინჯაოს პირამიდულთავიანი და პატარა ბურთულინებურთავიანი საკინძები, მეჭი მოყავისფრო სარდიონის წვრილი სფერული, შესანიშნავად გახეხილი მძივები (თრიალეთის I ყორღანის მძივებისა და ნულის მრავალრიცხოვანი მძივების მსგავსი) და თრიალეთური ტიპის (III ჯგუფი) ცისფრად მოქიქული პასტის სფერული მძივები. კერამიკიდან აღმოჩნდა როგორც ნულისა და ქვასათლის ტიპის ცალყურა მომცრო ჯამები და წელში გამოყვანილი პატარა სასმისები, ისე თრიალეთური ორნამენტით (პუნქტირი და სხვ.) შემკული პიდრიები. ამავე დროს, კერამიკა ერთ-ერთ ყორღანში (ჩანს უფრო მოგვიანოში), ზემოხსენებული ტიპის ჯამებთან ერთად შეიცავდა გარეშემო „კონცენტრიული“ წრე-

ებით დაფარულ ღია ზედაპირიან ქოთნებს, რომლებიც უფრო აღმოსავლეთ რაიონებში (განსაკუთრებით კახეთის ტერიტორიაზე) დამახასიათებელია გვიანბრინჯაოს ხანისათვის.

სატევარ-შუბისპირების ჩვენ მიერ განხილულ ტიპთა კიდევ უფრო გვიანი გადმონაშთები, რომლებიც შემთხვევით იქნა აღმოჩენილი, დაცულია მხარეთმცოდნეობის ზოგიერთ მუზეუმში. ხშირად ასეთი სატევარ-შუბისპირი ან ურთიერთგანსხვავებული სატევრები თუ შუბისპირები სამარხეულ კომპლექსშია აღმოჩენილი. ამ მხრივ განსაკუთრებით საყურადღებოა ბორჯომის მუზეუმში დაცული ნიმუშები სოფ. ქვედა გომნიდან, კაობისხევიდან, ბანისხევიდან და სხვა⁸²³.

წელში გამოყვანილი წიბურიანი მომცრო სასმისები, რომლებიც როგორც თვლიან, თრიალეთის ვერცხლის ფიალათა ფორმების (ტაბ. 22, 7) მიზაძვითაა ნაკეთები, ჩანს, რომ უმთავრესად ნულის კერამიკის თავისებურებას წარმოადგენს. როგორც ვიცით, თრიალეთისა და კიროვაკანის ოქროს ფიალათა ფორმის (ტაბ. 19, 2) თიხის ჭურჭელი მრავლადაა აღმოჩენილი უზერლიქ-თეფეს ზედა ფენებში. ხოლო სტალინირთან (სატყეო კომბინატის ფართობზე) გათხრილი სამაროვნიდან ერთ-ერთი ჭურჭლის ფორმა⁸²⁴ ზუსტად იმეორებს XV ყორღანის სპილენძის „ევაზს“ (ტაბ. 22, 9). აღსანიშნავია, რომ მომცრო ჭურჭლები ამ სამარხებიდან ხშირად ჩარხზეა დამზადებული. სწრაფ მბრუნავ ჩარხზე დამზადებული თიხის ჭურჭლები თრიალეთის XXVIII და XLII ყორღანებიდანაც გვაქვს (ტაბ. 26, 9; 30, 9). გვიანბრინჯაოს ხანის კერამიკასთან ამ ჭურჭლების სიახლოვე აშკარაა. მათთან უხეშად ნაკეთები თითო ჭურჭელი იყო, რომელთაც, საერთოდ, არსებობის ხანგრძლივი პერიოდი აქვთ. აღსანიშნავია მათი მსგავსება XXIX ყორღანის ჭურჭელთან (ტაბ. 26, 19). XXVIII და XXIX ყორღანები საბილ ახჩაში გვერდიგვერდ მდებარეობდნენ და ერთნაირი აგებულებისა იყვნენ. XXIX ყორღანის დანარჩენი კერამიკა კი, საერთოდ, მეტად თავისებურ იერს ატარებს და მისთვის კლასიფიკაციაში ადგილის მიჩენა გვიძნელდება. ამ ყორღანის სატევრის მსგავსების გამო XVII ყორღანის სატევართან ჩვენ ეს ყორღანი შუა პერიოდით დავათარილეთ. ასევე ძნელია XXXII ყორღანის ერთადერთი ჭურჭლის სარწმუნო თარიღის დადგენა. მაგრამ ეს მომცრო ჭურ-

ქელი უფრო წააგავს მომცრო ფორმებს ქვასათალ-
ნულის მასალიდან და პირობითად შეიძლება ყორ-
ლანების დასასრულ ხანას მივაკუთვნოთ.

ამგვარად, თრიალეთის ყორლანული ჯგუფებას
აბსოლუტური ქრონოლოგიის დადგენისათვის ერთ-
ერთ ძირითად საყრდენს წარმოადგენს ბრინჯაოს
ნაკეთობები. ზემოთ მოცემული განხილვიდან შე-
იძლება დავასკვნათ, რომ თრიალეთის III ჯგუფის
ძეგლები შუაბრინჯაოს დასასრულ პერიოდს მიე-
კუთვნება. ძვ. წ. 1600—1450 წწ. ამ პერიოდისათ-
ვის შესაფერისი თარიღი უნდა იყოს. ცხადია, ამ
ქრონოლოგიური საზღვრების, განსაკუთრებით
ზედა ზღვარის რამდენადმე გადაადგილება მოსა-
ლოდნელია, მაგალითად, გვიანბრინჯაოს ხანის ძეგ-
ლების საწყისი თარიღების გათვალისწინებით.

შუაბრინჯაოს ხანის ძეგლების ზედა თარიღს
ერთგვარად განსაზღვრავს აღმ. საქართველოს გვი-
ანბრინჯაოს ადრეული ეტაპის უმთავრესი ძეგლე-
ბისათვის მიღებული უახლესი თარიღები⁸²⁵. ამ
ეტაპის დასაწყისი ძვ. წ. II ათასწლეულის შუა ხა-
ნას უახლოვდება. თრიალეთის ტიპური ყორლანუ-
ლი ძეგლები დაახლოებით ამ ხანაზე (ძვ. წ. მე-
15 ს. ან მე-15—14 სს. ზღვარი) უნდა ემოჭნებო-
დეს გვიანბრინჯაოს ხანის ძეგლებს, თუ თრიალეთ-
ში სავარაუდო არ არის მნიშვნელოვანი გარდამა-
ვალი პერიოდის არსებობა. შესაძლებელია, რომ
გვიანბრინჯაოს ადრეული ეტაპის ძეგლები მეტ-ნა-
კლებად სინქრონული იყვნენ ქრონოლოგიურად
გარდამავალად მიჩნეული ძეგლებისა, მაგალითად,
ბაიბურთის ტიპის სამარხებისა თრიალეთში⁸²⁶,
რომლებიც ჩვენში ერთობლივი მნიშვნელოვანი
ჯგუფის სახით ჯერჯერობით გამოყოფილი არ არ-
ის⁸²⁷. მათ შესახებ ჩვენ ჯერჯერობით ბევრს ვე-
რაფერს ვიტყვით. მაგრამ, ბაიბურთის სამარხების
გვიანბრინჯაოსაკენ მიდრეკილება უფრო ნათლად
ჩანს.

როგორც ვნახეთ, შუაბრინჯაოს ხანის ადრეუ-
ლი ძეგლების (I ჯგუფის) თარიღი საკმაოდ მიახ-
ლოებული უნდა იყოს ადრებრინჯაოს ძეგლების
თარიღთან, შეიძლება ჯერჯერობით გარკვეული
ქრონოლოგიური წყვეტილით. შუა ჯგუფის ძეგლე-
ბისათვის (II ჯგუფი), რომლებიც ყველაზე მრავ-
ალრიცხოვანი ჩანს და ყველაზე უფრო განვითარ-
ებული საფეხურისაა, შესაძლებელია ინტერპო-

ლაციის გზით უფრო ხანგრძლივი შუალედი ადგი-
ლის მიჩნევა (ძვ. წ. 1800 — 1600 წწ.).

7. ოქრომპედლობი ნაწარმი

ოქრომპედლობის ნიმუშები სამივე ჯგუფის
ყორლანებიდან ტექნიკისა და სტილის მიხედვით
გარკვეულ მთლიანობაშია, რაც მათი ერთობლივი
განხილვის საფუძველს გვაძლევს, ისე როგორც
ამას ჩვენ ვუშვებთ ზოგიერთი სხვა მასალის მი-
მართ. ბ. კუფტინი სამართლიანად აღნიშნავდა ამ
ერთიანობას. მაგრამ ასევე სამართლიანად I და II
ჯგუფების ამ ხასიათის მასალას (მისი კლასიფიკა-
ციით III და II ჯგუფებისას) იგი ერთმანეთთან
უფრო აახლოებდა⁸²⁸ (სფერული მძივები, გავარ-
სისა და ფილიგრანის ტექნიკა, პუნსონური ორნა-
მენტი, სპირალებითა და ფერადი თვლებით შემკუ-
ლი ნაკეთობები და სხვა). ამასთანავე თითოეულ
ჯგუფს სპეციფიკური ნიშნებიც ახასიათებს.

ოქრომპედლობი ტექნიკის მრავალი სახეობა,
პირველ რიგში გავარსისა და გრეხილურის ტექ-
ნიკა (გრანულაცია და ფილიგრანი) ძველ აღმოსავ-
ლეთში სივრცისა და დროის შუალედებით ჩნდება,
ზოგიერთ ადრეული ცივილიზაციის ხელოვნებაში
ან მის გარკვეულ ეტაპზე იჩენს თავს. გარეშე ნი-
მუშებს თრიალეთის ნივთების ზოგადი ნიშნებით
დროის დიდი დიაპაზონი აქვს (რასაც ბ. კუფტინი
თავის დროზე ითვალისწინებდა). ამიტომ სათანადო
შედარება-დაპირისპირება პერიოდიზაციის სის-
ტემაში მნიშვნელობას იქნენ კორელატიური გან-
ხილვისას.

თრიალეთის კომპლექსებში სწორად არის შე-
ნიშნული რთული და მარტივი ტექნიკური და მხატ-
ვრული საშუალებებით შესრულებული ოქრო-
მპედლობი ნაწარმის ერთდროული არსებობა (რაც
თვით საგნების თავისებურებით არის ახსნილი) და
ამასთანავე განვითარების ხაზის დადგენის სიძნელე
(აღ. ჯავახიშვილი). მაგრამ იმავე დაკვირვებით, ისე
როგორც ბ. კუფტინის მიერ, ეს ხაზი მაინც დაკე-
რილია, თუმცა იმხანად აღიარებული შედარებით
ხანმოკლე პერიოდის ფარგლებში; ხაზგასმულია
აგრეთვე ის გარემოება, რომ თრიალეთში „ოქრო-
მპედლობის მაღალი დონე... არ წარმოადგენს ისეთ
განსაკუთრებულ მოვლენას, რომლის გავებისათ-
ვის ჩვენ დაგვირდებოდა შორეული ფესვების ძი-
ება; ეს არის სრულიად ბუნებრივი შედეგი საერ-
თო მხატვრული მოთხოვნისა, რომლებიც

წარმოიშვა ადგილობრივი საზოგადოების განვითარების გარკვეულ საფეხურზე⁸²⁹ და ა. შ.

ურთულესი ტექნიკის მქონე ოქრომპედლური ნაწარმის ერთობ მოულოდნელი გაჩენა ძველადმო-სავლურ კულტურებში ჩვეულებრივ მოვლენას წარმოადგენს, თუმცა იგი ახსნას პოულობის სოცი-ალურ-ეკონომიურ და კულტურულ საერთო პროგრესში. შუმერული ოქრომპედლობის შედევრების შესახებ ურის სამეფო სამარხებიდან⁸³⁰, ლეონარდ ეული შენიშნავს, რომ მათი ოდნავად მსგავსი რამ მესოპოტამიაში ადრე არაფერი აღმოჩენილა⁸³¹. ეს ნიმუშები ძველი ხელოვნების საკვირველ მოვლენად ითვლება დღემდე⁸³². ტროას განძების ოქრო-ულობას ადვილზე წინამორბედი და მომდევნო ისტორია არა აქვს და თავისი დონით ტროანული ყველა ხელოსნური დარგის ნაწარმს გაცილებით აღემატება. ეს ფაქტი ამოუცნობ საიდუმლოებად მიაჩნდა არა მარტო ტროას აღმომჩენს ჰენრიხ შლიმანს, არამედ შემდგომი ხანის მკვლევართაც⁸³³. დაახლოებით იგივე შეიძლება ითქვას სხვა კულტურათა მიმართ. მაგრამ ყოველივე ეს არ ნიშნავს ოქრომპედლური და იუველირული ხელოვნებას ყოველგვარი წინამძღვრების უარყოფას. მასში მხატვრულ სახეებს გარდა ზოგჯერ ფორმალურად განსახიერებელია მანამდე არსებული ტექნიკური სურხები. ამ მხრივ ურის ზემოაღნიშნული ნიმუშებიდან ყველაზე თვალსაჩინო მაგალითს წარმოადგენს ლაზურიტის ტარიანი ოქროს სატევრის ოქროსავე აყურული ქარქაში, რომელიც მცენარეული წნულის (ქარქაშის) იმიტაციას წარმოადგენს⁸³⁴. ზოგერთი მკვლევარი თვლის, რომ გრანულაციისა და ფილიგრანის იმიტაცია აღნიშნულ ნაკეთობაზე ამ ტექნიკის ადრეულობის დამამტკიცებელია და მთელი ეს ტექნიკა უფრო ძველი პრაქტიკიდან მომდინარეობს—ქერელის ძაფის ან წვრილი ჭილისაგან დაწნული ნაკეთობიდანაა ლითონზე გადმოტანილი; ფილიგრანული ტექნიკის ერთ-ერთი დეტალი კი (წნული თასმისებური დეკორი) უფრო ადრე შუმერში გამოყენებულია გლიბტიკაში და ბარელიეფზე⁸³⁵. ურის იმავე სატევრის ტარი და სხვა სატევრები შემკულია მსხვილი გავარსით⁸³⁶ (ოქროს მარცვლებით), რომელიც უხეშ გავარსადაა მიჩნეული⁸³⁷. ხოლო სხვა ნაკეთობებზე გამოყენებულია ფილიგრანი⁸³⁸. ზოგჯერ გავარსის წარმოშობას საერთოდ პუნქტირის (პუნსონის) ან კე-

რამიკული თუ ხის ნაკეთობათა ორნამენტს უკავშირებენ, თუმცა ეს საკითხი გადაუჭრელია⁸³⁹.

ადრეულ კულტურებში ხშირად შეიმჩნევა ძვირფასი ლითონისაგან ნაკეთები სამკაულისა და ჭურჭლის მსგავსება სხვა მასალის სათანადო დანიშნულების ნივთებთან — სპილენძ-ბრინჯაოსა თუ ძვლის საკინძებთან, მძივებთან, ამულეტებთან, კერპებთან თიხის ჭურჭელთან და სხვა. ჩვენში არქაული და პრიმიტიული ხასიათის ადრებრინჯაოს ხანის ოქრომპედლური და იუველირული ნაკეთობებიც კარგადაა ცნობილი (თრიალეთი, საჩხერე, ამირანის გორა), თუმცა შედარებით იშვიათია. ამ პერიოდის ამიერკავკასიური ნაწარმიდან მომდევნო ხანის განვითარებულ საფეხურს უშუალოდ ერთეული ნიმუშები უკავშირდება. ამ მხრივ აღსანიშნავია პუნსონურ ორნამენტის ოქროს მილაკი ხაჩნავეტიდან⁸⁴⁰. მძივების ფურცლოვანი გარსაკრავები და მოხდენილი ნაკეთობის ოვალური ფორმის ოქროს საკიდი სტეფანაკერტიდან⁸⁴¹. თრიალეთიდან მნიშვნელობას იქონს XIV და XXII ყორღანის კომპლექსები (პირველის შესახებ დაწერილებით იხ. ზემოთ), რომლებიც ერთმანეთთან მჭიდროდ აკავშირებენ ადრე-და შუაბრინჯაოს ყორღანულ ჯგუფებს.

XXII ყორღანის ოქროს საკინძი ორვოლუტური თავითა და შედგენილი ღეროთი (ტაბ. 9, 9)⁸⁴² კომპლექსურად ადრებრინჯაოს ხანის ყორღანულ კერამიკას უკავშირდება⁸⁴³. მაგრამ მას კარგად ებმის თრიალეთის შუაბრინჯაოს ხანის იუველირული ტექნიკა. ამ მხრივ ყურადღებას იპყრობს პუნსონური ორნამენტი ჩვენი საკინძის თავზე, რომლის ტექნიკა და ორნამენტული ელემენტები (ამოჭდეული პატარა წრეები და ხაზები) ასეთსავე მარტოვ სახეებში შეორდება VIII ყორღანის ოქროს ფირფიტებზე (ტაბ. 20, 2). ხოლო უფრო რთულ სახეებს ისინი ქმნიან ოქროს ფოლგებზე II ჯგუფის ყორღანებიდან (ტაბ. 23, 11; 28, 10). საკინძის თავის რელიეფურ (ამოჭდეულ) კონტურულ ხაზში იმიტირებული უნდა იყოს გრეხილი მავთული, რომელიც შემდეგში ხშირადაა გამოყენებული შუაბრინჯაოს ნაკეთობებში. ამ საკინძის ღერო კი, როგორც სხვა საკინძებისა, ცალკეა დამზადებული (შეად. ტაბ. 24, 2; 28, 8). მას თავთან ნახერეტი აქვს (შეად. ტაბ. 17, 2, 6; 21, 14; 24, 7) და დაღარულია (შეად. ტაბ. 21, 14). როგორც ვხედავთ, ყველა ეს თავისებურება დამახასიათებელია I და

II ჯგუფების ყორღანების ნაკეთობებისათვის. ბუნსონის ორნამენტი გვაქვს XV ყორღანის ოქროს-ფურცლოვან ნაკეთობებზედაც III ჯგუფიდან (ტაბ. 22, 2, 4), მაგრამ აღნიშნული ორნამენტული ელემენტების გარეშე.

XXII ყორღანის საკინძის ფორმა არ ჩანს კავკასიის გარეთ. აღრეულ ხანაში ტროადან (II და III ქალაქები) ცნობილი ოქროს საკინძები დიდი ბრტყელი ფიგურული ოთხკუთხა თავით, რომელიც სპირალებით ბოლოვდება⁸⁴⁴, მხოლოდ საერთო პროპორციებით მოგვაგონებენ თრიალეთურ საკინძს. იგივე ითქმის პისარ III-ისა⁸⁴⁵ და უფრო მოგვიანო ხანის ლურისტანულ⁸⁴⁶ დისკოსებურ- და ნიჩბისებურთავიან საკინძებზე, აგრეთვე ევროპულ (რომბულ- და დისკოსებურთავიან)⁸⁴⁷ და გვიანსამეფოს ხანის ეგვიპტეში ნაპოვნ (დისკოსებურთავიან)⁸⁴⁸ ნიმუშებზე. თრიალეთური საკინძი, როგორც უკვე ითქვა, „მტკვარ-არაქსის“ ხანის ბრინჯაოს საკინძების ფორმებს უკავშირდება (ურბნისი, ქვაცხელა, ამირანის გორა, ლითმანი, ძალინი). ხოლო მოგვიანო ხანაში კავკასიაში განაგრძობს არსებობას როგორც ამ ფორმის (მაგრამ მთლიანადსხმული)⁸⁴⁹, ისე მასთან დაახლოებული ფორმის ბრინჯაოს ორვოლუტიანი საკინძები⁸⁵⁰. ეს უკანასკნელნი ბრინჯაოს ხანის დასასრულს უფრო სახეშეცვლილი ჩანან და მათი გავრცელების არე უმთავრესად შემოიფარგლება დიგორიით ჩრდ. კავკასიაში⁸⁵¹. ჩვენი საკინძის იდენტური ფორმის, მხოლოდ მთლიანადსხმული ოქროს საკინძი მასიური თავით და მასზე ქედური ორნამენტით აღმოჩნდა ახლახან გათხრილ თრიალეთის ტიპის ერთ-ერთ აღრეულ ყორღანში (ბედენზე, თეთრიწყაროს რაიონში)⁸⁵², რომელსაც გამთხრელი გ. ვობეჯიშვილი ძვ. წ. III ათასწლეულის დასასრულით ან II-ის დასაწყისით ათარილებს⁸⁵³.

სფერულთავიანი საკინძებისათვის (საკინძის თავისათვის) II ჯგუფის ყორღანებიდან (ტაბ. 24, 2; 28, 8) ცნობილია ბ. კუფტინის მიერ მითითებული ანალოგია ვაფიოდან საბერძნეთში. ესაა ოქროს ფურცლისაგან ნაკეთები სფერული მძივი, რომელსაც ჩვენი საკინძების თავის მსგავსად თვლების ჩასასმელი ბუდეები აქვს და გავარსის მარცვლებითაა შემკული. იგი მიკენური ხანით, დაახლ. ძვ. წ. 1500 წლით თარიღდება⁸⁵⁴. სპეციალისტების მიერ ანალოგიური მძივების დათარი-

ლება⁸⁵⁵, ან რამდენადმე მსგავსი ნაკეთობების (გავარსიანი სფერული მძივებისა და საკიდების) განსაზღვრა⁸⁵⁶ არ ცვლის ამ თარიღს. მაგრამ ამ სტილის წარმომავლობა გარკვეული არ არის და, სხვა მონაცემებით, მიკენური გავარსის საწყისი თარიღი დაშორებული ჩანს თრიალეთის (I და II ჯგუფები) გავარსიანი ნაკეთობების (ტაბ. 17, 13; 20, 5—7) ქვედა თარიღისაგან.

მიკენურ ოქრომკედლობაში (მას ზოგჯერ ფართო ქრონოლოგიური მასშტაბით განიხილავენ: ძვ. წ. 1800—1100⁸⁵⁷; 1600—1100⁸⁵⁸ წწ.) გავარსი, რომელიც აქ უმთავრესად „მოფანტული“ ტექნიკითაა შესრულებული (Streugranulation)⁸⁵⁹, ძვ. წ. 1550 წელზე ადრე არ ჩანს და შედარებით ხშირად გამოიყენება ძვ. წ. მე-15 ს. ში⁸⁶⁰. ოქროულობით უაღრესად მდიდარი მიკენური შახტური სამარხები, რომელთა თარიღად ძირითადად ძვ. წ. მე-16 საუკუნეა აღიარებული (1600—1500, 1580—1500 წწ.)⁸⁶¹ ან მე-17 ს. დასასრული — მე-16 ს.⁸⁶² თითქმის სრულიად არ იცნობს გავარსს⁸⁶³. ზოგჯერ მიიჩნევენ, რომ ეგეოსურ ოქრომკედლობაში (კრეტაზე) გრანულაციისა და ფილიგრანის უაღრესმა ტექნიკამ უშუალოდ მცირე აზიიდან ან სირიიდან შეაღწია. ხოლო გრანულაციის თავდაპირველ წყაროს მესოპოტამია წარმოადგენდა, რაც არგუმენტირებულია კრეტაზე კნოსოსის სასახლეში სათანადო ნიმუშის აღმოჩენით⁸⁶⁴ (ჰამურაბის წინარე ხანის ბაბილონური გავარსიანი ცილინდრული საბეჭდავი⁸⁶⁵). შემდეგში აქ გავარსიანი ნაკეთობების ადგილობრივი, კრეტულ-მიკენური სტილის არსებობა იგულისხმება (მ. როზენბერგის მიხედვით—ძვ. წ. 1600—1400 წწ.) და რადგან ამ სტილის ნაკეთობები ეგვიპტეში, დაჰშურის სამეფო სამარხებში, უფრო აღრეულია (ძვ. წ. 2000—1785 წწ.) და თანადროული ეგვიპტური სტილისაგან განსხვავებული, მ. როზენბერგი კრეტულ-მიკენური სტილის ორივე ამ ჯგუფისათვის რომელიც უცნობ საერთო წყაროს ვარაუდობს⁸⁶⁶. არსებობს ვარაუდიც, რომ გავარსის ტექნიკა ეგვიპტეში ეგეოსის სამყაროდანაა შესული⁸⁶⁷.

მართალია, თრიალეთური გავარსიანი ნაკეთობები მხატვრული თვალსაზრისით ძალზე სრულყოფილია, მასში გავარსის მარცვლები ორნამენტულ სახეებს ქმნის და ა. შ., მაგრამ შეიძლება შევნიშნოთ რამდენადმე „არქაული“ ტექნიკაც. აქ ოქროს მარცვლები მავთულის გაყოლებითაა დას-

მელი (ტაბ. 20, 5, 6, 10; 24, 5), ან მავთულებს შორისაა მოქცეული (ტაბ. 17, 13), ხშირად კი თვლის ბუდეს შემოუყვება. სრულიად არა გვაქვს ნაკეთობის ზედაპირზე თავისუფლად, ამგვარი „საყრდნობის“ გარეშე დარჩილული გავარსის მწკრივები, ან მთლიანად ზედაპირის გავარსით დაფარვა თუ „გროვებად“ დატანილი გავარსი⁸⁶⁸. ეს ტექნიკა მიკენური ხანის ნაკეთობებს ხშირად ახასიათებს და უფრო გვიანაც, კერძოდ ჩვენში⁸⁶⁹, ჩვეულებრივ მოვლენას წარმოადგენს. მ. როზენბერგი სწორედ მიკენურ ამ ტექნიკას უპირისპირებს ტროა II-ისა (ოქროს საყურეები) და ნაწილობრივ კრეტას გავარსულ ტექნიკას — გავარსის ჩასმის წესს მავთულებს შორის (ტროა) ან სპეციალურად გველებულ ღარებში (მასიურ ნაკეთობებზე ტროადან და ფურცლოვანზე კრეტადან). თუმცა, მიკენურ ნაკეთობებს იგი მხატვრული თვალსაზრისით და შესრულების ტექნიკითაც უფრო მდარე და ნაკლებად სრულყოფილ ნაწარმად მიიჩნევს⁸⁷⁰. თრიალეთური ტიპის გავარსიან ორნამენტს (შეად. ტაბ. 20, 5), რომელიც მიკენური ხანის ერთ-ერთ ნაკეთობაზე მეორდება (ბეჭედი ვურლიდან კრეტაზე), როზენბერგი მიკენისა და ეგეოსისათვის უცხოდ თვლის⁸⁷¹. თრიალეთურ გავარსში არ ჩანს შორიშორს დასმული მარცვლებს მწკრივი (მიკენურ ხანამდე და შემდეგაც კრეტადან ცნობილი⁸⁷²). მისი შემცვლელი შეიძლება თრიალეთის სფერულ მძივებზე ამოკდეული კოპების მწკრივები იყოს (ტაბ. 20, 8; 27, 8). მაგრამ გვაქვს მარცვლის ცალკეულად დარჩილვის წესი. რაც საკმაოდ ადრე გვხვდება კრეტაზე (ძვ. წ. 2500—1800 წწ.) და დაკშურში. ჩვენს ნაკეთობებზე ასეთი მარცვლები ზოგჯერ მავთულოვანი სპირალის ცენტრშია (ტაბ. 20, 6, 7; 21, 13; 28, 9), ზოგჯერ კი ზედაპირზე ანდა მასზე ფოსოსებური ჩაღრმავების ადგილასაა დარჩილული (ტაბ. 20, 6). სფერულ მძივებზე ვერ ვამჩნევთ ნახვრეტების შემაერთებელ ღერძს მილაკის სახით, როგორც ხშირად ახასიათებს მიკენურს და, უფრო გვიან, ამიერკავკასიურ სფერულ მძივებსა და საკიდებს. ტროას სამკაულთა ერთ-ერთ სახეობაზე — პატარა დილაკებზე გამოყენებულია უმავთულოდ ირგვლოვ შემოყოლებული გავარსის მარცვლები⁸⁷³. მაგრამ, მთლიანად აღებული, ტროას გავარსი თრიალეთურთან შედარებით უფრო არქაულ იერს ატარებს. თრიალეთური გავარსისათვის უადრეს თარიღად

ძვ. წ. II ათასწლეულის დასაწყისის მიღება სავსებით დასაშვებია იქნება, თუ ჩვენ გავითვალისწინებთ აგრეთვე თეფე ვიანის დისკოს ფორმის ოქროს საკიდს. იგი, ჩვენი ნაკეთობების მსგავსად, შემკულია მავთულგავარსიანი სახეებით (შუმერულ ქალღმერთ იშტარის ასტრალური სიმბოლოებით) და ნახევრად ძვირფასი ქვებით. გასათვალისწინებელია ასეთივე ხასიათის (ზოგჯერ პუნსონიანი), შამაშისა და იშტარის სიმბოლოებიანი საკიდები პილაპ-ბაბილონიდან, რომლებიც იანის I დინასტიის ხანით — III ათასწლეულის დასასრულით თარიღდებიან, და მათი ანალოგია ბიბლოსიდან⁸⁷⁴ (ძვ. წ. 2100—1900 წწ.)⁸⁷⁵. უმეტესობას ამ დისკოთაგან გვაგონებს ჩვენი ოქროს ფურცლოვანი დისკო (პუნსონური შესრულებით) XVII ყორდანიდან (ტაბ. 24, 6). იგი ორნამენტული მოტივით იმავე ხასიათისაა: რვა წრე ცენტრალური წრის გარშემო და პუნქტირი, მხოლოდ, რვაქიმიანი ვარსკვლავის გარეშე. ე. ჰერცფელდი თვლის, რომ გარეშემო წრეები ქიმების მსგავსად აგრეთვე სხივებს გამოხატავენ. ზურტაქეტის № 3 ყორდანიდან გვაქვს პუნსონით შესრულებული ქიმებიანი დისკო⁸⁷⁶. თრიალეთური დისკოს პარალელები III ათასწლეულში ცნობილია ურიდან⁸⁷⁷, პალესტინიდან⁸⁷⁸ და სხვა. გამოსახულების ასეთი მოტივი ცოტათი უფრო გვიან ცნობილია ზოგიერთ კავკასიურ ნაკეთობაზე და უფრო ჩრდილოეთითაც⁸⁷⁹. ვხვდებით აგრეთვე ორნამენტული ტექნიკის ან ზოგადი იერის მიხედვით რამდენადმე მსგავს ფირფიტოვან დისკოებს და სხვა ნაკეთობებს, როგორც ადრეულს (III ათასწ.)⁸⁸⁰, ისე დაახლოებით თანადროულს⁸⁸¹ და უფრო მოგვიანოა⁸⁸².

წრეებისა და კონცენტრიული წრეების პუნსონური მარტივი ორნამენტი გვაქვს ვიანის სპილენძის მოგრძო ფირფიტოვან ნაკეთობებზეც ადრეინასტიურ III პერიოდში, აგრეთვე ოქროს ფურცლოვან მსგავს ნაკეთობებზე ურიდან, კიშიდან, კრეტადან⁸⁸³, და ზოგიერთი გვიანდელი ძეგლიდან⁸⁸⁴. ეს სტილი მიკენურ შახტურ სამარხებში კომპლექსურად უპირისპირდება რთულსა და ფაქიზად შესრულებულ სახეებს — სპირალების, წრეების, ვარდულებისა და მრავალნაირი მრუდხაზოვანი ელემენტების კომპოზიციებს (ფურცლოვანი დიადემები და სხვა). ნაკეთობათა ამ ორ გუფს, ისე როგორც სამარხთა სათანადო ჯგუფებს, ჯერ კიდევ კ. შუპარდტი განასხვავებდა ერთმანეთისაგან ქრო-

ნოლოგიურად. მაგრამ კომპლექსთა თუ ცალკეულ სახეობათა განვითარების საკითხი — მარტივიდან რთულისაკენ თუ საწინააღმდეგო მიმართულებით, — გადაუწყვეტელი დარჩა. შუპარდტი ორივე შესაძლებლობას დასაშვებად თვლიდა⁸⁸⁵. აღსანიშნავია, რომ ამ რიგის რთული ნაკეთობები მიკენში ძირითად სტილს გამოხატავს და სწორედ მას აქვს გაგრძელება მიკენურ მოგვიანო პერიოდში და შემდეგაც (კვიპროსი, ეგინა და სხვა⁸⁸⁶). შეიძლება მივუთითოთ ჩვენი ზოგიერთი უმარტივესი, მაგრამ თავისებური ფურცლოვანი ნაკეთობის (ტაბ. 17, 38) ზუსტ ადრეულ ანალოგიაზედაც ბიბლოსიდან (ძვ. წ. 2100—1900)⁸⁸⁷.

თუმცა ალაჯის კულტურის რიგ ელემენტებს თრიალეთი არ იცნობს, ისე როგორც მაიკოპისას, ტროასას და ა. შ., მაგრამ იუველირული ნაწარმი რამდენადმე ამჟღავნებს ურთიერთსიახლოვეს. ასეთია, მაგალითად, პუნსონური ორნამენტის ელემენტები (ტაბ. 20, 2; 24, 6)⁸⁸⁸, პასტის მოკლე ცილინდრული იოტები (ტაბ. 24, 30), „წაკვეთილ-ბიკონუსური“ და სხვა მძივები (ტაბ. 23, 14)⁸⁸⁹, ოქროს ფურცლოვანი ცილინდრული და მილაკისებური შემოსაკრავები (ტაბ. 17, 12; 18, 9, 12; 22, 3, 4)⁸⁹⁰, ოქრო-ვერცხლის განივწიბურებიანი თუ ღარებიანი შემოსაკრავები და მილაკები (ტაბ. 24, 32; 28, 2)⁸⁹¹. ნახევარსფერული და ლურსმნისებურთავიანი (ტაბ. 17, 2; 24, 7) საკინძები⁸⁹², ფურცლოვანი ოქროს თავსამკაული ხვიები (ტაბ. 20, 14; 26, 13)⁸⁹³, თვლებით შემკული სფერულთავიანი საკინძები (ალაჯისა — ბრინჯაოსღეროიანი საკინძი სხვა დეკორის გარეშე) (ტაბ. 24, 2; 28, 8)⁸⁹⁴, რომელთა სხვა ადრეულ ვარიანტს კრეტას გავარსიანი საკინძი წარმოადგენს⁸⁹⁵. შეიძლება საყურადღებო იყოს თრიალეთის კერამიკის ორნამენტული მოტივები ალაჯის ოქრომქედლობაში — სვასტიკის ფორმის ოქროს ფირფიტოვანი საბნევეები, რელიეფური სპირალური თუ კონცენტრიული და გრავირებული ტეხილხაზოვანი სახეები (შეად. ტაბ. 20, 17, 18, 25) ოქრო-ვერცხლის ქურქლებზე, რომელთაგან ზოგიერთი ადრეული ყორღანების თიხის ქურქლის პროფილებს გვაგონებს (ტაბ. 15, 2-4)⁸⁹⁶.

ერთ-ერთ ძირითად ორნამენტულ მოტივს თრიალეთის ოქრომქედლობაში სპირალი წარმოადგენს. ზენური და S-ისმაგვარი (შებრუნებული ზენური) ორმაგი სპირალი, შესრულებულია რო-

გორც მავთულის დარჩილვით (ტაბ. 20, 7; 21, 13; 30, 16), ისე მავთულითა და გავარსით (ტაბ. 20, 6; 28, 8). ოქროს თასზე გრეხილური მავთულითა და თვალ-ბუდეებით ლენტურად შედგენილი თავისებური სპირალური ვოლუტების რიგია (ტაბ. 24, 5)⁸⁹⁷, ხოლო რელიეფურად შესრულებული ოთხი ასეთივე ვოლუტი ფურცლოვანი დოლურას თავზე წრიულ არეს ავსებს (ტაბ. 22, 2)⁸⁹⁸. სპირალის განლაგება, ნაკეთობის ხასიათისდა მიხედვით, უმთავრესად წრიულია (სფეროს გარშემო, დისკოსა და ქურქულზე). მავთულოვანი ორმაგი სპირალი აქ ყოველთვის იზოლირებული სახით გვაქვს მოცემული, როგორც ეს კერამიკის რელიეფურ ორნამენტშია. მაგრამ ეს შეიძლება მავთულის ტექნიკური მხარეებითაც აიხსნას, რაკი ამ ხანებში მოხატულ კერამიკაზე ჩვენ გვაქვს გადაბმული S-ისმაგვარი სპირალური სახეები (ტაბ. 17, 26), რომელიც ეგეოსურ სპირალურ სისტემაში (გადაბმული სხვადასხვა სპირალი — running spiral) უმთავრესია და უფრო ადრეული საწყისის მქონე, ისე, როგორც იქ სპირალების წრიული (დისკოს ფორმის) კომპოზიცია.

მიუხედავად სიძნელისა, თითქოს მაინც შეიძლება დადგინდეს გარკვეული კონკრეტული პარალელიზმი. კომპოზიციის თვალსაზრისით ეს იქნება ძვ. წ. II ათასწლეულის დასაწყისის ანატოლიურ (ყარაპუიუკის VII ფენის) ბულათა რელიეფური გამოსახულებები (ზენისმაგვარი სპირალები) მავთულოვანი აპლიკაციის ტიპისა დისკოზე⁸⁹⁹, როგორცაა ჩვენი ოქროს მედალიონები XXXVI ყორღანიდან (ტაბ. 30, 16). ამ დროს ყარაპუიუკში და კონიის ველზე (ცენტრ. ანატოლიის სამხრ. ნაწილი) შემჩნეულია სპირალური მოტივის პოპულარობა სხვადასხვა ანაბეჭდებში⁹⁰⁰, ისე როგორც ცოტათი უფრო ადრე — მახლობელ ოლქში ტარსუსში⁹⁰¹. ტექნიკის თვალსაზრისით ინტერესს იწვევს კრეტადან (კალათიანა მესარასთან) ცნობილი ოქროს ცილინდრული მძივი, გარშემო მავთულოვანი განცალკევებული ზენური სპირალებით შემოყოლებული, რომელიც ადრემინოსური მესამე პერიოდის (ძვ. წ. 2600—2200 წწ.)⁹⁰² დასასრულით თარიღდება, და ტროა II-ში აღმოჩენილი ასეთივე შემკულობის ნაკეთობა („რგოლი“)⁹⁰³. ტროადან საერთოდ კარგადაა ცნობილი მრავალრიცხოვანი შესანიშნავი სამკაული ასეთივე ტექნიკით. ესაა სამაჯურები და საკინძები მავთულის

იზოლირებული სათვალისებური ორმაგი სპირალებით, რომელთა „ფონს გლუვზედაპირიანი ფურცლოვანი ოქრო წარმოადგენს“⁹⁰⁴. ტროადანვე კარგად ვიცნობთ ჩვენ მთლიანად მავთულისაგან (ფირფიტისებურად ერთმანეთთან მირჩილვით) ნაკეთებ ოქროს სამკაულებს („კალათისებურ“ საყურეებს)⁹⁰⁵. რჩილვის ასეთივე წესი გამოყენებულია ჩვენს ოქროს აგრაფზე თრიალეთის IX ყორლანიდან (ტაბ. 21, 13).

თრიალეთური ტიპის ზენური და S-ისმაგვარი მავთულის სპირალები ზოგიერთ შემთხვევაში გვხვდება ურის ოქროს სამკაულებზე (საყურე, საკინძი, გულსაბნევი)⁹⁰⁶. არტურ ევანსი თვლის, რომ სპირალური ფორმების ეგეოსური სისტემა მჭიდროდაა დაკავშირებული ხვეულ ნაკეთობებთან ლითონზე, თავდაპირველად კი შეიძლება თოკთან. ასეთი ნაკეთობების ნიმუშებს იგი ხედავს ზემოხსენებულ სამკაულებში კრეტადან და ტროადან (სპირალებიანი ცილინდრული მძივი და რგოლი) და პლატანოსის (კრეტა) ქვის ჭურჭლის მადალრიელიფურ ორმაგსპირალურ დეკორში. პირველი მათგანი, ევანსის თქმით, განსაკუთრებულ ინტერესს იწვევს, რადგან მასში ჩანს აღმოსავლეთიდან შემოტანილი ცილინდრის ტიპი, რომელიც ამ ხანიდან იწყებს კრეტაზე გავრცელებას და ეგეოსური სპირალური ორნამენტის განვითარებულ ტიპს უკავშირდება⁹⁰⁷. თუმცა ევანსს ეგეოსური სპირალური ფორმების სამშობლოდ კიკლადები და კრეტა მიაჩნია⁹⁰⁸, — ფრანკფორტისაგან განსხვავებით, რომელიც მათ თავდაპირველ წარმომავლობას დუნაის ქვეყნებიდან თვლის, ხოლო კრეტაზე სხვადასხვა ფორმების დიფუზირებას ხედავს⁹⁰⁹. ცხადია, არსებობს შეხედულება, რომლის თანახმად სპირალის სპონტანური წარმოშობა დაუშვებელი არ არის⁹¹⁰. ზოგჯერ ვარაუდობენ რა აზიური სხვადასხვა ადრეული სპირალის განსხვავებულ წარმომავლობას, ცდილობენ მათ დაკავშირებას მეტალურგიულ პროცესებთან, კერძოდ ურის, ტროას, ალავის საიუველირო ნაწარმის მაგალითზე. ამასთანავე, ადგენენ აღმოსავლეთში (წინა აზიაში) სპირალური ორნამენტის უმნიშვნელო როლს, ხოლო დასავლეთ აზიაში ეგეოსური სპირალის ფართოდ გავრცელებას სავაჭრო ურთიერთობათა შედეგად შუამინოსური პერიოდიდან თვლიან (II ათასწლ. პირველი ნახევარი)⁹¹¹. საკვებით იზიარებს რა ამ უკანასკნელ დებულებას სპირალის გავრცელების

შესახებ, ჰ. ფრანკფორტი აღნიშნავს, რომ უწყვეტად გადაბმული სპირალების სახეები არსებითად განსხვავდება მახლობელი აღმოსავლეთის დეკორში ჩვეულებრივად გამოყენებული სახეებისაგან და მითუმეტეს საერთო არაფერი აქვთ სათვალისებურ სპირალთან, რომელიც აშკარად ლითონისმკეთებლების სამკაულს წარმოადგენს (ურში, ტროასა და სხვაგან)⁹¹². შენიშნულია, რომ ლითონზე სპირალის გაჩენა ხშირად არ უკავშირდება სპირალური ორნამენტის კომპლექსურ სისტემათა განვითარებას და მრავალი ოლქი, სადაც ბრინჯაოს ნაწარმს ასეთი სპირალი ახლავს, არ იცნობს საკუთარ სპირალურ ფორმებს⁹¹³. მეორე მხრივ აღსანიშნავია, რომ სათვალისებური სპირალი, რომელიც განსაკუთრებით პოპულარულია ტროას ოქრომკედლობაში (ტროა II-ის დასასრულს), არანაკლები პოპულარობით სარგებლობს უფრო ადრეული ხანის „მტკვარ-არაქსის“ კერამიკაში. ზენური და S-ისმაგვარი სპირალები ჩვენს ოქრომკედლობაში, რომლებიც წინარე საფეხურებზე კავკასიაში თითქმის არ გვხვდება⁹¹⁴, შეიძლება უკავშირდებოდეს კიდევაც ეგეოსური სისტემის ამ სახეობას (იზოლირებული S-ისმაგვარი სპირალი კერამიკაში, გლიპტიკაში)⁹¹⁵, ანდა ე. წ. ლენტებიანი კერამიკის (Bandkeramik) ზოგიერთ სახეებს (დუნაისპირეთისა და ტრიპოლიეს კულტურა)⁹¹⁶. მაგრამ, როგორც ვნახეთ, მისი უშუალოდ დაკავშირება უფრო შესაძლებელია ზემოაღნიშნულ ლითონის ნაწარმთან — ოქრომკედლურ ადრეულ ნიმუშებთან. ამიერკავკასიურ მელითონეობაში სპირალურ-რელიეფურ ორნამენტთან უადრეს ნიმუშს წარმოადგენს საჩხერული ბრინჯაოს სატევარი⁹¹⁷.

ამოკლებული ოთხი ვოლუტის თავისებური კომპოზიცია, რომელიც XV ყორლანის ოქროს დოლურის თავზეა (ტაბ. 22, 2), გვაგონებს ეგეოსურ თავისებურ კერამიკულ და სხვა ორნამენტულ სახეებს. თრიალეთისთვის, და გვიანბრინჯაოს ხანამდე კი ამიერკავკასიისთვის, სრულიად უცნობია ოქროს ოთხსპირალიანი მავთულოვანი მძივები, ისე როგორც ე. წ. „კალაჩის“ ფორმის («калачик») ანუ სხვაგვარად ნაწლავისებური საყურეები Schlauchohrgehänge), რომლებიც ფართოდაა გავრცელებული მთელს მახლობელ აღმოსავლეთში⁹¹⁸.

თრიალეთური სფერული მძივები და მძივების გარსაკრავები, რომლებიც ორი ნახევარსფერული ნაწილისაგან შედგება, მთლიანი ფურცლის ცი-

ლინდრული მომცრო მძივები და სხვა ნაკეთობები ხშირად ოქროს ძალზე თხელი (ჩვეულებრივად 0,01 სმ სისქის) ფურცლისაგანაა დამზადებული. ბევრ მათგანზე ნაპირების ერთმანეთზე მიჩილვის კვალი უკვალით სრულიად არ შეიმჩნევა. ოქროვერცხლის ფურცლოვანი ნაკეთობები — ორნამენტირებული ფოლგები, გადასაქრავები, შტანდარტის დოლურები, ზოგიერთი მილაკი, სპილენძის ფირფიტოვან სარჩულზეა დაკრული, რომელიც ოქროს ფურცელთან ერთად ორნამენტირებისას პუნსონის წესითაა ამოჭდეული. ზოგჯერ ოქროს ფურცელი ხეზე ან სხვა მასალაზე ჩანს გადაკრული. მთელი ეს ტექნიკა ძველ აღმოსავლეთში ცნობილია საკმაოდ ადრეული ხანიდან დაწყებული. ურში, ლ. ეულის დახასიათებით, ადრედინასტიური ხანის ოქროს ღრუ მძივები ჩვეულებრივად სქელი ლითონისგანაა ნაკეთები, ზოგჯერ ხის ან ბიტუმის გულზეა დაკრული და ზოგჯერ კი შესანიშნავად დამუშავებული⁹¹⁹. განსხვავებულია სარგონიდული ხანის მძივები, რომლებიც ყოველთვის მსუბუქია და ჩვეულებრივად ოქროს ფურცლის სპილენძზე გადაკვრიტაა ნაკეთები. ამ ხანაში ურში ხშირია ოქროს ძალზე თხელი ფურცლის ნაკეთობები⁹²⁰. ასეთი ფურცლები, სპილენძზე და სხვა მასალაზე წებოვანი ნივთიერებით მათი დამაგრების წესი, გამოყენებული იყო უძველესი სამეფოს ხანის ეგვიპტეშიც⁹²¹. მაიკოპის ყორღანის სფერული და სხვა სახის ღრუ მძივები⁹²² თრიალეთურის მსგავსად ოქროს თხელი ფურცლისგანაა ნაკეთები, წმინდა, უკვალო რჩილვის წესით. იქვე გვხვდება თრიალეთის V ყორღანში აღმოჩენილი ოქროს „დაბალცილინდრული“ დაკბილულგვერდებიანი მძივების (ტაბ. 17, 8, 9) მსგავსი, ოქროსავე თხელი (წმინდად დარჩილული) ფურცლისაგან ნაკეთები მძივი⁹²³ და ზოგიერთი თრიალეთური მძივის⁹²⁴ მსგავსად ღარებით ორნამენტირებული მძივი⁹²⁵. ამავე პერიოდებიდან ვიცნობთ ოქროსა და ვერცხლის შენადნობს (ელექტრუმს), როგორც ამას თრიალეთშიც აქვს ადგილი. წმინდა რჩილვას პ. შლიმანი ამჩნევს ტროას ოქრო-ვერცხლის ჭურჭლებზე (სახელურებზე), რომელთაც იგი ხშირად აღწერს როგორც ლითონის ერთი მთლიანი ფურცლის გამოჭედვითა და შემოჭიმვით (პუნსონით) ნაკეთებ ჭურჭლებს⁹²⁶. მათ შორის ჩვენ ვამჩნევთ თრიალეთის ვერცხლის თასის (ტაბ. 17, 16) მსგავს ფორმებს (ერთ შემთხვევაში მსგავსივე ღრუ ფე-

ხით), რომლებიც მარტივ რელიეფურ დეკორს ატარებენ⁹²⁷. ჩვენს ჭურჭელს განსაკუთრებით ტროას ერთ-ერთი ოქროს თასი მოგვაგონებს, დაახლ. მისივე ზომისა (9,5 სმ სიმაღლის)⁹²⁸. სპეციალური გამოკვლევის შედეგად ამჟამად ცნობილია თრიალეთის (II და III ჯგუფის ყორღანების) ოქრო-ვერცხლის თასებისა და ფიალების (ტაბ. 17, 16; 19, 2; 22, 7; 24, 5) დამზადების ტექნოლოგიური პროცესი⁹²⁹, რომლითაც, ჩანს, ეს ჭურჭლები (აგრეთვე მთლიანი ფურცლისაგან ნაკეთები) განსხვავდებიან ტროას ჭურჭლებისაგან; ესაა გაწნევის წესით მბრუნავ ხელსაწყოზე (სახარატო ჩარხზე) ზედაპირის დამატებითი დამუშავებისა და ერთ შემთხვევაში (ოქროს თასი) ფორმის პლასტიკურად გამოყვანის ტექნიკა. მაგრამ თრიალეთის ამ ჭურჭლების ფორმებს შორის აღნიშნული ჯგუფების მიხედვით შეიმჩნევა მკვეთრი განსხვავება. თრიალეთური ცნობილი ვერცხლის თასი (II ჯგუფი), როგორც ითქვა, ტროას თასების ფორმისაა; ხოლო კიროვაცანის ყორღანში (III ჯგუფი) აღმოჩენილია ე. წ. ვაფიოს ვაზათა (ძვ. წ. მე-15 ს.)⁹³⁰ ფორმის ვერცხლის ჭურჭელი დამახასიათებელი (ვაფიოს ტიპის) ყურით (გამოუქვეყნებელია). კიროვაცანის ყორღანში, რომელიც თრიალეთის III ჯგუფთან უმკიდროვეს კავშირშია (იგულისხმება ტორეტიკაც, კერძოდ ოქროს ფიალები), სხვა ნიმუშებს შორის მოიპოვება ვერცხლის სადა ჭურჭლები⁹³¹, რომლებიც ფორმით მოგვაგონებენ „ვაფიოს ვაზას“. III ჯგუფის ტორეტიკული ფორმების განსაკუთრებული პოპულარობა ამიერკავკასიის კერამიკაში შეიძლება აგვეხსნა მნიშვნელოვან პერიოდში მათი ფართო გავრცელებით. ეს მოვლენა თავის მხრივ თითქოს ეხმაურება მიკენური ძვირფასი ჭურჭლის — ვაფიოს ტიპის ვაზათა ფორმის გავრცელებას (რომელიც შორს გასცდა საბერძნეთის საზღვრებსა და წარმატებით შეეთვისა კერამიკულ ნაწარმს). ეს აგრეთვე შეესაბამება ძვირფასი ლითონის გავლენით წარმოქმნილ თავისებურებებს დასავლეთ ანატოლიურ ე. წ. მინიურ კერამიკაში (განსაკუთრებით ტროა VI ხანა). თუმცა, ადრებრინჯაოს ხანიდან დაწყებული, ლითონისა და კერამიკული ჭურჭლის ფორმათა კონტაქტი ამიერკავკასიაში შეუმჩნეველი არ არის. თრიალეთის ვერცხლის თასის უაღრესად საინტერესო გამოსახულებებზე ქვემოთ გვექნება საუბარი. საინტერესოა, რომ ოქროს ერთი ჭურჭელი ბიბლოსიდან (ძვ. წ. 1840—1770 წწ.)⁹³², რო-

გორც ჩანს მინიატურული ქვაბი, ზუსტად ავლენს V და XV ყორღანებში (II და III ჯგუფი) აღმოჩენილ სპილენძის მოზრდილი ქვაბების (ტაბ. 17, 19; 22, 12) საერთო ფორმისა და დეტალების თავისებურებებს⁹³³.

ჩვენ უნდა გავიხსენოთ თრიალეთური ოქრომჭედლობის ელემენტები, რომლებიც ძველ შუმერთან აბამენ კავშირს (რაზედაც ბ. კუფტინი მიუთითებდა⁹³⁴) და რომელთა საშუალებით I და II ჯგუფების მთელი ეს მასალა თანმიმდევრობით შეიძლება დაუახლოვდეს ძვ. წ. III—II ათასწლეულების მიჯნას. სწორედ ამ ხანის ურუქში აღმოჩენილი ქურუმ ქალთა სამკაულები შეიცავდა იმ წესით ნაკეთებ ოქროს ჩარჩოიან კულონებს⁹³⁵, როგორც VIII ყორღანიდან გვაქვს (ტაბ. 20, 10). ამ სამკაულებში აქატის ფირფიტებს სიგრძივი ორმხრივი ვიწრო ნახერეტი აქვს, ხოლო ოქროს ფურცლისაგან ნაკეთები ჩარჩოები (ბოლოებზე კაფსულებით) თვალ-ბუდეებითა და გრეხილურითაა შემკული. ურუქის კულონები შემკულია ისეთივე წნული ბორღით, როგორც თრიალეთური ვერცხლის სარწყულის ოქროს ჩარჩოს შემადგენლობაში (ტაბ. 24, 3). ჩვენი კულონი განსხვავებულია მხოლოდ მოყვანილობით⁹³⁶. მაგრამ, როგორც უკვე ვთქვით, ამ ფორმის აქატის კულონი, ოქროთი უფრო სადად შემკული, ადრედინასტიურ ხანაში ცნობილია ურიდან. ამავე ფორმის ონიქსის ფირფიტები კი აღმოჩენილია გვიანმიკენური ხანის ე. წ. ნესტორის სასახლის გათხრისას მესენიაში (საბერძნეთი)⁹³⁷ და სხვა. ურუქის იმავე სამკაულებში მრავლად იყო ოქროს ფურცლისაგან ნამზადი მრგვალი წვრილი მძივები⁹³⁸. ტექნიკური თვალსაზრისით დაახლოებით ამ სახის ნაწარმა I და II ჯგუფის ყორღანებში აღმოჩენილი ოქროს მრავალრიცხოვანი იოტები და დილაკები. კარგადაა ცნობილი უფრო ადრეული შუმერული პარალელები, ძირითადად ბ. კუფტინის მიერ მითითებული, — სკულპტურულ ნაკეთობათა დეტალები და ტექნიკა, სპირალური ფუყე საკიდები, ფილიგრანის ტექნიკა, S-ისმაგვარი დეკორი, ტორევიკული ნაწარმის ზოგიერთი დეტალი, ძვირფასი ლითონისაგან იარაღის კეთების პრაქტიკა, ფერადი ქვის ინკრუსტაცია⁹³⁹, ძვირფასი ლითონით გაწყობილი თუ ინკრუსტირებული ხის კოლოფები და სხვა ნაკეთობები⁹⁴⁰.

ცნობილია განსხვავებაც ადრედინასტიური ხა- II და III ჯგუფების აქ შემოთავაზებული ქრონო-

ნის შუმერულ და თრიალეთურ ნაკეთობებს შორის: ურში, როგორც ითქვა, გავარსი საწყისი საფეხურზეა; ვერ ვამჩნევთ დიდი ზომის სფერულ მძივებს, პოლიქრომიის მიზნით თვალ-ბუდეების გამოყენებას, ლითონის ზოგიერთი დანიშნულების ჭურჭელს და სხვა⁹⁴¹. ყოველივე ეს შეიძლება უჩვენებდეს თრიალეთური ოქრომჭედლობისა და ტორევიკის არა მარტო შედარებით ახალგაზრდა ასაკს, არამედ აგრეთვე მის თავისებურებასაც. როგორც ცნობილია, თრიალეთში ეს დარგები საკმაოდ მკვეთრი ინდივიდუალობით ხასიათდება, მაგრამ ყოველთვის იყო შენიშნული ცალკეული გარეშე პარალელი.

ერთმანეთის დაახლოებით სინქრონულ უფრო ადრეულ კულტურებში, ვიდრე თრიალეთის შუაბრინჯაოს ხანის კულტურაა, მესოპოტამიური ამა თუ იმ ხელოვნების გავლენასთან ერთად (იუველირული და ოქრომჭედური ხელოსნობის საერთაშორისო კონტაქტების მიუხედავად), ხშირად ამჩნევენ სათანადო დარგის თავისებურებასაც. პ. ფრანკფორტი ამას აღნიშნავს როგორც ტროას „პრეისტორიული იდიოსინკრაზიული“ ხასიათის იუველირული ხელოსნობის მიმართ, ისე ალაჯისა და მაიკოპის სახვითი ხელოვნების მიმართ, რომლებიც მისი თვალსაზრისით, ერთი წრიდან გამოსულ კულტურებს ეკუთვნის⁹⁴². ცნობილია, მსგავსი სხვა შეხედულებებიც მაიკოპის მხატვრულ ხელოსნობაზე — მასში როგორც წინააზიური მოწინავე ხელოვნების გავლენით შექმნილი ელემენტებისა და ადგილობრივი ელემენტების არსებობის შესახებ⁹⁴³, ისე თავისებური „კავკასიური“ სტილის საწყისების შესახებაც⁹⁴⁴. აქ კვლავ შეიძლება მიუთითოთ იმ მოსაზრებებზე, რომლებიც ზოგადად ძველადმოსვალური ხასიათის ცხოველთა რეალისტურ გამოსახულებებს თრიალეთის ვერცხლის ჭურჭლებზე (ტაბ. 17, 16; 24, 3), უფრო კონკრეტული თვალსაზრისით მაიკოპის სტილის შემდგომ განვითარებად თვლის⁹⁴⁵. და აქვე შეიძლება მოვიგონოთ ბ. კუფტინის მოსაზრება ერთი მხრივ ამ გამოსახულებათა გარკვეულ კავშირზე ადრეულ ეგვიპტურ, მესოპოტამურ, ელამურ, კაპადოკიურ და აგრეთვე მაიკოპის ნიმუშებთან, მეორე მხრივ კი ასურული ელემენტებისაგან განსხვავებაზე⁹⁴⁶.

ამ სტილისტური განსაზღვრის დადასტურებას უნდა წარმოადგენდეს ყორღანულ კომპლექსთა

ლოგიური შეფარდება; ჩვენთვის საინტერესო II ჯგუფის გამოსახულებები (ძვ. წ. მე-18 და მე-17 სს.) — საკმაოდ რეალისტური, მაგრამ მშვიდი და მოძრაობაში თავისებური მანერით გადმოცემული ცხოველები, მეტის უშუალოებით უკავშირდება ამავე მხატვრულ სტილს მაიკოპიდან. ანატოლიიდან (ალაჯა და სხვა) და ძველი შუმერიდან⁹¹⁷. სტილითა და შინაარსით განსხვავებული — უფრო სქემატური, მაგრამ „მძვინვარე“ ცხოველთა გამოსახულებები (ლომები) (ტაბ. 22, 2) უგვიანეს III პერიოდში ექცევა (ძვ. წ. მე-16 და მე-15 სს.), ისე როგორც დაახლოებით ასეთივე გამოსახულებები ოქროს ფილაზე თანადროულ კიროვაკანის ყორღანიდან⁹¹⁸.

XV ყორღანისა და კიროვაკანის ეს გამოსახულებები მოგვაგონებენ ხეთურ-ხურიტულ, „გვიან-ხეთურ“ და შუაასურული ხანის ლომების გამოსახულებებს (მონუმენტური ქანდაკება, რელიეფი ქვაზე, მცირე ქანდაკება, გლიპტიკა და სხვა)⁹¹⁹. მსგავს გამოსახულებებს — ხახადაღებულ, კულა-წიულ, ერთმანეთის მოპირდაპირე ლომებს, მხოლოდ წერტილოვანი პუნსონით ძალზე სქემატურად შესრულებულს, ვხვდებით ადრეული ხანის ეგვიპტურ ვერცხლის დიადემაზე (ძვ. წ. 2200 — 2000 წწ.)⁹²⁰. მინოსურ ძეგლებში გავრცელებულია საერთოდ მოპირდაპირე ლომების გამოსახულება⁹²¹. ხოლო უფრო გვიან, ამავე მოძრაობას გადმოსცემს ლომების რეალისტური გამოსახულებები ეგვიპტური ხასიათის სხვადასხვა ნაკეთობებზე, კერძოდ ლევანტიდან⁹²². ეგვიპტური ყველა გამოსახულება სტილისტურად არსებითად განსხვავებულია შუმერული ლომებისაგან.

თვით შუმერული სახვითი ხელოვნების პრინციპებს ჯერ კიდევ აკადურ ხანაში შეერყა საფუძველი, რის მანიშნებლად ნარამ სინის გამარჯვების სტელაზე მოცემულ ცოცხალ გამოსახულებებს თვლიან⁹²³. შემდეგში განსაკუთრებით მკვეთრია დინამიკური ასურული ხელოვნების განსხვავება ბაბილონურისაგან, რომელიც II ათასწლეულში ნაკლებად დაშორდა შუმერულ-აკადურ ხელოვნებას, რასაც იქ (ბაბილონეთში) კასიტების ბატონობას მიაწერენ⁹²⁴. ასურულმა ხელოვნებამ ძველ შუმერულ სულიერ და რელიგიურ მემკვიდრეობასთან ერთად აითვისა და განავითარა ხურიტული ელემენტები — ფანტასტიკური და მითოლოგიური არსებები, გენიები სიცოცხლის ხესთან, მზის დის-

კო, ხურიტული ხელოვნების მიმართულება — ნადირობისა და ომის სცენები⁹²⁵ (მონუმენტური ძეგლები, საბეჭდავები და სხვა⁹²⁶). „ხურიტული“ კულტურა ძვ. წ. II ათასწლეულში მოეწვინა ჩრდ. მესოპოტამიას (მიტანი), მის მეზობელ ოლქებს ეანისა და ურმიის ჩათვლით (ჰური), სირია-პალესტინას, და ძლიერი გავლენა მოახდინა გვიან-ხეთურ კულტურაზე ცენტრ. ანატოლიაში. „ხურიტული ხელოვნების რამდენადმე პრიმიტიული იერი ბარბარიზმების შთაბეჭდილებასაც კი ახდენს“. მან თითქმის ყველგან მოშალა ძველი ტრადიციები. მაგრამ ამავე დროს ზოგან, სადაც ხურიტთა ბატონობა სუსტი იყო, შუმერული და აკადური ძველი კულტები უფრო შემორჩა. მაგ., ჩრდ. სირიაში, განსაკუთრებით ორონტზე. აქ სხვა კულტურული წრის გავლენები (ეგვიპტური, ეგეოსური) უფრო თვალსაჩინო იყო; ეგეოსური გავლენა მძაფრ მოძრავ ცხოველურ სცენებში გამოიხატა, როგორცაც ძველალმოსავლურ გამოსახულებებში ანალოგია არა აქვს⁹²⁷.

თრიალეთის თასზე ზედა ფრიზში გამოსახული რიტუალური სცენა (ტაბ. 17, 16)⁹²⁸ მრავალმხრივ იქცევს მკვლევართა ყურადღებას. არსებობს ეთნოგრაფიულ მონაცემებზე დაფუძნებული მტკიცება, რომ ამ სცენაში ანთროპომორფული ფიგურები წარმოადგენენ ღვთაებებს ქართველ ტომთა უძველესი პანთეონიდან; ამასთან, ისინი ქართულ ეთნოგრაფიულ სინამდვილეში დამოწმებულ ტანსაცმელში არიან გამოწყობილი⁹²⁹. სხვა მოსაზრებების თანახმად, აქ გამოსახულია ადამიანთა საკულტო სცენა რიტუალური ნადიმისა წმინდა სასმელის მიღებით — ნაყოფიერების ღვთაების თაყვანსაცემად, რომელიც თავდაპირველად დაკავშირებული იყო მონადირეობის ღვთაებასთან⁹³⁰, ან გამოსახულია ქურუმთა საზეიმო მისტერია ნაყოფიერების მამრობითი ღვთაების თაყვანსაცემად⁹³¹. როგორც არ უნდა იყოს კონკრეტული ახსნა, ყველა ეს მოსაზრება ჩვენთვის საინტერესო სცენას მკიდროდ უკავშირებს უძველეს ქართულ სარწმუნოებრივ და ყოფაცხოვრებით სფეროს, რაც უდავო ფაქტობრივ მონაცემებს ეყრდნობა.

ყურადღება მიქცეულია იმ ფაქტზეც, რომ რიტუალური სცენის სიუჟეტი ძველი აღმოსავლეთის სხვადასხვა ხალხების კულტთან კავშირშია⁹³². განსაკუთრებით აქცევენ ყურადღებას, და სამართლიანადაც, „ხეთური“, „ხეთურ-სირიული“ ხელოვნ-

ნების ძეგლების — კედლის რელიეფების რიტუალურ სცენებს (პროცესიებს), ფიგურათა კოსტიუმებს და მონუმენტურ სტილს⁹⁶³, რომელსაც გვაგონებს ჩვენი თასის მცირე პლასტიკა⁹⁶⁴. ამ ძეგლებს უთუოდ ემატება ხურიტული (მიტანური) რელიეფები ქვაზე ჩრდ. მესოპოტამიიდან (ტელხალაფი, კერკუკი, ნუზი და სხვა)⁹⁶⁵, რომლებზედაც ჩვენ ვხედავთ კოსტიუმის იმავე თავისებურებას.

ამგვარად, ხეთურ-ხურიტული ხელოვნების ამ ელემენტებს (მათთან მსგავსებას) თრიალეთური კულტურის ძეგლებში ვამჩნევთ როგორც II ჯგუფის ნიმუშზე (პროცესია ვერცხლის თასზე), ისე III ჯგუფის ნაკეთობებზე (ლომები თრიალეთის შტანდარტზე და კიროვოკანის ფილაზე). ამ უკანასკნელ გამოსახულებებში შეიძლება ეგეოსურ სტილთან გარკვეული მსგავსებაც ჩანდეს. როგორც ვთქვით, პირველი ნიმუშის უფრო აღრულობას მხარს უჭერს მასზე „მესოპოტამიური“ სტილის ცხოველთა გამოსახულებებიც. მეორე მხრივ, ხეთურ-მიტანური აღნიშნული ძეგლებს გვიანი საწყისი თარიღის გამო (ჩრდ. მესოპოტამიაში. ძვ. წ. 1500, 1450 წ., მცირე აზიაში 1400 წ.⁹⁶⁶), მათი გავლენა თრიალეთის ნაკეთობებზე თითქმის გამორიცხულია.

რიტუალური სიუჟეტი, ფიგურათა ტიპაჟი და კოსტიუმის თავისებურება რელიგიურ და ეთნიკურ სამყაროს ასახავს, რომელიც ნაკლებად ცვალებადია. შეიძლება დაგვეშვა, რომ აღნიშნული რიგის მსგავსებები ეთნიკურ სიახლოვეს გამოხატავს მიტანის ხალხთან ან ხეთებთან, რადგან ისინი უფრო ადრე არიან აქ, მაგ., ჩრდ. მესოპოტამიაში — ძვ. წ. III ათასწლ. ბოლოდან ან II ათასწლეულის დასაწყისიდან⁹⁶⁷ ანდა 1950—1750 წწ.⁹⁶⁸. როგორც ვიცით, არსებობს მოსაზრებები, რომლებიც ხეთების მცირე აზიაში მოსვლას კავკასიის გზით ვარაუდობს. გ. მელიქიშვილი კი თრიალეთის თასზე გამოსახული პროცესიის მსგავსებას იაზილიკაიას რელიეფთან (ხურიტული ელემენტი ხეთების სამეფოში) ჩრდ.-აღმოსავლეთ ირანიდან მცირე აზიისაკენ ხურიტული ექსპანსიით ხსნის⁹⁶⁹.

ხურიტული მოსახლეობა (მიტანი) სხვადასხვა ეთნიკურ ელემენტს შეიცავდა; ვარაუდობენ, მაგალითად, ინდოევროპული ელემენტების მნიშვნელოვან წილს გაბატონებული ფენის შემადგენლობაში⁹⁷⁰, ან ნაკლებს ვიდრე საკუთრივ ხურიტული

ელემენტი იყო⁹⁷¹. ასევე, ხეთების სამეფო წარმოდგენდა სხვადასხვა ეთნიკურ კონგლომერატს (კონფედერაციას)⁹⁷².

მიტანური კულტურა განსაკუთრებით გამოხატავს მრავალი სხვადასხვა კულტურის ელემენტთა შერწყმას⁹⁷³. ჩრდ. მესოპოტამიური ე. წ. ნუზის მოხატული კერამიკა, რომელიც მიტანურ მოსახლეობასთანაა დაკავშირებული, ძლიერ განიცდის ეგეოსურ გავლენას⁹⁷⁴. ძვ. წ. მე-15 ს-მდე კი ეს კერამიკა არ არსებობდა⁹⁷⁵ და ხურის მოსახლეობა, რომელიც აქ იგულისხმება, სულ სხვა კერამიკას ხმარობდა (ე. წ. ქაბურის აღრუული კერამიკა თუ სხვა სახეობები), რომლის ელემენტები შეიძლება უფრო იყო დაკავშირებული მცირე აზია-კავკასია-სთან (III—II ათასწლ.). სამხრეთ მესოპოტამიურ ელემენტს ამ ხალხისას, როგორც ჩანს, მოხატული კერამიკა ჩრდ. მესოპოტამიაში არ მოუტანია, რადგან სამხრეთ მესოპოტამიაში III ათასწლეულში იგი მოხატულ კერამიკას არ ხმარობდა, ჩრდ. მესოპოტამიაში კი სხვადასხვა თავისებური სახეობები აითვისა და სხვა⁹⁷⁶.

II ათასწლეულის ხეთური მონოქრომიული კერამიკა სრულიად განსხვავდება როგორც ამიერკავკასიურისაგან, ისე III ათასწლეულის კაპადოკიური მოხატული სახეობისაგან. მაგრამ არსებობს კატეგორიული მტკიცება, რომ კაპადოკიური მოხატული კერამიკა (III ათასწლ.) ხეთების შემოტანილია⁹⁷⁷. როგორც ვიცით, დაახლოებით ხურიტების გამოჩენის მომენტისათვის ბარტონ ბრაუნი დიდ კულტურულ ექსპანსიას ვარაუდობს ჰურის ერთ-ერთი ოლქიდან (ურშია) სამხრეთით და სხვა მხარეს. საინტერესოა აგრეთვე ო. ჯაფარიძის მოსაზრება, რომელიც ჯერ კიდევ „მტკვარ-არაქსის“ კერამიკის გავრცელებას სამხრეთით ჰურიტული ტომების მიგრაციას უკავშირებს⁹⁷⁸, წინააღმდეგ ი. ალიევისა, რომელიც სუბარულ-კავკასიურ-ხურიტულ ეთნიკურ ჯგუფებს ამ ხანებში ჩრდ. ირანსა და ურმიის ოლქში ავტოქტონურ მოსახლეობად მიიჩნევს⁹⁷⁹.

ერთი სიტყვით, ხეთებთან და ხურიტებთან კავკასიისა და კერძოდ თრიალეთის ურთიერთობას საკითხი ჯერჯერობით მეტად რთულ პრობლემას წარმოადგენს, მაგრამ ამასთანავე მრავალგვარი ვარაუდის საშუალება რჩება. ჩვენ მიერ განხილული ნიმუშები არასაკმარისია, მაგრამ რამდენადმე დასაშვებს ხდის ხეთურ-ხურიტული ოლქებისა და

ამიერკავკასიისათვის საერთო მონათესავე ეთნიკური ელემენტების არსებობას. აღნიშნული ნიმუშების სასიათის გამო, მათ თარიღები არ უნდა მიუთითებდეს სათანადო ოლქებში ამ ეთნიკური ელემენტების გაჩენის ხანაზე, კიდევაც რომ ვიგულისხმოთ, რომ ისინი არ წარმომავლობენ ამ ტერიტორიათა უძველესი მოსახლეობის მასივებიდან, ამიერკავკასიაში, ვთქვათ, — „მტკვარ-არაქსის“ კულტურის მატარებელი ხალხიდან.

თავი მეოთხე

თრიალეთის ყორღანული კულტურის განხილვისა და საგარეო ურთიერთობების შესახებ. დასკვნები

რიგი მკვლევარებისა ვარაუდობს ზემოხსენებულ ეპოქებში მიგრაციებს ამიერკავკასიაში და ამიერკავკასიის გზით, მათ ხეთური (ინდოევროპული) ან ხურიტული მოდგმის ხალხთა მოძრაობებს უკავშირებს. მაგრამ, რამდენადაც კავკასიაში ამ დროს შეუძლებელია რომელიმე არქეოლოგიური კულტურისა და ეთნიკური ჯგუფის გაიგივება (ურთიერთმიკუთვნება), ჯერჯერობით უფრო მოსახერხებელია არქეოლოგიურ კულტურებზე ეთნიკურ სახელთა აღნიშვნის გარეშე ვილაპარაკოთ.

ხეთურ-ხურიტულ სამყაროსთან ურთიერთობათა მრავალგვარი შესაძლებლობის დაშვება, რაც ამა თუ იმ მიგრაციულ ტალღასაც არ გამორიცხავს, ვფიქრობთ არ ეწინააღმდეგება დებულებას თრიალეთის კულტურის (მისი ძირითადი ელემენტის) ადგილობრივი წარმომავლობის შესახებ. სავსებით სამართლიანი ჩანს „მტკვარ-არაქსისა“ და ყორღანული კულტურების მკაფიო თავისებურებათა აღიარება⁹⁸⁰; გენეტიკური კავშირი მათ შორის ზოგჯერ ნაკლებად თვალსაჩინოა. მაგრამ ამგვარი კავშირისა და საერთო ევოლუციის დაშვების საფუძველს წერმოადგენს ტექნიკური ტრადიციების განგრძობა კერამიკაში (შავპრიალა კერამიკა „მოვარდისფრო სარჩულით“), ზოგჯერ ფორმათა დამახასიათებელი დეტალების გადმონაშთები, ხშირად დეკორატიული ელემენტების მსგავსება და განვითარება. ყორღანების საფეხურზე კერამიკაში შავპრიალა ჭურჭლის გაბატონება უნდა აიხსნას გამოწვევის დროს დამკანკველი და აღმდგენელი ცეცხლის რეგულირების ორივე წესიდან ერთ-ერთის (აღდგენითი პროცესის) ფართო გამოყენებით.

ეს ცვლილება გასაგები ხდება, მაგალითად, საჩხერული კერამიკის გათვალისწინებით, რომელშიც ჯერ ისევ „მტკვარ-არაქსის“ კერამიკული ფორმები თითქმის მთლიანად შევზედაპირიანია. ამ რიგის ტექნიკური ცვლილებითაა ასხნილი ზოგიერთი სხვა ფაქტიც, მაგალითად, ტროა II-ის წითელპრიალა კერამიკის გაჩენა ტროა I-ის შავზედაპირიანი ჭურჭლების შემდეგ, რამდენადაც ტროას ამ ორი პერიოდის კერამიკა ერთმანეთთან გენეტიკურადაა დაკავშირებული⁹⁸¹. „მტკვარ-არაქსის“ კულტურის ზოგიერთი ლოკალური ვარიანტი შავპრიალა კერამიკის კულტურის სახელწოდებითაც კია ცნობილი, მაგალითად, შენგავითის კულტურა.

ნიშნები, რომლებიც ყორღანულმა კერამიკამ შეიძინა „მტკვარ-არაქსის“ კერამიკიდან, როგორც აღინიშნა, ამ უკანასკნელისთვის დამახასიათებელია მისი გავრცელების მთელ ტერიტორიაზე, მაგრამ უფრო სრულად ისინი ვლინდებიან ამიერკავკასიაში (განსაკუთრებით მტკვრისა და არაქსის ორმდინარეთში) და შეიძლება აღმ. ანატოლიის ზოგიერთ მეზობელ ოლქში, რომელთა გარეთ, პერიფერიებზე. „მტკვარ-არაქსის“ კერამიკა მეტ-ნაკლებად იცვლის თავის კლასიკურ სახეს ან თანაარსებობს სხვა სახის კერამიკულ ნაწარმთან. უმთავრესად ამიერკავკასიიდან ივარაუდება „მტკვარ-არაქსის“ კულტურის ექსპანსია. ირანის აზერბაიჯანში გეოი-თეფეზე ეს კერამიკა ძირითადად ცნობილია რუხი და შავი გაპრიალებული ჭურჭლების სახით, ჩვეულებრივ ვარდისფერი სარჩულის გარეშე (ზოგჯერ ღია მორუხო შიდაპირით თუ სარჩულით). შავპრიალა ჭურჭელი ჩვეულებრივია K₂ ქვეპერიოდიდან ხოლო ნათელზედაპირიანი (მოვარდისფრო და მოყავისფრო) ჭურჭლები საკმაოდ ხშირი ხდება K პერიოდის დასასრულს (K₃), თუმცა პროპორციულად შავპრიალა ჭურჭლის ოდენობა იზრდება. ზოგიერთი ჭურჭლის თავისებური ფორმა ან შემკულობა სხვაგან უცნობია. ცალკეულ შემთხვევაში კი ფორმები მიაგავს გეოი-თეფეს M პერიოდის, ელ ობეიდისა და სიალკ III-ის კერამიკულ ფორმას. „მტკვარ-არაქსის“ ტიპის ნახევარსფერული მინიატურულ და (K პერიოდის დასასრულს) ოვალურ განვრეტილ ყურებს გარდა გვხვდება შეუღლმილაკისებურნახვრეტიანი და მარყუქისებური შეუღლ და პორიზონტალური ყურები. მხოლოდ გეოი-თეფეს თავისებურებას წარმოადგენს აგრეთვე დეკორატიული ხასიათის მოგრძო პორიზონტალური და

დიაგონალური ფოსოები და, როგორც ამ ძეგლის გამთხრელი თ. ბარტონ-ბრაუნი მიიჩნევს, სხვაგან ნაკლებადაა ცნობილი გეოი-თეფეს ტიპის წრიული ფოსოები (K₂ ქვეპერიოდი). K₃-ის დასასრულს კი ფორმები მომრგვალო და ტლანქი ხდება, ხოლო დაქდეული ორნამენტი—მდარედ შესრულებული⁹⁸².

სირია-პალესტინის ე. წ. კირბეტ-კერაკის კერამიკას მსგავსებასთან ერთად „მტკვარ-არაქსის“ კერამიკისაგან განსხვავებული სახეც აქვს; ეს კერამიკა, რომლის სამშობლოდ ხშირად სამხრეთ კავკასიას თვლიან (ჰუდი, ვული, გოეტკე⁹⁸³ და სხვა), ზოგიერთი მოსაზრების თანახმად უეჭველად ედრება ანატოლიის ხალკოლითისა და სპილენძის ხანის კერამიკას (წარმომავლობს სირო-კლივიდან) და ამიერკავკასიური კერამიკის მიმართ თავისებურებას ავლენს. სირიაშიც ეს კერამიკა თანაარსებობს ადგილობრივ სახეობასთან და არ უკავშირდება ადგილობრივი ტიპის საცხოვრებელ სახლებს. ამუქის ველზე ჩრდ. სირიაში წითელი და შავი გაპრიანებული ქურქლები (Red Black Burnished Ware), ჩვეულებრივ ღარებით დაფარული ზედაპირით, კიდევ უფრო მეტ თავისებურებას ავლენს. ექვიც კი არის გამოთქმული კირბეტ-კერაკის სახელით ამ კულტურის აღნიშვნის მართებულობის შესახებ⁹⁸⁴ პალესტინის კირბეტ-კერაკის ტიპის კერამიკის გაჩენა ერთ-ერთი მოსაზრების თანახმად (რ. ამრანი). შეიძლება მხოლოდ „ეთნიკური მიგრაციით“ აიხსნას, რომლის დასაწყისი ანატოლიაში იგულისხმება. აქ საინტერესოა მითითება კირბეტ-კერაკის კერამიკის ყველა ძირითადი ტიპის შესატყვისობაზე ცენტრალური და აღმ. ანატოლიური ადრებრინჯაოს კერამიკის ტიპებთან (ე. წ. ხალკოლითი, სპილენძის ხანა)⁹⁸⁵. როგორც ვიცით, ცენტრალურ ანატოლიაში საკუთრივ „მტკვარ-არაქსის“ ტიპის აღმოჩენები სპორადულია. ვ. ლამბი თვლის, რომ „მტკვარ-არაქსის“ კერამიკის წარმოშობისა და გავრცელების საკითხს გადაჭრა დამოკიდებულია შუალედი ძეგლების დადგენაზე და „მტკვარ-არაქსის“ ძეგლების ქრონოლოგიის დაზუსტებაზე⁹⁸⁶.

„მტკვარ-არაქსის“ კულტურა სტრატეგიკირებულ ძეგლებზე (გეოი თეფე, ნახჭევანის ქიულ-თეფე) მოწყვეტილია ქვედა ფენის კულტურას. მაგრამ არსებობს ტენდენციაც ამ კულტურის ადგილობრივად (ამიერკავკასიაში) ჩამოყალიბების აღი-

არებისა და ამავე დროს მისი დაახლოებისა ანატოლიის, ჩრდ. მესოპოტამიის, აღმ. ხმელთაშუა ზღვისპირეთისა და ჩრდილოეთის (აღმ. ევროპის) ქვეყნების კულტურებთან⁹⁸⁷. ბ. კუფტინმა თავის დროზე გარკვევით ჩამოაყალიბა ასეთი თვალსაზრისი. იგი აღნიშნავდა მრგვალი სახლების არარსებობას ირანსა და სამხრ. მესოპოტამიაში და ამავე დროს მათ არსებობას ამიერკავკასიაში, ჩრდ. მესოპოტამიაში, პალესტინაში, კვიპროსზე და საბერძნეთში. კუფტინი ასევე ხაზს უსვამდა კერის კულტისა და ქალღმერთის არსებობას ამ ქვეყნებში. იგი ხაზს უსვამდა თიხის ქურქლის ქსოვილზე დამზადებისა და ასიმეტრულქუსლიანი კაქის ისრისპირების კეთების ტრადიციას, საერთოს ამიერკავკასიისა და აღმ. ევროპისათვის (უცნობს მესოპოტამიასა და ხმელთაშუა ზღვისპირეთში)⁹⁸⁸.

ვ. მასონი აგრეთვე აღიარებს „მტკვარ-არაქსის“ კულტურის წარმოშობის სავარაუდო ოლქებად ამიერკავკასიასა და აღმ. ანატოლიას, ნაკლებად კი—ჩრდ. დასავლეთ ირანს; ხოლო ამავე კულტურის ერთიანობაში ვარაუდობს სათანადო ეთნოგენეზურ პროცესებს და ხურიტულ ენობრივ ერთობლიობას. იგი სავსებით იზიარებს ბ. კუფტინის მოსაზრებას, რომ ეს კულტურა მიდრეკილებას იჩენს უფრო მცირე აზიასა და აღმ. ხმელთაშუა ზღვისპირეთისკენ, ვიდრე მესოპოტამიასა და ირანისაკენ⁹⁸⁹. რ. მუნჩაევი აღნიშნავს, რომ „მტკვარ-არაქსის“ კერამიკა განსხვავებულია ტაბარა ელ აკრადის (კირბეტ-კერაკის ტიპის) კერამიკისაგან (გვიანდელი და აღმ. ანატოლიიდან გავრცელებული ვარიანტი). მაგრამ იგი აღიარებს კავკასიურ-მცირეაზიულ-აღმოსავლეთ ხმელთაშუა ზღვისპირულ კულტურული სამყაროს ერთიანობას. მუნჩაევს სამხრეთკავკასიური კულტურის მცირე აზიიდან და ხმელთაშუა ზღვისპირეთიდან წარმომავლობის ვარაუდი დასაშვებად მიაჩნია⁹⁹⁰.

„მტკვარ-არაქსის“ ტიპის ჩრდილოეთკავკასიური კერამიკა მჭიდრო კავშირშია ამიერკავკასიურთან⁹⁹¹. მაგრამ იგი იქ სხვა სახის თიხის ნაწარმთანაა შერწყმული; ლუგოვოეს ნამოსახლარი საკვირველად მსგავს ანალოგიებს ავლენს როგორც „მტკვარ-არაქსის“ კერამიკასთან (განსაკუთრებით შიდა ქართლთან და სამხრეთ ოსეთთან), ისე მაიკოპის კულტურასთან⁹⁹². კაიაკენტის ნამოსახლარზე ზღვისპირა დაღესტანში „ენეოლითური“ კერამიკა მჭიდრო კავშირში ჩანს ამიერკავკასიურთან.

მაგრამ გაპრიალებული ჭურჭლები იქ რუხი და მოყავისფროა, არის გაუპრიალებელი ჭურჭლებიც თავისებური რელიეფური ორნამენტით და სხვა⁹⁹³. აქ ვარდისფერსარჩულიანი ჭურჭლის იშვიათი შემთხვევაა ცნობილი⁹⁹⁴, თუმცა ზოგიერთ ძეგლზე იგი გვხვდება; მთიან დაღესტანში ჩინასა და გინჩის ნამოსახლარებზე კერამიკის ძირითადი მასა — „მტკვარ-არაქსის“ ტიპის რუხბრიალა და შავბრიალა ჭურჭლები — ღია სარჩულიანია, ხშირად კი ვარდისფერსარჩულიანი. მეორე ჯგუფის უხეში ჭურჭელი ადგილობრივია. გინჩის ქვედა ფენა კი კერამიკის მიხედვით ძვ. წ. IV ათასწლეულის აღმ. ამიერკავკასიისა და ჩრდ.-დასავლეთ ირანის ძეგლებს უკავშირდება (ქიულთეფე I, გეოი თეფე⁹⁹⁵). საერთოდ ჩრდ.-აღმ. კავკასიის „ენეოლითის“ შესახებ მიღებულია დასკვნა, რომ იგი წარმომავლობს ამიერკავკასიიდან (აზერბაიჯანი, საქართველო). ამასთან, აღიარებულია, რომ უხეში კერამიკის ტიპი ამ დროს იქ ადგილობრივია, რადგან ამიერკავკასიაში და ჩრდ. კავკასიის უძველეს ძეგლებზე იგი არ გვხვდება. ამგვარად, ადგილობრივი მოსახლეობა იქ შეადგენდა მეორე ნაწილს, „მტკვარ-არაქსის“ კერამიკის შემომტანი ხალხისაგან განსხვავებულს⁹⁹⁶.

ბოლო ხანებში ამიერკავკასიაში გამოვლენილი და შესწავლილია „მტკვარ-არაქსის“ წინარე (ნეოლით-ენეოლითის) ხანის ზოგიერთი ნამოსახლარი ძეგლი (ძვ. წ. V—IV ათასწლეულები)⁹⁹⁷. მკვლევრები მიდრეკილებას იჩენენ დაინახონ აქ „მტკვარ-არაქსის“ უძველესი ძეგლებისათვის დამახასიათებელი მრავალი ნიშნის საწყისი⁹⁹⁸. ქვემო ქართლისა და მისი მიმდგომი მხარეების ამ ხასიათის ძეგლებზე დაყრდნობით გამოთქმულია მოსაზრება, რომ უძველესი მიწათმოქმედი კულტურები, — ერთი მხრივ, ეს ადგილობრივი კულტურა და, მეორე მხრივ, მცირეაზიური მოსული კულტურა (ნაგულისხმევია მოსახლეობის მოსვლა — ე. გ.), შერწყმის შედეგად წარმოშობენ უფრო დაწინაურებულ „მტკვარ-არაქსის“ კულტურას⁹⁹⁹. ყოველ შემთხვევაში, კონტაქტები ამიერკავკასიურ და მცირეაზიურ კერამიკას შორის შეიძლება ამ უძველესი ხანიდან ვივარაუდოთ; ცენტრალურ ანატოლიაში ალიშარის „ხალკოლითური“ მე-12 ფენიდან (ძვ. წ. III ათასწლეულის შუა ხანა) ცნობილია ფეხიანი ქილისებური ჭურჭლები ცურისებური შვერილებით (კობები)¹⁰⁰⁰, რომლებიც შულა-

6. ე. გოგაძე

ვერის ტიპის ანალოგიებთან (თუ პროტოტიპებთან)¹⁰⁰¹ შედარებით, მიუხედავად დიდი ქრონოლოგიური დაშორებისა, სულ მცირედად თუ იცვლიან ფორმას. ამდენადვე მსგავსებას ვხედავთ შულავერის ამ ჭურჭლების გრავირებულ ორნამენტსა და ალიშარის ხალკოლითური სხვადასხვა ჭურჭლის მოხატულ ხაზოვან ორნამენტულ მოტივებს შორის¹⁰⁰². გარკვეული მსგავსებაა აგრეთვე ალიშარის მომდევნო პერიოდის („სპილენძის“ ხანის) და სამეფე კლდის (მასალა გამოუქვეყნებელია) ვიწრო მაღალტანიანი დიდი ჭურჭლების (თითქოს ცილინდრულ) ფორმებს შორის¹⁰⁰³; მათი განვითარებული სახე შეიძლება „მტკვარ-არაქსის“ კერამიკის ზოგიერთ ნიმუშშიც ჩანდეს¹⁰⁰⁴. ალიშარის ამ ფენების მასალაში „მტკვარ-არაქსის“ კერამიკის ცალკეულ ნიმუშთანაც შეიძლება შევნიშნოთ მსგავსება. მაგრამ ერთობლივად იგი განსხვავებული ხასიათისაა.

ასე რომ, „მტკვარ-არაქსის“ კულტურის წარმომავლობისა და გავრცელების თუ ლოკალურ განსაზღვრათა საკითხების საბოლოოდ გადაწყვეტამდეც ამ რიგის მონაცემებიდან კარგად ჩანს სამხრეთკავკასიური კერამიკის თავისებურებანი. მათ თრიალეთის ყორღანების კერამიკა თითქოს უფრო მჭიდროდ უკავშირდება (ამ კავშირის შესახებ იხ. წინა თავები). მეორე მხრივ, კულტურის ისტორიის მრავალ მოვლენას ჩვენ ამ ორი კულტურის პირდაპირი გენეტიკური კავშირითა და ევოლუციით ადვილად ვერ ავხსნით. თრიალეთის კულტურაზე გარეშე გავლენათა გზებისა და საშუალებების სრულად გაშუქება ჯერჯერობით შეუძლებელია. სხვადასხვა დარგში ახალი ელემენტების წარმომავლობა სრულიად განსხვავებული ცენტრებიდან ან კულტურებიდან შეიძლება წარმოვიდგინოთ. მაგრამ გარკვეულ წრეებთან მეტ სიახლოვეს ხაზი უნდა გაესვას. მცირე აზიისა და აღმოსავლეთ ხმელთაშუა ზღვისპირეთის კულტურებთან ჯერ კიდევ „მტკვარ-არაქსის“ კულტურის დაახლოების ცდა უსაფუძვლო არ ჩანს. შემდეგში ამ მიმართულებით მჭიდრო ურთიერთობის ტრადიცია აშკარად გრძელდება. ამასთანავე სავარაუდებელია კონტაქტები ეგეოსურ და აღმ. ევროპის კულტურებთან. ვფიქრობთ, რომ ამ წრეებთან დამაკავშირებელ მონაცემებს უფრო შეუძლიათ გაარკვიონ თრიალეთის მოსახლეობაში ახალი ეთნიკური ელემენტის შესახებ დასმული საკითხი. აქაც დასაყრ-

დენს პირველ რიგში კერამიკული მასალა წარმოადგენს. ურთიერთობათა პროცესში დასაშვებია როგორც კულტურული ურთიერთგავლენები, ისე მოსახლეობის გადაადგილება — ცალკეული ეთნიკური ნაკადები, თუმცა მათი მიმართულება ყოველთვის მკაფიოდ არ ჩანს.

ძვ. წ. III ათასწლეულში ევროპული მიგრაციები, რომლებსაც კი ამხნევენ მკირე აზიის, მეტ-ნაკლებ გავლენას ახდენდა ადგილობრივი კულტურების განვითარებაზე. ასეთ მოძრაობათა აღიარების გარეშეც დგინდება მკიდრო კულტურული კავშირი ევროპასა და მკირე აზიას შორის. ჩვენ აქ არ შეგვიძლია დეტალურად შეჩერება ამ საკითხებზე. ისინი სპეციალურ კვლევას მოითხოვენ. ვრცელი დასახელება ნაშრომებისა, რომელთა ავტორები ეხებიან ბალკანეთის, ეგეოსის კუნძულებს, დუნაისპირეთისა და ევროპის შავმიწიან-დაგიანი ზოლის კერამიკის მრავალ თავისებურებათა არსებობას თუ გავრცელებას ცენტრალურ ანატოლიაში (ე. წ. ხალკოლითური პერიოდი) და დას. ანატოლიაში, მოკემული აქვს ჰ. ოსტენს¹⁰⁰⁵. ცენტრ. ანატოლიაში შემდეგი პერიოდის (ე. წ. ადრებრინჯაოს ხანის) კულტურას (ალიშარ III, ძვ. წ. III ათასწლ. დასასრული) ახალი ხალხის მოსვლას უკავშირებენ (ხეთების გამოჩენა?), რის შემდეგ მალე ისევ ცვლილებები ხდება (ალიშარ II) და ხეთების იმპერიის პერიოდი იწყება¹⁰⁰⁶.

ა. გოეტცე კილიკიის ადრებრინჯაოს ხანის (III ათასწლ.) კულტურის ძირითად თავისებურებას ჩრდ.-დას. ანატოლიიდან (მანამდე ბალკანეთიდან) მოსული ხალხის მიერ მის „ანატოლიზირებაში“ ხედავს. უფრო ადრეული კულტურები აქ სირიულ-მესოპოტამიური ხასიათისა იყო და ხასუნა-ხალაფობეიდის ფაზებს ასახავდა¹⁰⁰⁷. გოეტცე, იმის საფუძველზე, რომ „ხეთური“ მონუმენტების იეროგლიფები ხურიტულ ენაზე დაწერილი არ აღმოჩნდა, მათ ჩრდ. სირიულ „ლუვიურ“ კულტურას (ენას) მიაკუთვნებს. იგი ფიქრობს, რომ ლუვიელები სირიაში ადრეულ ხანაში შეიჭრნენ და შემდეგ იქ ხურიტებთან შეხვედრისას შერეული კულტურა შექმნეს, რომელშიც მკირეაზიული მესოპოტამიურთანაა შერწყმული. ა. გოეტცეს აზრით, ე. წ. ხეთური ხელოვნების სამშობლო ჩრდ. სირიაა, მის საწყისებს ვპოულობთ ტელ-ხალაფის ხელოვნებაში (ჩრდ. მესოპოტამია); იეროგლიფური წარწერებისა და მონუმენტების გამოჩენა ანატოლიაში

ახსენება ხურიტულ-ლუვიური ოლქის მიერ ანატოლიაზე გავლენის მოპოვებით II ათასწლ. შუა ხანისათვის¹⁰⁰⁸.

ვ. მელაარტის მიხედვით, ძვ. წ. 2500 წ. ახლოს ჩრდ.-დას. ანატოლიაში ბალკანეთიდან (ვესელინოვოს კულტურა) პირველი ინდოევროპული ხალხი ლუვიელები შემოიქრა (ქვემო დუნაიდან გუმელნიკის კულტურის მატარებელი ხალხის მოწოდის შედეგად). რომელმაც დაანგრია ტროას I ქალაქი (ტროაში შემდეგ ადგილობრივი კულტურა განახლდა) და სანაპირო ოლქები დაიჭრა, სადაც თანდათანობით ახალი კულტურა განვითარდა. მთავარი ძალები კი ზღვით ნაპირ-ნაპირ კილიკიისკენ გაემართნენ და ძვ. წ. 2400 წელს იგი დაიპყრეს. აქედან ახალმა კულტურამ გავრცელება იწყო ანატოლიის პლატოზე (კონიის დაბლობი). ახალმოსულებს მალე მათი მონათესავე სხვა ხალხები მოჰყვნენ, მაგ., უძველესი ბერძენები (რომლებიც უფრო გვიან სხვა მიზეზების გამო ახლანდელ საბერძნეთში გადასახლდნენ). III ათასწლეულის მეორე ნახევარში მთელი დას. ანატოლია ახალმა კულტურამ მოიცვა¹⁰⁰⁹, როგორც მელაარტისავე მიხედვით ვიცით, უფრო გვიან (ძვ. წ. 1900 წ.) ცენტრ. ანატოლია კავკასიის გზით მოსულმა ხეთებმა დაიპყრეს და სხვა¹⁰¹⁰.

გ. მელიქიშვილის ახალი კონცეფციის თანახმად ძვ. წ. III ათასწლეულის მეორე ნახევარში დას. ანატოლია და კილიკია ლუვიელებს უკავიათ. ხოლო ცენტრ. ანატოლია — ხეთ ნესიტებს. ორივე ეს ენა (დასავლური ინდოევროპული დიალექტები) ერთმანეთის ახლო მონათესავეა. ეს ხალხები ბალკანეთის გზით ევროპიდან დაახლოებით ერთდროულად მოვიდნენ. გ. მელიქიშვილის მიხედვით, სწორედ ე. წ. პროტოხეთები (არაინდოევროპელები) წარმოადგენენ ხურიტულ-კასიტურ ელემენტს, რომელმაც ხეთებზე უფრო გვიან შემოაღწია ცენტრ. ანატოლიაში სამხრ.-აღმოსავლეთიდან, და მალე (II ათასწლ. დასაწყისიდან) ჰეგემონობა მოიპოვა ხეთების სამეფოს ჩამოყალიბებაში¹⁰¹¹. როგორც ვიცით, გ. მელიქიშვილი ხურიტების ერთი ნაკადის მოსვლას (ზაგროსიდან და ურმიის ოლქიდან) რამდენადმე უფრო ადრე ამიერკავკასიაში ამჩნევს (თრიალეთის კულტურა). საყურადღებოა, რომ მკვლევარი უშვებს ძვ. წ. III ათასწლეულში ამიერკავკასიაში ინდოევროპული ენობრივი ჯგუფის არსებობის შესაძლებლობას. იგი იზიარებს ან

ანგარიშს უწევს მოსახრებებს ანატოლიაში ნესიტების ნელ-ნელა შემოდღევის შესახებ, აგრეთვე ცენტრ. ანატოლიური „კაპადოკიური კერამიკის“ ინდოევროპულ მოსახლეობასთან იდენტიფიცირებისა¹⁰¹³, კალიკიაში ხურიტული ნაკადის გვიან მოსვლისა (2100 წ.) და ჩრდ. მესოპოტამიურ ხურიტულ სამყაროში (მიტანი) სხვა ინდოევროპული ნაკადების შედღევის შესახებ. ვფიქრობთ, რომ ასეთი სიტუაციის გათვალისწინებით, ფაქტური შეხვედრები თრიალეთური კულტურის ელემენტებისა III ათასწლეულის ანატოლიურ ელემენტებთან შეიძლება ნაკლებად დაუყვამიროთ ხურიტულ გავლენას. იგვეს უნდა გვიკარნახებდეს ის ფაქტი, რომ როგორც ეს ადრეული ანატოლიური კულტურები, ისე თრიალეთის კულტურა (ცალკეული ელემენტები) მნიშვნელოვან მიდრეკილებას იჩენს ევროპის კულტურებთან მსგავსებისადმი.

პრეისტორიული ევროპისა და წინა აზიის ურთიერთობათა ისტორიის საკითხებზე კარგადაა ცნობილი პროგრესული ინგლისელი მეცნიერის გორდონ ჩაილდის კონცეფცია (დიფუზიონისტური თეორია). ჩვენთვის ამჯერად საინტერესოა ზოგიერთი ძირითადი ფაქტი. ჩაილდის შეხედულება ჩამოყალიბებულია ო. მონტელიუსის პიპოთეზისა და აქსიომური დებულებების საფუძველზე. — რომ აღმოსავლეთის ცივილიზაცია უძველესია და მისი ელემენტები გავრცელდა ევროპაში; პრეისტორიული ევროპული კულტურები უფრო ღარიბია, ვიდრე თანადროული აღმოსავლური კულტურები, ე. ი. ცივილიზაცია ევროპაში უფრო გვიანია და სხვ¹⁰¹⁴. ევროპასა და აზიას შორის მიგრაციების ხასიათი გ. ჩაილდს ყველაზე სრულად გაშუქებული აქვს წიგნში არიელების შესახებ. მართალია, უფრო გვიან ჩაილდი მრავალ მოვლენას სულ სხვა თვალთ უყურებს, მაგრამ აქაც ჩვენს ყურადღებას ფაქტების ხასიათი და სიტუაციის ერთობლივი სურათი იქცევს. გ. ჩაილდის შეხედულების თანახმად ჩრდილოური კულტურის ძლევამოსილი ექსპანსია, სადაც არ უნდა იყვეს კონკრეტულად მისი დასაწყისი, წარმოადგენს ევროპის პრეისტორიის უპირველეს ფაქტს ძვ. წ. 2500-დან 1000 წლამდე. ჩრდილოეთის მეომარი ხალხები („საბრძოლო ცულების კულტურა“) ევროპაში ზედიზედ ახდენდნენ უფრო მაღალი ტიპის კულტურების (ოლქების) ანექსირებას. ეს ხალხი შეადგენდა ძირითად ბირთვს არიული მოსახლეობისას,

რომლის სამშობლო ევროპაა. კერამიკა და საბრძოლო ცულები მათი მოძრაობის კვალს სტოვებს აღმ. და ცენტრ. ევროპაში სხვადასხვა მიმართულებით, მცირე აზიაში არიელებმა დაიკავეს, სულ ცოტა, მისი ჩრდ.-დას. კუთხე. მესოპოტამიასა და ირანზე გალაშქრების წინ ისინი კავკასიას მიადგნენ. მთელ ამ პროცესში კულტურების ინფუზირება ხდება¹⁰¹⁵. მაგრამ ცენტრ. და აღმ. ევროპულ კულტურებში წინააზიური მოწინავე კულტურის ელემენტები, რომლებიც მცირე აზია-ევგოსისა თუ კავკასიის გზით შევიდა, რაიმე მნიშვნელოვანი მიგრაციით არ შეიძლება აიხსნას. მესოპოტამიური გავლენა ყველაზე ინტენსიური იყო კავკასიის ჩრდ. ფერდობზე—ყუბანისა და თერგის ველებზე. აქ, ნამდვილ სამეფო სამარხებში — ტომთა ბელადების ყორღანებში, ოქრო-ვერცხლის ხელოსნური ნაწარმი და სპილენძის იარაღები მიუთითებს მიგრაციების წინ დაწყებულ რეიდებზე ამიერკავკასიაში. კაპადოკიასა და მესოპოტამიაში, სადაც მოხვეჭილ იქნა ეს სიმდიდრე. ამ არიელებმა აღმოაჩინეს გზები, რომლებმაც ისინი მიტანის სამეფოს სათავეში მოაქცია და ინდუსის ველამდე მიიყვანა¹⁰¹⁶. ანატოლიურ კულტურასაც სრული სახით არ შეუღწევია ევროპაში. მრავალი ევროპული კერამიკული პარალელი განისაზღვრება ტროას ლითონის ჭურჭლების იმიტაციით, რაც, მსგავსად ცენტრ. ევროპაში უფრო გვიან გაიკრეფილი ლითონის სამკაულისა, ვაჭრობის შედეგი უნდა იყოს (ტროა II-ის საგანძურის ჩიის ცულები კი, ჩაილდის აზრით, შეიძლება ჩრდ. შავი ზღვისპირეთიდან აქ მოსულ ბელადს მიეკუთვნოს და სხვა). გ. ჩაილდი უარყოფს თეორიებს მცირეაზიელების განსახლებით თესალიურ-ილირიულ-დუნაისპირული კულტურების ახსნის, ევროპაში აზიური იმიგრაციის განუწყვიტელი ტალღებისა და ძველადმოსავლური ცივილიზაციის შეტანის შესახებ. იგი მიიჩნევს, რომ ცენტრ. და სამხრ. ევროპას ურთიერთობა ჰქონდა ევროპიზირებულ ტროას კულტურასთან. ნეოლითურ ხანაში, ჩაილდის თქმით, აზიიდან ევროპაში მხოლოდ ერთი ტალღა შეიძლება შევამჩნიოთ. ამ ტალღამ მოიტანა საიდუმლოებით მოცული კულტურები მოხატული კერამიკისა თესალიაში, ტრანსილვანიაში, ბულგარეთსა და უკრაინაში. მასვე უკავშირდება ზოგიერთი დიდმნიშვნელოვანი სიახლე სამხრეთ-აღმ. ევროპის ცივილიზაციაში. მაგრამ არე ამ მიგრაციისა შეზღუდული

იყო და მოსული აზიელები მალე გაითქვიფნენ ადგილობრივ ხალხში. ეს სიახლენი კი აითვისეს და განავითარეს სხვა ტომებმა. ამავე ხანებში (ადრეულ ნეოლითში) სხვა იმპულსები ჩრდ. და აღმ. ევროპაში წარმოქმნა ხმელთაშუა ზღვისპირეთის (ევრაფრიკული წარმოშობის) ხალხთა ნაკადებმა (დოლმენების მშენებლები) და ა. შ.¹⁰¹⁷.

ამჟამად საბჭოთა და უცხოელი არქეოლოგების მიერ მნიშვნელოვანი წარმატებებია მიღწეული სამხრ.-აღმ. ევროპის უძველეს განვითარებულ მიწათმოქმედ და ადრეულ ლითონმწარმოებელ კულტურათა შესწავლის დარგში (ტრიპოლიესა და ბალკანეთ-დუნაისპირეთის კულტურები). დგინდება გენეტური და მქიდრო კულტურული კავშირი მათ შორის და ვლინდება უძველესი ნეოლითური ფესვები. მეორე მხრივ, შეისწავლიან მცირე აზი-ეგეოსისა და წინა აზიის ქვეყნებთან ამ კულტურათა ურთიერთობას, რომლის ხასიათის გარკვევა მნიშვნელოვანწილად ქრონოლოგიურ შეფარდებათა დაზუსტებაზეა დამოკიდებული (ზოგჯერ ხდება ევროპული ამ ძეგლების ასაკის გაზრდაც)¹⁰¹⁸. მაგრამ ამ ურთიერთობის განსაზღვრა კერძოობით უფრო ზოგად ხასიათს ატარებს, მაგალითად, როგორცაა „კულტურულ-ისტორიული კავშირის“ აღნიშვნა¹⁰¹⁹ და სხვ.

თრიალეთის კულტურა თავისებურად ასახავს გარე სამყაროსთან ურთიერთობის მომენტებს. კულტურათა შედარება-დაპირისპირებისას საყურადღებოა არა მარტო მათი ცალკეული ელემენტები, არამედ საერთო იერიც.

შავი და წითელზედაპირიანი (ან ნათელზედაპირიანი) გაპრიალებული მონოქრომიული კერამიკის სამშობლოდ მახლობელ აღმოსავლეთში ტრადიციულად მცირე აზია და მისი მეზობელი ქვეყნები ითვლება. კილიკიაში, როგორც ითქვა, შავპრიალა ჭურჭლები უკვე ნეოლით-ხალკოლითიდანაა ცნობილი. შავი და წითელი გაპრიალებული კერამიკა ნეოლითისა და ენეოლით-ადრებრინჯაოს ხანაში, ზოგან უფრო გვიან, დამახასიათებელია აგრეთვე კიკლადებისათვის, კრეტასათვის, საბერძნეთისათვის და ბალკანეთ-დუნაისპირეთისათვის¹⁰²⁰. ამ ტრადიციას მკვეთრად უპირისპირდება ირანისა და სამხრ. მესოპოტამიის კერამიკული ტრადიცია, რომელიც მხოლოდ მოხატულ ჭურჭელს იცნობს. ამიტომ, ამგვარი ტრადიციის დარღვევა სამხრ. მესოპოტამიაში ურუკის პერიოდში (ძვ. წ. IV ათას-

წლეულის მეორე ნახევარი), როდესაც იქ დროებით შემოდის რუხი და წითელი მონოქრომიული სადა ჭურჭლების წარმოების პრაქტიკა, რიგი მკვლევრების მიერ განიხილება როგორც ჩრდილოური კულტურის ექსპანსია, რომელიც მიმართული იყო მცირე აზიიდან¹⁰²¹ თუ ჩრდ. სირიიდან და პალესტინიდან¹⁰²². უფრო გვიანი ხანისათვის ასეთსავე სავარაუდო მოვლენაზე (გარკვეულ გავლენებზე) ჩრდ. ირანის კერამიკასთან დაკავშირებით ჩვენ ვილაპარაკეთ. ჩრდილოური თავისებურება თავს იჩენს აგრეთვე ანგობის გამოყენებაში, რაც ირანულსა და მესოპოტამიურ უძველეს კერამიკას არ ახასიათებს¹⁰²³. კერამიკული ორნამენტიდან სპირალი პლასტიკური სახით ამიერკავკასიისა და „მტკვარ-არაქსის“ კულტურის უფრო ფართო წრის გარდა დამახასიათებელია ბალკანეთისა და დუნაისპირეთის ზოგიერთი ადრეული კულტურისათვის¹⁰²⁴ და ზოგჯერ დას. ანატოლიისათვის¹⁰²⁵. უფრო გვიან თავისებური დარულკონცენტრული წრეები დამახასიათებელია კვიპროსის წითელპრიალა კერამიკისთვის¹⁰²⁶. მოხატული ორნამენტის სახით კი სპირალი გვხვდება ტრიპოლურ, დუნაისპირულ და ეგეოსურ კერამიკაში. თრიალეთურის მსგავს პრიალაზოვან ორნამენტს (ტექნიკას) უადრესი ხანიდან დაწყებული ვხვდებით ჩრდ. სირიაში (ამუკის B, C, D, G და H ფაზებში)¹⁰²⁷, სადაც H ფაზაში იგი უადრესად წმინდად შესრულების ტექნიკით გამოირჩევა. საერთოდ კი ორნამენტი პრიალა ხაზებით ცნობილია მცირე აზიაში, კრეტაზე, სამოსზე, დუნაისპირეთსა და სხვაგანაც ევროპაში¹⁰²⁸.

თ. ბარტონ-ბრაუნი გეოი-თეფესა და თერმის (კუნძ. ლესბოსზე) A პერიოდის შავპრიალა ჭურჭლების ფაქტურას შორის განსაკუთრებულ სიახლოვეს ხედავს. იგი აღნიშნავს აგრეთვე კვიპროსზე „მტკვარ-არაქსის“ ჭურჭლების თავისებურებათა არსებობის ფაქტს (ცილინდრულყელიანი წითელი გაპრიალებული პითოსი რელიეფური ორნამენტი და მინიატურული ნახევარსფერული ყური, ორნამენტის რელიეფური ხასიათი საერთოდ). ამას იგი დასავლეთისკენ კულტურულ გავლენათა გავრცელების ერთ-ერთ ნიშნად მიიჩნევს¹⁰²⁹, რაც სავსებით დასაშვებია. „მტკვარ-არაქსის“ კულტურის ექსპანსიას უთუოდ მოჰყვა ამ კულტურის გავლენათა კიდევ უფრო შორს გავრცელება. მაგრამ შეიძლებოდა გარკვეულ ელემენ-

ტა და გავლენათა გავრცელების საწინააღმდეგო (ან განსხვავებული) მიმართულებაც წარმოგვედგინა, რამდენადაც ეს თავისებურებები დასავლეთში (ან ჩრდილოეთში) უფრო ადრეულ და ზოგჯერ უფრო დამახასიათებელი ჩანს. ზოგიერთი მათგანი ამიერკავკასიაში უკვე „მტკვარ-არაქსის“ საფეხურზე იჩენს თავს, მაგრამ მნიშვნელოვანი ხდება უფრო გვიან. ამიტომ, ბუნებრივია, რომ ადგილი აქვს მრავალ თავისებურებათა შერწყმასა და განვითარების რთულ პროცესს. ცალკეულ ელემენტთა წარმომავლობის განსაზღვრას ხშირად აძნელებს კულტურათა აღნიშნული საერთო იერი, მაგალითად, ანატოლიური და სამხრ.-აღმ. ევროპული კულტურებისა.

გამორიცხული არ არის „მტკვარ-არაქსის“ კერამიკის ურთიერთობა სამხრ.-დას. ანატოლიურ „ლითონისებურ თხელკედლიან მოხატულ თიხის ნაწარმთან“ (იხ. ზემოთ)¹⁰³⁰, რადგან ორივე მათგანში ზოგადი მსგავსების მსხლისებური ქურქლები გვხვდება¹⁰³¹, ხოლო ანატოლიური ამ კერამიკის საწყის თარიღად ჩვეულებრივად III ათასწლეულის დასაწყისი იგულისხმება. მაგრამ ანატოლიური ფორმების მსგავსება უფრო მრავალმხრივია ყორღანულ „ლითონისებურ“ კერამიკულ ფორმებთან (ადრეული ყორღანები). მეორე მხრივ, „მტკვარ-არაქსის“ ტიპის ქურქლებზე „ლითონისებური“ ტექნიკის დამოუკიდებელი თავისებურებაც ჩანს—მენისკისებური შეხეჩილობა, რომელსაც ლითონის ტექნიკის იმიტაციად მიიჩნევენ¹⁰³² და რომლის კვალი ზოგჯერ შემორჩენილია თრიალეთურ „ლითონისებურ“ ქურქელზე. ამ უკანასკნელს ადგილობრივი თავისებურებაც აქვს.

ეგეოსური გავლენის შედეგად გვეჩვენება ქურქლის შემკობა რიგებად მიძერწილი მომცრო ყურებით (ტაბ. 22, 21; 23, 9; 32, 14), რაც კრეტაზე, შუამინოსური II პერიოდიდან დაწყებული (ძვ. წ. 2000—1800 წწ.), კნოსოსისა და ფესტოსის პითოსებისათვის ხდება დამახასიათებელი. ასევე, დას. მცირეაზიულ-ეგეოსური და დუნაისპირული (ძვ. წ. IV—II ათასწლ.) ტიპის ყურებს¹⁰³⁴ ენათესავება მუხლისებური, შვერილიანი და სივრძივ ჩაღარულ-ამოზნეჩილი სხვადასხვა ყურები თრიალეთურ ქურქლებზე (ტაბ. 10, 7; 30, 1, 3, 4). მუხლისებური ყურები კარგადაა ცნობილი აგრეთვე კვიპროსისა და ჩრდილოეთ ხმელთაშუა ზღვისპირეთის სხვადასხვა ხანის კერამიკიდან¹⁰³⁵. ჩვენი

ერთ-ერთი ნიმუში (ტაბ. 30, 1), როგორც თვით ქურქლის, ისე ყურის ფორმის მიხედვით, საკმაოდ ზუსტად იმეორებს ზოგიერთ ასეთ ადრეულ ქურქელს (ბულგარეთი, კაზანლიკის ველი, ძვ. წ. IV ათასწლ.)¹⁰³⁶. როგორც დას. ანატოლიისათვის (ძვ. წ. III ათასწლ.), ისე ცენტრ. ანატოლიისათვის (III ათასწლ. დასასრული) და შემდეგში კი მინოსური კერამიკისათვის დამახასიათებელია ჰორიზონტალური მრგვალგანივილიანი ყურები¹⁰³⁷ (შეად. ტაბ. 20, 16; 31, 4). შეიძლება საგულისხმო იყოს ლენტური სადა მომცრო მინაძერწი ყურების ზოგიერთი თავისებურება, რომელიც ადრე (შუახალკოლითურ ხანაში) ჩნდება პალესტინის კერამიკაში¹⁰³⁸ და თერმში (III ათასწლ. დასაწყისს)¹⁰³⁹. პალესტინიდანვე (ხალკოლითი და ადრე-ბრინჯაო) ცნობილია „თაროსებური“ შვერილები ყურების მაგიერ¹⁰⁴⁰. ისინი დაახლოებით მსგავსია ადრე- და შუაბრინჯაოს ხანის ამიერკავკასიური სხვადასხვა (მეტწილად უხეში) ქურქლის მობრტყელო შვერილებისა (ზოგადად შეად. აგრეთვე ჩვენი ქურქლის მოზრდილ ნახევაროვალურ დეკორატიულ მინაძერწს — ტაბ. 19, 12), ასეთი შვერილები განსაკუთრებით მრავლადაა წარმოდგენილი აიდან იერუსალიმთან (III ათასწლ.), სადაც აღმოჩენილია იმავე ხანის ეიწროძირიანი ღრმა ჯამები და ოთხწახნავა ქურქლისმავარი ფარნები თუ სასაკმევლები¹⁰⁴¹, რომელთა ზუსტ ანალოგიებს ჩვენში „მტკვარ-არაქსის“ კერამიკა შეიცავს (ოზნი, ამირანის გორა, ქვაცხელები)¹⁰⁴². „მტკვარ-არაქსის“ კერამიკაში უცნობი არ არის ქურქელი ცურისებური პატარა ფეხებით (სამფეხა ქურქელი)¹⁰⁴³. ამგვარი ფეხები განსაკუთრებით დამახასიათებელია მომცრო ქურქლებისათვის დას. ანატოლიაში, ხშირად ბალკანეთში და საერთოდ ევროპაში (სამფეხა და ოთხფეხა ქურქლები). დას. ანატოლიაში ასეთი ქურქლები ხმარებაშია უკვე ჰაჯილარის ადრეული ხალკოლითური პერიოდიდან (VI—V ათასწლ.); უფრო განსხვავებული—ჩათალპუიუყის ადრეული ნეოლითიდან¹⁰⁴⁴. სამფეხა მომცრო ქურქელი ახლა ცნობილია თრიალეთის ადრეული ყორღანული კერამიკიდანაც. უფრო გვიან იგი გავრცელებული ჩანს ირანშიც, თრიალეთურ ბრინჯაოს „ვაზას“ (ტაბ. 22, 9) ფორმის მხრივ მოეძებნება ადგილობრივი კერამიკული ანალოგიები (სტალინირის მასალიდან და სხვა); ამ ფორმების

კერამიკულ „პროტოტიპებს“ კი დას. ანატოლიაში ვხვდებით¹⁰⁴⁵.

თრიალეთში ყველა იმ ფორმის შემოტანას, რომელსაც გარეშე აღრეული პარალელი მოეპოვება, ჩვენ ვერ ვივარაუდებთ. ალიშარის „ხალკოლითური“ ხანისა¹⁰⁴⁶ და სხვადასხვა პერიოდის ჩრდ. სირიული კვერცხისებურტანიანი დიდი ქურქლები¹⁰⁴⁷ თრიალეთურზე აღრეულია, მაგრამ ამგვარ ფორმებს საერთოდ ფართო გავრცელება აქვს. თრიალეთის ასეთი ქურქლები შეიძლება აღვილობრივი ფორმებიდან კანკითარებულიყო, მაგ., ქვეცხელას მომრგვალო ტანიანი ქურქლების მსგავსი ფორმებიდან.

უფრო სპეციფიკურია „ბიკონუსური“ და „მსხლისებური“ ფორმა ქურქლებისა. თრიალეთის ამგვარი ქურქლები, ჩანს, გენეტიკურად უკავშირდება „მტკვარ-არაქსის“ კერამიკის უფრო არქაულ ფორმებს. ალიშარზე „ხალკოლითის“ დასასრულს ვხვდებით ბიკონუსურტანიან ვიწროძირიან ქურქლებს ფართო მაღალი ან დაბალი ყელით¹⁰⁴⁸. მათ შეესატყვისება ქვაცხელებისა და ტრიპოლიეს ფორმების ზოგიერთი ვარიანტი¹⁰⁴⁹. მაგრამ ალიშარის და ტრიპოლიეს კერამიკის ამ ფორმებს მეტი ურთიერთმსგავსება აქვთ (ამავე ხანაში ალიშარზე გვხვდება ტიპური ტრიპოლიურ-დუნაისპირული ფორმა—მაღალფეხიანი „სახილე ვაზა“ და ა. შ.). შეიძლება საერთო ტრადიციას მოწმობდეს ქვაცხელებისა და ალიშარის აღნიშნულ ქურქლებზე დეკორატიული დეტალი — ბრტყელი რელიეფური სარტყელი (ალიშარი) და რელიეფური ზოლი თუ კედლის თავისებური შეწყელობა (ქვაცხელა; იხ. აგრეთვე საჩხერის ქურქლებზე)¹⁰⁵⁰, რაც თავდაპირველად ქურქლის ორი ნაწილის ცალცალკე დამზადების შედეგად უნდა იყოს წარმოქმნილი, ისე როგორც სუზა II სტილის ირანულ პითოსებზე ამგვარი დეტალია ახსნილი (რელიეფური სარტყელი)¹⁰⁵¹. ქვაცხელას ზოგიერთი სხვა ქურქელი ამ წესით კონსტრუირების უშუალო კვალსაც ატარებს, რომელიც არავითარი დეკორით არ არის დაფარული. ასე რომ, ყორღანული ბიკონუსური ქურქლებისათვის სავარაუდებელია ისეთი ადგილობრივი წანამძღვრებიც რომელთაც გარკვეული თავისებურების მიხედვით გარეშე ანალოგიები ექნება. ალიშარის იმავე ფენებში (მე-12 ფენა) გვხვდება უბრალო ქილისებური, ოდნავ მუცელგამობერილი ქურქელი, რომლის ფორმაც თრია-

ლეთში შეუბრინჯაოს პერიოდის უბრალო ქურქლებში ჩანს (ტაბ. 26, 8, 19). მომდევნო „სპილენძის ხანაში“ კი ალიშარზე ვხვდებით ნახევარსფერული დაბალი კოპების შემკულობას¹⁰⁵², რომლის მსგავსი დეკორი დაახლოებით ამავე ხანაში პოულობს ფართო გავრცელებას ყუბანისპირეთსა და თრიალეთში.

აღნიშნულ ყველა ბიკონუსურ ქურქლებიდან მომრგვალომხრიან ვიწროძირიან ვარიანტისათვის (ტრიპოლიურ კერამიკაში ე. წ. მსხლისებური ქურქელი)¹⁰⁵³ შეიძლება ერთგვარი პროტოტიპები დაგვეჩვენა ჩრდ. მესოპოტამიურ ხასუნას უძველესი მიწათმოქმედი კულტურისათვის (ძვ. წ. VI—V ათასწლ.¹⁰⁵⁴—ქვედა ფენები) დამახასიათებელ ბიკონუსურ ქურქლებში¹⁰⁵⁵. მაგრამ ამ თავისებურებათა გავლენას უფრო ჩრდილოეთით რომელიღაც ძალიან აღრეულ პერიოდში თუ ექნებოდა ადგილი, იგივე ითქმის ხასუნას სფერულტანიანი ქურქლების ხშირ ტეხილხაზოვან და წიწვისებურ გრავირებულ ორნამენტზე¹⁰⁵⁶ და IV ათასწლეულის ნუზის (ჩრდ. მესოპოტამია) შვეულ ტეხილხაზოვან, წიწვისებურ და სავარცხლისკბილისებურ გრავირებულ ორნამენტზე¹⁰⁵⁷ (დაახლ. შეად. ტაბ. 20, 21, 25; 30, 14; 32, 14), რომელიც ჯერჯერობით იზოლირებულად გამოიყურება მესოპოტამიაში, ხასუნას უძველეს კერამიკაში (I—VI ფენა) სამკვდრს გამოიყურებენ—ე. წ. არქაულს (უძველესს), სტანდარტულს (Standard ware) და მოხატულ სამარულს (ზოგიერთის აზრით სამხრეთის იმპორტს)¹⁰⁵⁸. უმთავრესად არქაული და სტანდარტული კერამიკის მოხატულ ორნამენტს და ზოგჯერ გრავირებულს ახასიათებს შვერონული სახეები. არქაულ მოხატულ კერამიკაში ხედავენ სირიულ-კილიკურ ნეოლითურ კერამიკასთან მსგავსებას¹⁰⁵⁹, ზოგიერთი კი სირიულ-კილიკურ გავლენას ამჩნევს ხასუნას გრავირებულ ორნამენტში¹⁰⁶⁰.

როგორც ითქვა, გრავირებულ და მოხატულ სხვადასხვა შვერონულ ორნამენტს მკირე აზიაში აღრეული ტრადიცია აქვს. თრიალეთური შვერონული ორნამენტის დაკავშირება გარეშე სამყაროსთან არ უნდა ეწინააღმდეგებოდეს ზემოთ გამოთქმულ დაკვირვებას, რომ „მტკვარ-არაქსის“ კერამიკაში ეს ორნამენტული თემა უკვე ისახება. ამას თავის მხრივ გავლენა უნდა მოეხდინა ყორღანული კერამიკის ორნამენტზე, რაც შვერონული და ფრიზული ელემენტების შერწყმაში ჩანს. ამგვარი

შერწყმა ზოგჯერ „მტკვარ-არაქსის“ კერამიკის ორნამენტში შეიმჩნევა¹⁰⁶¹. „მტკვარ-არაქსის“ კერამიკულ ორნამენტში ზოგჯერ თვალსაჩინოა აგრეთვე სვასტიკისა და თავისებური ლენტური კუთხეების მოტივის ჩასახვა¹⁰⁶². ისინი უფრო გვიან, განვითარების და სხვა ელემენტებთან შერწყმის შედეგად (მაგ., ჯვარი), აგრეთვე შეიძლება გარეშე ტექნიკური და მხატვრული მანერის გავლენის შედეგად, თავისებურ სახეს იძენენ თრიალეთურ ფრიზულ ორნამენტში (ტაბ. 17, 40, 43; 24, 18; 29, 15, 18, 22). თრიალეთური ეს გამოსახულებები (შუაბრინჯაოს ხანისა) ორნამენტულ კომპოზიციაში განლაგების საერთო იერიით თუ თავისი ფორმით უფრო ახლო დგანან ალიშარის, ქიულთეფეს (მაგ., სვასტიკა შევრონებთან — შეად. ტაბ. 19, 20), ალაჯისა და ტროას III ათასწლეულის გამოსახულებებთან¹⁰⁶³ და შემდეგი პერიოდების მკირეაზიულ-კავკასიურ თუ ეგეოსურ-ევროპულ ნიშნებთან, ვიდრე ხალაფურ, ობეიდურ, ელამურ და სხვა წინააზიურ თუ შუააზიურ გამოსახულებებთან¹⁰⁶⁴.

თრიალეთისა და ტროას კერამიკულ ფორმებში (ტროა I—V) მსგავსებას ვერ ვხედავთ, რაც ხშირად შეიმჩნევა თრიალეთისა და სხვა კერამიკულ ჯგუფებს შორის, როდესაც ორნამენტის მიხედვით მათ შორის მსგავსებაა. ტროას ზოგიერთი ლენტური, პუნქტირიანი და ხაზოვანი შევრონული ან ფრიზული ინკრუსტირებული ორნამენტის ელემენტებს და მოტივებს (კერამიკაზე) და პატარა წრეებს ცენტრში წერტილით (კერამიკასა და სხვა ნივთებზე)¹⁰⁶⁵ თრიალეთშიც ფართო გამოყენება აქვს (შეად. ტაბ. 20, 21, 25, 28; 25, 29; 28, 30; 31, 5—ლენტები, შევრონი, პუნქტირი: ტაბ. 17, 31, 36, 40, 44; 25, 29—წრეები; შეიძლება აგრეთვე ტაბ. 9, 9; 20, 2; 28, 10—წრეები ოქრომკედლურ ნაკეთობებზე).

მართალია, დასავლეთ და აღმოსავლეთ ანატოლიური ორი წრის კულტურას, კერძოდ კერამიკას, მკვეთრად ასხვავებენ ერთმანეთისგან¹⁰⁶⁶, მაგრამ არის შეხედულებაც (ა. გოეტცე, მიერ ადრე გამოთქმული), რომელიც „კაპადოკიური კერამიკის“ ჯგუფს, მაგალითად (ალიშარ III-ის პერიოდი), უკავშირებს ტროადულ ნაწარმს, როგორც ზოგიერთი ფორმის (ნისკარტიანი ჩაიდნები, სახელურიანი ჯამები), ისე ძირითადი დეკორატიული მოტივის—ზიგზაგისა და სხვების მიხედვით, რომელთა

შორის განსხვავებას მხოლოდ შესრულების ტექნიკაში ხედავენ (ტროაში კრილსაზოვანი, აქ კი მოხატული). ა. გოეტცე, ამასთანავე, იზიარებს მოსახრებას ამ სტილის დასავლურ (ბალკანურ) წარმომავლობაზე¹⁰⁶⁷. „კაპადოკიურ“ მოხატულ კერამიკაზე ჩვენ ზემოთ უკვე გვქონდა საუბარი.

ჩვენ გვგონია, რომ შუაბრინჯაოს ხანის თრიალეთური სიმბოლური ნიშანი — ე. წ. ტრაპეციისებური გამოსახულება კერამიკაზე (ტაბ. 29, 1, 14, 15, 18) ენათესავება ხარის კულტთან დაკავშირებულ ამიერკავკასიურ ადრეულ სიმბოლიკას, — რქისებურშვერილებთან თიხის სადგრებს „მტკვარ-არაქსის“ კულტურაში. ამ უკანასკნელს თავის მხრივ კავშირი უნდა ჰქონდეს უძველეს მკირეაზიულ სამსხვერპლოს ფორმასთან (ბეიჩესულტანი, ძვ. წ. III ათასწლ. შუა ხანები¹⁰⁶⁸) და შემდეგი ხანის მრავალგვარ ეგეოსურ რქისებურშვერილებთან საკურთხეველ-სამსხვერპლოების, სადგრების და სხვა ობიექტებისა და ნივთების სიმბოლურ ფორმებთან (კრეტულ-მინოსური „შესაწირავი რქების“ გამოსახულება, ნამდვილი რქების მიბაძულობა¹⁰⁶⁹, ანდა სიმბოლო კრეტული „ბუნების ქალღმერთისა“, რომელიც იდენტიფიცირებულია მკირეაზიულ „დიდ დედასთან“ და ეგვიპტურ მიწის მამრობით ღმერთ „ჰორთან“¹⁰⁷⁰). ბ. კუფტინი სამართლიანად მიუთითებდა „მტკვარ-არაქსის“ ხანის სადგრების ამგვარ ერთიანობაზე არა მარტო უძველესი (ენეოლითის ხანის) მკირეაზიულ-ეგეოსურ აღმოჩენებთან (მერსინი, მოხლოსი), არამედ შემდეგი პერიოდის ძეგლებთანაც (ალიშარი, კრეტა-მიკენი)¹⁰⁷¹. ეგვიპტეში ამგვარი აღმოჩენები დაკავშირებულია კრეტა-მიკენის კულტურულ გავლენებთან¹⁰⁷². გვაქვს საფუძველი ვიფიქროთ, რომ თრიალეთური ტრაპეციისებური ფიგურა (ბ. კუფტინის მიხედვით ნაყოფიერების მდებდრობითი სიმბოლოს ტრანსფორმაცია¹⁰⁷³) წარმოადგენს ხარის სიმბოლურ ნიშანს — ხარის თავს ანფასში, რომლის სქემას იგი უფრო მოგვაგონებს. ამ ვარაუდს უნდა ადასტურებდეს გამოსახულებათა ანალოგიური ფორმების არსებობა სხვადასხვა პერიოდში, როგორცაა მაგალითად, ფრიზის შემავსებელი ერთ-ერთი გამოსახულება მიტანური კედლის მხატვრობაში (ნუზი), ტრაპეციისებური ფორმისა, მხოლოდ აშკარად ხარისთავი რქებით¹⁰⁷⁴, და ჩრდ. მესოპოტამიის ხალაფური კერამიკიდან კარგად ცნობილი მსგავსივე (უფრო მარტივი) ფრიზული

მოხატული გამოსახულებები, აგრეთვე ძვლის ოთხკუთხა ფირფიტის სახით სტილიზებული ხარის თავი რქებით ბილჩე ზლოტოდან (ტრიპოლიეს კულტურა).¹⁰⁷⁵ საინტერესოა აგრეთვე სკულპტურული ფიგურები ტრაპეციული ანფასით მიკენურ ოქროს დაიდებაში¹⁰⁷⁶, რომელთაც ჩვენი გამოსახულების მსგავსად რქები აკლია და ყურები აქვთ¹⁰⁷⁷, ისე როგორც ბუკრანიუმის ფორმის მიკენურ და კვიპროსულ მრავალ ოქროს საკიდს¹⁰⁷⁸. თრიალეთურ გამოსახულებათა ხასიათისა უნდა იყოს ურმიისპირეთის ერთ-ერთი ყორღანიდან ცნობილ მოხატულ ქურქელზე გამოსახული ტრაპეციისებური ფიგურები (რქისებურად აშვერილი კუთხეებით). ისინი მცენარეულ მოტივთან — რტოსმაგვარ გამოსახულებასთანაა დაკავშირებული¹⁰⁷⁹ („სიცოცხლის ხე“ თუ ბუნების განახლების სიმბოლო). ასევე სიცოცხლის ხეს უკავშირდება „მტკვარ-არაქსის“ ხანის რქისებურშვერილიანი სადგრები¹⁰⁸⁰ და ეგეოსური ზემოაღნიშნული სიმბოლოები (მათთან გამოსახული მცენარით)¹⁰⁸¹. თრიალეთურ გეომეტრიზირებულ ორნამენტულ სისტემაში მცენარეული მოტივის გამოცნობა ძნელია, მაგრამ სოლარულ სიმბოლოებთან (სვასტიკა, ჯვარი) ხარის სიმბოლოს დაკავშირება ფრიზის კომპოზიციაში (ერთ შემთხვევაში კი ისინი შერწყმულია — ტაბ. 27, 21) აგრეთვე ნაყოფიერებისა და ბუნების განახლების კულტთან უნდა აკავშირებდეს ხარს¹⁰⁸². ყოველივე ეს გასაგები ხდება როგორც წინამორბედი ადგილობრივი ტრადიციის, ისე თრიალეთის მიწათმოქმედ — მესაქონლე საზოგადოების ხასიათის გამო. ხოლო ფორმები, რომლითაც ეს კულტი ხორციელდება, უფრო დასავლეთთან ავლენს ერთიანობას. გამოსახვის კონკრეტული სტილი, — ფრიზულ სქემაში მოცემულა გამოსახულება, — შეიძლება ჩრდ. მესოპოტამიასთან იყოს დაკავშირებული, სადაც ამგვარი სახეები ჯერ კიდევ უძველეს ხალაფის კერამიკაში შეიმჩნევა.

ჩაღარულ-ამოზნეჟილი და ღარული ორნამენტის სიქარბე დამახასიათებელია თრიალეთის ადრეული პერიოდების, ამუქის H და J ფაზებისა და მცირეაზიული აპლათლიბელის ტიპის კერამიკისათვის¹⁰⁸³. მაგრამ ადრეული ყორღანული კერამიკის გოფირებული დეკორი, განცალკევებულ მონაკვეთებზე დატანილი (ტაბ. 6, 13-16; 7, 10; 14, 3), ყველაზე უფრო გვაგონებს ტრიპოლიეს კულ-

ტურის ადრეული პერიოდის (ძვ. წ. 3000—2700) კერამიკის ერთ-ერთი ჯგუფის (დნესტრისპირეთის) ამავე ხასიათის კანელურებიან შემკულობას. ხშირად თრიალეთურისავე მსგავსი წმინდა წერტილების მწკრივებით¹⁰⁸⁴. აღსანიშნავია აგრეთვე ამავე კერამიკის (მეორე პერიოდი — 2700 — 1100) სავარცხლისკბილისებური შტამპისა და (მომცრო ქურქლებზე) ლენტურ წრეებში ჩასმული წვეტიანი ბურკულების ორნამენტი,¹⁰⁸⁵ რაც ძალიან ემსგავსება თრიალეთის კერამიკის ორივე ამ სახის ორნამენტს (ტაბ. 15, 21; 17, 41; 26, 10). სავარცხლისებური შტამპიანი ქურქლები ტრიპოლურ კერამიკაში ატარებენ კიდევ წვრილი მრგვალი კოპების მწკრივებს, რაც დამახასიათებელია თრიალეთის ადრეული ყორღანებისათვის და განსაკუთრებით ყუბანის ყორღანებისა და ნამოსასლარების კერამიკისათვის ნოვოსვობოდნაიას ეტაპზე („მარგალიტისებური ორნამენტი“)¹⁰⁸⁶, რომელიც სინქრონულია თრიალეთის ადრეული ყორღანების ეტაპისა. საერთოდ მრგვალი კოპებისა და სავარცხლისკბილისებური შტამპიანი ორნამენტის გამოჩენას ტრიპოლურ კერამიკაში ჯერ კიდევ ამ კულტურის ადრეულ პერიოდში ვამჩნევთ (3000—2700)¹⁰⁸⁷. მაგრამ, მეორე მხრივ, თრიალეთის მომცრო ქურქლები ატარებენ სხვა ორნამენტულ ელემენტებსაც — ლენტურ შვერონებს. — და სხვა ნიშნების მიხედვით ასახვენ აშკარად ადგილობრივ ადრეულ ტრადიციას. ესაა შავპრილა ზედაპირი, კეცის „ორფეროვანი“ გამოწვა, ნახევარსფერული ყურების თავისებურება, ვიწრო ძირი და ა. შ.; მონაკვეთებად დატანილი აღნიშნული ორნამენტი კი ჩაღარულ-ამოზნეჟილი ორნამენტის ტრადიციული ტექნიკით სრულდება.

ევროპის მიწათმოქმედი კულტურების კერამიკული ელემენტების მთელი რიგი შესაძლებელია ამიერკავკასიაში მცირეაზიისა და სხვა ქვეყნებისაგან დამოუკიდებლად იყოს შემოღწეული. ცენტრ. ანატოლიაში ალიშარ III-ის პერიოდამდე, ე. წ. ხალკოლითურ და სპილენძის ხანაში, როდესაც იქ არსებობს სამხრ. ევროპულ კერამიკასთან მსგავსების მქონე ელემენტები, კერამიკაში სავსებით უცნობია სპირალი. შემდეგში კი მხოლოდ კაუქისებური სპირალი ჩნდება. თრიალეთში ფართოფუძიანი ვოლუტის გამოჩენა (ტაბ. 24, 13), რომელიც უცნობია წინა აზიაში (თუ არ ჩავთვლით ელამურ უძველეს ორნამენტში სტილიზებულ რქებს და

ფართოფუძიანი ვოლუტის იშვიათ ორნამენტს კი-
შიდან¹⁰⁸⁸), ტრიპოლური ტიპის მოხატული და გრა-
ვირებული კერამიკის გავლენას შეიძლება მიეწე-
როს. მასში ვოლუტები (მათ შორის ფართოფუძი-
ანი), კოსმოლოგიურ-მითოლოგიური შინაარსისა,
ფართოდაა გამოყენებული¹⁰⁸⁹. თრიალეთური ოქ-
როს თასის ვოლუტებიც თითქოს პირდაპირ გად-
მოღებულს ჰგავს ტრიპოლური ორნამენტის ერთ-
ერთი ვარიანტიდან, რომელიც ფართოფუძიან ან
ასეთსავე თანაბარი სიგანის ლენტურ სპირალს
წარმოადგენს და სიგრძეზე დაფარულია წრიული
ელემენტებით¹⁰⁹⁰ (შეად. ფერადი თვლების გან-
ლაგება თასზე—ტაბ. 24, 5). აქ საწინააღმდეგო
მიმართულებით გავლენა ძნელი წარმოსადგენია
(ტრიპოლური მთელი ორნამენტული სისტემის გა-
მო და სხვ.). თრიალეთის შტანდარტის ოთხვოლუ-
ტიანი (ტაბ. 22, 2) და აგრეთვე აღმოსავლეთში
კარგად ცნობილი სამკაულების ოთხსპირალიანი
მოტივის საწყისიც ეგებ ტრიპოლური „ციური ირ-
მების“ ოთხ ვოლუტისებურ სიმბოლიურ გამოსა-
ხულებებში დაგვეჩინა¹⁰⁹¹ (?), რომელთა მოხაზუ-
ლობა და განაწილების სქემა როგორღაც ჩვე-
ნი ვოლუტების წრიული განლაგების მსგავსია.
მრავალი ელემენტი ტრიპოლური ორნამენტისა
სხვაგანაც შეიძლება შეგვეჩინა: დისკო და
კლაკნილი მეანდრი—ეგეოსურ ორნამენტში, ნახე-
ვარდისკო მცენარითურთ („მიწისა და მიწიერის“
სიმბოლო) — ტროას გრავირებულ ორნამენტში.
მაგრამ ამ მხრივ განსაკუთრებით საინტერესოა „კა-
პადოკიური კერამიკის“ ერთ-ერთი სახის გეომეტ-
რიული ორნამენტი, სხვადასხვა სწორი და ირიბი
ჩამოშვებული ზოლებით კომბინირებული¹⁰⁹²; და
გეოი-თეფეს ტიპის ფართო ნახევარწრიული ხაზო-
ვანი ფესტონები, ტალღური ხაზებით შევსებუ-
ლი¹⁰⁹³, თუმცა ეს ორნამენტი ტრიპოლურ კერამი-
კაში რამდენადმე მოგვიანო ჩანს (გვიანი ეტაპი —
2100—1700). აღსანიშნავია აგრეთვე გრავირებუ-
ლი (ე. წ. ჩაღრმავებული) და ჩაზნექილი ორნამენ-
ტის ზოგიერთი თავისებურება ტრიპოლურ კერა-
მიკაში, რომელთაც თრიალეთური ორნამენტი გვა-
გონებს. ესაა მსხვილი წერტილების კომბინირება
ლენტებთან და კრილხაზოვან სახეებთან (სიგრძეზე
გაყოლებული წერტილები)¹⁰⁹⁴ (შეად. ტაბ. 5, 4,
7, 6; 8, 6; 17, 29; 18, 20; 28, 1, 7, 18), ნაძვისე-
ბური მცენარეული „სამკუთხა“ გამოსახულება¹⁰⁹⁵
(ტაბ. 20, 26), შვეული კანელურები კურკლის

ყელს ქვემოთ¹⁰⁹⁶ (შეად. ტაბ. 20, 20; 25, 30). რო-
გორც უკვე ითქვა, არ არის გამორიცხული, რომ
ამიერკავკასიური და კერძოდ თრიალეთური ორნა-
მენტის გავლენა ჩრდ. ოლქებში ჩანდეს. ყუბანის-
პირეთის კერამიკის შტრიხებიანი ტეხილი ლენტე-
ბის ორნამენტი (მეშოკო, ძვ. წ. III—II ათასწლ.
მიჯნა) თრიალეთურთან ტოპოლოგიურ კავშირშია
განხილული¹⁰⁹⁷ (შეად. ტაბ. 28, 30), და შეიძლება
მასში ამიერკავკასიური ორნამენტის გავლენა ჩან-
დეს (მაგ., „მტკვარ-არაქსის“ ხანის ბეშთაშენური
ტიპის¹⁰⁹⁸—შეად. ტაბ. 28, 30). ასევე აღსანიშნა-
ვია თრიალეთური შვერონული ორნამენტის ერთი
სახეობის (ტაბ. 25, 29) სქემის მიხედვით ზუსტი
ანალოგია ყუბანისპირეთიდან, რომელიც II ათას-
წლეულის ადრეული დასაწყისით თარიღდება¹⁰⁹⁹
და ჩრდ. შავი ზღვისპირეთისა და სტეპების კერა-
მიკის ტიპის წერილი თოკისებური ანაბეჭდითაა
შესრულებული.

ამ ხასიათის შედარებები არ განისაზღვრება
მარტო ტრიპოლური კერამიკით. ეს უკანასკნელი,
როგორც ვიცით, თვითონაა დაკავშირებული აღმ.
და ცენტ. ევროპის დიდ კულტურულ წრეებთან, —
კერძოდ იმ ნიშნებითაც, რომლებიც ჩვენ ზემოთ
აღვნიშნეთ. ეს თავისებურებები ქრონოლოგიურად
უშთავრესად წინ უსწრებს ამიერკავკასიაში მათ
გამოჩენას და, ამასთანავე, ტერიტორიულად ძალზე
დამორბეული არიან ამ ოლქიდან, იმისათვის, რომ
აქ უშუალოდ მეზობელი კულტურების გავლენები
დაგვეჩინა. ეს თავისებურებები თრიალეთში სხვა-
დასხვა საფეხურზე ჩნდება, ჩანს, ჩრდილოეთის
რომელიღაც გზით. იგივე ითქმის დასავლეთის
მხრიდან შემოღწეულ თავისებურებებზე. ყველა
შემთხვევაში აქ საქმე ეხება ცალკეულ ელემენტ-
ებს. ამგვარად, შეიძლება დავუშვათ, რომ სხვა-
დასხვა მხრიდან ეთნიკური ელემენტის შემოღწევა
თრიალეთში, ან მასთან დაახლოება, თანდათანო-
ბით მოხდა. ჩვენ ვერ დავამტკიცებთ, რომ ყველა
ამ კულტურის მატარებელ ხალხთა წარმომადგენ-
ლები აქ პირდაპირ მოვიდა, მაგრამ შეიძლება და-
შვება, რომ ესა თუ ის შემოსული ნაკადი ამ კულ-
ტურებთან ოდესღაც კონტაქტში იყო და სხვა,
ყორღანული „ლითონისებური“ კურკელი ერთი
მხრივ სამხრ.-დას. ანატოლიურ ფორმებს ემსგავ-
სება (რომელთა შორის განსხვავებული ფორმები-
ცაა), მეორე მხრივ კი ტრიპოლური კერამიკის
მსგავს დეკორატიულ ელემენტებს ატარებს. აქ აი-

სახეზე ორმხრივი ურთიერთობა (დასავლეთთან და ჩრდილოეთთან), რომლის შუალედები ჩვენთვის უცნობია. შესაძლებელია რომ შორეულ ოლქებთან გარკვეულ ურთიერთობას ადგილი ჰქონდა ჯერ კიდევ „მტკვარ-არაქსის“ კულტურის ხანაში. შეიძლება ამით აიხსნებოდეს გუმელნიცას კულტურაში (ბულგარეთი, რუმინეთი) თრიალეთურის მსგავსი მსხლისებური ჭურჭლების არსებობა¹¹⁰⁰, ისე, როგორც სამხრ. ანატოლიურ „ლითონისებურ“ კერამიკულ ნაწარმში. თუმცა ამგვარი ვარაუდი ჯერჯერობით პირობითია და შეიძლება, რომ ეს ფორმები თითოეულ ამ კულტურაში სრულიად დამოუკიდებელი წარმოშობისა იყოს. თუ რამდენად წარმოადგენს თრიალეთური ზოგიერთი ვარიანტის (ტაბ. 5, 1; 24, 14) ახლო მსგავსება გუმელნიცას კერამიკის ფორმებთან „მტკვარ-არაქსის“ შემდგომი ხანის ურთიერთობის ანარეკლს, ამის თქმაც ძნელია. იორდანსმიულის (ზემო დუნაი) კერამიკულ ორნამენტ¹¹⁰¹ აგრეთვე მსგავსია თრიალეთურისა (ტაბ. 5, 1). ფორმების მხრივ არანაკლებ ზუსტი ანალოგიები მოეძებნება ჭურჭლებს, რომლებზედაც იორდანსმიულის ეს ორნამენტია დატანილი. ესაა დიხა გუძუბეს ქვედა ფენის ნაცრისფერკეციანი მრგვალტანიანი მომცრო ჭურჭლები პირსა და მხარზე მიერთებული მოგრძო ლენტური წყვილი სახელურით¹¹⁰².

საინტერესოა წმინდა პუნქტირიანი შტამპის ორნამენტი და საერთოდ სავარცხლისკბილსებური შტამპი. მისი გავრცელება ბრინჯაოს ხანაში მთელ ევროპასა და ჩრდ. აზიას ჰფარავს (ევროპაში მისი საწყისები ჯერ კიდევ ნეოლითშია), როგორც ჩანს, ამას ადგილი აქვს მისი ტექნიკური უპირატესობისა და მონოპრომიულ მუქ კერამიკაზე ეფექტიანობის გამო (ხშირად ინკრუსტაცია). მაგრამ ამ ორნამენტის ცალკეული სახეობების წარმოშობა-გავრცელების გარკვევაც კი სიძნელეს წარმოადგენს. ამ საკითხებზე მრავალი მოსაზრება გამოითქვა, კერძოდ უგროფინური წინაპარ-ხალხის მიერ¹¹⁰³ თუ იბერიის (პირენეის) ნახევარკუნძულიდან გავრცელების შესახებ¹¹⁰⁴. ხშირად ორნამენტული სახეებიც კი იგივეობას ავლენს უშორეს მანძილებზე. ირიბი შტრიხებისმაგვარად პუნქტირით შევსებული გარეშემო ლენტები განსაკუთრებით დამახასიათებელია ე. წ. ზარისებური თასებისათვის, რომლებიც ევროპის ყველაზე მოძრავი ტომების კვალს ავლენს ცენტრ.

ევროპიდან დაწყებული ესპანეთ-პორტუგალიამდე და იტალია-სიცილიამდე¹¹⁰⁵, ასეთი სტილის ორნამენტს, თეთრად ინკრუსტირებულს შავპირილა ჭურჭლებზე, ჩვენ ვხვდებით სარდინიის ენეოლითურ ფენებში (ზოგიერთის აზრით „იბერიული“ გავლენის მქონე კულტურა და სხვ.); ამ კერამიკას ქრონოლოგიურად წინ უსწრებს თავისებური მსხლისებური ჭურჭლები, მენისკიანი ყურები და ა. შ.¹¹⁰⁶ ამავე პერიოდში ჩრდ. იტალიაში (რემედლოს კულტურა—2300 წ. შემდეგ) ზარისებური თასების მკეთებელმა ხალხმა შემოიტანა დასავლეთ-ევროპული კულტურის ელემენტები და ამასთანავე ხელი შეუწყო დუნაის ველთან კავშირის დამყარებას. აქ ნაპოვნია მათი კერამიკა, რომელიც განსხვავებულია ადგილობრივი ნაწარმისაგან, ე. წ. „მოკაულ ცერისებურ“ ანუ „ცხვირის კენისებურ“ ყურიანი ჭურჭლებისაგან¹¹⁰⁷ (ყურები, რომელთაც ამ დროიდან ჩვენ თრიალეთშიც ვხვდებით და რომლებიც დამახასიათებელია ხმელთაშუა ზღვის ჩრდილოეთით მდებარე ქვეყნებისათვის. — ტაბ. 30, 1). მაგრამ შემდეგში ამ კერამიკამ გავლენა მოახდინა ადგილობრივი კერამიკის ორნამენტზე (ბოლადას კულტურა)¹¹⁰⁸, თუმცა კერამიკამ ძირითადად ადგილობრივი ძველი ნიშნები შეინარჩუნა. ამ ნიშნებს ვხვდებით უფრო გვიანაც, ტერამარების ხანაში, (ძვ. წ. 1600—1500 წლიდან), როდესაც აქ კერამიკაში მრავლად ვამჩნევთ საბილ-ახას ყორღანის ტიპის წრიულლენტთან-ბურცულიან ორნამენტს (ტაბ. 26, 10), გვიანბრინჯაოს ხანის კოლხური ტიპის რქისებურშვერილიან ყურებს, კანელურებიან ჭურჭლებს¹¹⁰⁹ და სხვ.

აღნიშნული ტიპის პუნქტირიანი ლენტური ორნამენტი (თავისებური ლენტურკუთხეებიანი ფრიზით) შორეულ მაღალიაშიც კი გვხვდება (გუაქსა, ნეოლითი, ძვ. წ. I ათასწლ.), სადაც იგი მანამდე ჩრდილოეთის მხრიდან (სამხრ. ჩინეთიდან) წამოსულ კულტურას მიეწერება¹¹¹⁰. მაგრამ ყველაზე საინტერესოა ის, რომ დაახლოებით „ზარისებური თასის“ ფორმის ეს ჭურჭელი რთული ლენტურ-სპირალური და გეომეტრიული ორნამენტული ელემენტებისა და ფორმის მხრივ თითქმის აბსოლუტურად ემთხვევა აპენინის კულტურიდან ცნობილ ჭურჭელს (სასოფერატო, ძვ. წ. 1400 — 1200 წ. წ.)¹¹¹¹. საერთოდ ამდგვარი ორნამენტის ინტენსიური გავრცელება სხვადასხვა პერიოდს ეკუთვნის. მაგ., აღმ. ევროპის სტეპების, ან ჩრდი-

ლო კასპიისპირეთისა და დას. ციმბირის რაიონებში (ანდრონოვოს კულტურა და სხვ., II ათასწლ. მეორე ნახევ.) იგი უფრო გვიანია ვიდრე სხვაგან ევროპასა და ამიერკავკასიაში. პუნქტირიანი ლენტური ორნამენტის გაჩენა ამიერკავკასიაში შეიძლება ისეთ მოძრავ (გ. ჩაილდის მიხედვით „მოვაპრე“) ხალხთან კონტაქტს მიეწეროს, როგორც „ზარისებური თასების მკეთებელი ხალხი“ იყო. ამიერკავკასიის მეზობლად ორნამენტის ეს სახეობა მანამდე უცნობია. მან შესცვალა ადრებრინჯაოს ხანის უფრო მარტივი პუნქტირი. პუნქტირიანი შტამპის ლენტებით შედგენილ თრიალეთურ ფრიზულ ორნამენტში (ტაბ. 28—29; 31—32) უნდა ჩანდეს უფრო ადრეული ადგილობრივი ფრიზული ორნამენტისა („მტკვარ-არაქსისა“ და ადრეული ყორღანების კერამიკის ხაზოვანი ფრიზული ორნამენტი) და ახალი ტექნიკურ-სტილისტური სერხის (ლენტურ-პუნქტირიანი ფრიზი) შერწყმა.

ყორღანების ხანაში ამიერკავკასიაში შეიძლება შევამჩნიოთ ჩრდილოეთით მომიჯნავე ტომების კულტურის ელემენტები; თუმცა, აქ შეიძლება როგორც მიგრაციის, ისე კულტურულ-ეკონომიური ურთიერთობის ვარაუდი; თრიალეთურ კერამიკაში (ბედენი) ჩნდება III ათასწლეულის ჩრდ.-აღმ. კავკასიური და შემდეგი ხანის—კატაკომბური კერამიკისთვის დამახასიათებელი რელიეფური სარტყლის ორნამენტი მრგვალი ფოსოებით¹¹². ჩნდება აგრეთვე ქილისებური ტლანქი ჭურჭლები (ტაბ. 26 8, 19; 30, 8) მაიკოპისა და შემდეგში (II ათასწლ.) ჩრდ. კავკასიური კულტურისათვის დამახასიათებელი ფორმისა¹¹³. მათი ტესილხაზოვანი ორნამენტი საკმაოდ ზუსტად შეესატყვისება სამხრ. რუსეთის „ორმოიანი“ ყორღანების კერამიკისებური ჭურჭლებს ორნამენტს¹¹⁴; ამდენად, ამ ჭურჭლების გაჩენა თრიალეთურ სრულყოფილ კერამიკაში (ცნობილია ალიშარზეც — იხ. ზემოთ) ამ კერამიკული ტრადიციის მიმდევარი ხალხის ნაკვალევს უნდა ავლენდეს. ამავე რიგისა უნდა იყოს ჩვენში ადრებრინჯაოსა და შუაბრინჯაოს ხანის კერამიკის ერთი ჯგუფი (ადრებრინჯაოს ხანის შულავერის ყორღანი, შუაბრინჯაოს ხანის თრიალეთის ყორღანები და ავნევის ყორღანი), წვეტიანი შტამპით მთლიანად დაფარული ზედაპირით (ტაბ. 27, 7). ეს კერამიკული ტექნიკა კარგადაა წარმოდგენილი აფხაზეთის დოლმენებში¹¹⁵ და მათ მეზობელ ზოგიერთ ნამოსახლარზე¹¹⁶. ხოლო ჩრდილო-

ეთის ოლქებში — „ორმოიან სამარხებში“, ზოგჯერ ადრეული ხანის კატაკომბებში¹¹⁷ (ამ ორ კულტურას შორის ახლა ადგენენ გენეტიკურ კავშირს¹¹⁸) და კიდევ უფრო ადრეულ ტრიპოლურ შუა პერიოდის ძეგლებში (ე. წ. ზედაპირის ზოლური მოგლუვების ტექნიკა)¹¹⁹.

შუაბრინჯაოს ხანიდან დაწყებული შეიძლება ამავე გზით იყოს ევროპიდან და ჩრდ. ხმელთაშუა ზღვისპირეთიდან დას. საქართველოში შემოდწეული ახალი გავლენები თუ მოსახლეობის ნაკადები, რაც კერამიკაშიც აისახება (ნაოხვამუ, დისა გუძუბე, ნოსირი და სხვ.). კერძოდ სავარცხლისებურ ბაწრიან (ფართო ოვალურქდეებიან) ორნამენტში, რომელიც სავარცხლისკბილისებური შტამპის უადრეს ტექნიკად ითვლება და ძალზე დამახასიათებელია ჩრდილოეთ ევროპული კერამიკისათვის¹²⁰, ხოლო აქ პუნქტირიან სავარცხლისკბილისებურ ორნამენტზე ადრე არ ჩნდება. ეს გავლენები გამოიხატება აგრეთვე, როგორც ვიცი, ფრინველის გულისებური („მოკაულ ცერისებური“) ყურების, „შნურიანი“ კერამიკის „პარკეტული“ ორნამენტისა და სხვა ელემენტების გაჩენაში, როგორც ვიცი, დოლმენური ნაგებობები შავი ზღვისპირეთში გავრცელებულია უფრო ჩრდილოეთითაც (ყუბანი). სადაც დამარხვის ეს წესი თავდაპირველად შეიძლება ხმელთაშუა ზღვისპირეთიდან ან ჩრდ. ევროპის სანაპიროებიდან იქნა მიტანილი. ხოლო დოლმენური ბრინჯაოს ფოთლისებური მომცრო სატევარ-შუბისპირები როგორც ვნახეთ, ჩრდ. კავკასიური და კატაკომბური იარაღის ტიპს უახლოვდება. ასე, რომ, გარკვევით ჩანს აფხაზეთის დოლმენური კულტურის კავკასიონის ჩრდილოეთით მდებარე ოლქებისადმი მიდრეკილება. მეორე მხრივ, ამ იარაღებთან გარკვეულ მსგავსებას ჩვენ თრიალეთისა და საჩხერის მასალაშიც ვხედავთ (ტაბ. 9, 2; 12, 4; 33, 7, 8) და ანატოლიის აღმ. და ჩრდ. ოლქებიდან ცნობილ ნიმუშებშიც (ქარაზი, თეკეკოი). სრულიად უდავოა ანატოლიურ-ეგეოსური და ჩრდ.-სირიული მეტალურგიის (უფრო ადრე, „მტკვარ-არაქსის“ პერიოდში დაწყებული) გავლენა თრიალეთზეც (მოგრძო სამკუთხა სატევარი ნახვრეტისანი ბრტყელი ყუნწით, სამმანკვილიანი სატევარი, მასრიანი შუბისპირი რას შამრას უფრო ადრეული იარაღის ტიპისა¹²¹, ეგეოსური რაპირა, სხვადასხვა საკინძები, ტორეტიკისა და ოქრომკედლობის ზოგიერთი ნაწარმი). შეიძლება უმთავრესად

სირია კაპადოკიის გზით მყარდებოდა დასავლეთ ამიერკავკასიის კავშირი სამხრ. მესოპოტამიასთან (იარაღის ზოგიერთი თავისებურება, ოქრომკვდლური და იუველირული ნაწარმი).

არ შეიძლება არ ვივარაუდოთ კულტურულ-ეკონომიური ურთიერთობები ამიერკავკასიისა ჩრდ. მესოპოტამიასთან და ჩრდ. ირანთან, სადაც (ურმიის ოლქში) „მტკვარ-არაქსის“ პერიოდის შემდეგაც ლოკალიზებული იყო ამიერკავკასია-მცირეაზიასთან საერთო ელემენტების მქონე კულტურა. ჩრდილოეთის ქვეყნებთან ამიერკავკასიის ურთიერთობაში საერთოდ გულისხმობენ ამ გზით წინააღიური დაწინაურებული კულტურების გავლენათა გავრცელებას. განსაკუთრებით მეტალურგიის დარგში. მაგრამ ლითონის ფორმები ძირითადად ყველგან გადამუშავებას განიცდიდა და საკუთარ თავისებურებებს იჩენდა. შეიძლება არც ცდება ზოგიერთი მკვლევარი, როდესაც სამხრეთევეროპული და მცირეაზიულ-კავკასიური ზოგიერთი ტიპის იარაღებისა და ბრინჯაოს სხვა ნაკეთობების გავრცელებას ირანში და ინდოეთში ხედავენ¹¹²², ან მცირეაზიულ-კავკასიური ფორმების ელემენტებს — ლურისტიანის ბრინჯაოში¹¹²³. გეოი-თეფეს D პერიოდის მოხატული კერამიკის გარკვეული ელემენტები (იხ. ზემოთ) შეიძლება იმ საერთო მოვლენების შედეგი იყოს, რომელთაც დიდი მიგრაციების დასაწყისში მცირეაზია-კავკასიაში კაპადოკიური და შემდეგ თრიალეთური მოხატული კერამიკის გაჩენა თუ წარმოშობა მოჰყვა შედეგად. ყოველ შემთხვევაში, თრიალეთის შავი კერამიკის ახალი ელემენტების არავითარი საწყისი ურმიის მხარეში არ ჩანს (იხე როგორც მოხატული კერამიკის აღნიშნული ელემენტებისა). შემდეგ ხანაში, რამდენადაც მიტანური და შუა ხეობის სამეფოების კულტურები სხვადასხვა ელემენტთა შერწყმის შედეგად წარმოქმნილი ჩანან, მათ ჩამოყალიბებაში თრიალეთისა და ამიერკავკასიის კულტურებს განსაზღვრული წვლილი შეიძლება ედოთ, თუმცა სათანადო ელემენტებს, მაგ., კერამიკულს. ძლიერ ტრანსფორმირებული სახით თუ შევამჩნევთ¹¹²⁴. არსებობს ვარაუდი, მაგალითად, რომ მიტანის მოსახლეობა შეიძლება ჩრდ.-აღმოსავლეთის მხრიდან იყოს მოსული. არსებობს მოსაზრებებიც ხურისა და ქართული ენების მონათესავეობაზე¹¹²⁵ და სხვა.

ჩრდილოეთიდან ამიერკავკასიაში მიგრაციული ტალღები, თუ ამის ვარაუდს დავუშვებთ, არ

ჩანს, რომ მხოლოდ შავი ზღვისპირა დამაკავშირებელი გზით მოდენილიყოს. უზერლიქ თეფეს შავ კერამიკაზე შტრიხებიანი ან პუნქტირიაანი ნახევარწრიული ფესტონების ორნამენტი¹¹²⁶ განსაკუთრებით კატაკომბური კერამიკის (დონეცის ვარიანტის) ორნამენტს¹¹²⁷ გვაკონებს. ეს ორნამენტი ზოგჯერ თითქოს მსგავსივე ფორმის ქუსლიან ჭურჭელზეა დატანილი, თუმცა აღსანიშნავია ფორმათა ამ მსგავსების პირობითობა. დონეცის ხსენებული კერამიკის ორნამენტულ სისტემას ზოგჯერ განიხილავენ, ერთი მხრივ, როგორც ტრიპოლური მოხატული სტილისაგან განშტოებულს, ხოლო მეორე მხრივ, ბალკანეთ-დუნაისპირული ლენტური ორნამენტისაგან განშტოებულსა და შემდეგში დამოუკიდებლად განვითარებულ სახეობას¹¹²⁸. თალისებური ლენტური ორნამენტი კი უზერლიქ-თეფედან¹¹²⁹ ცენტრ. ევროპის ე. წ. ლენტური ორნამენტიანი კერამიკის ერთ-ერთი ორნამენტული ვარიანტის (ფრანკფურტი შაინზე, IV ათასწლ)¹¹³⁰ განმეორებაა.

ყორღანულ ნაგებობებს ანდა კრემაციის წესით დაკრძალვას, რაც „მტკვარ-არაქსის“ და ყორღანული კულტურების ერთ-ერთი განმასხვავებელი ნიშანია (პირველისათვის უმთავრესად დამახასიათებელია ორმოსა თუ ქვაყუთის ტიპის სამარხები და ინჰუმაციის წესით დაკრძალვა), ზოგჯერ მიმართავენ ამ კულტურათა შორის გენეტიკური კავშირის უარსაყოფად. მაგრამ ცნობილია, რომ დაკრძალვის ახალი წესი შეიძლება ამა თუ იმ საზოგადოებრივმა ჯგუფმა შეითვისოს გარკვეულ მომენტში. ამაზე მეტყველებს ხეობის სამეფოს ისტორიასთან დაკავშირებული არქეოლოგიური მასალები და დოკუმენტები¹¹³¹. ევროპისა და აზიის არქეოლოგიურ მონაცემებზე დაყრდნობით გ. ჩაილდმა თავის დროზე ჩამოაყალიბა შეხედულება, რომ არ არსებობს ხალხი, რომლისთვისაც შეიძლებოდა მიგვეწერა კრემაციის ყველა მოვლენა; რომ კრემაციით ინჰუმაციის შეცვლას, ზოგიერთ შემთხვევაში მაინც, არავითარი რასობრივი (ეთნიკური — ე. გ.) ცვლილება თან არ სდევს (ანთროპომეტრული ან კულტურული); არ მტკიცდება, რომ მიცვალებულის დაწვის წესი წარმოიშობა ცენტრ. ევროპაში, რომ იგი მხოლოდ აქედან ვრცელდება და სხვა¹¹³². კრემაციისა და ინჰუმაციის წესი ზოგჯერ ერთდროულადაა დამოწმებული, მაგ., ურში, აშურში და ტროაში¹¹³³. „მტკვარ-არაქსის“ პერიოდში, რო-

გორც ჩანს, ანალოგიურ მოვლენასთან გვაქვს საქმე ურბნისის სამაროვანზე (ერთი შემთხვევა)¹¹³⁴ და შეიძლება, კიკეთისა და ტყვიავის ცალკეულ სამარხებში¹¹³⁵. იგივე სურათი გვაქვს ხაჩენაგეტის ადრებრინჯაოს ხანის, შეიძლება „მტკვარ-არაქსის“ პერიოდის ერთგვაროვან ყორღანებში, სადაც ცეცხლის კვალის გარეშე დაფლულ მიცვალებულთა ჩონჩხებთან ერთად (№№ 1, 2, 3 ყორღანები) აღმოჩნდა დამწვარი ძვლებიც (№№ 4, 5 ყორღანები)¹¹³⁶. ფაქტიურად იმავეს ადასტურებს ხანლარის დიდი ორმო-სამაროვანი, რომელშიც წარმოებული საკრემაციო პროცესები უტყუარ ფაქტს წარმოადგენს (ცეცხლის კერები, ნაცრის ფენა, ადამიანთა დამწვარი ძვლის გროვები)¹¹³⁷ და რომელიც კერამიკით სავსებით ემსგავსებოდა ჩონჩხების შემცველ სტეფანაკერტის საგვარეულო ყორღანებსა და მეზობელ სხვა სამარხებს (ხანლარის №10, №31 და სხვა ყორღანები კრემაციით)¹¹³⁸. მაგრამ განსაკუთრებით საინტერესოა, რომ აქ დამარხვის წესის მიხედვით განსხვავებული ორი ჯგუფი რომელიდაც მნიშვნელოვანი რიტუალით უკავშირდება ერთმანეთს, რასაც მოწმობს მათთან აღმოჩენილი მრგვალ ნაგებობათა კვალი (ერთ შემთხვევაში ელიფსური)¹¹³⁹. შეიძლება ეს იმ ხასიათის ნაგებობებია, რომელთა დანიშნულება მიცვალებულის კულტისა და დაკრძალვის რთული პროცესის შესრულებისას ხეთურ ტექსტებში დაწვრილებითაა აღწერილი (კარავი, „ქვის სახლი“)¹¹⁴⁰.

თრიალეთის ადრეულ ყორღანებში ინჰუმაციის წესით დაკრძალვა (XXII, XXIV ყორღანები, ბედენის ყორღანი) დასტურდება კრემაციის გვერდით (დანარჩენი ყორღანები). ეს ფაქტი შეიძლება გარდამავლობის მანიშნებლად მიგვეჩინა (იგულისხმება, რომ შუაბრინჯაოს ხანაში აქ აბსოლუტურად გაბატონებულია კრემაცია, რამდენადაც სამარხებში ჩონჩხები არ აღმოჩენილა). მცხეთაში გათხრილი რამდენიმე ყორღანიც იძლევა ერთსა და იმავე პუნქტში კრემაციისა (ზოგიერთის აზრით კენოტაფის) და ინჰუმაციის დადასტურებას¹¹⁴¹.

მაგრამ რა შეიძლება ითქვას თვით ყორღანული დაკრძალვის წესზე? ჩვენ ჯერ არა გვაქვს ისეთი სიმრავლით გამოვლენილი ძეგლები, რომ სავსებით ნათელი იყოს დაკრძალვის წესის თანდათანობით ცვალებადობა. მაგრამ მაინც ცხადი ხდება, რომ ყორღანული დამარხვის წესი (დიდიწაყრილიანი

ან ქვაყრილიანი სამარხები) რამდენადმე „მტკვარ-არაქსის“ კულტურის წიაღში იწყებს ჩასახვას. ამის მაგალითი უნდა იყოს საჩხერის ყორღანები, სადაც ქვის დიდი ნაყარი წინასწარ არსებობდა (ალბათ წარჩინებული პირის დაკრძალვის შემდეგ), რადგან სამარხები სხვადასხვა დონეზე აღმოჩნდა¹¹⁴². ყორღანული ტიპისა იყო ტყვიავის საგვარეულო სამაროვნები „მტკვარ-არაქსის“ ტიპის არქაული ინვენტარით, რომლის თარიღია ძვ. წ. 2800—2600 წწ.¹¹⁴³ ან III ათასწლ. შუა ხანა¹¹⁴⁴. და აგრეთვე 1965 წ. შულავერში გათხრილი №3 ყორღანი, რომლის სამარხები შეიცავდა ტიპურ „ენეოლითურ“ ვიწროძირიან ჯამებს წყვილი კოპით და სხვა ქურქლებს. შეიძლება „მტკვარ-არაქსის“ პერიოდისა იყოს სტეფანაკერტის, ხაჩენაგეტის (აზერბაიჯანი), ხადიკის (თრიალეთი) ყორღანები და სხვა. თითქოს ადვილად წარმოსადგენია, რომ ამგვარი სამარხები უნდა წარმოშობილიყო კოლექტიური და ინდივიდუალური საოჯახო და საგვარეულო ორმოიანი და ქვაყრილიანი სამარხების ხარჯზე, მაგ. ისეთისა, როგორც კიკეთის, ქვაცხელას. ამირანის გორას სამარხებია¹¹⁴⁵. შემდეგში თრიალეთში ორმოიანი და უორმოლო ყორღანების ურთიერთშედარება ეთნიკურ განსხვავებას არ იძლევა. მათი რაოდენობრივი შეფარდება კი საფეხურების მიხედვით იცვლება.

ამგვარად, შეიძლება დავუშვათ, რომ ყორღანული ტიპის სამარხების გამოჩენა პირველ რიგში უკავშირდება თრიალეთის საზოგადოების სოციალურ-ეკონომიურ განვითარებას. ამ ხანის ამიერკავკასიის გვაროვნულ საზოგადოებაში სწრაფი ტემპით იწყებს განვითარებას მეცხოველეობა და მეურნეობის სხვა დარგები. ამასთან დაკავშირებით, როგორც საერთოდ თვლიან, გამოიყოფა და ძლიერდება გვაროვნული არისტოკრატია. წინაურდებიან ცალკეული თემები და ტომები. მათი ჰეგემონიით იქმნება დიდი ტომობრივი კავშირები. თრიალეთში და ზოგიერთ სხვა ადგილას უკვე ადრებრინჯაოს დასასრულს (ადრეული ყორღანების ხანაში) ყორღანული „რიგითი“ სამარხების გვერდით უკვე ჩნდება მდიდრული სამარხები ინდივიდუალური ხასიათისა, რომლებიც უთუოდ გვართა და ტომთა ბელადებს ეკუთვნოდა. იცვლება იდეოლოგიური და რელიგიური წარმოდგენები, რასაც ინჰუმაციისა და კრემაციის წესის ცვალებადობაც ასახავს. ზოგიერთ ყორღანში (ხადიკის, უჩ-თეფესა

და სტეფანაკერტის ყორღანები) დამოწმებულია წითელი ოქრის მოყრა მიცვალებულის ნეშტზე და სამარხის ძირზე¹¹⁴⁶ — ჩვეულება, რომელიც ნეოლითიდან დაწყებული ფართოდაა გავრცელებული ჩრდ. კავკასიაში და აღმ. ევროპაში. ამასთან დაკავშირებით, და საერთოდაც, ყორღანული წესით დაკრძალვის საკითხი შეიძლება სხვა ასპექტშიც დაისვას: რამდენად სავარაუდებელია მისი ჩრდილოური წარმომავლობა? ცხადია, ამ საკითხის საბოლოო გადაწყვეტაც ჯერჯერობით შეუძლებელია. მაგრამ არ არის დაუშვებელი, რომ თრიალეთის კულტურის საწყის ხანაში ეს წესი უფრო დამახასიათებელი ყოფილიყო ჩრდილოური ნაკადებისათვის, რომელთაც დააჩქარეს აქ დაწყებული პროცესი ყორღანულ წესზე გადასვლისა. ამგვარი იმპულსები უფრო ეფექტური უნდა ყოფილიყო, თუ ახალმოსულები სამხედრო პრიორიტეტს ფლობდნენ და სოციალურ დაწინაურებას მიაღწიეს. მაშინ მათ „პოლიტიკური“ ძალაუფლებაც უნდა გაენაწილებიათ (სამხედრო დემოკრატია, ტომთა გაერთიანება), მაგრამ უნდა შერწყმოდნენ ადგილობრივ მოსახლეობას. თრიალეთის კულტურა უმთავრესად საზოგადოების ადგილობრივი ნაწილის შექმნილი ჩანს, პირობითად პრეინდოევროპული მოსახლეობისა; დასავლეთის მხრიდან — მცირე აზიის გზით შემოსული ნაკადებიც შეიძლება მნიშვნელოვანწილად ინდოევროპული ყოფილიყო. მეცხოველეობის უდავო დაწინაურება უფრო მოძრავს ხდიდა ამ ტომებს და, რაც მთავარია, ამდიდრებდა. მაგრამ ეს არ უნდა ნიშნავდეს მეურნეობის ცალმხრივ დარგობრივ განვითარებას; არქეოლოგიური მასალების მიხედვით ამ დროს ბევრგან ისეთ ჰარმონიულობას არ აღწევს ხელოსნობის ძირითადი

დარგები (მაგ., ტრიაში, ალაჯაში, მაიკოპში და შეიძლება ძველადმოსავლური მრავალი ცივილიზაციის შიგნით), როგორც თრიალეთის მაღალგანვითარებულ კულტურაში: ჩნდება საერთო სტილისტური თავისებურება და სხვა. ცალკეული საფეხურების შესატყვისი სტილისტური იგივეობა, სხვა მონაცემებთან ერთად, ეკონომიურ ერთობასა და საზოგადოებრივ ცენტრალიზებას უნდა ასახავდეს. ყოველივე ეს სავარაუდებელს ხდის მოწათმოქმედების ინტენსივობასაც. თრიალეთის კულტურა საუკუნეების მანძილზე ძირითადად ერთ ოლქშია ლოკალიზებული და საფიქრებელია, რომ მოსახლეობის საერთო განსახლება მუდმივი ხასიათის გარკვეულ სამოსახლო ბაზებს უნდა დაყრდნობოდა, რომელთა აღმოჩენა მომავალი კვლევა-ძიების საქმეა.

წინამდებარე ნაშრომში დასმული მრავალი საკითხი შემდგომ კვლევასა და დაზუსტებას საჭიროებს. სრულიად გაუშუქებული რჩება საკითხი თრიალეთისა და მომდევნო ხანის ამიერკავკასიური კულტურების ურთიერთდამოკიდებულების შესახებ. როგორც ვიცით, ამ მოგვიანო კულტურების ეთნიკური განსაზღვრის საკითხები დასმულია და წარმატებით შეისწავლება. დადებითად წყდება აგრეთვე საკითხი ქართველური ენების ინდოევროპეიზმების შესახებ. ამ უკანასკნელთა ერთ-ერთი წყარო, ჩვენთვის ცნობილი მიზეზების გამო, შეიძლება თრიალეთის საზოგადოების შიგნით იყოს, ასეა თუ ისე, შუა- და გვიანბრინჯაოს ხანის მატერიალურ კულტურათა ურთიერთობის საკითხი იმ კვანძად ისახება, რომლის გახსნას შეუძლია გარკვიოს ჩვენთვის საინტერესო პრობლემათა მთელი რიგი.

ქრონოლოგიური სქემა

		თრიალეთის ძეგლები	პარალელური ძეგლები
"მტკვარ-არაქის" კულტურის პერიოდი	2500	ბე შ თ ა შ ე ნ ი (II, III კომპლექსები ციკლოპიური ციხის ქვედა ფენიდან).	ქვაცხელა B; ამირანის-გორა; ილტო IV; შენგავითი (ზედა ფენა); გარნისი; საჩხერე; ტყვიავის ყორღანები; შულავერის ყორღ. № 3 (1965).
	2300	IV, X, XIII, XXIV ყორღანები.	სტეფანაკერტისა და ხაჩენავეტის ყორღანები; ხანლარის სამაროვანი. საჩხერე (გვიანი).
აღრებრიწკაოს დასასრული	2000	XI, XII, XIX, XXVII, XLVI ყორღანები; თეთრიწყაროს ყორღ. (1957). XXII, XXV, XL ყორღ.: ბედენის ყორღ. (1966); თეთრი წყაროს ყორღ. (1956).	ილტო III; ელარი; არაგაცი; ქარაზის ზედა ფენა; სამგორის ყორღ.: ხოვლეს ყორღ.; შულავერის ყორღანები № 4 და სხვ. (1966— 1968); ხაჩბულალის ყორღანი.
	1800	XIV ყორღანი. VIII, IX, XVIII ყორღ.: საბიდ-ახჩას ყორღანები № 1, № 3, № 4 (1958); ტაბაწყურის ყორღ. (1958); ზურტაკეტის ყორღ. № 2. III, XXIII, XXXIII, XXXIX, XLI, XLIV ყ.	უზერლიქ-თეფეს I ფენა (ძირა ფენა).
შუაბრიწკაოს ხანა	1600	VI ყორღ.: ზურტაკეტის ყორღ. № 4. V, XVI, XVII, XXIX, XXXIV, XXXVI, XLV ყორღანები; საბიდ-ახჩას ყორღ. № 5 (1958); ზურტაკეტის ყორღანები № 1, № 3, № 5, № 6, № 7, № 8, № 9.	უზერლიქ-თეფეს II—III ფენები.
	1400	I, II, VII, XV ყორღ.: საბიდ-ახჩას ყორღ. № 5 (1939). XXVIII, XXX, XXXII, XLII ყორღ.;	ლილოს ყორღანი; სამთავროს ყორღ. № 243. ნული; ქვასათალი; კიროვკანის ყორღ.: აზნებიურდისა და განჯაჩაის ყორღანები; ელარის სამარხები.
გვიანბრიწკაოს დასაწყისი	1400	ბაიბურთის სამარხები.	ენშიაძინის, ნორატუსის, მკირე პერგეტის სამარხები.

ПЕРИОДИЗАЦИЯ И ГЕНЕЗИС КУРГАННОЙ КУЛЬТУРЫ ТРИАЛЕТЫ

Резюме

I. ИСТОРИЯ ВОПРОСА

В результате раскопок, проведенных в 1936—1940 и 1947 гг. Триалетской археологической экспедицией, руководимой Б. А. Куфтиным, была выявлена и стала широко известной курганная культура Триалеты. Открытие этой культуры трудно переоценить. Оно содействовало более полному освещению исторического процесса, протекавшего на территории Закавказья, более полному выявлению культурных связей между этой областью и внешним миром.

Со времени раскопок Б. А. Куфтина число подобных памятников значительно увеличилось. За последнее десятилетие археологическими экспедициями (руковод. О. М. Джапаридзе, Г. Ф. Гобеджишвили) ведутся систематические раскопки и исследуются курганные памятники Триалеты (Цалкинский и Дманисский районы) и по соседству с ней (Тетрицкаро, Бедени, Шулавери). Отдельные памятники, наиболее тесно примыкающие к этой культуре, известны и в довольно отдаленных от триалетских курганных групп пунктах, например, в Лило (ок. Тбилиси), в Кировакани и т. д. Материалы этих памятников (новейшие из них не опубликованы) по возможности учтены в предложенной нами классификации триалетских курганов.

Б. А. Куфтин выделил в триалетской культуре два основных хронологических этапа: эпохи ранней бронзы и эпохи средней бронзы. Выдвинутые Б. А. Куфтиным основные положения общего характера (хронология, культурные сношения) и ряд отдельных вопросов в интерпретации триалетской культуры не потеряли своего значения и поныне являются отправными в исследовании этой культуры.

В дальнейшем периодизация, предложенная Б. А. Куфтиным и поставленные им во-

просы генезиса оказались неполными и требовали уточнения. Еще сам Б. А. Куфтин отмечал, что выработанная им хронологическая последовательность памятников эпохи средней бронзы неудовлетворительна. А между памятниками этой эпохи и ранней бронзы сохранялся хронологический разрыв. Б. А. Куфтин дал следующую датировку триалетских (курганных) памятников: раннебронзовые курганы были датированы им концом III тысячелетия до н. э., затем — XXIV—XXII вв. до н. э.; среднебронзовые курганы — серединой II тыс. или XVI—XV вв. до н. э.

Вопрос генезиса триалетской культуры археологически был разработан довольно полно, хотя Б. А. Куфтин в общем подчеркивал генетическую связь курганной керамики с керамикой «куро-араксской» культуры. Существующие на сегодня разноречивые суждения в отношении периодизации и генезиса триалетской культуры вызваны в первую очередь неполной публикацией материалов.

Данные датировки носили общий характер. Поэтому в рецензиях на работы Б. А. Куфтина, и в отдельных трудах, наблюдается разночтение в отношении хронологии (Т. С. Пассек, С. В. Киселев, М. И. Артамонов, В. А. Арциховский, А. А. Монгайт и др.). Часть исследователей придерживается куфтинской хронологии, отмечая при этом, что требуется ее детализация (А. А. Иессен). Другие же не соглашались с начальными датами и хронологической длительностью отдельных периодов (Ч. Барней, Кл. Шеффер, О. М. Джапаридзе, С. В. Киселев, В. Г. Алнев и др.).

Суммируя взгляды отдельных исследователей по вопросу генезиса, мы видим, что часть их придерживается мнения Б. А. Куфтина о родстве курганной культуры с «куро-араксской» (Г. Ф. Гобеджишвили, А. М. Апакидзе, Б. Б. Пиотровский, О. М. Джапаридзе, А. А. Мартиросян и др.), а часть отрицает это (Ч. Барней, Дж. Меллаарт, Г. А. Меликишвили).

Изучение материалов триалетских курганов дает нам возможность внести некоторые коррективы как в вопросы генезиса, так и в хронологию и периодизацию этой культуры.

II. КУРГАНЫ ПЕРИОДА РАННЕЙ БРОНЗЫ. СРАВНИТЕЛЬНАЯ И АБСОЛЮТНАЯ ХРОНОЛОГИЯ

Определенная группа триалетских курганов была отнесена Б. А. Куфтиным к эпохе ранней бронзы, а т. н. «куро-араксская» культура — к энеолиту. На сегодняшний же день последняя рассматривается как I и II хронологические этапы ранней бронзы, а указанная группа курганов — как поздняя ступень этой эпохи. В эту группу Б. А. Куфтин объединил IV, X, XI, XII, XIII, XIX, XXIV, XLVI (ямные), XL (безъямный) курганы. Помимо этого мы сюда включаем XXII и XXV (ямные) курганы, которые Куфтин относил к эпохе средней бронзы, и XXVII (безъямный) курган, не названный им в какой-либо группе. В эту группу должны быть включены курганы Тетри-Цкаро, с каменной насыпью, раскопанные Г. Ф. Гобеджишвили (1956 г.) и О. М. Джапаридзе (1957 г.) (последний с вырезанной в скале ямой), большой Беденский курган со срубчатой гробницей в яме, раскопанный Г. Ф. Гобеджишвили (1966 г.), большой Самгорский курган с бревенчатым строением в яме (1953 г.), впускные погребения кургана в Ховле (Внутренняя Картли) (1957 г.), и несколько курганов Шулавери (Нижняя Картли) (1966-1968 гг.). Керамика, имеющая определенные сходные с триалетской керамикой черты, известна нам также из некоторых других памятников.

Малочисленность материала, обнаруженного в курганах этой группы, затрудняет выделение в ней отдельных хронологических ступеней, и лишь его своеобразие дает возможность выделить эту группу между памятниками «куро-араксской» культуры и эпохи средней бронзы.

Материалы этой группы (в основном керамика) имеют признаки, характерные как для предыдущего, так и для последующего периода. Первые проявляются как пережитки, вторые же представляют собой зачатки особенностей последующего этапа. Это дает возможность, во-первых, считать данную группу за своего рода переходную ступень от ранней бронзы к эпохе средней бронзы, связывающую генетически эти две культуры, во-вторых, получить новые выводы о взаимоотношении

курганных групп Триалети по вопросу их относительной хронологии. Однако в керамике и другом материале раннекурганной группы, или вообще курганных групп, можно найти элементы, источники которых трудно заметить в «куро-араксской» культуре. Поэтому естественно ставится вопрос о происхождении отдельных таких элементов курганной культуры.

Ведущее место в материалах ранней группы курганов занимает чернолощенная посуда. Расписная керамика, за исключением редких случаев, отсутствует.

Керамика ранних курганов подразделяется на две основные группы: толстостенные (0,8—1,2 см) сосуды больших размеров и небольшие, в основном тонкостенные (0,3—0,5 см) сосуды. Сосуды этих групп отличаются друг от друга по формам.

Большие и средние сосуды (высота 25—50 см) зачастую имеют т. н. грушевидную форму (табл. 5, 1; 7, 8; 8, 9, 1; 10, 4, 5). Есть сосуды с округлым или яйцеобразным туловом (табл. 7, 9; 8, 9; 11, 1, 8; 14, 1) и своеобразной биконической формы, с резким изломом в средней части тулова, на месте перехода от плечика к тулову или от последнего к донышку (табл. 5, 4, 8; 8, 2; 9, 3). Грушевидные сосуды появляются в «куро-араксской» культуре довольно рано (Кулбакеби, Квацхелеби), но варианты этой формы, наиболее сходные с триалетскими, замечаются на развитой ее стадии (Амиранис Гора). На той же стадии часты отдельные детали этой конструкции. Впоследствии из этой формы раннекурганной посуды развиваются т. н. гидрии грушевидной формы эпохи средней бронзы (табл. 24, 14, 18 и др.). Биконические формы сосудов также известны в «куро-араксской» керамике, и они, конечно, более архаичны (Озни, Бешташени, Квацхелеби и т. д.).

Форма упомянутых крупных сосудов с округлым туловом менее связана с керамическими формами предыдущего периода, но она становится господствующей в последующие периоды. На определенных этапах развития курганной культуры она проявляет специфические черты. На рассматриваемой ступени — это низкогорлые сосуды. У некоторых из них край «срезанный», четко формованный и неотогнутый на месте венчика (табл. 8, 9; 10, 5, 6; 13, 7; 14, 5), что должно представлять собой подражание металлическим сосудам. Один из таких триалетских сосудов раннебронзового периода (курган в Тетри-Цкаро, раскопки Г. Ф. Гобеджишвили, 1956 г.) носит

на себе рельефную декоративную деталь, имитирующую металлическое кольцо, продетое в ушко сосуда. С этими сосудами часто совпадают по форме и фактуре большинство сосудов из I группы среднебронзовых курганов (табл. 20, 16, 22, 27; 21, 8; 26, 3, 5, 6), а во II группе эта форма более изменяется, она отходит от металлической формы. Среди крупных сосудов раннекурганной группы имеется сосуд и с резкими переходами у горловой части и четкой формовкой деталей (табл. 11, 1), состоящим из той же группы, составляющим другую группу керамики и в основном характерных лишь для ранних курганов. Эти малые формы преимущественно — сферической формы, порой мискообразной, и обычно имеют одно или два ушка (табл. 6, 4, 16; 7, 5, 10; 8, 1, 3; 9, 10; 11, 2, 4, 6; 14, 3). У них прямое горлышко, резко отделенное от венчика и плечика. Формовкой, а иногда и блестящей поверхностью и тонким черепком прекрасного обжига, эти сосуды также напоминают «металлические» формы. В группе малых сосудов мы замечаем так же «биконическую» форму с узким донышком (табл. 7, 6—7), узкодонные кружки, близкие по форме и орнаменту с сосудами из «куро-аракесской» керамики (табл. 8, 7; 10, 1), и сосудики для питья (табл. 11, 5, 7).

Именно упомянутая специфическая малая посуда «металлических» форм, в частности, изготовленная из прекрасно отмученной глины с мягким пишущим черепком (табл. 9, 10; 11, 4, 6), и позволяет нам включить в раннюю группу курганы XXII, XXV и XXVII. Сосуды этих форм в редких случаях встречаются в ранних комплексах среднебронзово́й группы. Таким образом, керамика, имитирующая металлические формы, свидетельствует о генетической и непосредственной хронологической связи двух групп курганов — раннебронзово́й и среднебронзово́й I.

Многие внешние признаки сосудов, в особенности узкое дно (табл. 7, 7; 8, 7, 8; 10, 1, 4), отражают ранние традиции. Но, вместе с тем, есть сосуды с широким плоским дном (табл. 5, 11; 7, 8, 9, 11; 11, 1), и, как уже отмечалось, с округлым туловом, которые предвосхищают пропорции и размеры сосудов эпохи средней бронзы.

Встречаются полушарные ушки (среди них декоративные), соединенные с венчиком ручки, и дисковидные крышки, — типа «куро-аракесских» (табл. 8, 2, 7; 9, 1; 10, 1; 11, 10; 13, 7, 10). Что же касается ушек, имеющих

определенную ленточную форму, то они явно развиваются из типичных «куро-аракесских» полушарных ушек (табл. 6, 16; 7, 2, 5, 6, 8—10; 8, 8; 9, 1; 11, 2—4; 14, 5). Особенно хорошо это прослеживается по концам ушек в месте прикрепления их к сосуду и по менисковидным углублениям под ними. Появляются ленточные ушки разной толщины (табл. 5, 9, 11; 11, 1). Толстые ленточные ушки, наиболее характерные для крупных сосудов I и II групп среднебронзовых курганов, будто бы развиваются вообще от полушарных.

Почти все сосуды из ранних курганов чернолощенные. Ведущее место в этой керамике занимает черепок «двухслойного» обжига — черный на розовой (светлой) подкладке. Подобная керамика имеет широкое распространение на развитой и заключительной стадиях «куро-аракесской» культуры и впоследствии преобладает в эпоху средней бронзы. На некоторых образцах керамики с внутренней стороны имеются горизонтальные, намного реже — взаимопересекающиеся полосы различной частоты. Особенно хорошо они прослеживаются на сосудах эпохи средней бронзы и возможно указывают на появление и употребление медленно вращающегося гончарного круга.

Сходство по определенным техническим признакам наиболее ярко проявляется между керамикой ранних курганов и курганов I группы средней бронзы, свидетельствуя т. о., об их хронологической близости; таковым является черепок из чистой или с примесями «жирной» глины, принадлежащий сосудам с прямым низким горлышком и неотогнутым краем (табл. 8, 9; 20, 16—22). Это свойство в керамике I группы было подмечено еще Б. А. Куфтиным. Но использование «жирной» или же тонко отмученной чистой глины, которая обычно обожжена лучше, чем в курганной керамике, иногда мы замечаем и в «куро-аракесской» керамике (например, Бешташени). Тонкогравированным орнаментом наиболее часто украшены малые сосуды «куро-аракесской» и раннекурганной керамики, которые изготовлены из чистой глины.

Основным техническим отличием курганной керамики данного периода от керамики «куро-аракесской» культуры является то, что во второй имеется значительное количество красновато-коричневато или желтовато лощеной блестящей посуды, а в первой она крайне редка.

Основным видом украшения чернолощеной посуды раннекурганной группы является

графический орнамент — гравированный (табл. 5, 1, 4, 7; 6, 6—8, 13—16; 7, 1, 4, 6, 10; 8, 2, 4, 7, 9; 9, 1, 4, 5; 11, 4, 8; 14, 3) и иногда лощеный (табл. 5, 6; 6, 1), изображающий меандры, шевроны и т. п. Он является ведущим и на керамике эпохи средней бронзы, а также встречается на определенной ступени (или в определенных локальных керамических группах) «куро-аракесской» культуры.

Встречается на керамике данной группы, в совокупности с разными видами гравированного, и рельефный, выпукло-вогнутый и желобчатый орнамент в виде спиралей, концентрических кругов или полукругов, вертикальных, чуть скошенных и горизонтальных полосок (табл. 5, 3; 6, 4, 9, 10, 11, 13—16; 7, 6, 10; 8, 6; 10, 1; 11, 2; 14, 3—5)¹. Рельефный орнамент (за исключением последнего вида) широко распространен в эпоху «куро-аракесской» культуры, правда, в определенной группе памятников, и обычно имеет более сложный и многообразный характер. Впоследствии этот орнамент довольно часто встречается на ранних больших сосудах эпохи средней бронзы, а в керамике поздних (II—III) групп сильно видоизменяется (табл. 18, 28; 20, 16—20, 22, 27; 21, 22, 23, 36, 25, 8, 9, 23, 30; 22, 3, 9, 12; 28, 15, 16, 21, 25, 35; 31, 4, 15).

Выпукло-вогнутый спиральный орнамент мы имеем на сосудах раннебронзового кургана LVI и из I группы среднебронзовых курганов (курган IX и XVIII). Он характерен и для сачкерской (по-видимому поздней) керамики. А в «куро-аракесской» керамике широко распространены разные виды такого орнамента, обычно, выпукло-вогнутые или рельефные очкообразные изображения и своеобразные концовки узоров — схематизированных фигур, а также — двуволютные рельефные изображения.

В орнаменте большой кружки раннебронзового кургана XXIV мы видим сочетание тонкожелобчатых и углубленно-точечных эле-

¹ В настоящее время выяснено, что один из сосудов (табл. 8, 6), включенный нами ранее в комплексе кургана XIII и иллюстрированный здесь соответствующим образом, принадлежит комплексу кургана XIV, который в полевых документах иногда ошибочно обозначался под тем же номером XIII. Это обстоятельство в сущности не должно противоречить вышеприведенному рассмотрению упомянутого сосуда, поскольку комплекс кургана XIV относится к рубежу раннебронзового и среднебронзового периодов, или же к самому началу средней бронзы.

ментов с гравированным z-образным узором лестничной сдвинутой, движущимся вокруг сосуда (табл. 10, 1). Этот орнамент относится к типичным орнаментальным мотивам «куро-аракесской» керамики Южного Закавказья. На другом, больших размеров сосуде из того же кургана гравированная ленточная фигура в виде схематического изображения птицы (табл. 10, 4), подобна элементам из упомянутой орнаментальной схемы, встречающейся на ранних сосудах в линейном или рельефном выполнении. Ряды косых желобков, встречающиеся на сосудах из раннебронзовых и из I группы среднебронзовых курганов (табл. 10, 1; 11, 2, 3; 20, 16) характерны также для «куро-аракесской» керамики. Обычным орнаментальным мотивом для сосудов раннекурганной группы является гравированный ряд из заштрихованных треугольников у соединения шейки сосуда с плечиком (табл. 5, 1; 8, 7, 8; 9, 1; 10, 4, 5), унаследованный от «куро-аракесской» керамики. Столь же раннюю традицию отражают своеобразные шевроны из рядов гравированных линий, соединенные углами из таких же линий (табл. 8, 7, 8, 26). Эта схема орнамента хорошо нам известна из керамики «куро-аракесской» культуры на развитой ее стадии (Бешташени, Амиранис Гора, Квацхелеби), а иногда замечаем в среднебронзовом раннем орнаменте (табл. 30, 6). Значительная часть Чернолощеной посуды, как «куро-аракесской» (напр. Бешташенской), так и раннекурганной керамики характеризуется тонкогравированным орнаментом. В керамике ранних курганов имеются образцы с орнаментом из узких горизонтальных желобков (табл. 5, 6; 6, 1) или же своеобразных насечек (табл. 11, 8). Эти виды орнамента, хотя редко, встречаются и на типичной «куро-аракесской» посуде (Бешташени).

Отдельные элементы берут начало в «куро-аракесской» керамике, но позже, почти не меняя характера, повторяются лишь в среднебронзовой. Таковыми являются рельефные налеты в виде двойных волют или же якоря, кругов, полукругов, валиков, дисковидный налет, отдельные и парные круглые углубления в стенке сосуда и отдельные конические шишечки (табл. 17, 27; 19, 5, 10; 20, 19; 25, 31; 28, 16, 21; 30, 27, 28). Можно найти сходство и между некоторыми гравированными видами орнамента «куро-аракесской» и триалетской среднебронзовой керамики. Например, короткие линейные шевроны, которыми главным образом орнаментированы сосуды уровня. В

Квацхелеби, обычно дополненные другими элементами, часто фигурируют и в орнаменте сосудов I и II групп (табл. 18, 6; 21, 9; 25, 29 и др.). Из бешташенской керамики периода «куро-аракесской» культуры известен удлиненно-шевронный орнамент из спущенных линий или же из заштрихованных лент, а также орнамент из параллельных заштрихованных ломаных лент. На некоторых среднебронзовых сосудах из I и II групп эти виды орнамента встречаются почти без изменения (табл. 20, 23, 28; 21, 6; 28, 30), но вообще они часто варьируют (табл. 18, 14, 20, 32; 25, 32). Первый из упомянутых видов особенно характерен для керамики I группы. Своеобразный пояс из ромбических изображений или вписанные друг в друга ромбы и квадраты триалетского среднебронзового орнамента (табл. 18, 6, 26; 25, 16; 32, 8) напоминают схему гравированного и пластического орнамента некоторых сосудов «куро-аракесской» керамики. Возможно с такими же ранними мотивами связаны и треугольники в узком фризе (табл. 17, 34). В орнаменте «куро-аракесской» посуды, преимущественно в Центральном Закавказье, в зачаточном виде наблюдаются такие основные схемы гравированного орнамента триалетских среднебронзовых сосудов, как фризовая схема (табл. 17, 33—34, 36, 39, 40, 43 и др.), шевроны, сочетаемые с фризом или ленточным пояском (табл. 20, 21; 25, 24, 29; 28, 37; 30, 2). Есть сходство и по некоторым своеобразным признакам между сосудами упомянутых двух периодов. Так, бомбовидные кувшинчики из кургана XVII (табл. 24, 8, 9, 19, 20) имеют прототипы в «куро-аракесской» керамике (Тквиави, Хизанаант Гора, Шулавери, Ханлар), или в несколько поздней (Арагац), и точно совпадают с некоторыми из них по фактуре (напр., Хизанаант Гора). В керамике I и II групп среднебронзовых курганов имеются крупные чернолощеные сосуды, у которых часть стенки с декоративной целью искусственно обожжена в красный цвет и окрашена красной краской (табл. 16, 19; 25, 29), что напоминает особенность «куро-аракесских» чернолощеных сосудов со светлыми пятнами на поверхности. Керамике той же культуры напоминают крупные триалетские сосуды (чаще из II группы) с прекрасно сглаженной внутренней поверхностью. Некоторые среднебронзовые сосуды имеют узкое отверстие в стенке, которое встречается и на сосудах из Бешташени и Квацхелеби.

Помимо керамического, теперь уже обнаруживаются и другие материалы, указывающие на генетическую связь раннекурганной культуры Триалети с предыдущей «куро-аракесской». В этом отношении заслуживает внимание бронзовое оружие из уровня D Хизанаант Гора, подобное наконечнику дротика из кургана XI (табл. 12, 4). Он найден в одном слое вместе с книжалом сачхерского типа. Не менее интересны находки в курганах Тетри-Цкаро (раскопки Г. Ф. Гобеджишвили, 1956) и Шулавери (раскопки О. М. Джапаридзе, 1968) бронзовых трубчатобушных топоров и плоских топориков, связанных типологически с топорами сачхерских памятников, относящихся главным образом к «куро-аракесской» культуре (см. ниже). Однако эти орудия более поздние. Типологически они приближаются к топорам Гатын-Кале, Стубло, Комлод и др. датируемым рубежом III—II и началом II тыс. до н. э. Интересны, также золотые булавки с двуволотной головкой из триалетского кургана XXII (табл. 9, 9) и кургана в Бедени (1966 г.). По технике изготовления и орнаментации они тесно примыкают к среднебронзовым ювелирным изделиям, в основе которых лежат древневосточные технические достижения. Однако, форма триалетских булавок происходит, вероятно, от бронзовых прототипов «куро-аракесского» периода (Урбинен, Квацхелеби, Амираане Гора, Сачхере, Дзагана, Гаитмази).

Вопросы о зарождении и развитии в Триалети самого типа курганных захоронений пока не могут быть достаточно освещены. Но обращает на себя внимание появление разных видов (коллективных и, возможно, отдельных индивидуальных) курганов уже в «куро-аракесской» культуре на территории Грузии (Сачхере, Тквиави, Шулавери и др.), и Азербайджана (Степанакерт, Ханлар, Хаченагет), а также появление обряда кремации в некоторых памятниках того же периода (Хаченагет, Ханлар, возможно и отдельные погребения Кикети, Тквиави и Квацхелеби). Как известно, для закавказской «куро-аракесской» культуры преимущественно характерны не курганные погребения, а т. н. грунтовые, ящичные и др. Нужно считать, что появление захоронений курганного типа прежде всего связывается с социально-экономическим развитием триалетского общества.

В закавказских родовых обществах этого времени начинает быстро развиваться скотоводство и другие отрасли хозяйства. В связи с этим, как обычно принято считать, выделяются и усиливается родовая знать, опережаются отдельные общины и племена. Под их гегемонией складываются крупные племенные союзы. В Триалети и в некоторых других местах уже к концу ранней бронзы (период ранних курганов) появляются, наряду с «рядовыми», богатые курганные захоронения индивидуального характера, принадлежащие родо-племенным вождям. Идеологические и религиозные представления также претерпевают изменения. Наличие, наряду с кремацией, обряда ингумации в раннебронзовых курганах XXII, XXIV и в Беденском кургане (среднебронзовые — все с кремацией) отражает переходный характер погребального ритуала в этот период.

Однако, наряду с процессом внутреннего социально-экономического развития общества, переходу триалетских племен к обрядам курганных захоронений и кремации могли содействовать и импульсы извне, такие как иммиграция племен и т. д., направленные из-за пределов «куро-аракесской» культуры.

Генетическая связь между отдельными группами курганных памятников выступает более отчетливо. Преимущественно прослеживается непрерывное развитие в материальной культуре. На соответствующие данные в основном будет указано ниже, при рассмотрении сравнительной хронологии среднебронзовых групп триалетских курганов.

Таким образом, на основании типологического анализа керамики можно констатировать, что триалетские ранние курганы занимают промежуточное место между «куро-аракесской» культурой ранней бронзы и памятниками средней бронзы. Внутри этой группы пока что трудно установить отдельные хронологические ступени. Однако наличие определенных тенденций в материале курганов IV, X, XIII и XXIV позволяет считать их наиболее ранними, остальные же — более поздними, хотя в них можно заметить и противоречащие этому признаки (см. табл. 9, 4, 5; 11, 10; 13, 10). Наиболее поздними очевидно являются XXII, XXV, XI курганы². При типологической близости ряда образцов керамики этой группы с керамикой «куро-аракесской» культуры, дан-

ная группа хронологически непосредственно примыкает к последней.

С данной группой триалетских курганов часто синхронизируют ряд памятников. Б. А. Куфтия синхронизировал их вообще с сачхерскими погребениями (XXIV—XXII вв. до н. э.). Однако, на наш взгляд, более приемлема точка зрения О. М. Джапаридзе, который считает, что лишь поздняя группа сачхерских погребений соответствует ранней группе триалетских курганов (XXII—XIX вв. до н. э.). Действительно, сачхерский материал имеет, по сравнению с триалетским, более архаичный облик. Помимо этого, некоторые исследователи (А. И. Джавахишвили, Л. И. Глонти) склонны синхронизировать сачхерские памятники с памятниками «куро-аракесской» культуры (Квацхелеби, Амираше Гора и т. д.), верхнюю дату которой они определяют в пределах XXIV в. до н. э. На наш взгляд, это вполне справедливо, прежде всего потому, что основная масса сачхерской керамики имеет много общего с «куро-аракесской» и типологически она должна быть отнесена к «куро-аракесской» культуре. Лишь небольшое количество керамики из поздних погребений аналогично триалетской. Наряду с этим, полной синхронизации этих памятников противоречит отсутствие в триалетских комплексах типичной сачхерской бронзы. Таким образом, триалетской группе ранних курганов по времени приблизительно соответствуют самые поздние погребения сачхерских курганов. По-видимому, они и содержали наиболее сходную с триалетской керамикой посуду.

Памятник «куро-аракесской» культуры — поселение Квацхелеби раскопщики синхронизируют с сачхерскими погребениями; ряд керамических форм и отдельные медно-бронзовые предметы (штыкообразные оружия, форма цельнолитых книжалов и плоского топора, Т-образные и другие булавки, четырехгранные шилья и т. д.) с обоих памятников сходны между собой. Ведущая форма сачхерских книжалов близка с книжалами Амираше Гора и Хизанаант Гора D, относящихся к «куро-аракесскому» периоду. В уровне D Хизанаант Гора обнаружен наконечник дротика, близкий по форме с сачхерским, хотя и аналогичный с триалетским. Для упомянутых штыкообразных орудий Сачхере и Квацхела известны и прототип в Закавказье (Кюль-Тепе II).

С радиоуглеродным изучением дат для средних уровней стратифицированных поселе-

² По поводу комплексов XIII и XIV курганов см. примечание на стр. 99.

Квацхелеби, обычно дополненные другими элементами, часто фигурируют и в орнаменте сосудов I и II групп (табл. 18, 6; 21, 9; 25, 29 и др.). Из бешташенской керамики периода «куро-аракесской» культуры известен удлиненно-шевронный орнамент из спущенных линий или же из заштрихованных лент, а также орнамент из параллельных заштрихованных ломаных лент. На некоторых среднебронзовых сосудах из I и II групп эти виды орнамента встречаются почти без изменения (табл. 20, 23, 28; 21, 6; 28, 30), но вообще они часто варьируют (табл. 18, 14, 20, 32; 25, 32). Первый из упомянутых видов особенно характерен для керамики I группы. Своеобразный поясok из ромбических изображений или вписанные друг в друга ромбы и квадраты триалетского среднебронзового орнамента (табл. 18, 6, 26; 25, 16; 32, 8) напоминают схему гравированного и пластического орнамента некоторых сосудов «куро-аракесской» керамики. Возможно с такими же ранними мотивами связаны и треугольники в узком фризе (табл. 17, 34). В орнаменте «куро-аракесской» посуды, преимущественно в Центральном Закавказье, в зачаточном виде наблюдаются такие основные схемы гравированного орнамента триалетских среднебронзовых сосудов, как фризовая схема (табл. 17, 33—34, 36, 39, 40, 43 и др.), шевроны, сочетаемые с фризом или ленточным пояском (табл. 20, 21; 25, 24, 29; 28, 37; 30, 2). Есть сходство и по некоторым своеобразным признакам между сосудами упомянутых двух периодов. Так, бомбовидные кувшинчики из кургана XVII (табл. 24, 8, 9, 19, 20) имеют прототипы в «куро-аракесской» керамике (Тквиави, Хизанаант Гóра, Шулавери, Ханлар), или в несколько поздней (Арагац), и точно совпадают с некоторыми из них по фактуре (напр., Хизанаант Гóра). В керамике I и II групп среднебронзовых курганов имеются крупные чернолощенные сосуды, у которых часть стенки с декоративной целью искусственно обожжена в красный цвет и окрашена красной краской (табл. 16, 19; 25, 29), что напоминает особенность «куро-аракесских» чернолощенных сосудов со светлыми пятнами на поверхности. Керамику той же культуры напоминают крупные триалетские сосуды (чаще из II группы) с прекрасно сглаженной внутренней поверхностью. Некоторые среднебронзовые сосуды имеют узкое отверстие в стенке, которое встречается и на сосудах из Бешташени и Квацхелеби.

Помимо керамического, теперь уже обнаруживаются и другие материалы, указывающие на генетическую связь раннекурганной культуры Триалети с предыдущей «куро-аракесской». В этом отношении заслуживает внимание бронзовое оружие из уровня D Хизанаант Гóра, подобное наконечнику дротика из кургана XI (табл. 12, 4). Он найден в одном слое вместе с кинжалом сачхерского типа. Не менее интересны находки в курганах Тетри-Цкаро (раскопки Г. Ф. Гобеджишвили, 1956) и Шулавери (раскопки О. М. Джанашидзе, 1968) бронзовых трубчатозобушных топоров и плоских топориков, связанных типологически с топорами сачхерских памятников, относящихся главным образом к «куро-аракесской» культуре (см. ниже). Однако эти орудия более поздние. Типологически они приближаются к топорам Гатыи-Кале, Стубло, Комлод и др. датируемым рубежом III—II и началом II тыс. до н. э. Интересны, также золотые булавки с двуволютиной головкой из триалетского кургана XXII (табл. 9, 9) и кургана в Бедени (1966 г.). По технике изготовления и орнаментации они тесно примыкают к среднебронзовым ювелирным изделиям, в основе которых лежат древневосточные технические достижения. Однако, форма триалетских булавок происходит, вероятно, от бронзовых прототипов «куро-аракесского» периода (Урбиниси, Квацхелеби, Амираанс Гóра, Сачхере, Дзагниа, Гаитмази).

Вопросы о зарождении и развитии в Триалети самого типа курганных захоронений пока не могут быть достаточно освещены. Но обращает на себя внимание появление разных видов (коллективных и, возможно, отдельных индивидуальных) курганов уже в «куро-аракесской» культуре на территории Грузии (Сачхере, Тквиави, Шулавери и др.), и Азербайджана (Степанакерт, Ханлар, Хаченагет), а также появление обряда кремации в некоторых памятниках того же периода (Хаченагет, Ханлар, возможно и отдельные погребения Кикети, Тквиави и Квацхелеби). Как известно, для закавказской «куро-аракесской» культуры преимущественно характерны не курганные погребения, а т. н. грунтовые, ящичные и др. Нужно считать, что появление захоронений курганного типа прежде всего связывается с социально-экономическим развитием триалетского общества.

В закавказских родовых обществах этого времени начинает быстро развиваться скотоводство и другие отрасли хозяйства. В связи с этим, как обычно принято считать, выделяется и усиливается родовая знать, опережаются отдельные общины и племена. Под их гегемонией складываются крупные племенные союзы. В Триалети и в некоторых других местах уже к концу ранней бронзы (период ранних курганов) появляются, наряду с «рядовыми», богатые курганные захоронения индивидуального характера, принадлежащие родоплеменным вождям. Идеологические и религиозные представления также претерпевают изменения. Наличие, наряду с кремацией, обряда ингумации в раннебронзовых курганах XXII, XXIV и в Беленском кургане (среднебронзовые — все с кремацией) отражает переходный характер погребального ритуала в этот период.

Однако, наряду с процессом внутреннего социально-экономического развития общества, переходу триалетских племен к обрядам курганных захоронений и кремации могли содействовать и импульсы извне, такие как иммиграция племен и т. д., направленные из-за пределов «куро-аракесской» культуры.

Генетическая связь между отдельными группами курганных памятников выступает более отчетливо. Преимущественно прослеживается непрерывное развитие в материнской культуре. На соответствующие данные в основном будет указано ниже, при рассмотрении сравнительной хронологии среднебронзовых групп триалетских курганов.

Таким образом, на основании типологического анализа керамики можно констатировать, что триалетские ранние курганы занимают промежуточное место между «куро-аракесской» культурой ранней бронзы и памятниками средней бронзы. Внутри этой группы пока что трудно установить отдельные хронологические ступени. Однако наличие определенных тенденций в материале курганов IV, X, XIII и XXIV позволяет считать их наиболее ранними, остальные же — более поздними, хотя в них можно заметить и противоречащие этому признаки (см. табл. 9, 4, 5; 11, 10; 13, 10). Наиболее поздними очевидно являются XXII, XXV, XI курганы². При типологической близости ряда образцов керамики этой группы с керамикой «куро-аракесской» культуры, дан-

ная группа хронологически непосредственно примыкает к последней.

С данной группой триалетских курганов часто синхронизируют ряд памятников. Б. А. Куфтин синхронизировал их вообще с сачхерскими погребениями (XXIV—XXII вв. до н. э.). Однако, на наш взгляд, более приемлема точка зрения О. М. Джанаридзе, который считает, что лишь поздняя группа сачхерских погребений соответствует ранней группе триалетских курганов (XXII—XIX вв. до н. э.). Действительно, сачхерский материал имеет, по сравнению с триалетским, более архаичный облик. Помимо этого, некоторые исследователи (А. И. Джавахишвили, Л. И. Глonti) склонны синхронизировать сачхерские памятники с памятниками «куро-аракесской» культуры (Квацхелеби, Амираине Гóра и т. д.), верхнюю дату которой они определяют в пределах XXIV в. до н. э. На наш взгляд, это вполне справедливо, прежде всего потому, что основная масса сачхерской керамики имеет много общего с «куро-аракесской» и типологически она должна быть отнесена к «куро-аракесской» культуре. Лишь небольшое количество керамики из поздних погребений аналогично триалетской. Наряду с этим, полной синхронизации этих памятников противоречит отсутствие в триалетских комплексах типичной сачхерской бронзы. Таким образом, триалетской группе ранних курганов по времени приблизительно соответствуют самые поздние погребения сачхерских курганов. По-видимому, они и содержали наиболее сходную с триалетской керамикой посуду.

Памятник «куро-аракесской» культуры — поселение Квацхелеби раскопщики синхронизируют с сачхерскими погребениями; ряд керамических форм и отдельные медно-бронзовые предметы (штыкообразные оружия, форма цельнолитых кинжалов и плоского топора, Т-образные и другие булавки, четырехгранные шилья и т. д.) с обоих памятников сходны между собой. Ведущая форма сачхерских кинжалов близка с кинжалами Амираине Гóра и Хизанаант Гóра D, относящихся к «куро-аракесскому» периоду. В уровне D Хизанаант Гóра обнаружен наконечник дротика, близкий по форме с сачхерским, хотя и аналогичный с триалетским. Для упомянутых штыкообразных орудий Сачхере и Квацхела известен и прототип в Закавказье (Кюль-Теле II).

С радиоуглеродным изучением дат для средних уровней стратифицированных поселе-

² По поводу комплексов XIII и XIV курганов см. примечание на стр. 99.

ний «куро-аракесской» культуры (Квацхелеби, Амиранис Гора, Кюль-Тепе), дающим определение этих уровней в пределах начала III тыс. до н. э., вполне согласуются определением верхнего хронологического рубежа Квацхелеби и Сачхере XXIV веком до н. э. (А. П. Джавахишвили, Л. П. Глonti). Рассматривая опорные абсолютные даты сачхерских бронз, мы считаем, что в основном этот материал тяготеет к I-ой половине и к середине III тыс. до н. э. Укажем на некоторые внешние параллели предметов сачхерского («куро-аракесского») типа и на их датировку.

Известно близкое по деталям сходство сачхерского копья с раннединастическими шумерскими I-ой половины III тыс. до н. э., а также с сирийскими из Рас Шамры. Последние, по сравнению с сачхерскими (из Сачхере теперь имеются и другие копия), более развиты по форме и теперь датируются временем более ранним чем 2200 г. до н. э. Штыкообразное оружие (см. выше) бытовало в Шумере не только в аккадское время, но и в раннединастическое. Упомянутые книжалы типа Сачхере и Амиранис Гора архаичнее аналогичных анатолийских образцов (Ахлатлибел, Текекой, Соли Помпейололис), датируемых второй половиной III тыс. до н. э. Плоские топоры сачхерского типа хорошо известны из Трои II (2600—2300 гг. до н. э.) и из других памятников. Цельнолитый книжал с орнаментированной фигурной рукояткой, типа сачхерских книжалов, был найден на анатолийском Кюль-Тепе, вместе с бронзовыми топорами типа слоя E в Ассуре (2300 г. до н. э.) и слоя VI Тепе Гавра (середина III тыс.). Булавки с пуговичным расширением в верхней части, идентичные с сачхерскими, известны из Амуксской долины в Сев. Сирии (Тель Джудейде), где они попадают в фазу H (первая половина III тыс. до н. э.). Другие украшения и некоторые мелкие предметы (булавки с двуспиральной или с закрученной головкой, полутораспиральные подвески и браслеты, подвески с разъединенными концами, многоспиральные браслеты и т. д.) хорошо известны также из переднеазиатских памятников этого периода (Троя II, Алишар I, Тепе Гиссар II, Тепе Гиян IV и др.).

При абсолютной датировке ранних курганов могут быть использованы гематитовая булава, медный книжальчик и листовидный наконечник копья или дротика из кургана XL (табл. 12, 2—4). Весь комплекс кургана XL примыкает к образцам III тыс. и рубежа III—II тыс. до н. э.; но он должен быть определен

как один из позднейших закавказских комплексов рассматриваемого этапа ранней бронзы.

Типологическими параллелями для упомянутой булавки (как об этом в основном указал Б. А. Куфтин) являются: каменная булава из тквиавского кургана, каменная и гематитовая булавки из етепанакертских курганов в Нагорном Карабахе (период «куро-аракесской» культуры), гематитовая булава из позднеэнеолитического слоя нахичеванского Кюль-Тепе (IV тыс. до н. э.), каменная булава из хаченагетского кургана в Нагорном Карабахе (середина или вторая половина III тыс. до н. э.), гематитовая булава из Хачбулагского кургана в Зап. Азербайджане (вторая половина или конец III тыс. до н. э.), гематитовые и каменные булавки из Алишара II (конец III — начало II тыс. до н. э.), из Сирии и Палестины (III тыс. до н. э.), с Тепе Гияна и Тепе Гиссара в Иране (начало II тыс. до н. э.), некоторые каменные булавки из Месопотамии (конец III тыс. до н. э.) и др.

Ближайшими аналогиями книжальчика из кургана XL (табл. 12, 3) являются: анатолийские книжалы второй половины и конца III тыс. до н. э. (Байиндиркой, Троя и Язилькая в Зап. Анатолии, Терми на о. Лесбосе, Алишар, Газгуюк и Каяшнар в Центр. Анатолии) и книжал из Чагар Базара в Сев. Сирии (табл. 33, 2). Последний датирован рубежом III—II тыс. до н. э. и с ним совершенно сходен книжал из Осприсского кургана в Южной Осетии (табл. 33, 3). Следует подчеркнуть, что в осприсском комплексе присутствует сосуд (табл. 33, 4), близкий по форме и орнаменту с керамикой I группы среднебронзовых курганов Триалети. Древнейшим из упомянутых анатолийских книжалов, по-видимому, является книжал (фрагментированный) из т. н. халколитического слоя Алишара, датируемый пригл. серединой III тыс. до н. э. или несколько ранним временем. А книжалы из Трои II (2600/2500—2300) и Трои III (2300—2200), наиболее соответствуют по форме и деталям книжальчику из кургана в Ховле Внутренней Картли (табл. 33, 6). Комплекс, содержащий данное оружие, приблизительно совпадает по возрасту с другим комплексом из того же кургана (нижнее погребение), в котором оказалось множество малых сосудов триалетского раннекурганного типа (сравни табл. 7, 10; 8, 1; 9, 10 и др.), а с ними — и книжальчик или копье с суженным по середине лезвием. Последний напоминает в общих чертах

бронзовые оружия конца III тыс. до н. э. с Хороз-Теле в Центр. Анатолии и некоторые другие.

Листовидный наконечник дротика из кургана XL и, по-видимому (судя по фрагменту), такое же оружие из кургана XIX (табл. 9, 2) имеют более или менее близкие типологические параллели как в памятниках «куро-аракского» типа (Хизанаант Гора, Сачхере), так и в других памятниках, датированных несколько более поздним временем (Текекой и Караз-Гуюк в Анатолии, эшерские и прикубанские дольмены) (табл. 33, 7—12).

Исходя из всего вышесказанного, рассматриваемую группу триалетских раннебронзовых курганов можно датировать приблизительно 2300—2000 гг. до н. э.

III. КУРГАНЫ ЭПОХИ СРЕДНЕЙ БРОНЗЫ. ПЕРИОДИЗАЦИЯ

Опираясь на классификацию Б. А. Куфтина, курганы эпохи средней бронзы мы также подразделяем на три хронологические группы, т. е. по трем периодам (или этапам). В первую (I) раннюю группу входят курганы III, VIII, IX, XIV, XVIII, XXIII, XXXIII, XXXIX, XLI и XLIV. В эту группу включается куфтинская третья или поздняя группа курганов. Вторая группа состоит из V, VI, XVI, XVII, XXIX, XXXI, XXXIV, XXXVI и XLV курганов. Третья, поздняя группа — из I, II, VII, XV, XXVIII, XXX, XXXII, XLII курганов и сабитахчинского кургана № 5 (1939 г.). Сюда в основном включена куфтинская I, ранняя группа. Т. о. три группы из названных Б. А. Куфтиным курганов нами рассматриваются в обратной хронологической последовательности. За исключением в настоящее время материалов из курганов XXXV, XXXVII, XXXVIII и XLIII, мы не можем отнести их к какой-либо хронологической группе. В соответствии с данным делением учтены также материалы из курганов, исследованных за последние годы в Триалети и за ее пределами. Из этих триалетских курганов в I группу следует включить сабитахчинские курганы № 1, № 3 и № 4 (1958 г.), табацкюрекий курган (1958 г.), зуртакетские курганы № 2 и № 4; во II группу — зуртакетские курганы № 1, № 3, № 5, № 6, № 7, № 8 и № 9, курган № 5 Сабит-Ахча (1958 г.) (раскопки О. М. Джапаридзе).

Первая группа. Сюда входят в основном безъямные курганы. В керамике данной группы ведущее место занимают чернолощеные

большие низкогогорлые сосуды с округлым туловом (табл. 16, 17—19; 20, 16, 22, 23, 27; 21, 8, 9; 25, 24, 32; 26, 1—3, 5, 6; 27, 10). Керамика в основном украшена выдухло-вогнутым орнаментом (спираль, косые полоски), рельефным декором и разнообразными шевронами из резных линий и др. (табл. 20; 21; 25). Встречаются ленточный орнамент, штампованные кружочки и шишечки (табл. 20, 28; 25, 27, 29; 27, 12). Реже встречается лощеный орнамент (табл. 27, 10). Появляются горизонтальные, круглые в сечении, и своеобразные коленчатые или с выступом ушки (табл. 20, 16; 30, 1, 3, 4). Впоследствии упомянутую технику пластического орнамента и гравированный орнамент, в особенности шевроны, мы встречаем в переработанном виде на керамике II группы (табл. 18, 14, 20).

Бронзовые оружия в I группе крайне малочисленны. Ювелирные изделия представлены как простыми и архаичными, так и сложными по исполнению изделиями из золота и цветных камней (табл. 20, 2—15; 21, 15, 19—21, 25—34).

При датировке данной группы курганов мы исходили из следующих факторов: близость основной формы керамики этой группы (табл. 20, 16, 22, 27 и др.) (крупные сосуды с отогнутым и неотогнутым краем) с некоторыми формами сосудов раннебронзовых курганов (табл. 8, 9; 13, 7; см. также сосуды из тетрацкаройского кургана с явно раннебронзовым металлическим инвентарем — 1956 г.); сходство орнаментации сосудов из тех же курганов (сравни табл. 11, 2 и 20, 16; 14, 4 и 21, 22; 25, 25; 8, 6 и 20, 17; 7, 10 и 25, 24); некоторые пережитки форм типично раннебронзового характера (табл. 21, 36); архаичность некоторых форм каменных бус (напр. биконическая) и подвесок, архаичность техники их сверления (двухсторонне кратеровидное или широкое прямое отверстие) (табл. 20, 12; 21, 25—27, 33 и др.), что прослеживается и во второй группе курганов (табл. 23, 14), но не в третьей (табл. 15, 2; 22, 11) и синхронных ей памятниках, в которых представлены многочисленные сферические каменные бусы с односторонним узким штифтовым сверлением (Нули, Метехи и др.); архаичность формы кинжала из кургана XVIII (известной теперь и из раннебронзового кургана в Шулавери — 1967 г.) и в особенности из синхронного ему сабитахчинского кургана № 1 из раскопок О. М. Джапаридзе (1958 г.), содержащего наряду с этим и другие датирующие бронзовые

предметы (булавка с плоской лопатовидной головкой и отверстием на ней и «витой» браслет); внешние аналогии этих последних (Мегиддо, Библос), а также урукская аналогия агатового кулона в золотой оправе из кургана VIII (табл. 20, 10) дают нам абсолютную дату припл. начала II тыс. до н. э.; отличие комплексов данной группы в целом от комплексов II и в особенности III курганной группы, указывают на их архаичность и раннюю дату; на основании перечисленных факторов и типолого-сравнительного анализа материалов рассматриваемой группы, сопоставление с материалами синхронных памятников, напр., нижнего слоя Узерлик-Тепе (сходство разного орнамента на керамике), позволяет датировать эту группу XX—XVIII вв. до н. э.

Вместе с тем, следует подчеркнуть, что в Триалети техника обработки драгоценных металлов, и ювелирная техника вообще, возникает на основе общих достижений древневосточной техники. Но такого рода триалетские изделия среднебронзовой эпохи (со сложной техникой) нельзя считать появившимися вне всяких местных предпосылок. Такими предшественниками можно считать, например, золотые булавки с двуволотной головкой из раннебронзовых курганов XXII (табл. 9, 9) и раскопанного в Бедени (1966 г.), типологические прототипы которых нетрудно подметить в медно-бронзовых образцах «куро-аракесской» стадии ранней бронзы (Квацхелеби, Урбиниси, Дзагина, Амирание Гора, Сачхере, Гантмази).

Вторая группа. Состоит из ямных и безъямных курганов. Ее отличает богатство инвентаря и обилие керамики, множество видов орнамента сосудов. Керамические комплексы этой группы имеют переходный от I к III характер, но наряду с этим в них проявляются новые черты, неизвестные в I группе. Здесь вновь возрождается характерная для эпохи ранней бронзы грушевидная форма сосудов, но в более развитом виде; постепенно исчезают характерные для I группы низкие прямые горловины и начинают преобладать сосуды с мягкоотогнутым венчиком, которые впоследствии становятся характерной особенностью почти для всех сосудов III группы.

Орнаментальные мотивы и их техническое выполнение, по сравнению с керамикой I группы, более усложняется. Увеличивается по сравнению с I группой, но не достигает той интенсивности что в III, лощеный орнамент, а также шишечный. В этой группе появляются: новый технический прием нанесения орнамен-

та — пунктирный гребенчатый штамп (табл. 17; 24; 25; 27—32), и незнакомая I группе расписная керамика, носящая вполне сформировавшийся характер (табл. 17, 26, 35, 37, 42; 18, 18; 24, 13, 23; 29, 6, 10, 11; 31, 10).

Необходимо отметить, что расписная керамика не может быть всецело местного происхождения, хотя мотивы и элементы росписи II и III групп иногда и повторяют таковые гравированного и другого орнамента древней (или же сравнительно ранней) чернолощеной посуды, например шевроны, зигзаги, меандр, свастика и т. д. (ср. табл. 7, 5 и 17, 42; 20, 22 и 24, 23; 20, 28; 25, 3 и 15, 4, 16, 22; 16, 10 и др.).

Последовательность появления гребенчатого штампа и штриховки вслед за резным орнаментом на керамике некоторых стратифицированных памятников, в частности Узерлик-Тепе, а также памятников Армении, для которых существует новая периодизация (А. А. Мартиросян), позволяет нам считать, что аналогичная последовательность бытует и в Триалети. При этом, начальная дата II группы не кажется нам более поздней, чем начало II слоя Узерлик-Тепе (XVIII в. до н. э.), так как некоторые виды резного орнамента II группы (табл. 17, 28; 18, 33; 23, 13; 29, 3; 30, 2; 31, 9) по мотиву или способу выполнения выявляет большое сходство с орнаментом керамики узерликского нижнего (I) слоя (аркообразный и елочный орнамент). Во II узерликском слое, подобно триалетской II группе, берет начало расписная керамика.

Комплексы II группы триалетских курганов датируются нами XVIII—XVII вв. до н. э. Приблизительно ту же дату получаем при хронологической их интерполяции, отмечая при этом, что III группа сравнительно прочно определяется последующим периодом — XVI—XV вв. до н. э., а II группа по многим признакам занимает промежуточное место между I и III группами. Данный вывод подкрепляется типолого-сравнительным анализом отдельных комплексов и предметов, хотя здесь мы часто обращаемся к своего рода интерполяции, так как роскошные и специфические металлические изделия Триалети редко находят свои параллели в общеизвестных памятниках, а со сходными в общих чертах изделиями часто нельзя их синхронизировать. Короче говоря, типологическое сопоставление с параллельным материалом в целом не должно противоречить нашему хронологическому определению II периода триалетских среднебронзовых курганов.

Например, книжалы из XVII и XXIX курганов (табл. 24, 4; 26, 14; 33, 14, 19) по характерной технике рельефно-декоративного оформления поверхности лезвия можно сопоставить с книжалом из Тепе Гиана, датируемым временем до 1500 г. до н. э. (табл. 33, 13), а книжалы из зуртакетского и сабитахчинского курганов из раскопок О. М. Джапаридзе (табл. 33, 15, 17) (II группа) по общей форме и деталям следует сопоставлять с книжалами из Мегиддо (2000—1600 гг. до н. э.) и Библоса (2100—1900 гг. до н. э.) (табл. 33, 16, 18).

Так как триалетские ювелирные изделия I и II группы тесно связаны друг с другом, в особенности по технике, то они рассматриваются и сопоставляются в совокупности. Как уже было упомянуто, в этой группе, как и в I, присутствуют сердоликовые бусы с биконическим сверлением. Большие сферические (дуплые) золотые бусы, декорированные зернью, пока известны в памятниках микенской культуры и датируются серединой II тыс. до н. э.; но техника изготовления подобных триалетских изделий (отсутствие т. н. рассыпной грануляции) как и вся техника грануляции, несколько отличается архаичностью, хотя в художественном отношении они более совершенны. На некоторую хронологическую разность с Микенами должно указывать и то, что в Триалети совершенно отсутствует криволинейный стиль пунсонного орнамента, характерный для микенских и более поздних памятников. Зато некоторые мотивы пунсонного орнамента — диск с расположенными радиально шишечками из XVII кургана (табл. 24, 6), как и отдельные стилистические и технические приемы других изделий (скульптура животного из V кургана, кулон из VIII кургана) (табл. 17, 5; 20, 10, 14) тяготеют к месопотамским образцам III и начала II тыс. до н. э. Привлекают внимание и другие технические приемы, формы и стиль триалетских изделий, хорошо известные, часто и лучше представленные в древневосточных памятниках в III тыс. до н. э. как например: тончайшая техника пайки листовых изделий, в частности «дуплых» бус, не оставляющей следов на них, изготовление тонкого листового золота, наклеивание его на дерево и другие материалы (Шумер, Троя, Майкоп); изготовление пластинчатых украшений из продольно спаянных проволок (табл. 21, 13); формовка металлического сосуда или его части путем обтягивания на модели (Троя); инкрустирование шкатулок и других предметов (Шумер); изготовление бу-

лавок со сферической золотой головкой, украшенной вставными цветными камнями (сравни табл. 24, 2; 28, 8) без грануляции (Аладжа-Эюк) или же с отдельной зернью (Крит); филигранная техника, изготовление золотых трубочек-обкладок (табл. 17, 4; 18, 9; 22, 4; 24, 32), иногда со «ступенчатой» поверхностью (табл. 28, 2) (Аладжа-Эюк); техника изготовления зубчатых малых бус (табл. 17, 8, 9) (Майкоп) и сферических с желобчатым орнаментом (Майкоп, зуртакетский курган II группы в Триалети): формы разных каменных подвесок — амулетов и некоторых бус (табл. 17, 20; 21, 25—28, 33; 23, 14); применение мелких золотых бус (древневосточные памятники); наконец, форма знаменитых триалетских кубков (серебряного из кургана V и золотого из кургана XVII (табл. 17, 16; 24, 5), которые (в особенности форма серебряного кубка) тяготеют скорее к формам троянских кубков (Троя II), чем микенских (кубки типа Вафио) с которыми более сопоставимы, а иногда идентичны, некоторые серебряные сосуды из III группы (Кироваканский курган); стиль изображения животных на упомянутом триалетском серебряном кубке и ведерке из кургана XVII, который, как известно, сближается с майкопским и древнешумерским художественным стилем (в противоположность этому, львиные сцены на изделиях III группы — на золотом штандарте из Триалети (курган XV) и кироваканской чаше, более соответствуют изобразительному стилю среднехеттских и митанских монументальных памятников).

Третья группа. Состоит из явных курганов, за исключением кургана XXXII. Типичная среднебронзовая триалетская керамика хорошо представлена в курганах I, II, VII, XV (табл. 15; 16, 1—15; 19; 22; 23, 1—9). В ней как и в керамике II группы, чернолощенная посуда количественно значительно превосходит расписную. Формы и орнаментация сосудов становятся более однородными. Большие сосуды представлены т. н. пифосами и гидриями с яйцеобразным туловом, сравнительно узкой шейкой и хорошо отогнутым венчиком. Сосуд с сильно вздутым сферическим туловом является редкостью (табл. 19, 3). Новый вид сосудов представляют полусферические миски, расписные и чернолощенные (табл. 15, 13, 14; 22, 14). Сосуды безушны, за исключением больших сосудов с рядом миниатюрных декоративных ушек (табл. 15, 10; 22, 16, 21; 23, 9), а редко с двумя ушками (табл. 19, 7). На чернолощенной керамике в значительной мере

преобладает лощеный и шишечный орнамент, обыкновенно в сочетании друг с другом (табл. 15, 3, 5 — 9, 11, 12, 15, 18, 19, 24, 26; 16, 1—4, 6—8; 19, 9, 10, 11, 13—19, 24—27; 22, 16, 20, 25, 26, 30, 33—38, 40; 23, 1—3, 5, 7), реже встречаются другие виды орнамента — рельефный (табл. 15, 11, 20, 25; 16, 5; 19, 3—5, 10, 11), резной (табл. 15, 23; 19, 3, 21, 22, 28; 22, 23, 24) и выполненный точечно-гребенчатым штампом (табл. 15, 20, 21, 25; 16, 13; 19, 29; 22, 17, 19, 28, 32; 23, 4, 6, 8), — также сочетающиеся друг с другом. Шевронная схема гравированного орнамента, ранее традиционная в Триалети, почти совершенно исчезает в III группе. Шевроны здесь в основном расписные.

Лощеные узоры главным образом выполнены тонкими линиями (зигзаги и др.); но есть и вдавленные короткие лощеные линии, составляющие углы вокруг сосуда (табл. 19, 10, 15, 18; 22, 16, 20, 26, 30, 34, 35, 38; 23, 3, 9). Этот мотив напоминает ленточные штампованные углы в фризе, частые на сосудах второй группы. Однако в данном орнаменте отсутствуют какие-либо символические изображения, очень характерные для фризовой орнаментальной композиции II группы. Вообще орнаментальная система чернолощенной керамики III группы в основном приобретает чисто декоративный характер; например, трапециевидные символы II группы здесь заменены простыми прямоугольными фигурами и разными полосками (табл. 15, 23; 19, 3, 28; 22, 28, 32), угловатая свастика — комбинацией ленточных прямых углов, крест — перекрестными лентами (табл. 19, 29) и т. д. Правда, в данной группе мы видим некоторые декоративные элементы раннего (раннебронзового) облика (рельефные круги и полукруги (табл. 19, 5, 10), как и во второй группе керамики, в которой они проявляются более подчеркнуто (якорообразные рельефные налепы и др.) (табл. 7, 27, 34; 8, 6; 28, 16, 21)), но в целом создается впечатление, что чернолощенная керамика III группы представляет последующую ступень развития керамики II группы. В ней отсутствуют такие, наблюдаемые в ранних керамических группах (включая и раннебронзовую) технические признаки, как например, черепок из чистой «мягкой» или «жирной» глины, густо обмазанная и прекрасно сглаженная внутренняя поверхность сосуда и т. д.

Керамика из курганов XXVIII, XLII — чернолощенные и грубо лепленные коричневатобурые сосуды (табл. 26, 8, 9; 30, 8, 9), — в

целом отличается от основных керамических групп триалетских курганов, примыкая больше к началу позднего этапа бронзы, но по некоторым признакам может быть отнесена и к концу III группы.

К подобным же заключениям об относительной хронологии триалетских курганных групп может привести и рассмотрение триалетской расписной керамики. Расписные сосуды II группы характеризуются бурой росписью по светлому кремзовому или же красноватому ангобированному фону. Сосуды же III группы — черной росписью по темно-красному окрашенному фону. По мотивам росписи существует связь между обеими группами керамики (шевроны с волнистыми линиями), но есть и различие: в росписи сосудов II группы наблюдается разный стиль изображений. В ней заметны и зачатки полихромии (табл. 17, 26, 35, 37, 42; 18, 18; 24, 13, 23; 29, 6, 10, 11; 31, 10). Разновидность же художественного стиля в монохромной росписи III группы наблюдается лишь в одном случае — между волнистолинейным шевронным орнаментом больших «гидрий» (табл. 15, 4, 16, 17, 22; 16, 9, 10; 19, 8, 20; 22, 29) и несложным фестонным узором расписной миски (табл. 22, 14).

В общепризнанной классификации триалетской керамики более сложная и совершенная роспись II группы рассматривается как более поздняя ступень развития, что действительно является серьезным доводом с точки зрения общих представлений. Однако, если и считать расписную керамику III группы более ранней, то, как начальная ступень, она покажется слишком развитой и вполне сформировавшейся. Есть основание считать, что более ранние и начальные ступени курганной расписной керамики (определенных масштабов) еще не выявлены; в некоторых триалетских курганных комплексах раннебронзового периода, открытых за последнее время, имеется керамика с бурой росписью (простые геометрические узоры) на кремзовом ангобе или же светлой поверхности сосуда (Бедени, Шулаверн), а из триалетского кургана IV имеются красные черепки со следами плотного кремзового ангоба, типа расписных сосудов II группы (роспись не сохранилась). В настоящее время, согласно одной из хронологических схем, известно, что уже в начале II тысячелетия до н. э. в Закавказье светлофонная и краснофонная полихромная керамика появляется наряду с краснофонной монохромной.

Помимо этого, триалетская расписная ке-

рамки II группы, как и вся культура на этом этапе вообще, ярче отражает разносторонние внешние связи. В целом в обеих группах росписи мы замечаем разнохарактерные элементы, которые могли бы появиться благодаря импульсам извне (эгейские спирали, трипольского типа волюты, волнистолинейный элемент, известный в разных культурах Передней Азии и Эгея, шевроны и косые ленты с зигзагами тела периода Д Геой-Теле и каппадокийской керамики и др.), и которые, при этом, могли сочетаться и с местными особенностями гравированного орнамента. Такие далекие связи, и, притом, связи с определенными культурными кругами подчеркиваются и тем обстоятельством, что ни один из стилей или основных орнаментальных элементов ранней расписной керамики Южного Кавказа (Тазакенд, Кизил-Ванк, Нор-Баязет) в Триалети не проникает. Что же касается стилистических особенностей росписи III группы Триалети, то они имеют широкое распространение в Армении и Азербайджане, датируясь там III этапом средней бронзы — XVI—XV вв. до н. э., а в Триалети, как мы уже знаем, начало основного орнаментального мотива этого стиля восходит ко II группе. Все это не должно противоречить хронологическому выделению расписной керамики II группы от расписной керамики позднего, III периода среднебронзовых памятников Восточного Закавказья и ранней ее дате.

Именно этот последний вид расписной керамики (III группа) и сопровождается в памятниках Восточного Закавказья (Кировакан, Эчмиадзин, Азнебюрд, Триалети) сравнительно многочисленными бронзовыми оружием типа триалетской III группы — втульчатыми копьями и длинными кинжалами, подобные которым неизвестны в других группах триалетских памятников. Из них триалетское и кироваканское копьё хорошо известны своим датирующим значением (XVI—XV вв.). Их прототипами являются наиболее развитые из ранних сирийских втульчатых копий (1900—1750 гг. до н. э.), а более точно они совпадают с некоторыми микенскими и поздними сирийскими копьями (XVI—XV вв. до н. э.). В закавказских памятниках без расписной керамики (Нули, Квасатали, Метехи и др.) упомянутые типы оружия комплексно связываются с чернолощеной керамикой, носящей определенные общности как со II, так и с III триалетской керамической группой черты. Это должно объясняться поздней здесь датой для элементов ке-

рамки II группы. Эти комплексы Внутренней Картли в отдельных случаях соприкасаются и с элементами поздней бронзы. Подобно этому, признаки керамики II—III групп Триалети носит керамика из кургана в Лило (близ Тбилиси, 1963 г.), в котором был обнаружен и длинный меч — рапира эгейского типа, датируемого там XVI—XV вв. до н. э. Следует подчеркнуть также присутствие ленточно-гребенчатого штампа на чернолощеной керамике Кироваканского кургана и близких с ним памятников Армении, вместе с некоторыми прототипами типичных восточно-закавказских орудий поздней бронзы (бронзовый топор-секира, плоский топор, долото, крюк).

Верхний хронологический рубеж III группы в общем определяется и существующими на сей день начальными датами позднебронзовой эпохи (конец XV—XIV вв. до н. э.), но не исключена возможность существования переходного периода той или иной хронологической длительности.

IV. О ГЕНЕЗИСЕ И ВНЕШНИХ СВЯЗЯХ КУРГАННОЙ КУЛЬТУРЫ ТРИАЛЕТИ

Относительно генезиса триалетской курганной культуры, как было сказано, существуют диаметрально противоположные мнения. Ряд исследователей предполагает, что в эту эпоху в Закавказье или через него происходила миграция хеттских (индоевропейских) или же хурритских племен. Однако пока еще нет никакой реальной возможности связывать рассматриваемые археологические культуры с какой-либо определенной этнической группой.

Допущение той или иной миграционной волны в Закавказье, скажем, хеттской или хурритской, не должно противоречить положению о местном (закавказском) происхождении основного элемента триалетской культуры, следовательно и народа, его носителя. Как отмечалось, большое количество ведущих элементов триалетской культуры (в особенности керамики) берет начало еще в «куро-аракесской» культуре (техническая традиция чернолощеной керамики на «розовой подкладке» — обыкновенный признак триалетской керамики, отдельные детали форм сосудов, сходство или же развитие декоративных элементов). Производство полированной керамики с преобладанием сосудов с черной поверхностью в отдельных случаях наблюдается еще на поздней стадии «куро-аракесской» культуры (например, Сачхере, Шенгавит). Призна-

ки, которые триалетская керамика унаследовала от «куро-аракесской», более характерны для керамики Закавказья, в частности дзурчья Куры и Аракса и слабее они проявляются на перифериях распространения «куро-аракесской» керамики (Урмийская область, Сев. Кавказ, Центральная Анатолия, Сев. Сирия, Палестина). Однако, как в этих областях, так и в более отдаленных, мы можем заметить элементы, не связанные своим происхождением с «куро-аракесской» культурой, но постепенно появляющиеся в триалетской. Таким образом, местное происхождение основных элементов триалетской культуры почти не вызывает сомнения. Но, вместе с тем, мы не можем не считаться и с тем фактом, что в некоторых случаях генетическую связь, т. е. эволюцию элементов между «куро-аракесской» и триалетской культурами трудно проследить. При этом, можно допустить, что отдельные новые элементы могли бы появиться вследствие культурных сношений с внешним миром. Но элементы, наиболее своеобразные и характерные для территориально отдаленных культур, в первую очередь керамические, можно было бы поставить в связь с иммигрировавшими в Закавказье или Триалети какими-то группами населения, хотя при этом, нам не будут известны конкретные пути этого движения.

При всем этом, необходимо учесть тяготение триалетской культуры, как и «куро-аракесской», к определенным областям, порой территориально далеко отстоящим. Эти области культуры лежат в Малой Азии, вост. Средиземноморья, Эгее и Вост. Европе. Известно мнение ряда ученых (Б. А. Куфтин, Р. М. Мунчаев, В. М. Массон и др.), отмечающих тяготение «куро-аракесской» культуры к малоазийско-средиземноморскому культурному миру. Б. А. Куфтин отмечал также некоторые черты, общие с восточноевропейскими и северомесопотамскими культурами.

При рассмотрении вопросов хронологии мы по традиции обращались к древневосточным памятникам, т. к. на их основе датировка носит более прочный характер. Культурные и экономические связи Закавказья со странами Юга и Востока (Месопотамия, Иран) безусловно должны были осуществляться в течение длительного времени и должны были отразиться в различных отраслях (например, ювелирная техника, расписная керамика и т. д.). Однако триалетская керамика указывает на более ощутимые и конкретные связи со

странами, лежащими к западу и к северу от Закавказья (Малая Азия, Сев. Сирия, Юго-Восточная Европа).

Смену культур на территории Сев. Месопотамии, Малой Азии, Сирии и Балкан в III — начале II тыс. до н. э. чаще всего связывают с миграцией племен того или иного направления. Миграция индоевропейских народов в Зап. и Центр. Анатолию и на Балканы с различных северных направлений признается почти бесспорной. Известно положение Т. Бартона-Брауна о том, что культурные течения с Южного Азербайджана (Урмия) и Закавказья были направлены на Запад и Юг. Он обнаруживает признаки «куро-аракесской» керамики в Терми (на о. Лесбосе) и на Кипре, что вполне допустимо, ибо определенное влияние этой керамики могло распространиться и за пределы ее интенсивной экспансии. Но, с другой стороны, можно было бы представить и обратное направление влияния и распространения отдельных элементов. В отношении Закавказья и Триалети особенно привлекают наше внимание керамические элементы, оказывающиеся в западных и северных от нее областях более ранними и характерными. В Триалети они появляются на различных этапах, в сложном сочетании с местными особенностями и друг с другом, что требует выделения и рассмотрения каждого в отдельности. Трудность определения этих элементов порой обуславливается и отмеченным выше общим обликом культур, например, культур Анатолии и Юго-Восточной Европы.

Наиболее общими чертами керамических групп упомянутых культур является лощеная монохромная поверхность черных и красных (или светлых) сосудов, гравированный, рельефный, углубленный и лощеный орнамент или часто даже отдельные виды орнамента, например, разнохарактерные спирали, шевроны и т. д. Появление временами отдельных этих особенностей в странах ранних культур расписной керамики (Иран, Месопотамия) обычно рассматривают как распространение их из более северных или западных областей.

Малые и некоторые крупные сосуды из ранней триалетской керамики, по отдельным деталям форм (резкие переходы в профиле и выпуклость шейки малых сосудов, расширение шейки к плечу и срезанность венчика у крупных сосудов), а также по тонкому черепку (малых сосудов) и высокому качеству обжига (некоторых сосудов) (табл. 6—8 и др.), могут быть связаны с «тонкостенными распис-

ными глиняными изделиями металлических форм», распространенными в Ю.-З. Анатолии. Но орнамент в виде «участковой гофрировки», сопровождаемой горизонтальными желобками или рядом точек и мелких шишек на триалетских малых сосудах, очень напоминает по этим деталям т. н. каннелюрный орнамент мелкой трипольской посуды Поднепровья, а также «жемчужный» орнамент поздовобденской керамики Прикубанья (по мелкошишечному элементу). Однако те же триалетские сосуды несут и другие элементы орнамента — ленточные шевроны — и отражают ранние местные традиции; это есть черноточечная поверхность, «двуслойность» обжига, иногда пережитки полусферических ушек и менсиковидных углублений, узкодонность сосуда и т. д. Техника же выполнения упомянутого участкового орнамента уподоблена местной традиционной технике выпукло-вогнутого или рельефного орнамента.

Лишь с эгейскими керамическими особенностями (Крит) мы можем связать ряды миниатюрных ушек на триалетских сосудах (табл. 22, 21; 23, 9; 32, 14). А с малоазийско-эгейскими особенностями III тыс. до н. э. и также с южно-европейскими, хорошо увязываются разные ушки с выступами и с рельефными и вогнутыми продольными полосками (табл. 10, 7; 30, 1, 3, 4). Горизонтальные ушки (табл. 20, 16; 31, 4) характерны для западно-анатолийской, а позднее (к концу III тыс.) уже известны в центрально-анатолийской и мийской керамике.

Мы не можем утверждать, что все сходные с триалетскими, но более ранние по возрасту, западные (или же другие) керамические формы и детали проникли в Закавказье и в Триалети. Имея в виду связи с западом, определяемые пока лишь в общих чертах, мы только отмечаем наличие в раннюю эпоху таких форм, как алишарские халколитические или же северо-сирийские одновременные яйцевидные сосуды, которые в ту или иную эпоху имеют широкое распространение вообще. Но одна из ведущих форм триалетской курганной керамики — большие сосуды с яйцевидным (иногда со сферическим) туловом, могла бы развиваться самостоятельным путем в соответствии с местными потребностями, имея своим предшественником округлые формы сосудов, подобные квацхельским большим округлым сосудам.

Более специфическими являются т. н. грушевидные и биконические формы сосудов.

Триалетским сосудам этих форм предшествуют более архаичные сосуды «куро-аракесской» культуры. Тем самым, «местное» происхождение первых становится очевидным.

Возможно, что определенные влияния на отдаленные области имели место еще в пору «куро-аракесской» культуры. Может быть этим и следует объяснить присутствие в гумельницкой культуре (Болгария, Румыния) грушевидных сосудов, как и в упомянутой южно-анатолийской «металлической» керамике. Однако в подробности подобных явлений мы пока не можем вникнуть. Близкое сходство некоторых разновременных триалетских вариантов (табл. 5, 1; 24, 14) с гумельницкими возможно выражает параллелизм в развитии, имевший общее начало, но возможно и представляет более сложную картину последующего взаимобмена деталями.

Также и некоторые биконические формы «куро-аракесской» керамики (Квацхела) общим своим обликом совпадают с анатолийскими (алишарский халколит) и с европейскими (трипольскими) формами сосудов. Но, при этом, квацхельские биконические и близкие к ним другие сосуды (напр., сачхерские) могли бы явиться прототипами курганной биконической форм.

В «куро-аракесской» керамике можно заметить также некоторые другие формы, по-видимому, западноанатолийского и сиро-палестинского происхождения (сосуд с созковидными ножками с Амиранис Гора, «конические миски и четырехгранные курильницы из Озии и др.).

Разнообразные гравированные шевроны в Триалети наиболее часты в орнаменте ранне-бронзовой и ранней среднебронзовой керамики. В целом в этом орнаменте мы также можем увидеть сочетание местных отдельных черт и воспринятой извне традиции. В таких же широких масштабах этот орнамент издревле бытует в анатолийской керамике, а местные черты он проявляет в варианте, зараждающемся еще в «куро-аракесской» керамике, соединяющем шевроны с фризом. В столь же зачаточном виде мы могли бы заметить в упомянутом «куро-аракесском» фризовом орнаменте ленточные углы и свастику, которые впоследствии, может быть под влиянием новой манеры исполнения, а также в соединении с другими символическими изображениями (крест, разнообразные астральные знаки — кружочки и т. д.), составляют ведущие элементы триалетского среднебронзового фризового орнамен-

та (табл. 24, 18; 25, 29; 28; 29; 31; 32). Трапециевидный символ в том же фризе возможно является схематическим изображением бычьей головы, которое должно связываться с «куро-араксскими» подставками, имеющими роговидные выступы. Последние символизируют посвященного быка и хорошо известны также в малоазийско-эгейском мире. Может быть своим содержанием упомянутое триалетское изображение перекликается и с культовыми скульптурами быка Аладжи и Майкопа (штандарты и др.).

Роспись на триалетских сосудах во многих элементах сходна с росписью на более ранней анатолийской и юго-восточноевропейской, а также тяготеющей к ним южноазербайджанской (Геой-Тепе D).

Можно допустить проникновение в Закавказье ряда керамических орнаментальных элементов и приемов, характерных для юго-восточных европейских земледельческих культур, в частности для трипольской культуры, что в определенной мере отражает триалетская керамика. Такими являются: мотивы волнообразных спиралей (табл. 24, 5, 13) или же диска (табл. 23, 18), популярного также в Эгее; комбинирование лент и резных линейных узоров с углубленными точками (табл. 5, 4, 7; 6; 8, 6; 17, 29; 18, 20; 28, 1, 7, 19); «треугольное растительное» изображение (табл. 20, 26); вертикальные каннелюры ниже шейки сосуда (табл. 20, 20; 25, 30) и упомянутое выше участковое нанесение каннелюр (табл. 6, 13—16; 7, 10; 14, 3); определенные виды лент, выполненные гребенчатым точечным штампом (табл. 15, 21; 17, 41); сосковидные выпуклости, распространенные позднее в Европе (табл. 16, 10) и т. д.

Некоторые особенности триалетского орнамента можно заметить и на более дальнем расстоянии. Например, примечательно сходство триалетского простого, но характерного линейного орнамента (табл. 5, 1) с иорданемюльским (Верхний Дунай), причем нанесенным на сходные по форме с закавказскими (нижний слой Диха Гудзубе) сосуды.

В особенности интересен ленточный орнамент в виде фризов, выполненный точечным гребенчатым штампом (табл. 28; 29; 31; 32). В нем хорошо прослеживается соединение старой местной традиции фризового орнамента из простых линейных углов и других геометрических узоров («куро-араксская» и курганная раннебронзовая керамика) с новым техническим и конкретным стилистическим приемом —

ленточно-гребенчатым, наличие которого мы отметили еще в трипольской керамике, и который впоследствии охватывает многие культуры Восточной и Западной Европы. Особо примечательны в этом отношении т. н. колоколообразные кубки с горизонтальным ленточным орнаментом, которые приписываются племенам, передвигавшимся с одного конца Европы в другой. Можно было бы предположить проникновение в триалетскую культуру совершенно новых керамических особенностей из лежащих к северу от Закавказья областей. Такими должны быть: формы и некоторые технические приемы широкогорлых грубых сосудов (курганы XXVIII, XXIX, XLII) (табл. 26, 8, 19; 30, 8), характерные для керамики майкопской, а позднее — северокавказской культуры; линейный орнамент на тех же триалетских сосудах, характерный для керамики ямных курганов Южной России; поясной налел с круглыми вдавлениями, известный на керамике Сев.-Вост. Кавказа (III тыс.), а позднее — на катакомбной керамике и др.; техника сглаживания поверхности сосуда штампованными полосками (табл. 27, 7), наиболее характерная в Закавказье для керамики абхазских дольменов, а на севере — для сосудов, известных из ямных курганов и ранних катакомбных погребений, также для некоторых сосудов из трипольской керамики. Интересно отметить, что и по некоторым формам бронзовых оружий абхазские дольменные тяготеют к северокавказской, катакомбной и сев.-восточной причерноморской (дольменной) культурам. Вместе с этим, они отчасти сближаются с сачхерской и триалетской раннебронзовыми культурами и Сев.-Вост. Анатолией. Триалетская бронза главным образом тяготеет к анатолийскому и сиро-палестинскому центрам металлургии, а частично — к эгейскому, месопотамскому и т. д.

На основании вышесказанного, и ряда других факторов, мы можем получить следующий вывод: пройдя длинный путь развития (прибл. от середины III до середины II тыс. до н. э.), представленного перед нами пока с некоторыми пробелами, триалетская курганная культура хорошо отразила основные ступени этого развития, а также генетические связи (прямые с «куро-араксской» культурой) и разносторонние внешние отношения. Воспринятые извне отдельные элементы культуры, конечно, обогащая местную, почти всегда перерабатываются в соответствии с характером местных традиций и приводятся

в сочетании с другими элементами. В целом каждый этап связан с предыдущим и последующим.

С такой общей ситуацией будто бы согласуются и изменения в обряде погребения: коллективные захоронения курганного типа (триалетские все считаются индивидуальными), как было сказано, появляются еще в эпоху «куро-аракесской» культуры. То же самое следует сказать о кремации, которая в раннюю бронзу в одних и тех же культурах наблюдается наряду с ингумацией. В Триалети в среднюю бронзу как будто всецело соблюдается кремация (в раннюю бронзу с труположением известны курганы XXII, XXIV, и Беденский курган). Однако в других пунктах Грузии и Закавказья в среднюю бронзу оба этих обряда сосуществуют. В раннюю бронзу коллективные погребения постепенно сменяются индивидуальными, что объясняется поступательным социальным развитием триалетского общества — усилением экономической и политической власти родовой аристократии; среди курганных погребений выделяются также погребения, сопровождаемые богатым инвентарем.

Данным, подтверждающим развитие курганной культуры в основном по одной генетической линии не противоречит периодическая смена ямных и безямных курганов. А группировка комплексов в классификации не противоречит сосуществованию разных типов курганных погребений (напр., II этап средней бронзы). Обряд захоронения с деревянной повозкой характерен как для раннебронзовой группы, так и для среднебронзовых групп.

Вместе с тем, процесс перехода к курган-

ному типу погребения мог быть ускорен и новым притоком населения. С северного и северо-западного направлений (Восточная и Центральная Европа) могли явиться люди с подобными обрядами захоронения (курганное сооружение, кремация, посылка погребения красной охрой и т. д.), которые вначале возможно обладали военным приоритетом, позволившим им разделить власть и принять участие в «политической жизни» триалетского общества (военная демократия, консолидация племени).

Таким образом, фактические данные отчасти указывают на разновременное продвижение отдельных групп населения к Закавказью и к Триалети, об ассимиляции их культуры триалетской, воспринявшей некоторые элементы пришельцев. Эти потоки предполагаются нами главным образом с севера и запада. Первые из них можно условно считать как индоевропейские. Западные же течения могли быть связаны с древним местным населением, но в значительной части — быть индоевропейского происхождения, так как в этих областях произошел или происходил процесс индоевропеизации.

Многие вопросы, выдвинутые в данном труде, проблематичны. Мы почти не касаемся вопроса о взаимоотношениях Триалетской культуры с позднебронзовыми культурами Закавказья, разрешение которого может пролить свет на многие интересующие нас проблемы. Однако все еще ощущается недостаток в соответствующих фактических данных, что требует дальнейших изысканий.

1. Б. А. Куфтин, Археологические раскопки в Триалети, I, Тб., 1941; Б. А. Куфтин, Археологические раскопки 1947 года в Цалкинском районе, Тб., 1948.
2. იგულისხმება ბ. კუფტინის დებულებები თრიალეთის კულტურის ადგილობრივ წარმომავლობაზე (Б. А. Куфтин, I, стр. 102—105, 123—125; Б. А. Куфтин, К вопросу о древнейших корнях грузинской культуры на Кавказе, ССМ მოამბე, XII—В, 1914; Б. А. Куфтин, Археологическая маршрутная экспедиция 1945 года в Юго-Осетию и Имеретию, Тб., 1948, стр. 1—2), ძველი აღმოსავლეთის კულტურულ მიღწევებთან მისი მკიდრო კავშირის შესახებ (Б. А. Куфтин, I, стр. 88—100; Б. А. Куфтин, I₂, стр. 18—21), ქრონოლოგიის ზოგად და ზოგაერთ კერძო საკითხებზე და სხვა.
3. Б. А. Куфтин, I₁, стр. 86—87, 94—95, 99.
4. შუაბრინჯაოს ხანის ადრეული კერამიკა იგულისხმება ჩვენ მიერ ნაეარაუდელი რიგის მიხედვით. ქვემოთ, ძეგლების კულტურისეული თანმიმდევრობის აღნიშვნისას სპეციალურად იქნება შენიშნული.
5. თ. ჯაფარიძე, არქეოლოგიური გათხრები თრიალეთში, თბ., 1960, გვ. 35—37; თ. ჯაფარიძე, არქეოლოგიური გათხრები თრიალეთში, თბ., 1969, გვ. 233—248.
6. М. И. Артамонов, Б. А. Куфтин..., (რეცენზია), Вестник АН СССР, 9—10, 1942, стр. 92.
7. იგულისხმება შეხედულება იმის შესახებ, რომ ეს ყორღანული სამარხები ტომთა ბელადებს ეკუთვნოდა.
8. Б. А. Куфтин, I₁, стр. 104—105, 116; Б. А. Куфтин, 2₃, стр. 77—78.
9. Б. А. Куфтин, I₁, стр. 123—124; Б. А. Куфтин, I₂, стр. 5; Б. А. Куфтин, 2₂, стр. 294.
10. Б. А. Куфтин, I₁, стр. 84.
11. Б. А. Куфтин, I₁, стр. 101—102.
12. Б. А. Куфтин, 2₃, стр. 75—78.
13. Б. А. Куфтин, I₁, стр. 99; Б. А. Куфтин, I₂, стр. 5; ბ. კუფტინი, ქართული კულტურის უძველესი კერა თრიალეთში, საჯარო ლექციის სტენოგრამა, თბ., 1949 გვ. 5, 20—21.
14. Б. А. Куфтин, 2₃, стр. 73. ბ. კუფტინერთ შემთხვევაში იმასაც აღნიშნავს, რომ თრიალეთის შუაბრინჯაოს ხანის კულტურის პერიოდი რამდენიმე საუკუნით განისაზღვრება (ბ. კუფტინი, I₃, გვ. 24).
15. Б. А. Куфтин, 2₂, стр. 307.
16. Б. А. Куфтин, I₁, стр. 84—86.
17. Б. А. Куфтин, I₂, стр. 97—98.
18. Б. А. Куфтин, 2₂, стр. 307.
19. Б. А. Куфтин, I₁, стр. 147.
20. Б. А. Куфтин, I₁, стр. 96—97; Б. А. Куфтин, 2₃, стр. 73.
21. Б. А. Куфтин, I₁, стр. 86—87, 94—95.
22. Б. А. Куфтин, I₁, стр. 86—87.
23. Б. А. Куфтин, I₁, стр. 94.
24. С. В. Киселев, Открытие древнейшей цивилизации Кавказа (რეცენზია), Архитектура СССР, № 1, 1942, стр. 40; С. В. Киселев, «Б. А. Куфтин...» (რეცენზია), Исторический журнал, № 5, 1942, стр. 154.
25. С. В. Киселев, Бронзовый век СССР, МИА, 130, 1965, стр. 26.
26. Т. С. Пассек, Б. А. Куфтин..., (რეცენზია), ВДИ, I (15), 1946, стр. 150, 155.
27. В. А. Арциховский, Основы Археологии, М., 1954, стр. 96.
28. А. А. Монгайт, Археология в СССР, М., 1955, стр. 117—118.
29. С. В. Киселев, 2₁, стр. 40; С. В. Киселев, 25, стр. 20—27; Т. С. Пассек, 26, стр. 158.
30. М. И. Артамонов, 6, стр. 92.
31. Elis H. Minns, Trialeti (რეცენზია) Antiquity, vol. LXVII; 1943, გვ. 134 1943 (ცალკე ამონაბეჭდი).
32. С. В. Киселев, 24₂, стр. 154.
33. E. H. Minns, 31, стр. 133.
34. E. H. Minns, 31, стр. 132.
35. Т. С. Пассек, 26, стр. 148.
36. Б. А. Куфтин, I₁, стр. 86, 97.
37. М. И. Артамонов, 6, стр. 98.
38. А. А. Иессен, Хронология кавказских культур эпохи энеолита и бронзы. Тезисы докладов на пленуме ИИМК, М., 1958, стр. 8; იხ. აგრეთვე Р. М. Мунчаев, Научная сессия по археологии Дагестана, СА, 1959, № 4, стр. 335.
39. ტ. ჩუბინიშვილი, ამირანის გორა, თბ., 1962, გვ. 82; ე. ხანზადიანი თრიალეთის IV ყორღანს (აგრეთვე ცარცის გორის მასალებს, ბეშთაშენის კულტურისეულ III კომპლექსს, ბარშაქსიზისა და ტაშ-ბაშის სამარხებს თრიალეთიდან, და ამირანის გორას № 19 სამარხს) სომხეთის ადრებრინჯაოს ხანის III პერიოდის ძეგლების ფარგლებით— ძვ. წ. III ათასწლეულის მეორე ნახევრით განსაზღვრავს (Э. В. Ханзадян, Культура древнейших племен

Армянского нагорья, III тысячелетие до н. э. Автореферат диссертации, Ереван, 1964 г., стр. 19—20).

40. А. А. Иессен, Кавказ и древний Восток в IV—III тысячелетиях до н. э., КСИА, вып. 93, 1963, стр. 5; А. А. Иессен, К хронологии «больших кубанских курганов», СА, XVII, 1950, стр. 189; А. А. Мартиросян, Армения в эпоху бронзы и раннего железа, Ереван, 1964, стр. 297—299.

41. ო. ჯაფარიძე, ქართველი ტომების ისტორიისათვის ლითონის წარმოების ადრეულ საფეხურზე, ობ., 1961, გვ. 120; ო. ჯაფარიძე, 51, გვ. 35—38; გ. მელიქიშვილი, საქართველოს, კავკასიისა და მახლობელი აღმოსავლეთის უძველესი მოსახლეობის საკითხისათვის, ობ., 1965, გვ. 133; J. Mellaart, The End of Early Bronze Age in Anatolia and the Aegean. AJA, v. 62 № 1, 1958, გვ. 12.

42. C. A. Burney, Eastern Anatolia in the Chalcolithic and Early Bronze Age. An. St., VIII, 1958, გვ. 177, 207.

43. Б. Б. Пиотровский, Археология Закавказья, Л., 1948, стр. 44; Б. Б. Пиотровский, Поселения медного века в Армении, СА, XI, 1949, стр. 183; К. Х. Кушнарера, Памятники медного века в нагорном Карабахе, СА, XX, 1954, стр. 179; К. Х. Кушнарера, Новые данные о поселении Узерлик-Тепе, МИА СССР, № 125, стр. 96.

44. А. А. Иессен, 40, стр. 5, შენიშვნა 12.

45. C. A. Burney, 42, стр. 175—177, 207.

46. ო. ჯაფარიძე, 51, გვ. 35—36.

47. ო. ჯაფარიძე, 51, გვ. 36.

48. ო. ჯაფარიძე, 41, გვ. 120; ო. ჯაფარიძე, 52, გვ. 243, 246.

49. გ. მელიქიშვილი, 41, გვ. 123.

50. გ. მელიქიშვილი, 41, გვ. 130 შემდ.

51. А. А. Мартиросян, 40, стр. 38—41, 296—297.

52. А. А. Иессен, Из исторического прошлого Мильско-Карабахской степи, МИА, 125, 1965, стр. 18.

53. საერთოდ „ტომთა ბელადების“ სამარხების რაოდენობა თრიალეთში გაცილებით აღემატება პიოტროვსკის მიერ დასახელებულ რიცხვს.

54. Б. Б. Пиотровский, 43, стр. 44.

55. Б. Б. Пиотровский, 43, стр. 49—50.

56. А. А. Мартиросян, 40, стр. 47—48, 297—299; А. А. Мартиросян, О периодизации археологических памятников Армении в эпоху бронзы и раннего железа, СА, 1964, № 3.

57. А. А. Мартиросян, 40, стр. 72—73; 297—298.

58. როგორცაა ტლანქი სამხარეულო კურკლისა და ყველა ძირითადი ტიპის კურკლის არსებობა XVII ყორღანში, საერთოდ კერამიკის დაყოფა ორ ჯგუფად და აღნიშნული უხეში კერამიკის არსებობა ორივე ამ ჯგუფში (А. А. Мартиросян, 40, стр. 62—53).

59. А. А. Мартиросян, 40, стр. 72.

8. ე. გოგაძე

60. Б. А. Куфтин, 23, стр. 16, 34—35 და სხვ.

61. К. Х. Кушнарера, 43, стр. 98—99; К. Х. Кушнарера, Поселение эпохи бронзы на холме Узерлик-Тепе около Агдама, МИА, 66, 1959, стр. 420.

62. კ. კუშნარიძე ამ ყორღანების თარიღად ძვ. წ. II ათასწლეულის შუა ხანებს მიიჩნევს (К. Х. Кушнарера, 43, стр. 94). სხვა შემთხვევაში იგი თვლის, რომ თრიალეთის ყორღანების კულტურის ელემენტები II ათასწლეულის მეორე მეოთხედში—შუა ხანები, და იზიარებს ამ თარიღს (К. Х. Кушнарера, Тазакендский могильник в Армении, СА, 1960, № 1, стр. 145).

63. К. Х. Кушнарера, 43, стр. 94.

64. К. Х. Кушнарера, 43, стр. 99.

65. C. F. A. Schaeffer, Stratigraphie comparée et Chronologie de l'Asie Occidentale, Oxford, 1948, გვ. 507—515, სურ. 286—292.

66. C. F. A. Schaeffer, 65, გვ. 507—512.

67. C. F. A. Schaeffer, 65, გვ. 511, 514—515.

68. კ. შეფერის დასახელებულ ნაშრომში თრიალეთის კომპლექსების შემადგენლობა ზოგჯერ არასწორადაა წარმოდგენილი, მაგ., იხ. სურ. 289; 290; გვ. 513, 515.

69. C. A. Burney, 42, стр. 176—178.

70. ო. ჯაფარიძე, 51, გვ. 33—37.

71. ო. ჯაფარიძე, 52, გვ. 328—248.

72. ა. აფაქიძე და სხვა, „საქართველოს არქეოლოგია“, ობ., 1959, გვ. 107.

73. ა. აფაქიძე, საქართველოს უძველესი კულტურა ახალ არქეოლოგიურ აღმოჩენათა შუქზე, საჯარო ლექციის სტენოგრამა, ობ., 1956, გვ. 9.

74. В. Г. Алиев, Культура расписной керамики в Азербайджане, Автореферат диссертации, Баку, 1966, стр. 19—22.

75. გ. გობეჯიშვილი, არქეოლოგიური გათხრები საბჭოთა საქართველოში, ობ., 1952, გვ. 50.

76. ა. აფაქიძე და სხვ., 72, გვ. 107—109.

77. ა. აფაქიძე და სხვ., 72, გვ. 126.

78. ა. აფაქიძე და სხვ., 72, გვ. 108; გ. გობეჯიშვილი, 75, გვ. 60—61.

79. ა. აფაქიძე და სხვ., 72, გვ. 108, 117.

80. ა. აფაქიძე და სხვ., 72, გვ. 118—119, 128—129; გ. გობეჯიშვილი, 75, გვ. 61.

81. ა. აფაქიძე და სხვ., 72, გვ. 109.

82. ა. აფაქიძე, 73, გვ. 6—9.

83. ა. აფაქიძე, 73, გვ. 5—6.

84. ა. აფაქიძე, 73, გვ. 8.

85. ა. აფაქიძე, 73, გვ. 9.

86. გ. მელიქიშვილი, 41, გვ. 39—47, 123.

87. ო. ჯაფარიძე, 51, გვ. 36—38.

88. Б. Б. Пиотровский, 43, стр. 183.

89. Б. Б. Пиотровский, 43, стр. 45 შემდ.

90. А. А. Мартиросян, 40, стр. 25, 47—48, 297.

91. А. А. Мартиросян, 40, стр. 27.

92. А. А. Мартиросян, 40, стр. 29, 31—34, 296.

93. ი. კიკვიძე, მორწყვა ძველ საქართველოში, თბ., 1963.
94. ი. კიკვიძე, 93, გვ. 14—16.
95. ი. კიკვიძე, 93, გვ. 21.
96. ი. კიკვიძე, 93, გვ. 15—16.
97. C. A. Burney, 42, სტრ. 175.
98. C. A. Burney, 42, სტრ. 176—178.
99. Л. Вулли, Введение (Глава первая второй части первого тома «История научного и культурного развития человечества»), Вестник истории мировой культуры, 1957, № 1, сстр. 101—102; J. Hawkes and L. Woolley, Prehistory and the Beginnings of Civilization, vol. I. London, 1963, გვ. 375 შეშლ. (ცტირებულია გ. მელიქიშვილის ზემოთთქებული ნაშრომიდან, გვ. 117).
100. J. Mellaart, 41, გვ. 9—10, 12 შეშლ.
101. J. Mellaart, 41, გვ. 11, 14.
102. J. Mellaart, 41, გვ. 12.
103. J. Mellaart, Anatolia before c. 4000 B. C. and c. 2300—1750 B. C. (Revised Edition...), v. I, Cambridge, 1964, გვ. 36—37.
104. გ. მელიქიშვილი, 41, გვ. 50—102, 122, 200—202.
105. გ. მელიქიშვილი, 41, გვ. 123—129.
106. გ. მელიქიშვილი, 41, გვ. 130—136.
107. გ. მელიქიშვილი, 41, გვ. 199.
108. გ. მელიქიშვილი, 41, გვ. 122—123.
109. გ. მელიქიშვილი, 41, გვ. 203—246.
110. აქ მოცემულია ჩამოთვლა ბ. კუფტინის მიერ თრიალეთის ყველა ყორღანისათვის მიღებული საერთო ნუშერაციისა და დოკუმენტაციებში და გამოცემებში აღნიშნული კერძო და ლოკალური დასახელების მიხედვით, გათხრის წესის აღნიშვნით.
111. ზოგჯერ აღნიშნება როგორც შეფაყის ყორღანი № 11.
112. აღნიშნულია ხოლმე სოფ. საფარ-ხარაბას მიხედვითაც.
113. Б. А. Куфтин, 1₁, სტრ. 101—102; Б. А. Куфтин, 2₃, სტრ. 75, 78.
114. Б. А. Куфтин, Дневник, Триалетская археологическая экспедиция, 1939 г., სტრ. 14 (ხელნაბეჭდი) და იმავე წლის სხვა ჩანაწერები (საქ. საბ. მუზეუმი, თრიალეთის არქეოლოგიურ მასალათა ფონდი).
115. Б. А. Куфтин, 1₁, სტრ. 81, 86, ტაბ. LXXXIV. ზემოხსენებულ რუკაზე XXV ყორღანი აღნიშნულია როგორც აღრებრინჯაოს ხანის ძეგლი.
116. Б. А. Куфтин, 1₁, სტრ. 81.
117. Б. А. Куфтин, 1₂, სტრ. 22—26, სურ. 11—12, ტაბ. XXIV—XXV.
118. Б. А. Куфтин, 114, 1939, გვ. 42.
119. როგორც ცნობილია, „მტკვარ-არაქსის“ კულტურის გავრცელების თავდაპირველად დადგენილი არეალი მოიცავს მტკვარსა და არაქსის ორმდინარეთს. ღრესდღეობით ეს კულტურა გამოვლენილია აგრეთვე ვანის ტბის რაიონსა და

ურმიისპირეთში, ჩრდ. კავკასიის აღმ. ნაწილში, დას. საქართველოს ცალკეულ რაიონებში, აღმ. ანატოლიის მთელ რიგ ოლქებში და, როგ მოსაზრებათა თანახმად, სირია-პალესტინაში. თრიალეთის კულტურის შედარება შესაძლებელია მთლიანად „მტკვარ-არაქსის“ კულტურასთან, პირველ რიგში კი მის ამიერკავკასიურ და აღმ. ანატოლიურ ვარიანტებთან, რომლებიც ძირითად და თავდაპირველ ვარიანტებად უფროა მჩნეული.

120. А. А. Нессен, 40₁, სტრ. 4; К. Х. Кушиарева, Т. Н. Чубинишвили, Историческое значение Южного Кавказа в III тысячелетии до н. э., СА, 1963, № 3, სტრ. 10—24; Э. В. Ханзадян, 39, ტ. ჩუბინიშვილი, მტკვარსა და არაქსის ორმდინარეთის უძველესი კულტურა, თბ., 1965, გვ. 9—11, 137—138 (შენ. 11); ტ. ჩუბინიშვილი, 39, გვ. 84; აღ. ჯავახიშვილი, ლ. დლონტი, ურბნისი, 1, თბ., 1962, გვ. 47, 54—59; О. А. Абибулаев, К вопросу о древней металлургии Азербайджана, МИА СССР, № 125, 1965, სტრ. 72; О. А. Абибулаев, Остатки жилищ во втором слое поселения Кюль-Тепе около Нахичевани, МИА СССР, 125, სტრ. 64; О. А. Абибулаев, Некоторые итоги изучения холма Кюль-Тепе в Азербайджане, СА, 1963, სტრ. 165; T. Burton Brown, Excavations in Azerbaijan, London, 1951, გვ. 52, შენიშვნა 24, იხ. აგრეთვე გვ. 34—45; C. A. Burney, 42, გვ. 175; გ. მელიქიშვილი, 41, გვ. 123—125; И. И. Селимханов, Металлургия Закавказья в IV—III тысячелетиях до н. э. Материалы сессии посвященной итогам археологических и этнографических исследований 1964 года в СССР (Тезисы докладов), Баку, 1965, სტრ. 19—21.

121. А. А. Нессен, 40₁, სტრ. 5, შენიშვნა 12.

122. თრიალეთის ყორღანების კერამიკული ნიმუშების ლაბორატორიულ-ტექნოლოგიურ შესწავლას თავის დროზე ყურადღება მიჰქცია ბ. კუფტინმა (იხ. დოკუმენტაცია სათანადო განსაზღვრის შედეგებზე მის არქივში). ახლახან ასეთი ნიმუშები მასაღათა საკვლევ ინსტიტუტში შეისწავლა ი. ფიცხელაურმა და საქ. მუზეუმის ქიმიურ-სარესტავრაციო ლაბორატორიაში — ნ. სარაჯიშვილმა. ცალკეული დაკვირვება მოახდინა აგრეთვე გეოლოგმა მ. ხუქუამ.

123 ი. გძელიშვილი, ხადიკის ყორღანი, საქ. სსრ მეცნ. აკად. „მოაბზე“, ტომი XI, № 10, 1950, გვ. 702, სურ. 4k; გაურკვეველია წითელკეციანი ფრაგმენტები ო. ჯაფარიძის მიერ 1957 წ. თეთრწყაროში გათხრილ აღრებრინჯაოს ხანის ყორღანიდან.

124. Б. Б. Пиотровский, 43₂, სტრ. 173.

125. C. A. Burney, 42, გვ. 165; T. Burton Brown, 120, გვ. 42; Ruth B. C. Amiran, Connections Between Anatolia and Palestine in Early Bronze Age. Exploration Journal, vol. 2, № 2, 1952, გვ. 92.

126. საქ. მუზეუმის ინვ. 43—68/83, 92, 93, 98, 100, 102, 117, 126 (ბეშთაშენი), 129—68/58 (ობნი); ტ. ჩუბინიშვილი, 120₄, ტაბ. VI, 1 (შულავერი).

127. საქ. მუზ. ინვ. 43—68/22, 33, 47, 48, 65, 110 (ბეშთაშენი).

128. ი. გძეღიშვილი, ლ. ასათიანი, ი. ფიცელაური, კერამიკის წარმოების ისტორიისათვის ძველ საქართველოში, თბ., 1963 (ხელნაბეჭდი).

129. Б. А. Куфтин, 2, стр. 76—77.

130. რ. მუნჩაევი სამხრეთკავკასიური „ენეოლითური“ კერამიკის ძირითად ნიშანთა შორის, რომლებიც, მისი თქმით, გაქრობას იწყებენ ამ კულტურის ბოლო საფეხურზე (III—II ათასწლეულების მიჯნა), ასახელებს შავპირალა ზედაპირს „ვარდისფერ სარჩულზე“ (Р. М. Мунчаев, Каякентское поселение и проблема кавказского энеолита, СА, XXII, 1955, стр. 17). მაგრამ, როგორც ცნობილია, გამოწვევს (და ზედაპირის დამუშავების) აღნიშნული წესი თრიალეთში შუაბრინჯაოს ხანაშიც განაგრძობს არსებობას, როგორც კერამიკის ერთ-ერთი ძირითადი ნიშანი, რაც მუნჩაევის მიერ თითქმის უგულებელყოფილია.

131. Б. А. Куфтин, I, стр. 84.

132. ო. ჯაფარიძე, 41, სურ. 1; 2; 5; 11; Л. Глонтин და სხვა ავტორები, Некоторые итоги полевых работ 1964 г. Урбнисской и Квирильской Археологических экспедиций. სსშ „მოამბე“, XXV—B, 1968, გვ. 5, ტაბ. III, 28, 33.

133. ტ. ჩუბინიშვილი, 39, სურ. 5, 26, 32—34;

Г. С. Исмаилов, Из истории древнейшей культуры Западного Азербайджана, Баку, 1964 (სადისერტაციო ნაშრომი, ხელნაბეჭდი).

134. Б. А. Куфтин, Урартский колумбарий у подошвы Арарата и Куро-Аракеский энеолит, სსშ „მოამბე“, XIII—B, 1944, ტაბ. XXIV, 1, 2; Б. Б. Пиотровский, 43, табл. 2; Э. В. Ханзадян, Культура Армянского нагорья в III тысячелетии до н. э., Ереван, 1967, табл. XIX—XXIII.

135. გ. ფხაკაძე, ქვემო ქართლის ენეოლითი, თბ., 1963, გვ. 128—131, ტაბ. XVI.

136. ო. ჯაფარიძე, 41, სურ. 12, 1.

137. აღ. ჯაგახიშვილი, ლ. დლონტი, 120, ტაბ. XXVIII, 1, XXIX, 3, XXX, XXXI, 1; Б. А. Куфтин, I, სურ. 122, ტაბ. CXXXIII, 1; ო. ჯაფარიძე, 41, ტაბ. V, 9, VII.

138. Б. А. Куфтин, Материалы к археологии Колхиды, II, Тб., 1950, გვ. 133—134, 138—139, ტაბ. 43, 1; ტ. ჩუბინიშვილი, 39, სურ. 16, 6.

139. საქ. მუზ. ინვ. 43—68/3; Б. А. Куфтин, I, სურ. 122, 1.

140. ო. ჯაფარიძე, 41, ტაბ. X, 1, XI, 1.

141. Б. А. Куфтин, 134, ტაბ. XXI, 3, XXVIII, 3, XXIX, XXX, 1, 3, სურ. 55, 2; Б. А. Куфтин, I, табл. CXX, 2, 4, 5, Б. А. Куфтин, II, табл. XXXV, სურ. 14; Б. Б. Пиотровский, 43, გვ. 175; სურ. 1; О. А. Абицулаев, 120, табл. II, 2; Г. С. Исмаилов, Орнаментация керамики древнего поселения Баба-Дервиш и ее взаимосвязи с энеолитическими памятниками Закавказья. Сессия, посвященная итогам археологических работ 1963 г. (Ин-т истории АН Аз. ССР), Тезисы..., Баку, 1964, стр. 8; Э. В. Ханзадян, 39, стр. 18;

ტ. ჩუბინიშვილი, 39, სურ. 36—37, 41; ტ. ჩუბინიშვილი, 120, ტაბ. VI, 1, 2; გ. ფხაკაძე, 135, ტაბ. II, 4, 6, 8—10; Р. М. Мунчаев, 130, стр. 11; А. П. Круглов, Северо-Восточный Кавказ во II—I тысячелетиях до н. э., МИА, 68, 1958, стр. 28, рис. 5; Т. Burton Brown, 120, ტაბ. III, 45; Н. Z. Koşay—K. Turfan, Erzerum-Karaz Kazisi. Türk Tarih Kurumu, Belleten, XXIII, № 91, 1959, გვ. 361—384, №№ 35, 170, 43, 98, 130, 131, 139, 145.

142. ამჟამად გარკვეულია, რომ ერთ-ერთი ქურქელი (ტაბ. VIII, 6), აღრე ჩვენ მიერ XIII ყორღანის კომპლექსში შეტანილი, ეკუთვნის XIV ყორღანის კომპლექსს, რომელიც სავსეა დოკუმენტაციებში ზოგჯერ შეცდომით აღნიშნებოდა იმავე XIII ნომრით. ეს გარემოება არსებითად არ უნდა ეწინააღმდეგებოდეს ხსენებული ქურქლის ორნამენტის ზემომოყვანილ განხილვას, რამდენადაც XIV ყორღანის კომპლექსი განეკუთვნება აღრებრინჯაოსა და შუაბრინჯაოს პერიოდების მიჯნას, ანდა შუაბრინჯაოს ხანის სულ აღრეულ დასაწყისს. იმავე მიზეზის გამო კომპლექსურად მტკიცედ არ არის გარკვეული მეორე ქურქელი (ტაბ. VIII, 9).

143. საქ. მუზ. ინვ. 43—68/40, 117, 122.

144. გ. გობეჯიშვილის გათხრები, 1965 წ.

145. საქ. მუზ. ინვ. 43—68/114.

146. W. Lamb, The Culture of North-East Anatolia and its Neighbours. An. St., IV, 1954, გვ. 24, 32, სურ. 2, 5, 6, 8; Н. Z. Koşay—K. Turfan, 141, გვ. 403, 404, №№ a 126, 129, 131, 132.

147. Т. Б. Попова, Дольмены станицы Новосвободной, М., 1953, табл. XIV, 2, XV, 1; А. А. Формозов, Каменный век и энеолит Прикубанья, М., 1865, стр. 64—73, рис. 30; 34; 40—41.

148. საქ. მუზ. ინვ. 43—68/83; Б. А. Куфтин, I, табл. CXXI, 3.

149. Б. А. Куфтин, I, ტაბ. CXX, 3; ტ. ჩუბინიშვილი, 39, სურ. 7, 7; აღ. ჯაგახიშვილი, ლ. დლონტი, 120, ტაბ. IV, № 143.

150. საქ. მუზ. ინვ. 43—68/28, 98; Б. А. Куфтин, I, ტაბ. CXXII, 6

151. საქ. მუზ. ინვ. 4—66/141.

152. საქ. მუზ. ინვ. 43—68/140.

153. Б. А. Куфтин, II, გვ. 14; იმავე წლის სავსე დაფთარი, ინვ. 95.

154. Б. А. Куфтин, I, рис. 120—121, табл. CXX, 1, 2; Б. А. Куфтин, 134, ტაბ. XXIV, XXV, XXVIII, 4, 5, 7, 8, XXIX, 3, XXX, 1, 5, 6, სურ. 61, 1, 5, 6; ტ. ჩუბინიშვილი, 120, ტაბ. VI, 2, სურ. 11, 2, 3, 5, 7; 13; 14; 15, 4; 16, 2, 4, 15; აღ. ჯაგახიშვილი, ლ. დლონტი, 120, ტაბ. IV, 138. А. А. Карапетян, Формы и орнаментация энеолитической керамики Армении, Изв. АН Арм. ССР, № 6, 1964, табл. IV; С. А. Вигней, 42, стр. 188, рис. 130; Э. В. Ханзадян, 134, рис. 12, 1; 22—24; табл. XII, 2, XIX, 4, 5, XX, 2, XXI, XXII, XXV, II, 1, 2, 4, 5.

155. შუად. ბ. ბ. Пиотровский, 43, ტაბ. 2; А. А. Караяпетян, 154, ტაბ. IV; С. А. Есаян, Каталог археологических предметов Музея истории города Еревана, Ереван, 1964, № 13 (стр. 49), табл. II, 7; Б. Н. Аракелян, Гарин, I, Ереван, 1951, рис. 6; А. А. Мартиросян, 40, табл. XXXIII, III, 1, 4; Э. В. Ханзадян, 134, таб. XXIII, 2, 4, 5; XXV, II, 3; рис. 15; 27.
156. Б. А. Куфтин, 134, გვ. 97—98, ტაბ. XXIV, 2, XXV, 2 (ქულ-თეფე); Э. В. Ханзадян, 134, ტაბ. XXI, 3 (გრავერებული ორნამენტი ქურქელზე, კამოდან სომხეთში).
157. ო. ჭაფარიძე, 41, სურ. 12.
158. მაგალითად, ბეშთაშენიდან: საქ. მუზ. ინვ. 43—68, 82, 83, 97—99; Б. А. Куфтин, I, табл. CXXII.
159. საქ. მუზ. ინვ. 43—68/87, 92; 129—68/58, 60 და სხვ.
160. Э. В. Ханзадян, Лчашенский курган № 6, КСИА, вып. 91, 1962, стр. 70.
161. ო. ჭაფარიძე, 52, ტაბ. XV, 3, სურ. 22 (მარჯვნივ).
162. საქ. მუზ. ინვ. 43—68/100 (ბეშთაშენი); Б. А. Куфтин, I, ტაბ. CXXII, 1.
163. XL ყორღანის ლაბტისთავის გარდა საქართველოს მუზეუმში დაცულია ბ. კუფტინის მიერ თრიალეთში შეძენილი, ერთი ასეთივე და მეორე რამდენადმე განსხვავებული (ფართო მსხლისებური ფორმის ჰემატიტის ლაბტისთავებო, რომლებიც მოპოვებული ყოფილა ბეიუქ-ტუმბის დანგრეულ ყორღანზე (Б. А. Куфтин, I, ტაბ. CXV bis, 2) და საბილ-აღნას ერთ-ერთ ყორღანზე, და რომელთაც XL ყორღანის ლაბტისთავთან ერთად ბ. კუფტინი აღრეული ყორღანული ჭგუფის დამთარღებლად მიიჩნევს (ბ. კუფტინი, 133, გვ. 18—19).
164. Б. А. Куфтин, I, გვ. 101; ბ. კუფტინი, 133, გვ. 18.
165. A. Mallon, R. A. Koepfel et R. Neuville, *Teilat Ghassul, I*, Rome, 1934, გვ. 71, ტაბ. 3.
166. A. Jirku, *Einige Kleinfunde aus Palästina und Syrien*. Zeitschrift der Deutschen Morgenländischen Gesellschaft (N. F.), Bd. 13—Heft 2 (Bd. 88), Leipzig, 1934, გვ. 168—169.
167. Erich F. Schmidt, *Anatolia Through the Ages*, Chicago, 1931, გვ. 93—94, სურ. 138 (იხ. აგრეთვე Б. А. Куфтин, I, გვ. 101, სურ. 110).
168. შმიდტთან ალიშარის ლაბტისთავი გამოხატულია „დაახლოებით ნატურალური სიდიდით“, რომელიც უდრის 5,3 სმ (D.) X 3,7 სმ (H.), კუფტინთან—„ნატურალური სიდიდით“—7,3 სმ (D.) X 5,3 სმ (H.); საბილ-აღნას ლაბტისთავის D. უდრის 5,3 სმ, H.—3,7 სმ; ბეიუქ-ტუმბის ლაბტისთავის D.—7,3 სმ.
169. H. H. von der Osten. *The Ali-shar Hüyük, seasons of 1930—1932*, Part II (OIP, vol. XXIX), Chicago, 1937, გვ. 230, სურ. 259, d 155, d 1933, d 2633.
170. ალიშარ II-ედ წოდებული ტერასული კულტურული ფენები. ძვ. წ. III ათასწლეულის დასასრულს იწყება და II ათასწლეულში გადადის, ე. შმიდტის მიხედვით ნაწილობრივ წინ უსწრებს ალიშარ III-ეს, როგორც უცხო მოსახლეობის კულტურა. პ. ოსტენისა და ჯ. ბიტელის მიხედვით კი მოსდევს ალიშარ III-ეს (E. F. Schmidt, 167, გვ. 47, 50, 52, 69 და შემდ.: H. H. v. d. Osten, 169, Part II, გვ. 459; Part III, გვ. 433—34, 463; H. H. v. d. Osten, Supplementary note,—იხ. E. F. Schmidt-თან, 167, გვ. 157—159; K. Bittel, *Prähistorische Forschungen in Kleinasien. Istanbuler Forschungen*, Istanbul, 1934, გვ. 23.).
171. E. F. Schmidt, 167, გვ. 93—94.
172. E. F. Schmidt, 167, გვ. 91, სურ. 137, B.
173. H. H. v. d. Osten, 169, Part III, გვ. 433—434.
174. E. F. Schmidt, 167, გვ. 59—100.
175. იხ. R. Dussaud-ის რეცენზიები ე. შმიდტის ნაშრომებზე, Syria, XIII, 3, 1932, გვ. 304; XIV, 1932, გვ. 207—208; C. F. A. Schaeffer, 65, გვ. 327.
176. E. E. Herzfeld, *Iran in the Ancient East*, London, New York, 1941, გვ. 122, ტაბ. XXVI; G. Contenau et R. Ghirshman, *Fouilles de Tépé Giyan près de Nehavand 1931 et 1932*, 1935, ტაბ. 22, № 70.
177. E. E. Herzfeld, 176, გვ. 122. ზოგერთი მათგანისათვის სხვა თარიღებიც არსებობს, მაგ., ძვ. წ. 1800—1400 წწ.—C. F. A. Schaeffer, 65, გვ. 458, 465.
178. O. Montelius, *Die älteren Kulturperioden in Orient und Europa, II*, Stockholm, 1903—1923, გვ. 221, სურ. 666.
179. J. de Morgan, *La préhistoire orientale, III*, Paris, 1927, სურ. 145, 5.
180. მოგონო მსხლისებური, ცილინდრულფუძიანი ქვის ლაბტისთავები ცნობილია, მაგალითად, ელაშიდან სუზა II-ის პერიოდში (J. de Morgan, 179, სურ. 145, 3, 4), თეფეგან II-დან (1800—1400 წწ.) (G. Contenau et R. Ghirshman, 176, ტაბ. 22, № 70), ჩვენში კი—შენგავითიდან („მტკვ რაარაქსის“ ხანა) (Э. В. Ханзадян, 134, ტაბ. VI), შუაბრინჯაოს აღრეული ხანის ყაზალ ვანქის მასალიდან (A. A. Мартиросян, 40, გვ. 55, სურ. 20a) და უფრო მოგვიანო ხანის ქვასათლის სამარხიდან (O. M. Джапаридзе, *Квасатальский могильник эпохи бронзы в Юго-Осетии*, КСИИМК, 60, 1955, გვ. 28, სურ. 4, 1).
181. E. F. Schmidt, *Excavations at Tere Hisar Damghan*, Philadelphia, 1937, გვ. 221, ტაბ. LIII, H. 2748.
182. В. М. Массон, რეცენზია J. M. Casal-ის ნაშრომზე „Fouilles de Mundigak“ (v. I—II. MDAFA, t. XVII, Paris, 1961), CA, 1964, № 4, გვ. 230.
183. ტ. ჩუბინიშვილი, 120, გვ. 36.
184. ს. მაკალათია, ტყვიავის ყორღანული სამარხების არქეოლოგიური გათხრები, გორის სახელმწიფო ისტორიულ-ეთნოგრაფიული მუზეუმის შრომები, I, თბ., 1943, გვ. 29, სურ. 28 (ლიაბაზის ქვის ლაბტისთავი). ს. მაკალათია ტყვიავის ლაბტისთავს „მსხლის ფორმის ლაბტისთავად“ მიიჩნევს, ე. კრუპნოვი — „აბსოლუტურად მრგვალ“ ლაბტისთავად (E. И. Крупнов, *Материалы по археологии*

Северной Осетии докобанского периода, МИА, № 23, 1951, стр. 44).

185. Я. И. Гуммель, Некоторые памятники раннебронзовой эпохи Азербайджана, КСИМК, вып. XX, 1948, стр. 17, 19, 20, рис. 8, 9, 10; К. Х. Кушнарера, 43₃, стр. 178, рис. 2, 9, 10; ბ. კუჭტინი, 13₃, გვ. 18.

186. Я. И. Гуммель, 185, გვ. 15, 21.

187. Я. И. Гуммель, 185, გვ. 20, სურ. 8, 10.

188. ОАК, 1897 г., გვ. 156; К. Х. Кушнарера, 43₃, გვ. 169, სურ. 1, 2.

189. К. Х. Кушнарера, 43₃, გვ. 176, 179, სურ. 2, 11—14.

190. Р. М. Мунчаев, 130, გვ. 16. ხაჩენაგეტის ყორღანებს და წალკის (თრიალეთის) ყორღანების ერთ ჯგუფს რ. მუნჩაევი «გიან ენეოლთს» აკუთვნებს (მისი დათარიღებით ძვ. წ. III—II ათასწლეულებს შორის) (იქვე, გვ. 16—17).

191. Я. И. Гуммель, 185, გვ. 19—20, სურ. 8, 1, 2, 4, 6, 15; К. Х. Кушнарера, 43₃, გვ. 176, სურ. 2.

192. E. Rüster, Neue Ausgrabungen am Flusse Schachenaget..., Zeitschrift für Ethnologie, 1899, გვ. 243—253, სურ. 6; 11—14; 17; ОАК, 1897, გვ. 156; К. Х. Кушнарера, 43₃, გვ. 166—169 შემდ., სურ. 1, 1, 3—5.

193. Известия Армянского Филиала АН СССР, I серия, № 1, 1943, стр. 60.

194. Б. Б. Пиотровский, 43₂, გვ. 179. სტეფანაკერტის ყორღანებსა და პიოტროვსკი იმავე ხანის აკუთვნებს (იქვე, გვ. 180).

195. თ. ჯაფარიძე, 41₁, გვ. 110.

196. Г. П. Кесамалян, Доклад на сессии Института истории Аз. ССР, Тезисы докладов и сообщений, Баку, 1964, стр. 14.

197. ი. მ. ჯაფარიძე გამოსვლიდან იმავე სესიაზე.

198. C. F. A. Schaeffer, 65, გვ. 83, 94, 426, სურ. 87.

199. D. B. Stronach, The Development and Diffusion of Metal Types in Early Bronze Age Anatolia. An. St., VII, 1957, გვ. 92—94, სურ. 1, 1, 2, 20; 2, 6 (ყუნწვახვრეტელი სატევრები II ტიპისა), გვ. 96, 98, სურ. 1, 6; 2, 9 (უნახვრეტო ფართოყუნწვიანი სატევრები III ტიპისა);

Э. М. Гогодзе, К вопросу о генезисе и периодизации курганной культуры Триалети, ძველი ისტორიის საკითხები (კავკასიურ-ახლო აღმოსავლური კრებული, III), თბ., 1970, ტაბ. V, 32—39.

200. D. B. Stronach, 199, გვ. 89, 90, 92, 94 შემდ. დ. სტრინახის მიხედვით ამ ტიპის ვახვრეტლყუნწვიანი სატევრები ყველაზე ადრე ტროადში ჩნდება, ტროა I-ის პერიოდში (ძვ. წ. 2750—2500 წწ.) (იქვე, გვ. 90, 92).

201. D. B. Stronach, 199, გვ. 89—90. ტიპოლოგიური კლასიფიკაცია მოიცავს ფორმებს უნახვრეტო ვიწროყუნწვიანი პრიმიტიული სატევრებიდან სხვადასხვაქვდიან შრავალ-უნახვრეტო სატევრებამდე.

202. როგორც სტრინახი ხაზს უსვამს, შემერული სატევრებისაგან განსხვავებით, რომელთაც ჩვეულებრივად სამ-

ნახვრეტოანი ყუნწვი აქვთ, თავისებური ფორმის ანატოლიურ სატევრებს შორის იშვიათია სატევრები ერთზე მეტნახვრეტოანი ყუნწვით (D. B. Stronach, 199, გვ. 92. შეად.

L. Woolley, Ur Excavations, II, London, 1934, ტაბ. 228). შეიძლება აღანიშნოს აგრეთვე, რომ ირანულ სამკუთხაირიან წვეტიან (მეტწილად ბრტყელ) სატევრებს თეფე გიანის სხვადასხვა ფენიდან ერთნახვრეტოანი ან უნახვრეტო ვიწრო ყუნწვი თავისებურ განსხვავებულ ფორმას აძლევს (შეად. G.

Contenau et R. Ghirshman, 176, ტაბ. 8, № 3, 14; 9, № 5, 1; 12, № 12, 3; 13; № 26, 8; 23 № 76, 5; 27, № 88, 2; 28, № 93, 5, № 97, 9); განსხვავებულია ჰისარის ბრტყელი ან ქედანი, შედარებით უბრალო სატევრებშიც (შეად. E. F. Schmidt, 181, გვ. 56; ტაბ. XVI, №№ H. 3408, 3483—ჰისარ I, გვ. 119, ტაბ.

XXIX, №№ H. 3012, 4677—ჰისარ II, გვ. 203, ტაბ. LI, № H. 4312—ჰისარ III B); ხოლო გიანის ნახვრეტოანი და უნახვრეტო ფართოყუნწვიანი სატევრები თავისებურია პირის მოყვანილობითა და სხვადასხვა ქედის გამო (შეად. E. Herzfeld, 176, გვ. 133, ტაბ. XXVIII, a, b, სურ. 250). მკირე-

აზიული სატევრებისაგან ტიპოლოგიურად განსხვავებულია აგრეთვე ეგეოსური, პალესტინური და ეგვიპტური ადრეული სატევრისპირები, უმთავრესად უყუნწვო, სამკუთხა ან მომრგვალებული ფუძით, და ინდოეთის უნახვრეტო ვიწროყუნწვიანი სატევრები (G. Childe, Die Bedeutung des altsumerischen Metalltypen für die Chronologie der europäischen Bronzezeit. Mitteilungen der Anthropol. Gesellschaft in Wien, LXIII, 3—4, 1933, გვ. 217).

203. D. B. Stronach, 199, გვ. 90.

204. J. Mellaart, Anatolian Chronology in the Early and Middle Bronze Age. An. St., VII, გვ. 71, 73; C. A. Burney, 42, გვ. 207.

205. J. Mellaart, Anatolia c. 4000—2300 B. C., Cambridge, 1965, გვ. 44—45.

206. H. H. v. d. Osten, 169, Part I (OIP, Vol. XXVIII), გვ. 91, 93, სურ. 96 c, 289; Э. М. Гогодзе, 199, ტაბ. V, 39.

207. Б. В. Техов, К истории изучения памятников эпохи энеолита и бронзы в нижнем течении реки Большой Лнахви, Тб., 1963, стр. 37, рис. 20.

208. Б. В. Техов, 207, გვ. 31.

209. А. А. Мартиросян, 40, გვ. 38, სურ. 7; Э. В. Ханзадян, О металлургии древнебронзовой эпохи в Армении, СА, 1964, 2, გვ. 99—100, სურ. 2, 5, 6. ორივე ავტორი ელარის სამარხულ კომპლექსებს დაახლ. ძვ. წ. 2300—2000 წწ. ათარიღებს და XL ყორღანის კომპლექსს (ე. ხანზადიანი კი საერთოდ თრიალეთის ყორღანებს) ამ პერიოდის ფარგლებში უფრო მოგვიანოდ თვლის. XL ყორღანის აღნიშნული მოგვიანო ხასიათი ჩვენ დამაჩვენებლად ვეჩვენება, მაგრამ საერთოდ თრიალეთის ადრეული ყორღანული კომპლექსების გვიანდლობა ეჭვს იწვევს. მართალია, ელარის კერამიკას „მტკვარ-არაქსულ“ კერამიკულ ფორმებთან მსგავსება აქვს, ისე, როგორც ელარის სპირალურ სამა-

ჯურებსა და სხვ. — „მტკვარ-არაქსის“ ხანის ლითონის ნაქობებთან, მაგრამ, ამასთანავე, მისი ზოგიერთი თავისებუ-

რება შეესატყვისება თრიალეთური კერამიკისას, მაგ. „მკაფიოდ დაყალიბება“ („четкая формовка“) რასაც ა. მარტიროსიანი ამჩნევს, „სამკეთხოვანი“ ცრუ ყურები და მთლიანად კერამიკის შავპირა ზედაპირი (А. А. Мартиросян, 40, გვ. 36, სურ. 6; Э. В. Ханзадян, დასახ. ნაშრ., გვ. 99, სურ. 4). ელარის ბრინჯაოს ფოთლისებური მომკრო შუბისპირი (Э. В. Ханзадян, დასახ. ნაშრ., გვ. 100, სურ. 3,3) რამდენადმე განსხვავებულია XL ყორღანის შუბისპირის თუ ხელშუბისპირის (ტაბ. XII, 4), საჩხერისა (სურ. 1, 6) და თეკეოსის (D. B. Stropach, 199, გვ. 90, სურ. 2, 1) იარაღებისაგან, რომელთა ფორმა ჯერ კიდევ „მტკვარ-არაქის“ ხანაში ჩნდება (ხიზნაანთ გორა) (იხ. ქვემოთ). მაგრამ იგი უფრო ზუსტად ემთხვევა შედარებით მოკვანო ჭანის ქარაზის (იხ. ქვემოთ), აფხაზეთის დოღმენებისა (ტაბ. XXXIII, 9, 11, 12) და ჩრდილოეთკავკასიურ ამავე ტიპის იარაღებს (ვიწროწვერიანი ან წვეტიანი მოკლეუწწიანი იარაღები).

210. ბ. კუფტინი პირველად მას შუბისპირად თვლიდა, შემდეგში დანისპირად ან სამართებლად მიიჩნევს (Б. А. Куфтин, 2, გვ. 71). მაგრამ ფორმით ეს იარაღი შუბს ან ხელშუბისპირს უფრო გვაგონებს (წვერისაკენ რამდენადმე შევიწროებული და გვერდებშუბნეკილი ორმხრივლესილი პირი). ძველად მოსაელურ სამართებლებს (შუმერი, ეგვიპტე) მოგონო მომრგვალო პირი აქვთ, ისე, როგორც ჩრდილოეთკავკასიურ ნოვოსეობოდნაის ერთ-ერთი დოღმენიდან და კოსტრომსკაიადან (Б. А. Куфтин, 138, I, 1949, გვ. 307, სურ. 65, 4, 5; 67). ზოგიერთ უძველეს სამართებელზე, მაგ. ტროა II-დან შეინიშნება პირის ოდნავი ცალმხრივი შევიწროება (H. Schliemann, Ilios, Leipzig, 1881, №№ 965—967). სარკონიდული ხანის იარაღი ტელოდან (ლაგაშა, სამხრ. მესოპოტამია) ჩვენს იარაღებს მოგვაგონებს, განსაკუთრებით საჩხერულს (პირი თანაბარი სფეროსისა აქვს), მაგრამ კ. ენელიკო მას სატევარს უწოდებს (H. Genouillac, Fouilles de Telloh, t. I, Paris, 1934, გვ. 89, № 1123, ტაბ. 71, 2a).

211. Л. Глonti და სხვ., 132, გვ. 9—10, ტაბ. V, 8, 9.

212. D. B. Stropach, 199, გვ. 90, სურ. 2, 1. ეს იარაღი სტრონახის მიერ სატევრადაა მიჩნეული; Э. М. Гогадзе, 199, ტაბ. V, 42.

213. Б. А. Куфтин, 2, გვ. 71, ტაბ. LVI. პირის მოყვანილობით თეკეოსისა და საჩხერის იარაღებს მოგვაგონებს თეფე გვიან II-ის (II ათასწლ.) იარაღი (G. Conteneau et R. Ghirshman, 176, ტაბ. 23, № 73, 8), მაგრამ იგი მოკლეუწწიანია.

214. Б. А. Куфтин, 138, I, სტრ. 277—278, табл. XXXII, 5; А. М. Tallgren, Sur les monuments du Caucase. ESA, IX, 1934, გვ. 25, სურ. 24, 5.

215. А. М. Tallgren, 214, გვ. 25.

216. Б. А. Куфтин, 138, გვ. 277.

217. Б. А. Куфтин, 138, გვ. 287 შემდ.; Б. А. Куфтин, 2, გვ. 305; ო. ჯაფარიძე, 41, გვ. 237—239; ო. ჯაფარიძე, დოღმენური კულტურა საქართველოში, თბილისის სახ. უნივერსიტეტის შრომები, 77, სერია I, 1959, გვ. 99—100.

218. Т. Б. Попова, 147, გვ. 44, 46, ტაბ. XIX, 1, 2 („სატევრები“ თუ „დანები“).

219. Б. А. Куфтин, 138, I, ტაბ. XXXII, 6, 7; А. М. Tallgren, 214, სურ. 24, 4, 6.

220. A. V. Schmidt, Die Kurgane der Stanica Konstantinovskaja. ESA, IV, 1929, სურ. 1 და 5 (ან შუბისპირები ან სატევრები—იქვე, გვ. 13); ОАК. 1897, Раскопки Веселовского, Курган 2 (ვესლოვსკის მიხედვით ფოთლისებური შუბისპირები); Е. И. Крунинов, Погребения эпохи бронзы в Северной Осетии, Труды ГИМ, вып. VIII, 1938, სტრ. 43, фото 2; Е. И. Крунинов, 184, სტრ. 49, рис. 14, 7; Б. Е. Деген, Курганы в Кабардинском парке, МИА, № 3, 1941, табл. XIV, 7; А. А. Нессен, 40, табл. III, 3, IV, 3; В. И. Марковин, О происхождении северокавказской культуры, СА, 1, 1959, рис. 1, 29, 39; В. И. Марковин, Культура племен Северного Кавказа в эпоху бронзы (II тыс. до н. э.), МИА, № 93, 1960, გვ. 33, 42, 52, სურ. 5, 4; 12, 10; 17 და სხვა. გვიანბრინჯაოს ძეგლებიდან ამ ტიპის იარაღი აღმოჩენილია დაღესტანში სოფ. ტარკთან. კაიაკენტ-ხორონის კულტურისათვის დამახასიათებელ კომპლექსში. კ. სმირნოვი ხაზს უსვამს ამ იარაღის ძალზე არქაულ იერს (К. Ф. Смирнов, Археологические исследования в р-не дагестанского селения Тарки в 1948—1949 гг., МИА, 23, 1951, სტრ. 254, рис. 14).

221. A. V. Schmidt, 220, გვ. 21.

222. А. А. Нессен, Археологические памятники Кабардино-Балкарии, МИА, № 3, სტრ. 16—19; А. А. Нессен, Майкопская культура и ее дагировка, Тезисы докладов на заседаниях посвященных итогам полевых исследований 1961 г. (АН СССР), М., 1962, სტრ. 19, 21; А. А. Миллер, Работы Северо-Кавказской экспедиции ГАИМК в 1932 г., Проблемы истории материальной культуры, № 1—2, 1933, გვ. 47—48; Е. И. Крунинов, 184, გვ. 53—56; Б. Е. Деген, 220, გვ. 265—269; А. П. Крутлов, Б. Б. Пиотровский, Г. В. Подгаецкий, Могильник в г. Нальчике, МИА, № 3, 1941, სტრ. 127; В. И. Марковин, 220, სტრ. 4; В. И. Марковин, 220, სტრ. 23, 30—69.

223. Т. Б. Попова, Племена катакомбной культуры, Труды ГИМ, вып. 24, 1955, табл. VIII, 1, 2; А. А. Щепнильский, Культура энеолита и бронзы в Крыму, СА, 1966, № 2, рис. 1, 80; 7, 13; 9, 5.

224. Т. Б. Попова, 223, სტრ. 28—30; Т. Б. Попова, Этапы развития и локальные варианты катакомбной культуры, СА, XXII, 1955, სტრ. 25—29.

225. А. М. Tallgren, Pontide Preceithique. ESA, II, 1926, გვ. 142; ESA, XI, 1936, გვ. 105.

226. А. М. Tallgren, Zu der nordkauk. frühen Bronzezeit. ESA, VI, 1931, გვ. 131, სურ. 17; А. М. Tallgren, 225, სურ. 45, 1; В. П. Шилов, Раскопки Калиновского курганного могильника, КСИМК, вып. 59, 1955, სტრ. 119. სურ. 49, 2 (ავტორი ამ იარაღს კატაკომბურა ტიპის დანას უწოდებს. მას პირის მოყვანილობით განსაკუთრებული მსგავსება აქვს თრიალეთურ იარაღთან, მაგრამ მოკლეუწწიანია).

227. Б. А. Куфтин, 138, I, ტაბ. XXX, 2, 3, სურ. 65, 5.

228. ალ. ქავთახიშვილი, ლ. დლონტი, 120, ტაბ. XXXVI.

229. T. Burton Brown, 120, გვ. 47, სურ. 29, № 1207 (ავტორის მიხედვით შუბისპირი).

230. E. F. Schmidt, 181, გვ. 203, 405, ტაბ. LI, H. 2104 (შმიდტის მიხედვით დანა).

231. П. С. Уварова, Могильники Северного Кавказа. МАК, VIII, М., 1900, გვ. 228, ტაბ. XCV, 8. უპროვას მიხედვით ხელშეუბისპირი.

232. H. Z. Koşay-K. Turfan, 141, №№ a20, a26, a117, a146, a159, a60. სტრატეგრაფიული კრილი და სქემა (გვ. 372, 380—381, 412).

233. H. Z. Koşay-K. Turfan, 141, №№ a177, a178.

234. H. Z. Koşay-K. Turfan, 141, №№ a174, a175.

235. Б. А. Куфтин, 138, I, ტაბ. XXXI, I და სხვა ვამოუქვეყნებელი ცალი.

236. Б. А. Куфтин, 138, ტაბ. XXX, XXXII.

237. D. B. Stronach, 199, გვ. 94.

238. W. Lamb, 146, გვ. 24.

239. PZ, XXVII, 1936, გვ. 72, 163, სურ. 4, 5 (ციტირებულია Lamb-იდან, 146).

240. А. А. Мартиросян, 40, გვ. 46.

241. А. А. Мартиросян, 40, გვ. 37.

242. J. M. Mellaart, 205, გვ. 41, 43, 45 ქარახის

დასაწყისი უდრის აღმ. ანატოლიის ადრებრინჯაო I-ის დასაწყისის და ექცევა ალაჯის „გვიანი ხალკოლითის“ ანუ მელარტისეული ადრებრინჯაო I-ის მონაკვეთში—3000/2750—2600/2500 წწ. და სხვ.); W. Lamb, 146, გვ. 25 (დასაწყისი მოდის III ათასწლ. I ან II მეოთხედზე).

243. W. Lamb, 146, გვ. 24; J. Mellaart, 103, გვ. 36.

244. J. Mellaart, 41, გვ. 12.

245. გ. გრიგოლია, ყორღანის სოფ. ხოვლესთან, ასპირანტა და ახალგაზრდა მეცნ. მუშაკთა IX სამეცნ. კონფ., მოხსენებათა თეზისები, თბ., 1958, გვ. 41—43. სსმ კოლექცია.

246. T. Özgüç-M. Akok, Objects from Horoztepe. Belleken, TTK, XXI, № 82, Ankara, 1957, გვ. 216, სურ. 14; 16—19; 30—33. ეს იარაღები ბრინჯაოს ნივთებს კოლექციიდანაა, რომელსაც ავტორები სამარხეულ კომპლექსად თვლიან (იქვე, გვ. 212).

247. E. F. Schmidt, 181, გვ. 164, 201, 203, ტაბ. L, H. 2023, 2024.

248. D. Gordon, The Chronology of the Third Cultural Period of Tepe Hissar. Iraq, XIII, L., 1951, გვ. 60. სხვა ფენებისათვის გორდონის თარიღებია: ჰისარ III A—2000—1900, ჰისარ III C—1700—1550. ჰისარ II B დასასრულსა (2300 წ.) და III A დასაწყისის შორის დაშვებულია წყვეტილი.

249. C. F. A. Schaeffer, 65, გვ. 451.

250. М с с о w n-ის თარიღი: ჰისარ III დასაწყისი—

2600 წ. (იხ. D. H. Gordon-თან, 248, გვ. 51). გამ-თხრელების მიხედვით ჰისარ III იწყება დაახლ. ძვ. წ. 3500 წ. (E. F. Schmidt, 181, გვ. 320, 325—326).

251. № 2 სამარხი აღმოჩნდა № 1 სამარხის ქვეშ 1,5 მ უფრო ღრმად და გაცილებით დიდ ფართობზე.

252. A. Götze, Die Kleingeräte...: W. Dörpfeld, Troja und Hion, I, Athen, 1902, გვ. 328, 334, სურ. 262a.

253. D. B. Stronach, 199, გვ. 96, სურ. 1, 20.

254. A. Götze, 252, გვ. 334.

255. T. Özgüç-M. Akok, 246, გვ. 218. ჯ. მელა-არტს მიაჩნია, რომ ჰოროზ-თეფეს თარიღის დაზუსტებაზე ჯერჯერობით შეიძლება მხოლოდ ვარაუდი გამოითქვას. იგი აღნიშნავს ალაჯისა და „ჰონტოს კულტურის“ (კერძოდ ჰოროზ-თეფეს) ერთიანობას, ალაჯის სამარხებთან შედარებით ჰონტოს კულტურის უფრო გვიანობამდე არსებობის შესაძლებლობას (J. Mellaart, 103, გვ. 33, 37).

256. C. F. A. Schaeffer, 65, გვ. 301.

257. J. Mellaart, 201, გვ. 66; J. Mellaart, 103, გვ. 33; D. B. Stronach, 199, გვ. 94.

258. J. Mellaart, 205, გვ. 8—9, 44.

259. A. A. Heccen, 222, გვ. 21.

260. H. Koşay and M. Akok, The Pottery of Alaca Hüyük. AJA, 1947, vol. LI, № 2, გვ. 152.

261. H. Koşay, Ausgrabungen von Alaca Hüyük, Ankara, 1944, გვ. 151, 153, ტაბ. CXIII; H. H. v. d. Osten, Part III, გვ. 419—420, 425; A. A. Heccen, 40, გვ. 191; J. Mellaart, 205, გვ. 8—9, 44.

262. W. Dörpfeld, 252, გვ. 31.

263. BSA, XXXVII, Session, 1936—37, გვ. 8—12; AJA, XIV, № 3, 1940, გვ. 365—366.

264. S. S. Weinberg, Aegean Chronology..., AJA, v. LI, 2, 1947, გვ. 180—182.

265. C. F. A. Schaeffer, 65, გვ. 261.

266. T. Burton Brown, 120, 249, შენიშვნა 14, გვ. 264—265.

267. H. H. v. d. Osten, 169, III, გვ. 420.

268. J. Mellaart, 204, გვ. 71—73, 86—87; J. Mellaart, 205, გვ. 9, 43—45.

269. A. Goetze, Kleinasien, München, 1957, გვ. 36. ცნობილი ორენტალისტი და ხეოლოგი ალბრეხტ გოეტცე უფრო ადრე ტროა II-ის დასაწყისად დაახლ. 2600 წ. მიაჩნევდა (A. Götze, Kleinasien, München, 1933, გვ. 33).

270. D. H. French, Late Chalcolithic Pottery in North-West Turkey and Aegean. An. St., XI, 1961, გვ. 118.

271. მელაართთან ტროა III-ზე განსაკუთრებით იხ. 103, გვ. 31—32, 40.

272. დ. სტრონახი ტროას წინა პერიოდებისათვის იზიარებს მელაარტის თარიღებს.

273. Г. Чайлд, У истоков европейской цивилизации, Москва, 1952, გვ. 449.

274. A. A. Heccen, 40, გვ. 189.

275. თ. ქაფარიძე, 41, გვ. 67, სურ. 12.

276. С. В. Киселев, 25, სურ. 5, 5.

277. დ. ქორიძე, კოლხური კულტურის ისტორიისათვის, თბ., 1965, გვ. 53, სურ. 46; Б. А. Куфтин, 2, გვ. 71.

278. Б. А. Куфтин, 1, გვ. 15, სურ. 14, 2, 4.

279. V. Antoniewicz, Der in Stublo in Wolhinen aufgefundene Bronzschatz. ESA, IV, Helsinki, 1929, გვ. 142, 145—146, სურ. 2 (ძვ. წ. 2000 წ.); Б. А. Куфтин, 1, სურ. 14, 6; A. Mozsolics, Bronzefunde des Karpatenbeckens, Budapest, 1967, გვ. 15—17, 24, 121, სურ. 1, 8, ტაბ. 1, 5—8 (ძვ. წ. XIX ს. შემდეგი პერიოდი). სტუმბლოს განმეორებული მოიპოვება მეორე—ვიწროტანიანი ყუამილიანი ცული, რომელსაც ვ. ჩაილდი დამაჯერებლად უკავშირებს შემერულ პროტოტიპებს (G. Childe, Eurasian shaft-hole axes. ESA, IX, Helsinki, 1934, გვ. 167, სურ. 5, 7). მაგრამ იგი საჩხერული ტიპის ვიწროტანიანი ცულებთან დაკავშირებული არ ჩანს და უფრო განვითარებულია და გამოიყურება.

280. დ. ქორიძე, 277, სურ. 46, 2, ტაბ. 1, 3, XLI, 2, XLV, 6, 8; Б. А. Куфтин, 2, სურ. 8, 2, 3; Б. А. Куфтин, 2, გვ. 35—36, ტაბ. XX; A. M. Tallgren, 225, სურ. 92, 5, 6, 10; A. A. Иессен, Прикубанский очаг металлургии и металлообработки в конце медно-бронзового века. МНА, № 23, 1951, გვ. 97, სურ. 26, 3; Е. И. Крупинов, 184, გვ. 46, სურ. 9, 11, 13, 14; A. Mozsolics, 279, ტაბ. 1, 5.

281. A. Godard, Les Bronzes du Luristan. Ars Asiatica, XVII, Paris, 1931, სურ. 20, 2; J. de Morgan, 179, სურ. 230, 5.

282. Б. А. Куфтин, 138, I, გვ. 285.

283. Б. А. Куфтин, 2, სურ. 8, 5, 8; დ. ქორიძე, 277, სურ. 66, ტაბ. II, 1, III, 4, XXXV, 5; A. M. Tallgren, 225, სურ. 98, 3; A. M. Tallgren, 214, სურ. 18, 1; С. В. Киселев, 25, სურ. 5, 5.

284. G. Childe, The Danube in prehistory, Oxford, 1929, გვ. 206, 208, სურ. 113, 4—6; Г. Чайлд, 273, გვ. 162, სურ. 53. ქვევით მარცხნივ.

285. Б. А. Куфтин, 2, გვ. 75.

286. ო. ჯაფარიძე, 41, გვ. 120.

287. Б. А. Куфтин, 2, ტაბ. LVI. უფრო ჰავს სატევარს ან დანისპირს ამავე ზომის მოგრძო, წვეტიანი უბრალო იარაღი ნაჩერქვევიდან (საქ. მუზ. ინვ. 9—61/1).

288. ო. ჯაფარიძე, 41, გვ. 151—156, სურ. 21—23; 25; 29; ტაბ. IX, 5, 6, XIV, 2, XVIII, 2, 12, XIX, 2, 8, 9.

289. ო. ჯაფარიძე, 41, გვ. 153, 156.

290. ტ. ჩუბინიშვილი, 39, გვ. 47, 53—54, სურ. 11, 2, 7; 14, 27, 28, 31.

291. Л. Глонт и др., 132, გვ. 6, ტაბ. V, 8.

292. ო. ჯაფარიძე, 41, გვ. 152, სურ. 32.

293. ალ. ჯავახიშვილი, ლ. დლონტი, 120, ტაბ. IV.

294. ალ. ჯავახიშვილი, ლ. დლონტი, 120, გვ. 23—24, 43—44, 58. ტაბ. XXXVI.

295. როგორც გამოხატული თვლიან, ამ იარაღს უნდა შეეძლოს თავისებურად აქვს მოხრილი, რაც შეიძლება დაკრძალვასთან ან დაკრძალვის რიტუალთან იყოს დაკავშირებული.

296. О. А. Абнбулаев, 120, გვ. 68, სურ. 1, 11.

297. Л. Глонт, და სხვ., 132, გვ. 10, ტაბ. I, 8.

298. ო. ჯაფარიძე, 41, გვ. 176—177, სურ. 32, 2, ტაბ. XIV, 4, XVI, 10, XVIII, 8, XX, 1—2, 5, 9 და სხვ.

299. ალ. ჯავახიშვილი, ლ. დლონტი, 120, ტაბ. XXXVI ლ. ქილაშვილი, ნაქალაქარი ურბნისი, თბ., 1964, გვ. 20, სურ. 4, 1; ო. ჯაფარიძე, 41, სურ. 36, 4, 44, 8, ტაბ. XVIII, 13; ტ. ჩუბინიშვილი, 120, სურ. 17, 8; 18, 7; 20, 1; ტ. ჩუბინიშვილი, 39, სურ. 14, 4, 7; Л. Глонт, და სხვ., 132, ტაბ. I, 21.

300. ო. ჯაფარიძე, 41, გვ. 183—184, სურ. 22, 5—11; 38; ტაბ. XIII, 6, 7. ერთ შემთხვევაში „თორილეთური“ ტიპის (თითქოს რამდენადმე უფრო არქაული) ობსიდიანის ფოთლისებური ფუქვამოლარული ისრისპირის აღმოჩენის ფაქტი გვაქვს გარნისში (სომხეთი) „მტკვარ-არაქისი“ კულტურულ ფენაში (Б. Н. Аракелян, 155, სურ. 10).

301. ო. ჯაფარიძე, 41, გვ. 185—189, სურ. 21; 22; 24—29; 39—41; ტაბ. IX, 1, 4, X, 1, 4, XI, XIV, 5, 6, XVII, XXI—XXII; Б. А. Куфтин, 2, სურ. 31; 33; ტაბ. XII—XIII, XIX.

302. Б. А. Куфтин, 1, გვ. 75—76, სურ. 31, 2.

303. ო. ჯაფარიძე, 41, გვ. 195, 120, სურ. 29, ტაბ. XIX, 1—3.

304. ო. ჯაფარიძე, 41, გვ. 125—126, ტაბ. XI, 1.

305. ო. ჯაფარიძე, 41, გვ. 133—134, სურ. 26.

306. ო. ჯაფარიძე, 41, გვ. 169.

307. Б. А. Куфтин, 2, გვ. 75.

308. ალ. ჯავახიშვილი, ლ. დლონტი, 120, გვ. 58—59.

309. А. А. Иессен, 401, გვ. 4; ალ. ჯავახიშვილი, ლ. დლონტი, 120, გვ. 58—59. ამ თარიღების შესაძლებელი სტატისტიკური გადახრების სრული დიაპაზონის გათვალისწინების შემთხვევაში ქვაცხელებისა და ქიულ-თეფის გამოკვლეული ნიმუშები მოექცევა შესატყვისად ძვ. წ. 3070—2530 წლებსა და 3190—2650 წლებს შორის (А. А. Иессен, 401, გვ. 14, შენიშვნა 47).

310. ტ. ჩუბინიშვილი და სხვა ავტორები, სამხრ. საქართველოში 1965 წელს ჩატარებული არქეოლოგიური კვლევა-ძიების ძირითადი შედეგები. ისტორიის ინსტიტუტის XV სამეცნიერო სესია, მოხსენებათა ანოტაციები, თბ., 1966, გვ. 6.

311. ალ. ჯავახიშვილი, ლ. დლონტი, 120, გვ. 58—59.

312. ტ. ჩუბინიშვილი, 39, გვ. 36, 42, 82, სურ. 17.

313. А. А. Иессен, 401, გვ. 14.

314. А. А. Иессен, 401, გვ. 4.

315. А. А. Иессен, 42, გვ. 187—189.

316. А. А. Иессен, 222, გვ. 20—22.

317. А. А. Иессен, 40, გვ. 189.

318. A. A. Hesse, К вопросу о древнейшей металлургии меди на Кавказе, Изв. ГАНМК, вып. 120, 1935, გვ. 92—111.

319. В. И. Марковин, 220₆; В. И. Марковин, 220₇, გვ. 3—20.

320. Т. Б. Попова, 223.

321. А. А. Hesse, 318, გვ. 83, 95; Б. Е. Деген, 220, გვ. 237.

322. Ш. Я. Амиранашвили, Серебряный кубок из раскопок в Триалети. ВДИ, № 2 (20), М.-Л., 1947, გვ. 151, 157 და სხვა. შ. ამირანაშვილის მიხედვით მაიკოპისა და თრიალეთის ამ ნიმუშებს შორის ქრონოლოგიური განსხვავება „არც თუ ისე დიდი უნდა იყოს“ (შ. ამირანაშვილი, ქართული ხელოვნების ისტორია, თბ., 1961, გვ. 19); აღ. ჯავახიშვილი, მხატვრული ხელოსნობა, უფრ. „საბჭოთა ხელოვნება“, 1955, № 6, გვ. 16.

323. ОАК за 1897 г., СПб., 1900; Б. В. Фармаковский, Архивный период в России. МАР, вып. 31, 1914 г.; Т. Б. Попова, 147, стр. 40—41, табл. 1, XX, XXIII.

324. ოქრო-ვერცხლის სამკაულები მაიკოპის კულტურის სხვა ქველებში შედარებით ნაკლებია (Е. И. Крупнов, Древняя история и культура Кабарды, М., 1957, გვ. 52); მომდევნო ხანაში (ძვ. წ. II ათასწლ.) ჩრდ. კავკასიის ქველებში მათ ადვილს ძირითადად ბრინჯაოსა და ძვლის სამკაულები იკვებებს (იქვე, გვ. 56). სარდიონის მძივები ყუბანის ოლქში გვხვდება „დიდი ყორღანების“ ხანაში, მომდევნო პერიოდში კი გერგერობით უცნობია ან მათი არსებობა დასადაგენია (А. П. Круглов, Б. Б. Пиотровский и Г. В. Подгаецкий, 222, გვ. 127).

325. ო. ჯავახიშვილი, 41₁, გვ. 144.

326. ო. ჯავახიშვილი, 41₁, გვ. 120 (ქრონოლოგ. სქემა).

327. Б. А. Куфтин, 2_ა, გვ. 74, სურ. 29, ტაბ. LX.

328. L. Woolley, 202, გვ. 412, 525, ტაბ. 227, U. 7925, 7930.

329. Б. А. Куфтин, 2_ა, გვ. 72—73, სურ. 29, ტაბ. LIX.

330. L. Woolley, 202, გვ. 63—64, 432, ტაბ. 189_ა, 227 და სხვ.

331. G. Childe, 202, გვ. 217.

332. D. B. Stronach, 199, გვ. 113.

333. Г. Чайлд, Древнейший Восток в свете новых раскопок, М., 1956, стр. 325, 327; D. B. Stronach, 199, გვ. 113—114.

334. K. Bittel, Der Depotfund von Soloi-Pompeiopolis. Zeitschrift für Assyriologie und vorderasiatische Archäologie, № 7, Bd. 12 (Bd. 46), Berlin, 1940, სურ. 10.

335. C. F. A. Schaeffer, 65, გვ. 278, სურ. 174.

336. D. B. Stronach, 199, გვ. 114. კ. ბიტელის თარიღია ძვ. წ. XX—XVIII სს. (K. Bittel, 334, გვ. 193).

337. დაცულია საჩხერის მე-2 საშ. სკოლის სასკოლო მუზეუმში.

338. ინახება ქუთაისის მუზეუმში, ინვ. 5488/11.

339. O. Montelius, 178, გვ. 204, 239, №№ 631, 779; Б. А. Куфтин, 2_ა, გვ. 73, სურ. 29, ტაბ. LIX.

340. C. F. A. Schaeffer, 65, სურ. 80, B.

341. C. Christian, Altertumskunde des Zweistromlandes, Bd. I, Leipzig, 1940, გვ. 385, ტაბ. 324, 4—7.

342. C. F. A. Schaeffer, 65, გვ. 81. აქედანვეა ოთხწახნავა ბიშტისებური იარაღი.

343. H. Schliemann, 210 (კ. შლიმანის მიხედვით სატევრისპირა), ვერცხლისა.

344. Г. Чайлд, 273, გვ. 83, სურ. 23, I.

345. F. Thureau-Danghin et M. Dunand, Til Barsib, P., 1936, ტაბ. XXXI.

346. Antiquity, XI, 1937, გვ. 335—336.

347. G. Contenau, Manuel d'Archeologie Orientale, III, Paris, 1931, გვ. 1616, ტაბ. I.

348. Г. Чайлд, 333, გვ. 327, 336, ტაბ. XXXIX.

349. C. F. A. Schaeffer, 65, გვ. 83, სურ. 82, 6, 9; D. B. Stronach, 199, გვ. 107, 109, 113—114.

350. C. F. A. Schaeffer, 65, გვ. 347—348, ტაბ. LI, 2.

351. F. R. Wulsin, Excavations at Turang Tepe near Astrabad. Bulletin of the American Institute for Persian Art and Archaeology (Supplement), vol. 2, № 1 bis (whole № 3), 1932, გვ. 12, ტაბ. XX. ავტორი ამ შებისპირებს გარკვეული ფენის სამარხებიდან კონკრეტულად არ ათარიღებს; ზოგადად ბრინჯაოს ხანით განსაზღვრული ნამოსახლარი ფენების (ვორების) თარიღია ძვ. წ. 2500—1200 წწ. (იქვე, გვ. 5, 12).

352. D. H. Gordon, 248, გვ. 47—48, 60, სურ. 2, 29.

353. H. Goldman, Excavations at Gözlu Kule, Tarsus. AJA, XLII, სურ. 14.

354. D. B. Stronach, 199, გვ. 117.

355. D. H. Gordon, 248, გვ. 50.

356. D. H. Gordon, 248, გვ. 50

357. А. А. Hesse, 40₂, გვ. 191, ტაბულა, II, 5; Т. Б. Попова, 147, გვ. 31, ტაბ. XI, 1.

358. C. F. A. Schaeffer, 65, გვ. 88, სურ. 55; C. F. A. Schaeffer, La Contribution de La syrie ancienne l'invention du Bronze. The Journal of Egyptian Archaeology, vol. 31, L., 1945, გვ. 93, ტაბ. XIV, 1; D. H. Gordon, 248, გვ. 50.

359. K. Kenyon, Eleventh Annual Report, Institute of Archaeology, 1955, გვ. 18 (იხ. დ. სტრონახთან, გვ. 117).

360. D. B. Stronach, 199, გვ. 117.

361. C. F. A. Schaeffer, 65, გვ. 38; D. H. Gordon, 248, გვ. 50; H. Goldman, 353, გვ. 35. მასრიანი შებები უველაზე ადრე სირიაში ჩნდება და, რო-

გორც ვარაუდობენ, აღნიშნულ პერიოდში შეიძლება თანაარ-
სებობდნენ ამ ტიპის ყუნწიან შეხებებთან.

362. D. H. Gordon, 248, გვ. 50—52, სურ. 2, 15—35.

363. ო. ჯაფარიძე, 41, გვ. 164—165; იხ. ავრეთვე
Г. Чайлд, 333, გვ. 327.

364. ო. ჯაფარიძე, 41, გვ. 164.

365. R. J. Braidwood and L. S. Braidwood,
Excavations in the Plain of Antioch, I, Chicago, 1960,
გვ. 373, სურ. 293, 4; დ. სტრონახი ქუდიდეს კომპლექ-
სის შესაძლებელ ერთ-ერთ თარიღად ძვ. წ. 2500—2300 წწ.
შოინვეს (P. B. Stronach, 199, გვ. 115).

366. K. Bittel, 334, გვ. 192.

367. H. Frankfort, Archaeology and the Sume-
rian Problem, Chicago, 1932, გვ. 52 შემდ.—ცოტორბულია
K. Bittel-ის მიხედვით, 334, გვ. 203.

368. Б. А. Куфтин, 1, გვ. 10—11, სურ. 7, a.

369. E. F. Schmidt, Tepe Hissar Excavations
1931. The Museum Journal, v. XXIII, № 4, Philad.,
1933, გვ. 367, ტაბ. CI, H. 1040; Б. А. Куфтин, 1, გვ.
11, სურ. 8, б. ამ შეხების რამდენიმე აღრე თევვე
ჰისარ II ვენას აკუთვნებდნენ, მაგრამ, როგორც ჩანს, III A,
ვენას ეკუთვნის (D. H. Gordon, 248, გვ. 50).

370. Б. А. Куфтин, 1, გვ. 11, სურ. 8, a.

371. საქ. მუზ. ინვ. 1—36/68; Б. А. Куфтин
1, სურ. 7, b.

372. Б. А. Куфтин, 1, გვ. 10, სურ. 5.

373. Б. А. Куфтин, 1, გვ. 10, სურ. 6.

374. A. M. Tallgren, 214, გვ. 24, სურ. 21, 12; 23,
13; Т. Б. Попова, 147, გვ. 28—30, ტაბ. V, 1, IX
4—6, XVII, 3.

375. A. A. Hессен, 318, გვ. 83, სურ. 4, 11;
A. M. Tallgren, 225, სურ. 82, 2.

376. L. Woolley, 202, გვ. 283, ტაბ. 223, U. 15314.

377. A. Godard, 281, სურ. 20, 3; J. de Morgan,
179, სურ. 230, 7.

378. G. V. Childe, 279, გვ. 159, სურ. 3.

379. A. A. Мартиросян, 40, გვ. 26—27, სურ.
1, სურ. 3; Э. В. Ханзадян, 209, გვ. 93, 96, სურ.
1, 1, 2; 3, 4.

380. В. П. Любин, Археологическая разведка в
окрестностях Сталинига. КСИИМК, вып. 60, М., 1955
გვ. 15—16, 18—19, სურ. 1, 4; ო. ჯაფარიძე, 41, გვ.
90—91.

381. აღიშარის „გვიანი ხალკოლითური პერიოდი“ — და-
ახლოებით ძვ. წ. 2800—2500 წწ., „სპილენძის ხანა“ — და-
ახლ. 2500—2200 წწ. (J. Mellaart, 204, გვ. 73).

382. გიან IV—დაახლ. 2800—2300 წწ. (B. M. Mas-
son, Средняя Азия и Древний Восток, М.—Л., 1964,
გვ. 241).

383. D. H. Gordon, 248, გვ. 60; C. F. A. Scha-
effler, 65, გვ. 451; B. M. Массон, 282, გვ. 241.

384. L. Vanden Berghe, Archéologie de Iran
ancien, Leiden, 1953, ქრონოლ. ტაბულა.

385. E. F. Schmidt, 281, გვ. 320 შემდ.

386. A. Götze, 252, სურ. 294, d, e (ტროა II);
Б. А. Куфтин, 1, გვ. 14, სურ. 13 (სახხერე და სხვ.);

M. Ebert, Reallexicon der Vorgeschichte, Bd. 8, Ber-
lin, 1927, გვ. 399, ტაბ. 132, b, f (ევიპროსი, ეგვიპტე,
ტროა, ევროპა A (უნეტარი) I); ო. ჯაფარიძე, 41, გვ.
170—171, სურ. 26, ტაბ. XII, 4, XVIII, 4—6, XIX, 6, 12
(სახხერე), XXIV, 12 (ძალინა).

387. H. Schliemann, 210, № 848, 932; A. Göt-
ze, 252, სურ. 294, h, i; C. F. A. Schaeffer, 65,
სურ. 165, 2 (ტროა II); E. F. Schmidt, 181, გვ. 119,
ტაბ. XXIX, H. 4856 (საკანძი), გვ. 121, ტაბ. XXX, H.
2659, 2982 (საკანძი, ჰისარ II); M. Ebert, 386, გვ. 199,
ტაბ. 132, d (ევროპა A I); ო. ჯაფარიძე, 41, ტაბ.
XIII, 8, 9, XIX, 1 (სახხერე); ტ. ჩუბინიშვილი, 39,
სურ. 14, 6 (ბეშოთაშენი); E. Herzfeld, 176, გვ. 154, სურ.
273 (ანაუ II, ინდოეთი და სხვა—III ათასწლ.).

388. A. Götze, 252, სურ. 294, a (თავმოღუნული
საკანძი), b, c, f, g (თავდახვეული საკანძები ტროადან) (თავ-
დახვეული ანუ „თავგია“ საკანძები ტროაში გვხვდება II ქა-
ლაქის მომდევნო პერიოდში—იხ. H. Schliemann, 210,
№№ 1231, 1234); H. H. v. d. Osten, 169, Part I,
1937, გვ. 91, 93, სურ. 96, c 2463 („თავგია საკანძი—
„ხალკოლითური ხანა“ აღიშარზე); ო. ჯაფარიძე, 41,
გვ. 173, ტაბ. XVIII, 11 (თავმოღუნული საკანძი), XIX, 11
(თავდახვეული საკანძები სახხერიდან); ტ. ჩუბინიშვილი,
39, სურ. 14, 14 (თავმოღუნული საკანძი ამირანის გორადან);
სურ. 14, 9, 10, 21 (თავდახვეული საკანძები ნახჭევნის ქულ-
თეფედან, სომხეთიდან); O. A. Абригулаев, 120, სურ.
1, 5—7 („თავგია“ საკანძები ნახჭევნის ქულ-თეფედან). თევვე
ჰისარზე „თავგია“ საკანძი გვხვდება III ვენაში (E. F.
Schmidt, 181, ტაბ. LIII, H. 3141). მერსინში (კლიკია)
ამ ტიპის საკანძები ცნობილია როგორც ძვ. წ. IV ათასწლეუ-
ლის ფენებიდან (XVI ფენა), ისე II ათასწლეულის ფენებიდან
და უფრო გვიანაც (X, VI—IV ფენები) (J. Garstang,
Prehistoric Mersin, Oxford, 1953, გვ. 139, 140, 232, სურ.
85; 149, 8, ტაბ. XXI, a, b, XXIX, a, XXXI, a, b, XXXII, a).

389. H. Schliemann, 210, №№ 839, 845—846,
878, 880 (ტროა II); E. F. Schmidt, 181, გვ. 121, ტაბ.
XXVIII, H. 3175, XXX, H. 2983 (ჰისარ II); H. H. v. d.
Osten, 169, Part I, გვ. 93, სურ. 43, e 2239 („ხალკო-
ლითი“), გვ. 198, სურ. 197, 561, 1328, 1582, 1643, 1952
(„სპილენძის ხანა“ აღიშარზე); G. Contenau et
R. Ghirshman, 176, ტაბ. 32, № 111, 3—5 (გიან IV);
ო. ჯაფარიძე, 41, გვ. 176, 177, ტაბ. XIII, 2, XIV, 4,
XVI, 10, XVIII, 8, XX, 1, 2, 5, 9, 16 (სახხერე), XXIV, 5,
10 (ძალინა). მრავლადაა ცნობილი ამიერკავკასიის აღრებრინ-
ჯაოს ხანის ძეგლებიდან, მომდევნო ხანაში იშვიათია.

390. E. F. Schmidt, 181, გვ. 120, ტაბ. XXVIII,
H. 1919, 1920, 2169, 2170, 2194 (ჰისარ II); H. H. v. d.
Osten, 169, Part I, 1937, გვ. 91, 93, სურ. 43, e 2236—
2239, სურ. 52, e 2038 (აღიშარი, „ხალკოლითი“); G. Con-
tenau et R. Ghirshman, 176, ტაბ. 31, № 108,
8 (გიან IV); A. Götze, 252, ტაბ. 43, a, b, c, d (ტროა
II); ო. ჯაფარიძე, 41, გვ. 178, ტაბ. XX, 3, 14 (სახხე-
რე), გვ. 295, სურ. 44, 5, ტაბ. XXIV, 14 (ძალინა); ტ. ჩუ-
ბინიშვილი, 39, ტაბ. X, 6.

ოფეე ქისარზე სპირალურ სამაჯურებსა და საკიდებს 111 A და B ფენებშიც ვხვდებით (E. F. Schmidt, 181, გვ. 206, 207, ტაბ. LIII—LV) სხვა სახის სამაჯურთან ერთად (იქვე, გვ. 208, ტაბ. LV).

ადრედინასტიურ ხანაში შემერიდან ცნობილია მავთულის უბრალო სპირალური სამაჯურები და რგოლები, აგრეთვე, რამდენადმე თავისებური თავხვია საკინძები (Г. Чайлд, 333, გვ. 244, 246, სურ. 92, 5—7; 94; ტაბ. XXV, 6).

391. H. Schliemann, 210, №№ 807—810 (ტროა II); ო. ჯაფარიძე, 41₁, გვ. 150, სურ. 30 (საჩხერე); ალ. ჯაფარიძე, ლ. დლონტი, 120, ტაბ. IV (ჩამოსასხმელი ყალიბი ქვაცხელადან).

„სპილენძის ხანის“ ამ ფორმის (სოლისებურ) ნივთებს აღიშარიდან ჰ. ოსტენი პინცეტების ფრაგმენტებად მიიჩნევს (H. H. v. d. Osten, 169, Part I, გვ. 198, სურ. 197, d 1877, e 480, c 2477), რასაც მოზრდილი ნიმუშები განსაკუთრებით არ ჰგავს.

ძვ. წ. IV—III ათასწლეულების მიჯნაზე სუზიანიდან (სუზა I პერიოდი) და სიალკ III-დან ცნობილია მეტ-ნაკლებად არქაული სოლისებური იარაღები (B. M. Masson, 382, გვ. 192, 204, სურ. 33—34; Г. Чайлд, 333, გვ. 124, სურ. 83), აგრეთვე თავისებური ფორმის, — პირთან გაფართოებული ვიწროტანიანი იარაღი (იხ. იქვე), რომლის ანალოგია მოიპოვება ქისარ Ic-ში (E. F. Schmidt, 181, გვ. 57, ტაბ. XVI, H. 4176); რაც შეეხება ადრედინასტიური ხანის შემერულ ბრტყელ ცულებს, ცნობილია, რომ მათ განმასხვავებელ თავისებურებას წარმოადგენს წვეტიანი (სამკუთხა) ყუა (G. Child, 202, გვ. 217; Г. Чайлд, 333, გვ. 241, სურ. 87, 1).

392. როგორცაა, მაგალითად, სპილენძის ოთხწახნაგა მარტივი „სადვისები“ და კაყის ისრისპირები (ზოგიერთ ძველზე).

393. C. F. A. Schaeffer, 65, გვ. 65, სურ. 68, 27.

394. N. Åberg, *Bronzezeitliche und früheisenzeitliche Chronologie*, Teil III, Stockholm, 1932, გვ. 71, სურ. 130; Г. Чайлд, 273, გვ. 169—170, სურ. 55, 1.

395. Г. Чайлд, 333, გვ. 96, სურ. 20, 1.

396. Б. А. Куфтин, 1₁, გვ. 14, სურ. 12.

397. R. J. Braidwood and L. S. Braidwood, 365, გვ. 376, სურ. 292, 14—16, ტაბ. 53, 6, 8.

398. R. J. Braidwood and L. S. Braidwood, 365, გვ. 519.

399. H. Schliemann, 210, გვ. 562—563, № 927; A. Götz, 252, სურ. 262.

400. ო. ჯაფარიძე, 41₁, გვ. 152, სურ. 32; Б. А. Куфтин, 2₃, გვ. 72, ტაბ. LX, 1.

401. A. M. Tallgren, 226₁, გვ. 139, სურ. 50.

402. *Jahrbuch Deutsch. Archeolog. Inst.*, Bd. 55, 1940, გვ. 80, სურ. 9; C. F. A. Schaeffer, 65, სურ. 16, 1. სატარის გამოყოფით რამდენადმე მოგვაგონებს საჩხერულ ამ სატევებს ნოვოსეობოდნაის II დოლმენის სატევარი უფრო ვიწრო ბრინჯაოს ტარით (A. M. Tallgren, 214, სურ. 23, 10; Т. Б. Попова, 147, გვ. 33, ტაბ. XII, 2) და ელარის ერთ-ერთი სატევარი (Э. В. Ханзадян, 134, სურ. 7, 2).

403. *Jahrbuch Deutsch. Archeolog. Inst.*, Bd. 55, 1940, სურ. 12; C. F. A. Schaeffer, 65, სურ. 16, 3, 4.

404. W. Andrae, *Die archaischen Ischtartempel in Assur*, Leipzig, 1922, გვ. 105—106, ტაბ. 60, B; C. F. A. Schaeffer, 65, სურ. 16, 3, 4.

405. E. Speiser, *Excavations at Tepe Gawra*, vol. I, Philadelphia, 1935, ტაბ. 48. ამავე ტიპის, მხოლოდ უფრო განვითარებული ფორმისაა ლენინაკანის რაიონიდან ცნობილი ცული (A. A. Мартиросян, 40, გვ. 61, სურ. 27).

406. A. A. Мартиросян, 40, გვ. 183; E. Speiser, *Closing the Gap at Tepe Gawra. From the Smithsonian Report for 1939*, Washington, გვ. 438—439.

407. Г. Чайлд, 333, გვ. 325.

408. *Jahrbuch Deutsch. Archeolog. Inst.*, Bd. 55, სურ. 11; C. F. A. Schaeffer, 65, სურ. 16, 2.

409. L. Woolley, 202, გვ. 437, 547, ტაბ. 224, U. 9680.

410. A. Godard, 281, სურ. 22, ტაბ. XV, 47; C. F. A. Schaeffer, 65, სურ. 263, 3 (ლეროსტანული ნიმუშებისათვის შეფერის თარიღია 2300—2100 წწ.).

411. D. B. Stronach, 199, გვ. 91—96, სურ. 1, 4, 5; 2, 7, 8; 3, 3; Э. М. Горадзе, 199, ტაბ. V, 28, 29.

412. D. B. Stronach, 199, სურ. 1, 5; 2, 8.

413. ტ. ჩუბინიძე, 39, სურ. 11, 2, 7; 14, 28, 31.

414. D. B. Stronach, 199, სურ. 2, 7; 3, 3.

415. T. Özgüç-M. Akok, 246, გვ. 216.

416. არსებობს ასეთი დეტალის მქონე უფრო ადრეული იარაღები (მაგ., ტროა II-დან) და ზოგჯერ მათ სხვა იარაღებზე ადრეულად მიიჩნევენ (A. E. Remonchamps, *Griechische Dolch- und Schwertformen...* Internationales Archiv für Ethnographie, Bd. XXVIII, Leiden, 1927, გვ. XXIV—XXV).

417. E. Gjerstad, *The Swedish Cyprus Expedition 1927—1931*, vol. I, Stockholm, 1934, გვ. 93, 113, 139, ტაბ. XXX, XXXIV, 3, CXLII, 1—3, 9 ანატოლიაში ამ სახის იარაღებიც ადრეობრივად პერიოდში ექცევა, კერძოდ, უადრესი — III ათასწლ. შუა ხანის ახლოს (D. B. Stronach, 199, გვ. 106, სურ. 4, 2; 9, 5).

418. H. R. Hall, *The Civilization of Greece in the Bronze Age (the third lectures, 1923)*, London, 1928, გვ. 80, 84.

419. H. Schliemann, 210, № 901; A. Götz, 252, გვ. 328, 344, სურ. 262, d, 263; C. F. A. Schaeffer, 65, გვ. 261, სურ. 168, 13, 14.

420. H. Goldman, *Excavations at Gözlu Kule Tarsus, 1938*, AJA, XLIV, № 1, 1940, გვ. 65, სურ. 19.

421. D. H. Gordon, 248, გვ. 48.

422. C. F. A. Schaeffer, 65, გვ. 275—276, სურ. 173, 4.

423. C. F. A. Schaeffer, 65, გვ. 301, სურ. 176, 23—24; 192, 11.

424. D. B. Stronach, 199, გვ. 107, სურ. 5,5.
425. C. F. A. Schaeffer, 65, გვ. 83, სურ. 82, 3, 4; 192,6 (ტილ ბარსიბი), გვ. 22, ტაბ. X, 1 (რას შამბრა).
426. H. R. Hall, 418, გვ. 80; A. E. Remonchamps, 416, გვ. XXV, სურ. 2—4; N. Åberg, 391, გვ. 150, სურ. 283.
427. D. B. Stronach, 199, გვ. 103—117, სურ. 5—7, ტაბ. VIII, a.
428. T. Özgülç-M. Akok, 246, გვ. 216, სურ. 19.
429. T. Özgülç-M. Akok, 246, სურ. 35.
430. ზოგიერთი ტურქული, შემდეგში პოროზ-თეფეზე შეგროვებულ, მეტწილად შავპირიან ზედაპირიან წითელსაჩქლიან კერამიკიდან, მაგალითად, ყელთან პორიზონტალური რელიეფური სარტყლით და სხვ. (T. Özgülç-M. Akok, 246, გვ. 217, სურ. 39—41; 43—48). იმავე ოლქში, ღუნდარ-თეფეზე (სამსუნთან), პოროზ-თეფეს ანალოგიურ კერამიკასთან ერთად აღმოჩენილია შუბისპირები (იქვე, გვ. 217 სურ. 25), რომელთა მსგავსი იარაღი ახლახან შემოხვევით აღმოჩნდა საჩხერეში (იხ. ზემოთ, გვ. 37).
431. T. Özgülç-M. Akok, 246, სურ. 37—38.
432. W. M. Flinders Petrie, History in Tools. From the Smithsonian Report 1918, Washington, 1920, გვ. 565, სურ. 5 და 6.
433. St. Przeworski, Das Problem der vorderasiatischen Einflüsse in der Fatjanowo-Kultur Central Russlands, Swiatowit, XV, 1933 (გერმ. რეზუმე), გვ. 23 და სხვ.
434. G. Childe, The Axes from Maikop and Caucasian Metallurgy, Liverpool Ann., vol. 23, 1936, გვ. 114; C. Childe, 279, გვ. 159—161.
435. G. Childe, 284, გვ. 206—208, სურ. 112—113, რუკა VI; G. Childe, The Dawn of European Civilization, London, Second Edit., 1927, გვ. 178, 187—189, სურ. 87, რუკა III; Г. Чайлд, 273, გვ. 160, 170 სურ. 53.
436. В. А. Городцов, Культура бронзовой эпохи в Средней России. Отчет Российского исторического музея за 1914 г., М., 1915, стр. 148; L. Woolley, 202, стр. 305; Б. А. Куфтин, 23, стр. 71.
437. A. M. Tallgren, 225₂, გვ. 171, სურ. 98, 5, 6, 9, 10; A. M. Tallgren, 226₁, გვ. 176; 225₂, გვ. 117, სურ. 7, 5.
438. Б. А. Куфтин, 23, გვ. 306—307.
439. G. Childe, 284, სურ. 113.
440. Г. Чайлд, 273, გვ. 167, 177, 449.
441. G. Childe, 284, გვ. 418.
442. G. Childe, 435₂, გვ. 203.
443. Г. Чайлд, 273, გვ. 155, 163—164, 175—176, 446—453.
444. Б. А. Куфтин, 23, გვ. 71.
445. Е. И. Крупнов, 324, გვ. 85; В. И. Марковин, 220₇, გვ. 15, სურ. 2, 1, 2, 5; В. И. Марковин, 220₈, გვ. 95, სურ. 43, 9 და სხვ.; თ. ჯაფარიძე, 41₁, გვ. 172—173.
446. Б. Е. Деген, 220, გვ. 249, 253—254, სურ. 34, 2—4; 35, 1—2; 37, 1—3 და შემდ.
447. Т. Б. Попова, 223, გვ. 25—28, სურ. 28—29, ტაბ. V; ESA, II, 1926, გვ. 100
448. В. И. Марковин, 220₇, გვ. 15; С. С. Березанская, О. Г. Шапошникова..., (რეცენზია), СА, 1957, № 2, გვ. 273—274.
449. Т. Б. Попова, 223, გვ. 27; В. И. Марковин, 220₇, გვ. 15; В. И. Марковин, 220₈, გვ. 95, А. А. Щенинский, 223, გვ. 12, სურ. 1, 24—25; 3, 10.
450. О. А. Кривонова-Гракова, Генетическая связь явной и катакомбной культуры. Труды ГИМ, вып. VIII, М., 1938, стр. 38; БСЭ, т. 49, гв. 562.
451. Т. Б. Попова, 223, გვ. 27; А. М. Tallgren, 225₁, გვ. 100.
452. A. M. Tallgren, 225₁, გვ. 100.
453. თ. ჯაფარიძე, 41₁, გვ. 172.
454. ჩვენ სავარაუდოდ შეგვიძლია გავითვალისწინოთ აგრეთვე საჩხერულის მსგავსი ვერცხლის საკინძი რემედელის ენეოლითური ხანის სამაროვნიდან ჩრდ. იტალიაში (N. Åberg, 394, სურ. 177), რომლის საწყისი თარიღი (სამაროვნისა) 2300 წელზე გვიანდელი არ არის (Г. Чайлд, 273, გვ. 229).
455. იხ. მ. არტამონოვის წინასიტყვაობა ბ. ლატინის ნაშრომისათვის „Молотковидные булавки, их культурная атрибуция и датировка“. Археологический сборник, вып. 9, Ленинград, 1967, стр. 3.
456. Б. А. Латынин, 455, Археологический сборник, вып. 9, Л., 1967, გვ. 93—95 (5—95).
457. თ. ჯაფარიძე, 51, გვ. 3—6, ტაბ. 1, II.
458. გ. გობეჯიშვილი, ბედენის აკლდამა. ძეგლის მეგობარი, 12, თბ., 1967.
459. ეს კერამიკა, ფრაგმენტების სახით მოპოვებული, ზოგიერთ შემთხვევაში განსაზღვრულია შუაბრინჯაოს ხანით, კერძოდ ძვ. წ. XVII—XVI სს. (ნ. ოქროპირიძე, მუხრანის ველის არქეოლოგიური ძეგლები, ძვ. წ. XVII—VII სს., მასალები საქართველოსა და კავკასიის არქეოლოგიისათვის, ტ. IV, 1965, გვ. 28), რასაც ჩვენ ვერ დავეთანხმებით.
460. კ. ფიცხელაური, შ. დედაბრიშვილი, კახეთის არქ. ექსპ-ის მიერ 1965 წ. ჩატარებული სავლე მუშაობის შედეგები. ისტორიის ინსტ-ის XV სამეცნიერო სესია, მოხსენებათა ანოტაციები, თბ., 1966, გვ. 16.
461. შ. დედაბრიშვილი, 1964 წ. კახეთის არქეოლოგიური ექსპედიციის დაზვერვითი სამუშაოების შედეგები. ისტ. ინსტ-ის XIV სამეცნ. სესია, მოკლე ანგარიშები, თბ., 1965, გვ. 21.
462. А. А. Мартиросян, 40, გვ. 42—46, სურ. 10—14.
463. Н. Z. Koşay-K. Turfan, 141, №№ a 117, 146, 159, 69.
464. Б. А. Куфтин, 138, II, Тб., 1950, გვ. 133—134, 138—139, ტაბ. 43, 1.
465. რუკაზე აღნიშნული არ არის.
466. ამ ყორღანს სახელწოდება გამოხრელების მიერ მი-

ცემული აქვს სოფ. ჭინისის მიხედვით, რომლის მიმართულე-
ბით იგი მდებარეობდა სოფ. კუშჩთან.

467, 468. ეს ყორღანები იწოდებოდნენ კუშჩის ყორღა-
ნებად, თუმცა უფრო ახლოს მდებარეობდნენ სოფ. ნარდე-
ვანთან.

469. ეს ყორღანი ბ. კუფტინს საველე დღიურში აღწე-
რილი აქვს როგორც უორზოო (Б. А. Куфтин, 114, 1940,
გვ. 13), ხოლო რუკაზე, როგორც ჩანს, ამ ნომრით აღნიშნუ-
ლია ორმოიანი XXXIV ყორღანი.

470. რუკაზე ეს ყორღანი ნომრით აღნიშნული არ არის.
ბ. კუფტინის 1940 წ. საველე დღიურისა (Б. А. Куфтин,
114, გვ. 48) და სხვა ჩანაწერების მიხედვით (Краткая за-
писка ..., 1940, გვ. 5) იგი ორმოიანია, ისე როგორც XLII
ყორღანი და ტაბაწყურის ყორღანი № 5 (იხ. 1940 წ. სავე-
ლე დღიური, გვ. 48, და რუკა), მაგრამ გარდა XLII ყორ-
ღანისა, რუკაზე ყველა ეს ყორღანი აღნიშნულია როგორც
უორზოო.

471. ეს ყორღანი ბ. კუფტინს საერთო ნუმერაციამი
შეტანილი არაა აქვს, იგი გაძარცვული გამოღვა, მაგრამ მასში
აღმოჩენილი მცირეოდენი მასალა ჩვენთვის საყურადღებოა.

472. Б. А. Куфтин, I, გვ. 79—100.

473. XV ყორღანიდან გვაქვს რამდენიმე ჭურჭელი დე-
კორატიული პატარა ყურებით (მრავალყურა ჭურჭლები, ტაბ.
XXII, 16, 21; XXIII, 9), VII ყორღანიდან—ერთი ჭურჭელი,
როგორც ჩანს, ასეთივე დეკორატიული ყურებით (ტაბ. XIX,
7) და I ყორღანიდან—პატარა ყურის ერთი ასეთივე ნიმუში
(ტაბ. 15, 10).

474. ალ. ჭავჭავიძის შვილი ლ. დლონტი, 120, ტაბ.
IV (ქვატელების V დონე).

475. Б. А. Куфтин, I, CXXII, 5 („ენეოლითური“
კულტურული ფენა ბეშთაშენის ციხესთან): ალ. ჭავჭავი-
ძის შვილი ლ. დლონტი, 120, ტაბ. IV, 249, 250 (გრავი-
რებული ორნამენტი. ქვატელების V დონე); ტ. ჩუბინი-
შვილი, 39, სურ. 5, 38; 17, 2 (რელიეფური ორნამენტი).

476. ღარული ან რელიეფური ორნამენტი, „მტკვარ-არა-
ქსის“ კულტურის სხვადასხვა ძეგლი.

477. ო. ჭავჭავიძე, 41, სურ. 39 (აღრებრინჯაოს ხა-
ნის კერამიკა. ქორეთი).

478. Б. А. Куфтин, I, ტაბ. CXXII, 6 („ენეოლი-
თური“ კულტურული ფენა ბეშთაშენის ციხესთან).

479. Б. А. Куфтин, I, ტაბ. CXXII, I (ბეშთაშე-
ნის იკვე ფენა).

480. Б. А. Куфтин, I, ტაბ. CXXII, 3 (იმავე
ძეგლიდან).

481. ტ. ჩუბინიშვილი, 39, სურ. 4, 15; 5, 36, 37,
41; 13, 3—5; 16, 13; Г. С. Исмаилов, 133 (ბაბა-დერ-
ვისის ნასახლარი); О. А. Абибулаев, 120, ტაბ. II, 2
(ნახევრის ქიჯლ-თეფე. აღრებრინჯაოს ხანა); В. Г. Ко-
тович, Новые археологические памятники Юж-
ного Дагестана. Материалы по археологии Да-
гестана, т. I, Махачкала, 1959, გვ. 127, სურ.
2, 1; 3 (ველიკენტის ნასახლარი დერბენტის რაიონში, დაღეს-

ტანში, „ენეოლითური“ ხანა); Р. М. Мунчаев, К. Ф.
Смирнов, Археологические памятники близ с. Кара-
будахкент, МИА, № 68, 1958, გვ. 151, 162—163, სურ.
4; 5, 1, 2 (დაღესტანი. „აღრებრინჯაოს“ ხანა, ძვ. წ.
II ათასწლ. I ნახ. ავტორთა დათარიღებით.—იქვე, გვ. 170).
Т. Burton Brown, 120, ტაბ. III, № 45 (გეოი-თეფეს K
პერიოდი), ტაბ. X, № 1045 (D პერიოდი—III ათასწლ. დასა-
სრული). შედარებით გვიან ხანაში ამ სახის ზოგიერთი ორნა-
მენტი თითქოს „ტურის თავისებურ“ სტილიზებულ გამოსახუ-
ლებას უფრო გვაგონებს (შეად. В. И. Марковин, Но-
вый памятник эпохи бронзы в Горной Чечне. Древно-
сти Чечено-Ингушетии, М., 1933, стр. 119, рис. 25, 6).

482. ტ. ჩუბინიშვილი, 39, სურ. 15, 6, 30 (ამირა-
ნის-გორა); საქ. სახ. მუზ. ფონდი (ქვატეხელა); აღრებრინჯაოს
ხანის სხვა ძეგლები.

483. „მტკვარ-არაქსის“ კულტურის სხვადასხვა ძეგლი.

481. К. Х. Кушнарева, 43, рис. 13, 3 (უზერ-
ლიქ-თეფეს ქვედა ფენა.—ძვ. წ. II ათასწლ. დასაწყისი).

485. А. П. Круглов, 141, გვ. 27 (კაიკენტის ნასახ-
ლარი დაღესტანში. „ენეოლითური“ ანუ „მტკვარ-არაქსის“
კულტურის ხანა); В. Г. Котович, 481, გვ. 134, ტაბ. V, 2
(ანსხვავებული სახისა, სპირალური თუ წრიულკონცენტრი-
ული. შამაი-კუტანის „ენეოლითური“ ნასახლარი დაღესტანში
კასპიის პირას). В. И. Марковин, 481, გვ. 118, 133, სურ.
16, 6 (გატინ-კალეს საამროვანი ჩენნეთში, ძვ. 1700 წ. ახლო
ხანა ავტორის მიხედვით).

485. Т. Burton Brown, 120, სურ. 10, № 385;
12, № 538 და სხვ. (გეოი-თეფეს K პერიოდი); С. А. Виг-
неу, 42, №№ 88, 90, 91 და სხვ. (აღმ. ანატოლიის „ხალ-
კოლითური“ ძეგლები).

487. Л. Глonti და სხვები, 132, გვ. 6, ტაბ. V, 16,
17 (ზიხანანთ გორა); ს. მაკალათია, 184, ტაბ. XIII, 2
(ტყვიავი); Я. И. Гуммель, 185, გვ. 21—24, სურ. 10,
1; 11, 11 (სამარბები ხანლართან); შულავის ჭურჭელი გამო-
უქვეყნებულა (საქ. მუზ. ინვ.).

488. А. А. Мартиросян, 40, გვ. 43, სურ. 12, 1.

489. ო. ჭავჭავიძე, 52, სურ. 14.

490. Дж. Пендлбери, Археология Крита, Мос-
ква, 1950, გვ. 84, 97, 98, ფოტო 32.

491. ტ. ჩუბინიშვილი, 39, სურ. 7, 5 (წრიული
მინაძერწი); Р. М. Мунчаев, К. Ф. Смирнов, 481,
გვ. 151, 163, სურ. 5, 1; Б. А. Куфтин, I, ტაბ. CXXIV,
5 (რელიეფური ნახევარწრები. ბეშთაშენის ციხის „ენეოლითუ-
რი“ ფენა); Т. Burton Brown, 120, ტაბ. VI, 48 (ნა-
ხევარწრიული მინაძერწი. გეოი-თეფე); ნახევარწრიულ ორნა-
მენტის კერძე აღმოჩენილია შიდა ქართლში ტულბაქებზე
გათხრობლ სამარხშიც (ო. ჭავჭავიძის გათხრები), რომელიც
ორიველიც I გვეფეს ყორღანებს ხანას უნდა ეკუთვნოდეს.

492. ო. ჭავჭავიძე, 52, ტაბ. XX, 3, 4.

493. Б. А. Куфтин, I, ტაბ. XLVI, 2, LVII, 2; ტ.
ჩუბინიშვილი, მცხეთის უძველესი არქეოლოგიური
ძეგლები, თბ., 1957, ტაბ. 14, №№. 2080, 1450, 3827; 5557.

494. ეს ყორღანი ბ. კუფტინის წიგნში დასახელებულია როგორც XIII ყორღანი (Б. А. Куфтин, 1, С1 ტაბულის განმარტება). მაგრამ ამ ნომრით იმავე გამოცემაში აღინიშნება აღრებრინჯაოს ხანის ერთ-ერთი ორმოიანი ყორღანიც. ბ. კუფტინის ჩანაწერები, რუკა და ყველა სხვა დოკუმენტაცია მოწმობს, რომ ჩვენთვის საინტერესო უორმოო ყორღანი ბეშთაშენის № 14 ყორღანია; ბ. კუფტინი ამ ყორღანის ნივთებს (იხ. ზემოაღნიშნული ტაბულა) შუაბრინჯაოს ხანის მასალებში აქვეყნებს. როგორც ირკვევა, ნომენკლატურული შეცდომა მომდინარეობს სავსე აღწერილობის ხელნაწერიდან, რომელშიც ამის კვალი ჩანს.
495. იმავე შეცდომის გამო (იხ. შენ. 494) ეს კურკული XIII ყორღანის კომპლექსში მოხვდა. ამიტომ, როგორც ჩვენ ზემოთ უკვე მივუთითეთ (იხ. შენიშვნა 142), იგი არასწორად XIII ყორღანის ნივთებთან გვაქვს ილუსტრირებული.
496. მავალითად, ჩვენი ერთ-ერთი საკიდის ფორმა (ტაბ. 17, 20; 21, 25) უახლოვდება მინიატურულ საკიდებს რომლებიც სამთავროს გვიანდელ (რკინის ნივთების შემცველ), №111 ორმოსამარხში აღმოჩენილ შესანიშნავ ყელსაბამშია (ინვ. 12—54/2305); VIII ყორღანის აქატის კულონის (ტაბ. XX, 10) და ურის კულონის ფორმას (L. Woolley, 202, სურ. 79) იმეორებს აღრეანტიკური ხანის ერთ-ერთი კოლექტიდან ცნობილი აქატის ამულეტები (I. Rabinowitch, Aramic inscriptions of the fifth century B. C. E. from North-arab shrine in Egypt. Journal of Near Eastern Studies, XV, 1956, № 1, გვ. 1).
497. E. Mackay, Report on Excavations at Jemdet Nasr, Iraq. Fieldmuseum Anthropology Memoirs of Natural History, vol. 1, № 3, Chicago, 1931, ტაბ. LXXIV.
498. E. Mackay, 497, გვ. 271.
499. L. Woolley, 202, გვ. 368, სურ. 70, 18, ტაბ. 131; 132; 144.
500. L. Woolley, 202, გვ. 270.
501. E. A. Speiser, 405, გვ. 208, ტაბ. LXXXIII, 10; ქრონოლ. ტაბულა (გვ. 183)
502. H. Z. Koşay, 261, გვ. 107, ტაბ. LXXXV.
503. H. Schliemann, 210, გვ. 547, № 852.
504. R. J. Braidwood and L. S. Braidwood, 365, გვ. 220, 385, სურ. 166, 2; 296, 3.
505. E. F. Schmidt, 181, გვ. 61, სურ. 44, H. 3412.
506. E. F. Schmidt, 181, გვ. 123, 232, ტაბ. XXXII, H. 1836, 2179 (სარდოონის), H. 4340 (თაბაშირის).
507. L. Woolley, 202, გვ. 373—374, ტაბ. 133—134.
508. Г. Чайлд, 333, გვ. 277, ტაბ. XXXI.
509. E. Mackay, A Sumerian Palace and the „A“ Cemetery at Kish, Mesopotamia, II, Chicago, 1929, გვ. 185; H. C. Beek, Etched Carnelian Beads. Antiquar. Journal, XIII, 1933, № 4, გვ. 382—398.
510. E. Mackay, 509, გვ. 185; L. Woolley, 202, გვ. 134.
511. E. F. Schmidt, 181, გვ. 229, ტაბ. XXXV.
512. ალ. ჭავჭავაძის შვილი, ლ. დლონტი, 120, ტაბ. XXXVI.
513. Г. Чайлд, 333, სურ. 38, № 1567.
514. Fl. Petrie, Amulets, 1914, გვ. II. მოითხოვება გ. ლემლეინს მიხედვით (იხ. КСИИМК, XXXII, გვ., 171).
515. E. Speiser, 405, გვ. 136, 209, ტაბ. LXXXIV 21 (თეთრი მარმარილოსი).
516. E. Speiser, 405, გვ. 183.
517. E. Speiser, 405, გვ. 209, ტაბ. LXXXIV, 1, 10, 12.
518. L. Woolley, 202, გვ. 368, სურ. 70, 22.
519. R. J. Braidwood and L. S. Braidwood, 365, გვ. 327, ტაბ. 71, 5. ავტორები ასეთ საკიდებს „წვეთისებურს“ უწოდებენ.
520. R. J. Braidwood and L. S. Braidwood, 365, გვ. 327, სურ. 252, 25, 27, ტაბ. 70, 19 (ქვ. წ. III ათასწლეულის დასაწყისი—იქვე, გვ. 516—518).
521. E. F. Schmidt, 181, გვ. 122, ტაბ. XXXII, H. 2187.
522. L. Woolley, 202, სურ. 76.
523. E. A. Speiser, 405, გვ. 208, ტაბ. LXXXIII, 11 (სარდოონის შივი) და სხვ.
524. E. Mackay, Bead Making in Ancient Sind. Survey of the American Orient Society, vol. 57, Ph., 1937, გვ. 2. თუმცა გ. ჩაილდი ხარაპას მძივებიდან ყველაზე ტიპურად თვლის დისკოსებურ მძივებს (Г. Чайлд, 333, გვ. 277).
525. E. Mackay, 524, გვ. 3.
526. H. de Genouillac, 210, გვ. 61 შემდ.
527. E. Mackay, 509, გვ. 182.
528. L. Woolley, 202, გვ. 370.
529. L. Woolley, 202, გვ. 369.
530. H. Lenzen, Die Historischen Schichten von Eanna: A. Nöldecke, A. Haller, H. Lenzen und E. Heinrich, Achter Vorläufiger Bericht über die von der deutschen Forschungsgemeinschaft in Uruck-Warka untergenommenen Ausgrabungen. Aus den Abhandlungen der Preussischen Akademie der Wissenschaften, Jahrgang 1936, Phil.-Hist. Klasse, N. 13, Berlin, 1937, გვ. 23, ტაბ. 39, 1, 2.
531. H. Lenzen, 530, გვ. 20, 22.
532. E. Mackay, The Indus Civilization, L., 1935, გვ. 108, ტაბ. L.
533. E. Mackay, 509, გვ. 182.
534. Г. Чайлд, 333, გვ. 271, ტაბ. XXXI; Т. Б. Попова, 147, გვ. 41, ტაბ. I, 4, 5.
535. VII ყორღანიდან გვაქვს კარგად დამუშავებული აქატის მოგრძო კასრისებური მძივი (ინვ. 9—63/561) და სარდოონის მომცრო მძივები—კასრისებრი (ინვ. 9—63/562—563) მრგვალი (ინვ. 9—63/564); სამარხი ორმოს ნაყარში აღმოჩენის გამო ძირითად სამარხისადმი მათი მიეკუთვნება რამდენადმე საეჭვოა.
536. თ. ჭავჭავაძე, 51, გვ. 8—10, ტაბ. V.

537. О. М. Джапаридзе, Археологические раскопки в Триалети в 1959—1962 гг., СА, 1964, № 2, 3, 105—106, 116, სურ. 2, 3, 4, 15; 4.

538. ეს ნახვრეტები ხშირად კრატერისებურ-ბიკონუსურ-საც კვავს ბიპარაბოლოიდური ნახვრეტი მოგვიანო მძივებზე უფრო გარკვევით ჩანს ხოლმე, ისე, როგორც მას გ. ლემლეინი ახასიათებს (Г. Г. Леммлейн, Техника сверления каменных бус из раскопок на Кавказе, КСИИМК, XVIII, 1947, გვ. 26, სურ. 7, 2).

539. Г. Г. Леммлейн, 538, გვ. 24—26, სურ. 7, 1; Г. Г. Леммлейн, Опыт классификации форм каменных бус, КСИИМК, XXXII, 1950, 165; შვად. ОАК за 1897 г., გვ. 4, სურ. 7; Б. В. Фармаковский, 323, გვ. 51, სურ. 25.

540. Г. Г. Леммлейн, Основные типы каменных бус Мингечаурского некрополя. Доклады АН Аз. ССР, т. V, № 2, 1949, გვ. 84, სურ. 1; Г. Г. Леммлейн, 538, გვ. 25.

541. აღ. ქაჯახიშვილი, ლ. ღლონტი, 120, ტბ. XXXVI.

542. Б. А. Куфтин, 23, გვ. 79, ტბ. LXV (საქ. მუზ. ინვ. 10—51/9).

543. Г. Г. Леммлейн, 538, გვ. 25.

544. Г. Г. Леммлейн, 538, გვ. 25.

545. А. П. Круглов, 141, გვ. 102, სურ. 25, 6, 12.

546. В. И. Марковин, 2208, გვ. 40, სურ. 11, 6, 7.

547. В. И. Каннвец и С. С. Березанская, Курганы бронзового века на Сулаке. Материалы по археологии Дагестана, т. I, Махачкала, 1959, გვ. 64, 81, ტბ. I, 14, 15; III, 10.

548. В. И. Марковин, 2208, გვ. 101; В. И. Каннвец и С. С. Березанская, 547, გვ. 85.

549. Б. А. Куфтин, 11, გვ. 133—135, სურ. 131

550. R. A. Higgins, Greek and Roman Jewellery. L., 1961, გვ. 73.

551. C. Blegen, The Palace of Nestor. Excavations of 1962, Part I. AIA, v. 67, № 2, 1963, გვ. 159, სურ. 2.

552. C. S. Schuchhardt, Schlimanns Ausgrabungen, Leipzig, 1890, სურ. 174.

553. R. A. Higgins, 550, გვ. 62.

554. G. Becatti, Oreficerie Antiche, Roma, 1955, ტბ. XXIV, 114.

555. F. Oppenheim, Der Tell Halaf, Leipzig, 1931, გვ. 191, ტბ. 58, a (ბაბლონურ-ასირიული პერიოდი); M. Ebert, 386, 7 Bd., B., 1926, გვ. 181, ტბ. 171, 172 (ბაბლონი); A. Parrot, Les fouilles de Mari. Syria, XVIII, 1937, გვ. 83, ტბ. XVI; Syria, XIX, გვ. 21 (ასირიული პერიოდი—ძვ. წ. მე-14—13 სს.); E. F. Schmidt, 181, გვ. 229, ტბ. XXXV, H. 3215, 3216 და სხვ. (პისარ III C); H. H. v. d. Osten, 169, Part II, გვ. 230, 237, №№ 1250, 2092, 83, 1280, 2775 (ხეობის იმპერიათა პერიოდი), გვ. 427, 487, №№ 1648, 226, 1007, 1297, 227, 409 (ფრიგიული პერიოდი); L. Woolley, Carchemish, Part II, London, 1921, გვ. 133—134 (შუა ხეობის პერიოდი);

J. de Morgan, 179, გვ. 275, სურ. 256 (ტალიზი, რკინის ხანა).

556. ამ ძეგლების მასალები და მათი ინტერპრეტაციის საკითხები ყველაზე სრულად მოცემულია ო. ჯაფარიძის ახლანდელ გამოცემულ მოკვლევაში (ო. ჯაფარიძე, 52), რომლითაც ჩვენ აქ მხოლოდ ნაწილობრივ და ზოგადად ვსარგებლობთ. ვინაიდან აღნიშნულ პუბლიკაციამდე წინამდებარე ნაშრომი გადაცემული იყო გამოსაცემად და მასში მნიშვნელოვანი დამატებების ან ცვლილებების შეტანა შეუძლებელი გახდა.

557. ო. ჯაფარიძე, 51, გვ. 8, ტბ. V; ო. ჯაფარიძე, 52, სურ. 64, 1.

558. ო. ჯაფარიძე, 51, ტბ. XXIII.

559. ო. ჯაფარიძე, 51, გვ. 11, ტბ. VII.

560. ო. ჯაფარიძე, 51, გვ. 10, ტბ. VI.

561. ო. ჯაფარიძე, ზურტაყეტის ყორღანები, საქ. სსრ მეცნ. აკად. „მოამბე“, XXX, 1, 1963, გვ. 248—252, სურ. 1, 3; ო. ჯაფარიძე, 52, გვ. 18—24, ტბ. III—VIII, სურ. 4.

562. О. М. Джапаридзе, 537, გვ. 110, სურ. 16; ო. ჯაფარიძე, 411, ტბ. VIII, 1.

563. ო. ჯაფარიძე, 411, ტბ. X, 1.

564. ო. ჯაფარიძე, 561, გვ. 251; О. М. Джапаридзе, 537, გვ. 106, სურ. 4; ო. ჯაფარიძე, 51, ტბ. III, 2.

565. ო. ჯაფარიძე, 561, გვ. 248, 250, სურ. 1 და 3; О. М. Джапаридзе, 537, გვ. 105, 106, სურ. 1, 2, 3; ო. ჯაფარიძე, 52, ტბ. 1, II, V, VI, სურ. 2 და 4.

566. ო. ჯაფარიძე, 1962—1963 წლების ორივე თვის არქეოლოგიური ექსპედიციის შედეგები. თბილისის სახელმწიფო უნივ. შრომები, ტ. 107, 1964, გვ. 66—83; О. М. Джапаридзе, 537, გვ. 107, 109, სურ. 11; 12; 13; ო. ჯაფარიძე, 52, გვ. 39—43, სურ. 30—37, ტბ. XVIII—XXI.

567. ო. ჯაფარიძე, 52, ტბ. XXI (მესამე რიგში), სურ. 34, 2.

568. ო. ჯაფარიძე, 52, სურ. 33; 36, 2; ტბ. XX, 4, XXI (მე-4—6 რიგები).

569. ო. ჯაფარიძე, 52, სურ. 34, 1.

570. ო. ჯაფარიძე, 52.

571. საქ. მუზ. ინვ. 34—61/11; ო. ჯაფარიძე, 52, ტბ. XXV, 2.

572. საქ. მუზ. ინვ. 10—59/11.

573. К. Х. Кушнарёва, 431, გვ. 81.

574. К. Х. Кушнарёва, 431, გვ. 84—85, სურ. 17—22.

575. ო. ჯაფარიძე, 51, ტბ. VI, VII, XXIII.

576. К. Х. Кушнарёва, 431, გვ. 86, სურ. 20, 1; 21—22.

577. К. Х. Кушнарёва, 431, სურ. 20 1; 21.

578. К. Х. Кушнарёва, 431, გვ. 85—98, სურ. 23—26.

579. К. Х. Кушнарёва, 431, გვ. 93, სურ. 26—27.

580. В. И. Марковин, 481, გვ. 120, სურ. 17, 3.

581. В. И. Марковин, 481, გვ. 132.

582. В. И. Марковин, 481, გვ. 113—122.

583. В. И. Марковни, 481, გვ. 120.
584. Э. В. Ханзадян, 160, გვ. 70, სურ. 23—25.
585. А. А. Мартиросян, 40, გვ. 59, სურ. 23—25.
586. А. А. Мартиросян, 40, გვ. 56 შემდ., სურ. 21—22.
587. А. А. Мартиросян, 40, გვ. 49—51, სურ. 2), 10—13.
588. არქეოლოგის ასეთი ნიშანი აღწერილ პერიოდში საყოველთაო არ არის. ზოგჯერ ვხვდებით ქურჭლის კარგად დიფერენცირებულ ფორმას, ვადაშლილ პირსა და სხვ. ისე როგორც თრიალეთის ადრეული ყორღანების კერამიკაში (მაგ. მკვეთრ პროფილიანი შიშვ ქურჭლები) და „მტკვარ-არაქსის“ კერამიკაში.
589. Б. А. Куфтин, 138, II, გვ. 240—242 შემდ., 252, 257.
590. Б. А. Куфтин, 138, გვ. 245—248, სურ. 66, 1; 67, 3, 5; ტაბ. 63, 2, 4; 66, 3, 4 (-ლითონის ფორმების იმპრესია). თრიალეთში მონაცრისფრო კერამიკა მალოდ შუაბრინჯაოს ხანაში ჩნდება (I და II კვადრები).
591. Б. А. Куфтин, 138, II, გვ. 240—242.
592. Б. А. Куфтин, 138, II, გვ. 49—50, სურ. 68, 1, 3, 5, 7, 9; ტაბ. 66, 13.
593. ბ. კუფტინის მიხედვით დიხა გუძებეს ზედა (მესამე და მეოთხე) ფენები დაახლოებით ნაოხვამუს სინქრონულია, რომლის ქვედა (პირველი) ფენა შუაბრინჯაოს დასასრულს იწყება. დიხა გუძებეს დასასრული (მეოთხე ფენა) გვიანბრინჯაოს ფარგლებს აღარ სცილდება. ნაოხვამუ დიხა გუძებზე გვიან წარმოიშვა და მასზე გვიან დაამთავრა არსებობა (Б. А. Куфтин, 138, II, გვ. 231—2, 237—8, 253, 256—7).
- კოლხეთის ამ ძეგლებისათვის გაცილებით უფრო ადრეული თარიღებიც არსებობს—ნეოლითის დასასრულის ახლო ხანა (А. А. Иессен, Проблема изучения археологических памятников Колхидской низменности. Бюллетень Комиссии по изучению четвертичного периода, № 6—7, М.-Л., 1940, გვ. 108) და „ენეოლითის“ ხანა (ნაოხვამუს ქვედა ფენისათვის) (Р. М. Мунчаев, 130, გვ. 9). ა. იესენის თარიღს ბ. კუფტინი არ იზარებს (Б. А. Куфтин, 138, II, გვ. 242, შენ. 1), რის საფუძველს მას აძლევს დამატარებელი ბრინჯაოს ნივთები და სხვა მასალა (იქვე, გვ. 173—185, 242, ტაბ. 52—54, 64—65, სურ. 42—43, 45; 64—65).
594. Б. А. Куфтин, 138, II, გვ. 189, 192, 230—238, 253—255, სურ. 48; 60; 68, 6, 8; 71, 1; ტაბ. 47; 48, 6, 8; 60, 2; 61—62.
595. Б. А. Куфтин, 138, II, სურ. 48, 73, 74, 83; 49 в, 4; ტაბ. 56, 3, 4; 57, 16; 61, 1.
596. Б. А. Куфтин, 138, II, სურ. 48, 60, 68, 103, 105, 106, 109, 111; 49а, 6, 8; 60, 3, 7; ტაბ. 53, 4; 60, 2; 61, 2; 62, 1, 2.
597. Б. А. Куфтин, 138, II, გვ. 194—195, ტაბ. 57, 1, 2, 5; სურ. 49а, 5, 7; 49в, 1, 2; 52; 67, 1.
598. Б. А. Куфтин, 138, II, გვ. 165, 195, 200, 220, 222—227, 230—232, 237, 24), 248, 250.
599. Б. А. Куфтин, 138, II, გვ. 237.
600. Б. А. Куфтин, 138, II, გვ. 232.
601. Л. Н. Соловьев, Новый памятник культурных связей Кавказского Причерноморья в эпоху неолита и бронзы—стоянки Воронцовской пещеры. Труды Абхазского Института языка, литературы и истории, XXIX, Сухуми, 1958, стр. 149—150 შემდ.
602. В. И. Канивец и С. С. Березанская, 547, გვ. 60—85, ტაბ. I, III, IV, სურ. 2, ა; 5; 9, 14; П. Костюченко, Раскопки Миатлинского курганного поля 1955 г., Мат-лы по археологии Дагестана, I, გვ. 86—95, 100—101, 110—114, ტაბ. I, სურ. 5 და 9, ტაბ. III.
603. А. П. Круглов, 141, გვ. 62, 64, 66, სურ. 14; 15; 21, 4.
604. В. И. Канивец, Мватли—исный памятник бронзового века в северном Дагестане. Мат-лы по арх. Дагестана, т. I, стр. 50. ა. კრუგლოვ ამ კულტურას თავის დროზე ძვ. წ. IX—VIII სს. განსაზღვრავდა (А. П. Круглов, 141, გვ. 92).
605. А. П. Круглов, 141, გვ. 62 შემდ., სურ. 14—15 და 21.
606. К. Х. Кушнарера, 43, გვ. 86—93.
607. А. А. Мартиросян, 40, გვ. 56—59, სურ. 21—22.
608. А. А. Мартиросян, 40, გვ. 65, 74, ტაბ. I, 2, 4, III, 1, 2, IV, 8, 9.
609. Я. И. Гуммель, 185, გვ. 25—28, სურ. 11—12.
610. Я. И. Гуммель, 185, სურ. 10, 2.
611. Я. И. Гуммель, 185, სურ. 8, 11—12; А. А. Иессен, Раскопки большого Кургана в урочище Уч-тепе. МИА, 125, 1965, გვ. 185, სურ. 38, 3; 39; ი. გ. ძე. ლიშვილი, 123, სურ. 4, k, i.
612. Я. И. Гуммель, 185, სურ. 11, 4, 4 а.
613. ჩვენს ილუსტრაციებზე არ არის უახლოვდება ტაბ. 21, 9 გამოსახულ ფორმას.
614. А. А. Иессен, 611, გვ. 182—188, სურ. 37, 2, 3; 38, 4.
615. В. Марковни, 220, გვ. 59, სურ. 24.
616. თრიალეთის კერამიკის წითელი ინკრუსტაციის შესახებ, ჩანს, ბ. კუფტინის ინფორმაციის საფუძველზე, სწერენ სხვა ავტორებიც (Б. Б. Пиотровский, 43, გვ. 45; А. А. Монгайт, 28, გვ. 118).
617. St. Przeworski, Der Grottenfund von Ordu. Archiv Orientaln, VII, 1935, № 3, გვ. 392.
618. J. Garstang, 388, გვ. 150, სურ. 93, 8, 14, 19.
619. J. Mellaart, 103, გვ. 23.
620. J. Garstang, 388, გვ. 59, 60, სურ. 36, 49—53.
621. П. П. Ефименко, Неолитический Мерсин. СА, 1959, № 1, გვ. 295; J. Garstang, 388, გვ. 35—36, სურ. 19; 20, 12—14.
622. J. Mellaart, 103, გვ. 13.
623. J. Mellaart, 103, გვ. 25.
624. С. А. Burney, 42, გვ. 190, № 128 (გრაფირებული ორნამენტო, ოვდარის ველა), გვ. 201, № 230 (ჩაღარული

ტხილა და ოთხკუთხა ორნ., მალათია); H. Koşay—K. Turfan, 141, a 159 (კონტრირანი ვიწროლოენტური ქვობევა ფრიზში შავპრილა კერპელზე, ქარაზი).

625. E. Speiser, 405, ტაბ. XXVI, a. LXIII.

626. M. E. L. Mallowan and J. Cruikshank Rose, Excavations at Tell Arpachyah, 1933. Iraq, v. II, Part I, London, 1935, გვ. 143, 151, 167, სურ. 67, 2; 76, 2; 78, 21.

627. A. Zu Eitz, Nomadic Tradition in Prehistoric Near East. Bulletin of the American Institute for Iranian Art and Archaeology, vol. V, № 2, 1937, გვ. 63—69, სურ. 1—7.

628. E. A. Speiser, Excavations at Tepe Gawra during the Season of 1936—37. Bulletin of the American Institute for Iranian Art and Archaeology, V, № 1, გვ. 6, სურ.: გვ. 5.

629. Е. Байбуртян. Проблемы крашеной керамики Армении. Изв. Ин-та литературы и искусства Арм. ССР. II. Ер., 1937 (на арм. яз.), стр. 276 сл., рис.: стр. 270 и 289; О. А. Абибулаев. К изучению холм Кюльтепе. Тр. Ин-та ист. и филос., IX, Баку, 1956, стр. 19; О. А. Абибулаев. Первые итоги раскопок Кюльтепе. Тр. Музея ист. Азербайджана, II, Баку, 1957, стр. 95; О. А. Абибулаев. Раскопки холма Кюльтепе. близ Нахичевана в 1955 г., МИА, 67, стр. 437—440; К. Х. Кушнарера, 62₂, стр. 144—146; А. А. Мартиросян, 40, стр. 51—52; Б. Б. Пиотровский, 43₁, стр. 49—50; В. Г. Алиев, 74, стр. 4—6, 18—20; Т. С. Хачатрян, С. А. Есаян, Археол. находки в с. Анаран (Арм. ССР), СА, 1958, № 4, стр. 196—197.

630. გ. გობეჯიშვილი, სტალინის ნაცარგორა, მიომბილეელი. ტ. II, 1951, გვ. 246—251 შემღ., ტაბ. V, 4.

631. R. Ghirshman, Iran. Bungalow, 1951, გვ. 59, 70; E. Herzfeld, 176, გვ. 103, 105; E. F. Schmidt, 181, გვ. 112; M. A. Warren, The Early Cultures of Damghan (Tepe Hisar): A. U. Pope, A Survey of Persian Art, I, 1938, გვ. 154.

632. R. W. Hutchinson, Uruk and Yortan. Iraq, II, Part II, 1935, გვ. 216, 222.

633. E. F. Schmidt, 181, სურ. 105—110, ტაბ. XXXVII, XI—XLII; A. U. Pope, 631, I, ტაბ. 12, b, c, d; 14, c, d.

634. E. Herzfeld, 176, გვ. 103, სურ. 203 და 205 (ანტრან-თეფე, ჰისარი), სურ. 204, 206—207 (სხვა ადგილები).

635. R. W. Hutchinson, 632, გვ. 216.

636. E. F. Schmidt, 181, გვ. 308.

637. M. R. Warren, 631, გვ. 151, შემღ.

638. F. R. Wulsin, 351, გვ. 5.

639. F. R. Wulsin, Early Cultures of Astrabad; A. U. Pope, 631, გვ. 163, შემღ. 4 (მოთიება: H. Peake-H. J. Fleure, Marchant ventures in Bronze. The Caridors of Time, VII, Oxf., 1931, გვ. 157—166).

640. F. R. Wulsin, 351, გვ. 8—10, ტაბ. IV—XIV; F. R. Wulsin, 639, გვ. 165.

641. Т. С. Хачатрян, Материальная культура древнего Артика, Ереван, 1963, გვ. 91—121; А. А. Мартиросян, 40, გვ. 92—93, სურ. 44, ტაბ. VII.

642. P. Kahane, Die Entwicklungsphasen der altisch-geometrischen Keramik. AJA, XLIV, № 4, 1940, ტაბ. XVII, 1, 4, XVIII, 2, XX, 1, 2, XXII, 4, 5, XXIV, 2, XXVI, 3, XXVII, 1—3.

643. Hoernes-Menghin, Urgeschichte der bildenden Kunst in Europa, Wien, 1925, გვ. 465—470, 480—485.

644. А. А. Ивановский, По Закавказью. МАК, VI, ტაბ. XIII; Hoernes-Menghin, 643, გვ. 497; Б. Б. Пиотровский, 43₁, ტაბ. 9.

645. ეს ყორღანი გაძარცული და კერამიკა ამოყრილი იყო. მაგრამ აღნიშნული კერპელის ფრაგმენტების ნაწილი აღმოჩნდა ორმოს ძირზე, ადრებრინგაოს ხანის შეკერპელთან ერთად. ფაქტურით იგი ყორღანული მოხატული კერპელების ტიპისაა. ხოლო ორიალეთის ყორღანებში ყორღანების პერიოდის „ჩამოვებული“ სამარხი უცნობია.

646. А. А. Мартиросян, 40, გვ. 47—56, სურ. 15—20.

647. Б. А. Куфтин, I, ტაბ. LXXVI—LXXXI.

648. А. А. Мартиросян, 40, გვ. 48—54, სურ. 15—20, ტაბ. XXXIV (I—IV).

649. К. Х. Кушнарера, 62₂, გვ. 147, სურ. 3, 7, 14.

650. К. Х. Кушнарера, 43₁, გვ. 93, სურ. 26, 5; 27; А. А. Мартиросян, 40, გვ. 56, 58—59, სურ. 23, ტაბ. XXXIV (V, 3—6).

651. Э. В. Ханзадян, 160, გვ. 69, სურ. 25, 2, 3.

652. T. Burton Brown, 120, სურ. 24, № 735. შეად. აგრეთვე მომდევნო C-პერიოდის ცხოველის გამოსახულებას (იქვე, სურ. 30, № 51).

653. B. Hroudá, Die bemalte Keramik des zweiten Jahrtausends in Nordmesopotamien und Nordsyrien, Berlin, 1957, გვ. 36, ტაბ. 14, 11 (ტელ ბილა, მე-4 ფენა).

654. А. А. Мартиросян, 40, გვ. 64—70, ტაბ. II, 1, 2, 5—7, III, 3, IV, 6, XXXIV (VIII, 3; IX, 5, 7).

655. მასალა დაცულია ერევნის ისტორიულ მუზეუმში.

656. В. Г. Алиев, К изучению культуры расписной керамики в Азербайджане (Резюме на русск. яз.). Материальная культура Аз-на, VI, Баку, 1965, გვ. 63—64, ტაბ. I, 1, 2; В. Г. Алиев, Новые Материалы о культуре расписной керамики в Аз-не. СА, 1967, № 1, გვ. 120—121 სურ. 3.

657. Я. И. Гуммель, Крашенная керамика в долине Ганджа-чая. Изв. Аз. филиала АН СССР, № 5, 1939, გვ. 37—41, სურ. 1—4.

658. მასალა დაცულია აზერბაიჯანის ისტორიულ მუზეუმში.

659. T. Burton Brown, 120, გვ. 76.

660. G. Contenau, *La Civilization d'Assur et de Babylone*, P., 1937, გვ. 38, სურ. 12, 1, 2; A. U. Pope, 631, IV, ტაბ. 9, B.
661. A. U. Pope, 631, I, სურ. 23, Y, Z; IV, ტაბ. 2 და 4; G. Contenau, 660, სურ. 8; E. Herzfeld, 176, სურ. 23; 92, 94, 98, 107, ტაბ. IV, VIII, 4, X.
662. A. U. Pope, 631, IV, ტაბ. 5, A; 8, A, B; I, სურ. 31, b, f, k; E. Herzfeld, 176, სურ. 170, ტაბ. VI; G. Contenau, 660, გვ. 38, სურ. 13, 1, 2.
663. A. U. Pope, 631, IV, ტაბ. 15, D; 16, S; E. Herzfeld, 176, სურ. 183.
664. E. Herzfeld, 176, სურ. 147, 151, ტაბ. XVIII.
665. G. Contenau, 660, გვ. 38, სურ. 12, 1, 2; J. de Morgan, 179, ტაბ. I.
666. J. de Morgan, 179, გვ. 53 შემდგ., სურ. 60, 2.
667. Г. Чангад, 333, სურ. 107.
668. E. Mackay, 497, ტაბ. LXVIII, 1, 11, LXXVII, 1, LXXVIII, 1, LXXIX, 1; B. L. Goff, *Symbols of Prehistoric Mesopotamia*, New Haven and London, 1963, სურ. 727—728.
669. A. Roes, *Greek Geometric Art, its Symbolism and Origin*, Oxford, London, 1933, გვ. 16—18, 28—39, 50, 60, 75 შემდგ., სურ. სურ. 4, 6, 7, 10—11, 14, 32, 46.
670. C. F. A. Schaeffer, 65, სურ. 243.
671. A. Roes, 669, გვ. 10—11, 37 შემდგ., სურ. სურ. 1, 2, 19, 29—30 და სხვ.
672. T. Burton Brown, 120, სურ. 15, № 24; 20, № 430; 22, № 1053.
673. A. Lansing, *The Egyptian Expedition 1934—1935. The Metropolitan Museum of Art, MCM, XXXV*, New York, 1935, გვ. 40—41, სურ. 5; J. de Morgan, 179, გვ. 242, სურ. 235—236.
674. T. Burton Brown, 120, სურ. 19, №№ 829, 826, 59, 412; 20, № 57; 21 №№ 84, 94, 877; 22, № 1046; 24, № 945.
675. T. Burton Brown, 120, სურ. 20, № 1620; 22, № 1055.
676. H. Genouillac, *Ceramique Cappadocienne*, I, Paris, 1926, გვ. 1—11, 31—52; II (ტაბულეზები); H. H. v. d. Osten, 169, I, გვ. 230—241, სურ. 237—269, ტაბ. V, VI.
677. K. Bittel, 170, ტაბ. VII, 3.
678. H. H. v. d. Osten, 169, I, სურ. 232, 3; 236, 10.
679. B. Hroudá, 653, გვ. 27—45, ტაბ. 9—16; M. W. Seton Williams, *A Painted Pottery of the Second Millenium from Southern Turkey and Northern Syria. Iraq, XV, part I, 1953*, გვ. 64—65, სურ. 2—5.
680. E. Pottier, *L'Art Hittite*, Paris, 1931, გვ. 54 (მოთხოვნა: H. Frankfort, *Studies...*).
681. შედ. G. Contenau, 347, I, P., 1927, სურ. 195.
682. A. Godard, 281, ტაბ. XXV; C. F. A. Schaeffer, 65, სურ. 240.
683. St. Przeworski, *Altorientalische Altertümer in skandinavischen Sammlungen. ESA, X, 1936*, გვ. 102—103, სურ. 24—25,
684. H. Z. Koçay and M. Akok, 260, გვ. 152, ტაბ. XXXIV, a, b.
685. K. Bittel, 170, ტაბ. IV, 2.
686. J. Garstang, 388, გვ. 175, სურ. 103—104, 115.
687. S. S. Weinberg, 264, გვ. 175, ტაბ. XXX, a.
688. A. J. B. Wace and M. S. Thompson, *Prehistoric Thessaly*, Cambridge, 1922, გვ. 199—200, სურ. 140, 2.
689. A. J. B. Wace and M. S. Thompson, 688, სურ. 140, d.
690. J. Mellaart, *Excavations at Hacilar. An. St., X, 1960*, გვ. 90—92; J. Mellaart, 41, გვ. 28—38.
691. V. G. Childe, *Anatolia and Thrace. An. St., VI, გვ. 45—48*.
692. D. H. French, *Excavations at Can Hasan. An. St., XII, გვ. 32, 34, 40, სურ. 6, 2; 7, 1; 8; 9, 1, 6* (სურ. 9, 2—ინკრუსტირებული).
693. S. Lloyd, J. Mellaart, *Beycesultan Excavations. An. St., VIII, გვ. 112* (ქრონოლ.), 115, 124, სურ. 4, 3.
694. S. Lloyd, J. Mellaart, 693, გვ. 118—129, სურ. 2, 4, 16.
695. J. Mellaart, *Preliminary Report on a Survey of Pre-classical Remains in Southern Turkey. An. St., IV, 1954. №№ 163* (166, 168, 171—2, 174, 176, 180, 182,—4, 263, 401, 407—15, 425, 431—2, 437—9 (მათ შორის ზოგიერთი გამოსებური და ბადისებური, შიგნიდან მოხატული ჭურჭელი), 158, 393, 396, 400 (გრავირებული), 345, 397 (ინკრუსტი), 195, 364, 366, 392 (ღარული), 153 (პრიალა ორნამენტი).
696. J. Mellaart, 695, გვ. 189.
697. J. Garstang, 388, გვ. 39, სურ. 22.
698. J. Garstang, 388, გვ. 40.
699. J. Garstang, 388, გვ. 56, სურ. 31, 20, 23; 36, 12, 29.
700. J. Garstang, 388, გვ. 60, სურ. 36, 1—11, 13—16, 17, 26, 28.
701. J. Garstang, 388, გვ. 63, სურ. 35, გვ. 60, სურ. 49, 53—56.
702. J. Garstang, 388, სურ. სურ. 52—58.
703. J. Garstang, 388, სურ. 54, 4; 55, 26.
704. J. Garstang, 388, სურ. სურ. 71—76, 91—93, 102, 107, 114, 115.
705. J. Garstang, 388, სურ. 118.
706. H. H. v. d. Osten, 169, I, სურ. 65, 8; 66, 14; 68, 6.
707. H. H. v. d. Osten, 169, სურ. 162 და 163, ტაბ. III და IV.
708. J. Mellaart, 695, გვ. 194—6, 202—206, 209—210, რუკა 4.
709. J. Mellaart, 695, გვ. 207—210.
710. J. Mellaart, 695, გვ. 238, №№ 440—455.
711. J. Mellaart, 695, გვ. 191—194, 217, 219, №№ 95—147.

712. A. Evans, The Palace of Minos, II, Part I, L., 1928, გვ. 185, სტრ. 97, d, e.

713. Дж. Пендлбери, 490, გვ. 221, სტრ. 34, 8; 35, 8.

714. Б. А. Рыбаков, Космология и мифология земледельцев энеолита. СА, 1965, № 1, სტრ. 12, 1, 4; 19, 6; Т. С. Пассек, Периодизация трипольских поселений. МИА, 10; П. И. Ховлюк, Новые данные..., СА, 1959, № 3, стр. 206, рис. 1, 1.

715. ეს მიგრაცია ერთ-ერთია აღმოსავლეთიდან დასავლეთით და ჩრდილოეთიდან სამხრეთით მიმართულ მოძრაობათაგან (T. Burton Brown, 120, გვ. 253 შემდ.).

716. T. Burton Brown, 120, გვ. 86—7, 251—3 (იხ. აგრეთვე გვ. 245—252). ესაა შედარებით მოგვიანო ხანის პოლიტომიულ კერამიკა, რომელიც ვრცელდება აგრეთვე ელამში, ირანში და ა. შ. უფრო ადრეული ტიპის მესოპოტამიურ პოლიტომიულ კერამიკას (ყემდეტ ნასრი) ფართო გავრცელება არ ჰქონია (იქვე, გვ. 87—91).

717. T. Burton Brown, Early Mediterranean Migrations, Manchester, 1961, გვ. 72.

718. B. Hroudá, 653, გვ. 40, 42—44.

719. Б. А. Куфтин, 1, გვ. 109.

720. Б. А. Куфтин, 1, ტაბ. CV (ტაბ. აღწერილობა, გვ. 229), სტრ. 77, 1. 1938 წლის სავსელ აღწერილობაში აღინიშნება როგორც შუბისპირი (ინვ. 462).

721. ტ. ჩუბინიშვილი, 493, გვ. 72, ტაბ. XVI, №№ 2280, 2764; ტ. ჩუბინიშვილი, სამთავროს ყოვლადნული სამარხი № 243. მასალები საქართველოს და კავკასიის არქეოლოგიისათვის, 1, თბ. 1955, გვ. 20, ტაბ. V, 1, 2 (ხედა რიგი).

722. О. М. Джанаридзе, 180, გვ. 23, სტრ. 2, 10.

723. ტ. ჩუბინიშვილი, 493, გვ. 72, ტაბ. XVI, № 20—05/4.

724. ო. ჯაფარიძე, ტ. ჩუბინიშვილი, ახლად აღმოჩენილი ენეოლითური და შუაბრინჯაოს ხანის კერამიკა ქართლში. სსმ. მოამბე, XV—B, 1048, გვ. 29, სტრ. 3a.

725. ო. ჯაფარიძე, ტ. ჩუბინიშვილი, 724, გვ. 29—30.

726. ო. ჯაფარიძე, 51, გვ. 9, ტაბ. V.

727. ო. ჯაფარიძე, 51, გვ. 8, 9, ტაბ. V.

728. C. F. A. Schaeffer, 65, გვ. 172, სტრ. 137.

729. C. F. A. Schaeffer, 65, გვ. 64, 72, 78, სტრ. 63.

730. H. Schliemann, 210, გვ. 510, № 693; A. Götze, 252, გვ. 331, ტაბ. 43, № 1, a, b.

731. C. F. A. Schaeffer, 65, გვ. 88, 142, სტრ. 78, G.

732. R. J. Braidwood and L. S. Braidwood, 365, გვ. 338, სტრ. 256, 12, ტაბ. 74, 10, 16, 18 (ამუქის G ფაზა, III ათასწლ. დასაწყისი); H. H. v. d. Osten, 169, I, გვ. 87, სტრ. 94, სტრ. 194 („ხალკოლითური“ და „სპილენძის ხანა“, III ათასწლ.); E. F. Schmidt, 181, გვ. 222, ტაბ. LXV, II, 2648 (პისარ III); M. Ebert,

386, Bd. 8, გვ. 396, ტაბ. 131, a (ცენტრ. ევროპა, ენეოლითის ხანა). რამდენადღე მსგავსა და უხეშო ნაკეთობის ნივთებს, რომლებიც უფრო გვიან ხანაშიც გვხვდება, სადგისებად და სახერკეტებად მოიხსენიეს (E. F. Schmidt, 181, გვ. 222, ტაბ. LXV, II, 3094; H. H. v. d. Osten, 169, II, 237, სტრ. 265, გვ. 427, სტრ. 488; III, გვ. 174, სტრ. 196; CA, 1965, № 1, გვ. 75, სტრ. 5, 21; МИА, 63, გვ. 25, სტრ. 3, 5).

733. R. J. Braidwood and L. S. Braidwood, 335, გვ. 338, სტრ. 256, 8, 9, ტაბ. 74, 5, 13, 14 (ამუქის G ფაზა), გვ. 391, სტრ. 209, 4 (H ფაზა); E. F. Schmidt, 181, გვ. 222, ტაბ. LXV, II, 2900 (პისარ III); M. Ebert, 386, Bd. VIII, გვ. 396, ტაბ. 131, e.

734. აღ. ჯაფარიძე, ლ. დლონტი, 120, ტაბ. IV, 64.

735. Л. Глonti და სხვები, 132, ტაბ. VIII, 26.

736. ო. ჯაფარიძე, 51, ტაბ. XVII; ო. ჯაფარიძე, 52, სტრ. 63.

737. ო. ჯაფარიძე, 52, სტრ. 9, 2; О. М. Джанаридзе, 537, სტრ. 9.

738. Е. И. Крупнов, 184, გვ. 49, სტრ. 14, 6.

739. C. F. A. Schaeffer, 65, სტრ. 145.

740. C. F. A. Schaeffer, 65, სტრ. 61.

741. C. F. A. Schaeffer, 65, სტრ. 117.

742. იხ. მაგ. გვიანბრინჯაოს ხანის თრიალეთური დებრადირებული სატევრის ტიპი (Б. А. Куфтин, 1, სტრ. 77, 4, ტაბ. L, 5).

743. L. Woolley, 202, ტაბ. 152; 157; 228. ასეთივე ხაზოვანი სქემისაა წინაღინასტიური ხანის ეგვიპტური იარაღის გრავირებული დეკორი (Г. Чамид, 333, გვ. 110, სტრ. 30, 3).

744. E. Herzfeld, 176, გვ. 133, ტაბ. XXVIII, 2, სტრ. 250.

745. А. А. Мартиросян, 40, სტრ. 28, ბ. პოტოცკის თქმით, ამ შუბისპირების ერთ ყალიბში ჩამოსხმავე სავარაუდოა (Б. Б. Пиотровский, 43, გვ. 47).

746. C. F. A. Schaeffer, 65, გვ. 86, სტრ. 45, A, B; 49, 10; 83, T. 143, 2, T. 154, 1, 2; ტაბ. X, 2, XIII, 27.

747. C. Blegen, Prosimna, II, Cambridge, 1937, სტრ. 510; M. Gimbutas, Bronze Age Cultures in Central and Eastern Europe, London, 1965, გვ. 92, სტრ. 51, 1; C. F. A. Schaeffer, 65, გვ. 511—512.

748. C. Schuchhardt, 552, სტრ. 206.

749. Э. Р. ф. Штерн, Бесарабская находка древностей 1912 г., МАР, № 34, 1914, გვ. 1—14, ტაბ.: გვ. 120; А. И. Тереножкин, Основы хронологии предскифского периода. СА, 1963, 1, გვ. 64—65; В. С. Бочкарев, Проблема Бородинского клада. Проблемы археологии, вып. I, Л., 1969, стр. 75, 154.

750. А. А. Мартиросян, 40, სტრ. 32.

751. А. А. Мартиросян, 40, სტრ. 31, 2.

752. А. А. Мартиросян, 40, სტრ. 29—31.

753. ტ. ჩუბინიშვილი, 493, გვ. 70.

754. А. А. Мартиросян, 40, გვ. 64—65, სტრ. 31, 1, 2.

755. ტ. ჩუბინიშვილი, 721, ტაბ. V, ქვედა რიგი.

756. გ. ლომთათიძე, ბრინჯაოს სატევრები და მახვილები სამთავროს უძველეს სამარხებში, სადისერტაციო ნაშრომი, ხელნაბეჭდი, თბილისი, 1943, გვ. 146—149.

757. ტ. ჩუბინიშვილი, 493, გვ. 72; ტ. ჩუბინიშვილი, 721₂, გვ. 21.

758. ტ. ჩუბინიშვილი, 721₂, გვ. 21.

759. ტ. ჩუბინიშვილი, 721₂, ტაბ. V, სურ. 1; ტ. ჩუბინიშვილი 493, ტაბ. XVI, № 1962.

760. D. B. Stonach, 199, გვ. 99—101, სურ. 2.

761. ტ. ჩუბინიშვილი, 493, გვ. 70, სურ. 16;

К. X. Кушнарева, Некоторые памятники..., СА, XVII, 1957, გვ. 156; А. А. Мартиросян, 40, გვ. 64, სურ.

29; დ. ქორიძე, შუაბრინჯაოს პერიოდის პარალელი ცულები აღმ. საქართველოდან, თბ., 1962, (ხელნაბეჭდი, საქ. სახ. მეზეუმბი), გვ. 26—30, 35—36; დ. ქორიძე, კოლხური სამეურნეო იარაღები და განკმები (ხელნაბეჭდი, საქ. სახ. მეზეუმბი), გვ. 322.

762. А. А. Мартиросян, 40, სურ. 31.

763. Т. С. Хачатрян, 641, გვ. 63, ტაბ. 3, 5.

764. D. H. Gordon, 248, გვ. 47, სურ. 2, 1—6.

765. R. Maxwell-Hislop, Bronze Iuged Axe-or Adze Blades from Asia. Iraq, XIV, 1952, გვ. 82, სურ. 6, 7; J. de Morgan, Mission Scientifique en Perse, I, p. I. P., 1897, სურ. 77, 1; C. F. A. Schaeffer, 65, გვ. 422, სურ. 226.

766. R. Maxwell-Hislop, 765, გვ. 83, სურ. 69, გვ. 258, სურ. 3:4; C. F. A. Schaeffer, 65, გვ. 418—419, სურ. 222, B; J. de Morgan, 179, გვ. 207—208, სურ. 205, 1, 2.

767. თურან თეფე II, სადაც ეს ცული აღმოჩნდა, უღრის პისარ 111-ს (გორდონის მიხედვით 1900—1700 წწ.).

768. D. H. Gordon, გვ. 248, გვ. 48.

769. R. Maxwell-Hislop, 765, გვ. 72—80.

770. А. А. Мартиросян, 40, გვ. 134, ტაბ. XII, 5—8, სურ. 53, 10 (ბრინჯაოს ცულები, ახტალის განძი და თავის სამაროვანი სომხეთში, გვიანბრინჯაოს ხანა); J. de Morgan, Mission Scientifique Au Caucase, I, Paris, 1882, გვ. 132, სურ. 127; Б. Б. Пиотровский, 43, ტაბ. 11 (რკინის ცული ძე. წ. VII—VI სს.); ტ. ჩუბინიშვილი, არქეოლოგიური ძეგლები „ციხურის“ მიდამოებიდან, საქ. მეზ. მოამბე, XVII—B, 1953, გვ. 178, სურ. 4 (რკინის ცული ქუთაისის ოლქი, თერჯოლის რ-ნი).

771. მასალა დატულია საქ. სახ. მეზეუმბი.

772. ტ. ჩუბინიშვილი, 721₂, გვ. 23, ტაბ. II, სურ. 7; ტ. ჩუბინიშვილი, 493, გვ. 92, ტაბ. VIII, № 2279; გ. ლომთათიძე, 756, გვ. 363; А. А. Мартиросян, 40, გვ. 70—71, სურ. 35.

773. თ. საყვარელიძე, თრიალეთში და ლილოში საკვლევო არქეოლ. ძიებით აღმოჩენილი ლითონის ნივთების მეტალოგრაფიული შესწავლა, თბ., 1966 (ხელნაბეჭდი, მეტალურგიის ინსტიტუტი).

774. N. K. Sandars, The First Aegean Swords and their Ancestry. AJA, vol. 63, № 1, 1961, გვ. 22, ტაბ. 16, 6; 17, 1—3, 5—6.

775. N. K. Sandars, Later Aegean Bronze Swords. AJA, 67, № 2, 1963, გვ. 119—123 შემდ., ტაბ. 21—23; 28.

776. N. K. Sandars, 775, გვ. 117.

777. S. Marinatos, Ausgrabungen und Funde auf Kreta 1931—1935. Archäologischer Anzeiger, 1935, Bd. 50, 1—2, გვ. 252, სურ. 5; Г. Чайлд, 273, გვ. 58, სურ. 14, 1 (იხ. აგრეთვე სანდარსთან).

778. C. Schuchhardt, 552, გვ. 299, №№ 268—269.

779. J. Dechelette, Manuel d'Archéologie pré-historique, II, I, Paris, 1910, გვ. 215, სურ. 66.

780. C. Schuchhardt, 552, სურ. 206.

781. Э. Р. Ф. Штерн, 749, გვ. 120 (ლესტრ.)

782. А. И. Тереножкин, 749, გვ. 64—65.

783. В. Г. Алиев, 656, გვ. 120—121.

784. В. Г. Алиев, 656, სურ. 3; А. А. Мартиросян, 40, სურ. სურ. 28, 30, 33, 34.

785. А. А. Мартиросян, 40, სურ. 20, 14, 15.

786. Б. А. Куфтин, 114, გვ. 59 (საქ. მეზ. ინვ.).

787. Я. И. Гуммель, 657, გვ. 39, სურ. 2—3.

788. დატულია დუშეთის მხარეთმცოდნეობის მეზეუმბი.

789. ორივე ეს ნივთი — აღნიშნული მონათული ქურქ-ქელი და XV ყორღანის ტიპის სატევარი, შემთხვევით აღმოჩენილ კოლექციაშია და თანადროულად ითვლება (ნ. ოქროპირიძე, ნარეკვავის სამაროვანი, საქ. სსრ. მეცნ. აკად. ისტორიის ინსტიტუტის შრომები, VII, 1963, გვ. 183—184, ტაბ. III, 3; ალ. კალანდაძე, მცხეთის მოსახლეობის სოციალურ-ეკონომიური მდგომარეობისა და კულტურული ვითარების დახასიათებისათვის, ხელნაწერი, თბ., 1957, გვ. 5. მიითითებულა ნ. ოქროპირიძის დასახელებული ნაშრომის მიხედვით.

790. საქ. მეზ. ინვ. 36—61/8, 16, 17; თ. ჯალაღარიძე, 5₂, ტაბ. XXV, 5.

791. საქ. მეზ. ინვ. 9—59/234, 240; 12—59/30, 35, 52; 29—61/4—8, 50, 65, 72, 79, 192—198, 202, 258.

792. Б. А. Куфтин, 2₃, გვ. 16.

793. Е. Т. Пчелина и А. П. Смирнов, Дневник археологических раскопок. Изв. Юго-Осет. Научн. Исслед. Инст-та краеведения, вып. I, Сталинири, 1933, стр. 290—297.

794. Б. А. Куфтин, 2₃, გვ. 51.

795. გ. გობეჯიშვილი, 630, გვ. 268.

796. Б. А. Куфтин 2₃, გვ. 31—35, სურ. 10—13, ტაბ. XVII—XIX, О. М. Джапаридзе, 180, გვ. 20—30, სურ. 2—4; იხ. აგრეთვე საქ. მეზ. კოლექციები: 9—59; 29—61.

797. ტ. ჩუბინიშვილი, 493, ტაბ. XIX, 49 (1949 წ., სამარბი VI); საქ. მეზ. ინვ. 29—61/224; 29—61/81 (1949 წ., სამ. I).

798. О. М. Джапаридзе, 180, გვ. 20 შემდ., სურ. 2, 1, 6, 7; საქ. მეზ. ინვ. 9—59/1, 6, 8.

799. ა. აფაქიძე და სხვ., 72, გვ. 113, ტაბ. XI. 4: გ. გობეჯიშვილი, 75, ტაბ. X, 10, 11; გ. გობეჯიშვილი, ბრინჯაოს ქართული ბალთები, სადისერტაციო ნაშრომი (ხელნაბეჭდი), თბ., 1942, ტაბ. VIII, 3, XXII. 9, 10, 12, 13.

800. Б. В. Техов, Позднебронзовая культура Лиахвского бассейна, Тб., 1957, ტაბ. 1, 5. თლის სამაროვანი მდებარეობს სამხრეთ ოსეთის ა. ო. ჩრდ. აღმ. ნაწილში. ლოკალური თავისებურებების მქონე ეს რ-ნი დაკავშირებულია შიდა ქართლის სამხრ. დას. რაიონებთანაც. ბ. ტეხოვის მიხედვით კოლექტიური სამარხების მასალის თარიღი ძვ. წ. II ათასწლეულის შუა ხანებიდან იწყება და გვიანბრინჯაოს ხანასაც მოიცავს (იქვე, გვ. 135, 151).

801. Е. И. Крупнов, Археологические работы в Кабарде и Грозненской области. ҚСНИМК, XXXII, 33-93.

802. საქ. მუზ. ინვ. 29-61/130-133 (ნული); გ. გობეჯიშვილი, 630, გვ. 249-250, ტაბ. VII, 3 (ნაკარგორა); ო. ჯაფარიძე, ტ. ჩუბინიშვილი, 724, გვ. 30, სურ. 3, ხ (დიდი ახალსოფელი).

803. გ. გობეჯიშვილი, 630, ტაბ. VIII, 1, 5; XXII, 1, 5, 6.

804. გ. ლომთათიძე, 756, გვ. 369-371.

805. საქ. მუზ. ინვ. 29-61/224.

806. Б. А. Куфтин, I, სურ. 74a, ტაბ. XLV, 3; Fr. Bayer, Bemerkungen und Ansichten über den Kaukasus..., Verhandlungen der Berliner Gesellschaft für Anthr., Ethn. und Urgesch., Berlin, 1882.

807. Б. А. Куфтин, I, გვ. 35-36, ტაბ. VIII.

808. Б. А. Куфтин, I, ტაბ. VII.

809. საქ. მუზ. ინვ. 29-61/21, 45.

810. საქ. მუზ. ინვ. 9-59/149.

811. საქ. მუზ. ინვ. 9-59/150.

812. საქ. მუზ. ინვ. 9-59/151.

813. საქ. მუზ. ინვ. 7-59/67 (ორმოსამარხი № 8); 7-59/83 (ორმოსამარხი № 12); 7-59/79 (ორმოსამარხი № 10)-1951 წ.

814. ტ. ჩუბინიშვილი, 493, ტაბ. XV, № 806, სურ. 5, № 5525, სურ. 8, № 6104.

815. სველე № II 607 (სამარხი № 3), 1938 წ.; სავ. № II 99 (სამარხი № 7).

816. საქ. მუზ. ინვ. 9-59/146-148 (სამარხი № 1), 1953 წ.

817. ინვ. 1-62/3816-3817 (სამარხი № 219), 1961 წ.

818. Б. В. Техов, 800, ტაბ. 1, 2.

819. Б. А. Куфтин, 2, ტაბ. XXIX, 1, 3.

820. საქ. მუზ. ინვ. 9-59/240.

821. მ. ბარამიძე, კასპის სამაროვანი. მასალები საქართველოს და კავკასიის არქეოლოგიისათვის, IV, 1965, გვ. 57.

822. Б. А. Куфтин, I, ტაბ. L, 4.

823. ყველა ეს მასალა შეისწავლა და გამოსაცემად მოამზადა დ. ქორიძემ, რომელმაც ჩვენ იგი დეტალურად გაკვიცნო.

824. საქ. მუზ. კოლექცია 28-61.

825. ძვ. წ. XV ს. მეორე ნახევარი-XVI ს.-სამთავრო. სა და ბეშთაშენის სამარხებისათვის (რ. აბრამიშვილი, რკინის ათვისების საკითხისათვის აღმოსავლეთ საქართველოს ტერიტორიაზე (ძვ. წ. XIV-VI სს). სსმ მოამბე, ტ. XXII-B, 1961, გვ. 313-314; რ. აბრამიშვილი, სამთავროს სამაროვანზე აღმოჩენილი გვიანბრინჯაოს ხანისა და რკინის ფართო ათვისების ხანის ძეგლების დათარიღებისათვის. სსმ მოამბე, ტ. XIX-A და XXI-B, 1957, გვ. 138); ძვ. წ. XV-XIV სს.-სამთავროსა და შიდა ქართლის ძეგლებისათვის (ტ. ჩუბინიშვილი, 493, გვ. 103, ძვ. წ. XV ს. დასასრული-XIV ს.-თბილისის ტერიტორიიდან ცნობილი არქეოლოგიური მასალისათვის (ამ თარიღს ემხრობა დ. ქორიძე, ნაკვლად მის მიერ აღრე მიღებული თარიღისა-ძვ. წ. XIV-XIII სს.-დ. ქორიძე, თბილისის არქეოლოგიური ძეგლების შესწავლისათვის. სსმ მოამბე, XX-B, 1959, გვ. 53); ძვ. წ. XIV-XIII სს.-შიდა ქართლის ძეგლებისათვის (მ. ბარამიძე, 821, გვ. 59-60; მ. ბარამიძე, შიდა ქართლი გვიან ბრინჯაო-ადრე რკინის ხანაში, სადისერტ. ნაშრომი, ხელნაბეჭდი. თბ., 1966, გვ. 280).

826. Б. А. Куфтин, I, გვ. 75-77, სურ. 87-88, ტაბ. LIV-LVIII.

827. ამ მხრივ ყურადღებას იპყრობს სომხეთის ძეგლები, რომელთა შორის გამოყოფენ შუაბრინჯაოდან გვიანბრინჯაოს ხანაზე ვარდამავალი ძეგლების კორიზონტს (ძვ. წ. XV ს. ბოლო-XIV ს.) საკუთრივ გვიანბრინჯაოს ხანის ძეგლების მთელი რიგი ნიშნებით (А. А. Мартиросян, 40, გვ. 73-78).

828. Б. А. Куфтин, I, გვ. 85, 97-98.

829. ალ. ჯაფარიძე, 322, გვ. 14-16.

830. სხვადასხვა თარიღი III ათასწლ. I ნახევრის ფარგლებში.

831. Л. Вулпи, Ур халдеев, М., 1961, გვ. 61.

832. Н. Д. Флигтнер, Культура и искусство Двуречья, Л.-М., 1958, გვ. 115-128.

833. D. Paise, რეცენზია C. W. Blegen-ის ნაშრომზე Troy and the Trojans ('Ancient Peoples and Places', vol. 32, L., 1963). Antiquity, XXXVII, № 148, გვ. 310.

834. Н. Д. Флигтнер, 832, გვ. 116; Л. Вулпи, 831, გვ. 61.

835. G. Contenau, 347, III, 1931, Appendix III, გვ. 1510.

836. L. Woolley, 202, ტაბ. 146 და 157.

837. Г. Чайлд, 333, გვ. 246, ტაბ. XXVI, a.

838. Г. Чайлд, 333, გვ. 246, ტაბ. XXVI, b.

839. M. Rosenberg, Geschichte der Goldschmiedekunst auf technischer Grundlage. Abteilung: Granulation, Frankfurt A. M., 1918, გვ. 7.

840. К. Х. Кушнарева, 43, გვ. 175, სურ. 1, 5.

841. Я. И. Гуммель, 185, გვ. 19, 20, სურ. 8, 6.

842. საკინძის ბრტყელი თავი ამოკვეთილია ნამენტთან იორი ფურცლისგან შედგება, რომლებიც ერთმანეთზეა მიჩილული. სპილენძის მრგვალგანივკრილიან ღეროს შემოკრული აქვს ოქროს ფურცელი, რომლის რჩილვის კვალი თვა-

ლით შეუმჩნეველია და რომლითაც ღერო თავიანთა მიმავრებულა.

843. იგი აღმოჩნდა ფრანგმეტირებულ ქურტლებს შორის სამარხი ორმოს ნაპირთან (ტაბ. 2, 2). ამ ქურტელთაგან მუზეუმის მასალებში ერთია დაცული (ტაბ. 9, 10). მეორე ასე-ივე ქურტლის აღმოჩენის შესახებ ბ. კუფტინი საველე დღიურში მოუთხოვს (Б. А. Куфтин, 114, გვ. 21). და არსებობს ამ ქურტლის ცალკე ჩანახატი.

844. A. Götz, 252, გვ. 341, ტაბ. 43, II, III, სურ. 292, v, c; Г. Чайлд, 273, გვ. 76, 78, სურ. 22, 3.

845. R. Heine-Geldern, *New Light on the Arian Migration to India*. Bulletin of the American Institute for Iranian Art and Archaeology, vol. V, № 1, 1937, გვ. 10, სურ. 6 და 7. ჰინე-გელდერნი ამ ფორმებში კავკასიის გავლენას ხედავს.

846. R. Ghirshman, *Persia, France*, 1964, გვ. 48—50, სურ. 57—63; R. Ghirshman, 631, ტაბ. 8; E. Herzfeld, 176, გვ. 154, სურ. 274.

847. Э. Р. фон Штерн, 497, გვ. 120; E. Herzfeld, 176, სურ. 274; Г. Чайлд, 273, სურ. 59, 7; G. Childe, 284, ტაბ. IX, A, 6.

848. The Metropolitan Museum of Art, MCM, XXXIV, 1932—1933, გვ. 8, სურ. 13.

849. М. Г. Гаджиев, *О бронзовых булавах Дагестана эпохи бронзы*. СА, 1964, № 4, გვ. 187—188, სურ. 2. ამ საკონს ავტორი ძვ. წ. II ათასწლ. შუა ხანით ათარიღებს (იქვე, გვ. 186).

850. М. Г. Гаджиев, 849, გვ. 188, სურ. 1, 3—4; В. И. Марковин, 220, გვ. 95—96, სურ. 27, 3; 43, 10.

851. В. И. Марковин, 220, გვ. 95—96, სურ. 27, 11, 12.

852. გ. გობეჯიშვილი, 458, გვ. 15, სურ. 1; გაზ. „ახალგაზრდა კომუნისტი“, № 136, 17/XI—66 წ., გვ. 4.

853. გ. გობეჯიშვილი, ახალი არქეოლოგიური აღმოჩენა თეთრი წყაროს რაიონში. ისტ. ინსტიტის XVI სამეცნიერო სესია, მოკლე ანგარიშები, თბ., 1967, გვ. 35.

854. M. Rosenberg, 839, გვ. 34, სურ. 49, 10.

855. P. Amandry, *Collection Hélène Stathatos, Les Bijoux Antiques, Strasburg*, 1953, გვ. 24, ტაბ. VIII, 28; R. A. Higgins, 550, გვ. 74, სურ. 13.

856. F. H. Marshall, *Catalogue of the Jewellery, London*, 1911, გვ. LIII, LIV და 41, ტაბ. V, № 623; M. Rosenberg, 839, გვ. 31—35, სურ. 49, 11, 13, 18; 55; 56.

857. F. H. Marshall, 856, გვ. XVI.

858. R. A. Higgins, 550, გვ. 68 შემდ.

859. M. Rosenberg, 839, გვ. 33; R. A. Higgins, 550, გვ. 22.

860. M. Rosenberg, 839, გვ. 33—35, სურ. 49 (სურ. აღწერილობა); R. A. Higgins, 550, გვ. 22.

861. K. Bittel, 170, გვ. 17, 23; G. E. Milonas, *Ancient Mycenae...*, Princeton, 1957 (ცოტაბეჭდილი: CA, 1965, № 1, გვ. 64).

862. G. Caro, *Mykenai: M. Ebert, Reallexicon der Vorgeschichte, Bd. VIII, Berlin*, 1927, გვ. 381.

863. Roeder, *Granulation: M. Ebert, 386, Bd. IV, Zweite Hälfte, Berlin*, 1926, გვ. 497; M. Rosen-

berg; 839, გვ. 33.

864. R. A. Higgins, 550, გვ. 22.

865. A. Evans, 712, *IV, გვ. 423, სურ. 349; AJA, XLIX, 1945, გვ. 16.

866. M. Rosenberg, 839, გვ. 37—38, სურ. 57—58.

867. W. Wolf, *Das Ägyptische Kunstgewerbe: H. Th. Bossert, Geschichte des Kunstgewerbes, Bd. IV, Berlin, Zürich*, 1930, გვ. 109.

868. ამ უკანასკნელს შეიძლება გვაგონებდეს თრიალეთის უფრო მოგვიანო (II ჯგუფის) ნაკეთობაზე გავარსის მარცვლების სამკუთხედური წყობით განლაგება (ტაბ. XXIV, 2) რაც თითქმის ყველა დროის ოქრომკვდლობაში გვხვდება.

869. О. А. Мнацаканян, *Раскопки курганов на побережье оз. Севан в 1956 г.*, СА, 1957, № 2, სურ. 4 და II; Б. А. Куфтин, I, გვ. 133—135, სურ. 119—122; აგრეთვე ნაკეთობა რ. აბრამიშვილის მიერ 1960 წ. კახეთში, ახალ ულიანოკაში გათხრილი გვიანბრინჯაოს ხანის ყორღანთან.

870. M. Rosenberg, 839, გვ. 25—30, 33, სურ. 36—38; 40—44; ტროას გავარსიანი ნაკეთობები იხ. აგრეთვე შლიმანის, დორფელდისა და ფრანკფორტის შემოდასახელებულ ნაშრომებში.

871. M. Rosenberg, 839, გვ. 34, სურ. 49, 14.

872. M. Rosenberg, 839, გვ. 25, 28, სურ. 40.

873. M. Rosenberg, 839, გვ. 25, სურ. 39.

874. E. E. Herzfeld, 176, გვ. 145, ტაბ. XXX, სურ. 261; B. Meissner, *Altbabylonische Plastik. Der Alter Orient, Nr. 15, 1—2, 1915*, გვ. 61; R. Dussaud, *Syria, IV, 1923*, გვ. 311; IX, 1928, გვ. 173 (მითითება მაისნერზე და დუსოზე იხ. ე. ჰერცფელდთან, იქვე).

875. C. F. A. Schaeffer, 65, გვ. 72, სურ. 61, M.

876. ო. ჯაფარიძე, 5, გვ. 40, ტაბ. XIX, 4.

877. L. Woolley, 202, ტაბ. 219, U. 8374 და 8007.

878. R. B. K. Amiran, 125, გვ. 99, ტაბ. 6, a.

879. OAK за 1898 г., სურ. 82; В. И. Марковин, 220, გვ. 44, 51, სურ. 13, 67; 16, 9 (სვეტლოვოდსკოე და ანდრონოვსკაია ჩრდ. კავკასიაში; ძვ. წ. 1700—1500 წწ.); Т. Б. Попова, 223, გვ. 105—106, სურ. 24, 2 (კატაკომბური კულტურა); Б. А. Куфтин, I, გვ. 99, სურ. 106 (უზუნლარი მდ. დებედა-ჩაიზე, შუაბრინჯაოს ხანის კომპლექსი).

880. H. Z. Köşay, 261, ტაბ. XXXII, 28—30, CIX, 117 (ალაჯა); H. Schliemann, 210, გვ. 558, № 903, 904 (ტროა II).

881. C. Schuchhardt, 552, სურ. 189—191 (მიენი); A. Evans, 712, II, სურ. 105, f, g, h (კრეტა); О. М. Джапаридзе, 537, სურ. 12 (თრიალეთი, შუაბრინჯაო).

882. E. O. Negahban, *The Wonderful Gold Treasures of Marlik. The Illustrated London News*, № 6404, 1962, გვ. 663—4. ტაბ. II, სურ. D (პასანდუსთან ირანში); A. Parrot, 555, გვ. 83 (ქ. მარი, მესოპოტამია).

883. E. E. Herzfeld, 176, გვ. 146, სურ. 263.

884. R. Ghirshman, 846, გვ. 314, № 380, A, B.

885. C. Schuchhardt, 5 2, გვ. 209, 308—310, სურ. სურ. 148—155, 167—168, 189—193, 210—214, 219, 225, 229, 235.

886. F. H. Marshall, 856, ტაბ. I—III, VI—IX; P. Amandry, 855, ტაბ. VI—IX. ამ სტილის ნაქეთობა ტროა II-ში იშვიათია, შლამანის მიერ მხოლოდ 3 ცალი იყო ნაპოვნი (H. Schliemann, 210, გვ. 558, № 903—904).

887. C. F. A. Schaeffer, 65, გვ. 72, სურ. 58, a.

888. H. Z. Koşay, 261, ტაბ. LXXXII, 28—30, LXXXVII, MA 53—56, MA 73/a XCH, 33, 34, CIX, 177; C. F. A. Schaeffer, 65, ტაბ. XL, D.

889. H. Z. Koşay, 261, ტაბ. LXXXV.

890. H. Z. Koşay, 261, ტაბ. L და XCIX.

891. H. Z. Koşay, 261, ტაბ. CI, CIII, CIX.

892. H. Z. Koşay, 261, ტაბ. CXIV, CIX.

893. H. Z. Koşay, 261, ტაბ. CXIV (გვ. 154—5); B. A. Куфтин, 1, გვ. 94. თრიალეთური ტაბის ასეთი ხეობები, გვარსით შემკული, აღმოჩენილი ყოფილა გეოი თეფეს D პერიოდის სამარხში, რის შესახებაც 1966 წ. თბილისში ყოფნისას გვაცნობა ბ-მა თეოდორ ბარტონ-ბრაუნმა.

894. C. F. A. Schaeffer, 65, ტაბ. XLII, F.

895. M. Rosenberg, 839, გვ. 25, 28, სურ. 40.

896. C. F. A. Schaeffer, 65, ტაბ. XL, B, XLI, B, XLII, A, C, I.

897. B. A. Куфтин, 1, ტაბ. XCIII.

898. B. A. Куфтин, 1, ტაბ. XCIX.

899. M. J. Mellink, *Archaeology in Asia Minor*, AJA, vol. 67, 2, 1963, გვ. 177—178, 38, 8.

900. M. J. Mellink, 899, გვ. 177, ტაბ. 38, 8.

901. H. Goldman, 420, გვ. 71, სურ. 29.

902. Дж. Пендлбери, 490, გვ. 401.

903. A. Evans, 712, II, London, 1928, გვ. 194, სურ. 104, B (კრეტადან); H. Schliemann, 210, გვ. 489, № 837 (ტროადან).

904. H. Frankfort, *The Art and Architecture of the Ancient Orient*, Baltimore, 1955, გვ. 113, სურ. 44, A და D.

905. H. Frankfort, 904, გვ. 113, სურ. 44, B და C; H. Schliemann, 210, გვ. 517, 518, № 568—571.

906. L. Woolley, 202, ტაბ. CXXXVIII, U. 11584, 10984, CCXIX, U. 8374.

907. A. Evans, 712, II, გვ. 193—194, სურ. 104, A.

908. A. Evans, 712, II, გვ. 193—198.

909. H. Frankfort, 904, გვ. 249, შენ. 25; H. Frankfort, *Studies in Early Pottery of the Near East*, II, London, 1927.

910. E. Pottier, 680, გვ. 46.

911. H. F. Cantor, *The Aegypt and the Orient in the Second Millenium B. C.* AJA, vol. LI, № 1, 1947, გვ. 30—32, 77.

912. H. Frankfort, 904, გვ. 249, შენ. 22 და 25 (იხ. გვ. 132, 137—8, 142).

913. A. v. Schellern, *Spiralmuster.*: M. Ebert, 386, XII, გვ. 350—351.

914. თრიალეთის ყორღანების ფრაგმენტირებულ კერამიკაზე რელიეფური სპირალური ორნამენტის სრული სახე არ ჩანს.

915. Дж. Пендлбери, 490, გვ. 126, 138, სურ. 17, 8 და 19, 2 (შუამინოსური I პერიოდი), გვ. 180, სურ. 26, 5 (III პერიოდი—1800—1500 წწ.); გ. ჩაილდის მიხედვით II პერიოდი—1700—1550 წწ.

916. Г. Чайлд, 273, გვ. 147—148, სურ. 47.

917. თ. ჯაფარიძე, 41, სურ. 32, 2.

918. H. Schliemann, 210, №№ 836—837, 853, 909 (მძრეები), 830—831, 900 (საყურეები, ტროა II); H. Z. Koşay, 261, ტაბ. IX, 12, 26 (ალაქა); A. Parrot, 555, გვ. 83, ტაბ. XVI (მარი, მესოპოტამია); A. O. Мнацак-нян, 869, სურ. 11 (საყურე სომხეთიდან, ძვ. წ. II ათასწლ.); B. B. Пиотровский, *Искусство Урарту*, Ленинград, 1962 (ურარტული საყურეები, ძვ. წ. VIII—VI სს); E. O. Negahban, 882, სურ. 9; K. Ghirshman, 816, გვ. 114, სურ. 27 და 153; J. de Morgan, 179, გვ. 214, სურ. 113, 9 (მძივები და საყურეები ირანიდან და აზერბაიჯანიდან, ძვ. წ. I ათასწლ.).

919. L. Woolley, 202, გვ. 370.

920. L. Woolley, 202, გვ. 372.

921. А. Лукас, *Материалы и ремесленные производства древнего Египта*, М., 1938, გვ. 361—361, 385—386.

922. OAK за 1897 г., სურ. 6, 8, 9, 10.

923. OAK за 1897 г., სურ. 6, მარჯვენ. მეოთხე.

924. O. M. Джанаридзе, 537, სურ. 10, 2.

925. OAK за 1897, სურ. 9.

926. H. Schliemann, 210, გვ. 519—522, №№ 772—773, 775—781.

927. H. Schliemann, 210, №№ 776—777, 794; A. Götte, 252, გვ. 331, სურ. 280.

928. H. Schliemann, 210, გვ. 521, № 776.

929. ფ. თავაძე, შ. მესხია, ვ. ბარქაია, *ფურცლოვანი ლითონების ჩარხზე დამუშავება ძველ საქართველოში*, თბ., 1954, გვ. 17—24, სურ. 1—20.

930. Дж. Пендлбери, 490, გვ. 177—178.

931. A. A. Мартиросян, 40, გვ. 65, სურ. 32, 1.

932. C. F. A. Schaeffer, 65, სურ. 78, N.

933. დაახლოებით მსგავსია თრიალეთურისა კიროვკანის ყორღანის სპილენძის ქვაბი (შეად. A. A. Мартиросян, 40, სურ. 31, 2).

934. B. A. Куфтин, 1, გვ. 94—95.

935. H. Lenzel, 530, გვ. 23, ტაბ. 39, 2; H. Frankfort, 904, ტაბ. 68, 13; B. A. Куфтин, 1, გვ. 94, სურ. 98.

936. თუ არ ჩავთვლით იმ ვანსხეავებას, რომ ურტუის ეს სპეკულეები ფერადი მასითა ინკრუსტირებული (თვლები), ხოლო თრიალეთისა—წითელი სარდლით. თრიალეთის ნაქეთობებზე თვლებისათვის გამოყენებულია აგრეთვე ლაპის ლაზური, შემერში ვანსაყურებით ხმარებული, შეფერილი კვარციტი, ვიშერი, ქარვა (ტაბ. 24, 5), ბროლი და ბუნებრივი მინა (ტაბ. 28, 8).

937. C. W. Blegen, 551, გვ. 33, ტაბ. 25, სურ. 4.
 938. H. Lenzen, 530, გვ. 23, ტაბ. 38.
 939. Б. А. Куфтин, I, გვ. 94—95.
 940. О. М. Джапаридзе, 537, გვ. 114.
 941. Б. А. Куфтин, I, გვ. 96.
 942. H. Frankfort, 904, გვ. 113—116.
 943. W. A. v. Jenny, Die Übergangszone zwischen Asien und Europe: H. Th. Bossert. Geschichte des Kunstgewerbes, Bd. IV, Berlin, Zürich, 1930, გვ. 4.
 944. Б. В. Фармаковский, 323; F. Hančar, Probleme des kaukasischen Tierstils, Mitteil. der Anthropol. Gesellsch., LXV, Berlin, Wien, 1935.
 945. Ш. Я. Амиранашвили, 322, გვ. 150—157; აღ. ქავახი შვილი, 322, გვ. 16.
 946. Б. А. Куфтин, I, გვ. 88.
 947. გრაფიკული სცენები ვერცხლის ქურქელზე და ოქროს სკულპტურული და რელიეფური ფიგურები მიაკობიდან; ბრინჯაოს შტანდარტების სკულპტურული ფიგურები ალაქიდან, კოროზ-თეფედან და სხვა ძეგლებიდან ცენტრალურ ანატოლიაში; სამხრეთ მესოპოტამიური სხვადასხვა სახის გამოსახულება.
 948. А. А. Мартиросян, 40, სურ. 32.
 949. G. Contenau, L'Art de l'Asie Occidentale ancienne, Paris et Bruxelles, 1928, გვ. 25, ტაბ. III (ბოლაჯეი, ძვ. წ. 1300 წ.), XXX (მერეში და შეის საადი, ძვ. წ. X ს.); G. Contenau, 347, II, Paris, 1931, სურ. 708 (ბეისანი); H. Frankfort, 904, სურ. 50, ტაბ. 128, A (ბოლაჯეი), გვ. 181, სურ. 87, ტაბ. 163 (ზენჯირლი, სირია), გვ. 175, 181, ტაბ. 156 (ტელ ტაიანატი, ჩრდ. სირია, ძვ. წ. IX—VIII სს.), გვ. 175, სურ. 86 (ტელ ხალაფი, ძვ. წ. IX ს.), სურ. 151, C, D (ალაქი) (სკულპტურა), გვ. 140, სურ. 63 (საბეჭდავი), გვ. 181, სურ. 89 (რელიეფი. საკეგოზე), ტაბ. 147 (ბეისანი), გვ. 197, ტაბ. 172, B (გამოსახულება ბრინჯაოს ფილებზე. ნიმრდი, ძვ. წ. VIII ს.); A. Götz, Hethiter, Churiter und Assyrer, Oslo, 1936, სურ. 23; 26 და 27 (სკულპტურა. ჩრდ. სირია, ბოლაჯეი, ტელ. ხალაფი).
 950. R. A. Higgins, 550, გვ. 50, სურ. 6.
 951. Г. Чайлд, 273, სურ. 10.
 952. H. Frankfort, 904, გვ. 138, სურ. 60 (ოქროს ქარქაში, ბიბლოსი, II ათასწლ.), გვ. 149—151, სურ. 68 (ოქროს ფილა, რას შამრა), სურ. 69 (ბრინჯაოს ფილა, ბიბლოსი, II ათასწლ.), და სხვა.
 953. A. Götz, 949, გვ. 17, ტაბ. 9.
 954. A. Götz, 949, გვ. 124.
 955. A. Götz, 949, გვ. 183—185.
 956. A. Götz, 949, გვ. 122—123.
 957. A. Götz, 949, გვ. 145—146.
 958. Б. А. Куфтин, I, ტაბ. CXI, CXII.
 959. В. А. Бардавелидзе, Дрезнейшие религиозные верования и обрядовое графическое искусство грузинских племен, Тб., 1957, გვ. 95—105, 115—118, 248—252.
 960. Б. А. Куфтин, I, გვ. 89—90, 92.
 961. Ш. Я. Амиранашвили, 322, გვ. 156.
 962. Ш. Я. Амиранашвили, 322, გვ. 154—155.
 963. A. Goetze, 269, ტაბ. 10, 17; 11, 20 (იზილიკაისა და მალატას პროცესები).
 964. Ш. Я. Амиранашвили, 322, გვ. 153—154, 156; Б. А. Куфтин, I, გვ. 89.
 965. A. Götz, 949, №№ 25, 33—34, 37, 42, 43, 48 (ტელ ხალაფი და სხვა); G. Contenau, La Civilisation des Hittites et des Mitanniens, ტაბ. IV, VI—VIII, XIII; G. Contenau, 347, II, Paris, 1931, სურ. 673—683 შორის; L. Woolley, 555, ტაბ. B 22—23; 26 და სხვა.
 966. A. Goetze, 269, გვ. 177; A. Götz, 949, გვ. 69 შემდ.; H. Frankfort, 904, გვ. 117 შემდ., 140 შემდ.
 967. О. В. Цкитишвили. Из истории хурритского об-ва по материалам архива Нузи. Автореферат диссертации, Тб., 1956, გვ. 6—10.
 968. A. Götz, 949, გვ. 32.
 969. გ. მელიქიშვილი, 41, გვ. 195, 199.
 970. A. Götz, 949, გვ. 111; H. Frankfort, 904, გვ. 143 შემდ.
 971. О. В. Цкитишвили, 967, გვ. 9.
 972. Л. Вулли, 99, გვ. 101—102.
 973. H. Frankfort, 904, გვ. 140—143 შემდ.
 974. H. Frankfort, 904, გვ. 142—143.
 975. B. Hroudá, 653, გვ. 21, 45.
 976. B. Hroudá, 653, გვ. 44.
 977. A. Goetze, 269, გვ. 44; ТТК, Bulletin, 19, 1955, გვ. 459.
 978. თ. ქაფარიძე, 41, გვ. 253.
 979. И. Алнев, История Мидии, I, Баку, 1950.
 980. გ. მელიქიშვილი, 41, გვ. 130.
 981. H. Frankfort, 909; H. Frankfort, 367, გვ. 18; E. Pottier, 680, გვ. 40; R. W. Hutchinson, 632, გვ. 211.
 982. T. Burton Brown, 12, გვ. 36—47.
 983. S. Hood, Excavations at Tabara el Akrad, 1918—1949. An. St., II, 1951, გვ. 139; L. Woolley, Forgotten Kingdom, გვ. 31—37; A. Goetze, 269, გვ. 40.
 984. R. J. Braidwood and L. S. Braidwood, 365, გვ. 518—519.
 985. R. B. K. Amiran, 125, გვ. 96—102.
 986. W. Lamb, 146.
 987. აქვე უნდა აღვნიშნოთ მეორე ტენდენციის არსებობაც—უფრო მესოპოტამიურ-ირანულ წრესთან „მტკვარ-არაქსის“ კულტურის დაახლოებისა (Т. Чубинишвили, Куро-араксская культура в Закавказье. Доклады и сообщения археологов СССР, VII Международный Конгресс донисториков и протисториков, Москва, 1966, стр. 135—136).
 988. Б. А. Куфтин, К проблеме энеолита Внутренней Карлии и Юго-Осетии. სსშ მოამბე, XIV—V, 1947, გვ. 67 შემდ. (განსაკუთრებით გვ. 67—68, 78).
 989. В. М. Массон, 382, გვ. 237—240.

990. P. M. Munчаев, Древнейшая культура Северо-Восточного Кавказа, МИА, 100, 1961, стр. 151—154.

991. А. А. Иессен, Итоги и перспективы археологич. изучения Северного Кавказа. Тезисы докладов на пленарных заседаниях конференции по археологии Кавказа..., М., 1956, стр. 13.

992. P. M. Munчаев, 990, გვ. 130.

993. А. П. Круглов, 141, გვ. 25—30, სტრ. 4 და 5; А. П. Круглов, Северо-Восточный Кавказ..., КСИИМК, XIII, 1946, стр. 131.

994. P. M. Munчаев, 990, გვ. 100 შემდ.

995. М. Г. Гаджиев, Новые данные о связях Дагестана с Закавказьем и передней Азией в IV—III тыс. до н. э., Материалы сессии, посвященн. итогам археол. и этногр. исследований 1964 г. в СССР (Тезисы докладов), Баку, 1965, стр. 61—62.

996. P. M. Munчаев, 990, გვ. 154—155.

997. შულავერის გორა და იბირის გორა ქვემო ქართლში, შომე-თეფე, თორა თეფე ყაზახის რ-ში აზერბაიჯანში, სიზანანთ გორა ურბნისში, სამელე კლდისა და სამერცხლე კლდის გამოქვაბულები საჩხერის რაიონში და სხვა (ო. ჯაფარიძე, ა. ჯავახიშვილი, ქვემო ქართლის არქეოლოგიური ექსპედიციის შედეგები (1965—1966 წწ.), მაგნე, 1967, № 3 (36); Л. Глonti და სხვები, 132; Г. Нариманов, Древнейшая Земледельческая культура Закавказья. VII Международный конгресс доисториков и протоисториков, М., 1966 стр. 121—126).

998. ო. ჯაფარიძე, ა. ჯავახიშვილი, 997, გვ. 296—298.

999. ო. ჯაფარიძე, ა. ჯავახიშვილი, 997, გვ. 298.

1000. H. H. v. d. Osten, 169, I, სტრ. 62; 72, с 1620, 1708 და სხვა.

1001. ო. ჯაფარიძე, ა. ჯავახიშვილი, 997, ტაბ. IV.

1002. H. H. v. d. Osten, 169, I, სტრ. 63, 1; 64, 1, 2, 4.

1003. H. H. v. d. Osten, 169, I, სტრ. 172, с 1413.

1004. ო. ჯაფარიძე, ტ. ჩუბინიშვილი, 721, სტრ. 3, с.

1005. H. H. v. d. Osten, 169, III, გვ. 416—418.

1006. H. H. v. d. Osten, 169, III, გვ. 429—433, 469.

1007. A. Goetze, 269₁, გვ. 18—19, 45.

1008. A. Goetze, 269₁, გვ. 176—177.

1009. J. Mellaart, 41, გვ. 28—32, რუკა 4.

1010. J. Mellaart, 41, გვ. 9—15, 19—21, რუკა 1.

1011. გ. მელიქიშვილი, 41, გვ. 143—169 შემდ.

1012. Т. В. Гамкрелидзе, Хеттские языки и вопрос о переселении в Малую Азию индоевропейских племен. საქ. სსრ მეცნ. აკად. ენათმეცნ. ინსტიტუტის შრომები, აღმოსავლურ ენათა სერია, II, 1957.

1013. В. В. Иванов, Хеттский язык, М., 1963, стр. 15—16; A. Goetze, 269₁, გვ. 44, 60—62.

1014. V. G. Childe, The Orient and Europe. AJA, XLIII, № 1, 1939, გვ. 10—26.

1015. V. G. Childe, The Aryans, London, 1926, გვ. 200—202 სვ.

1016. V. G. Childe, 1015, გვ. 194—196.

1017. V. G. Childe, 1015, გვ. 134—137.

1018. Доклады и сообщения археологов СССР, VII Международный Конгресс доисториков и протоисториков, М., 1966, стр. 87—120; Т. С. Пассек, 714, стр. 231—239; Л. С. Клейн, О дате Карбунского клада (К проблеме абсолютной датировки раннетрипольской культуры). Проблемы археологии, Л., 1968, стр. 5—74. სხვადასხვა მოსაზრებები იხ. აგრეთვე A. J. B. Wace-სთან, Thessaly and Tripolje. ESA, IX, გვ. 123—132.

1019. Т. С. Пассек, 714, გვ. 237.

1020. Г. Чайлд, 273, გვ. 70, 75, 79, 90, 95, 101, 104, 110, 121—123, 131; E. Pottier, 680, გვ. 40; H. Frankfort, 909₂, გვ. 53—85.

1021. H. Frankfort, 357, გვ. 17—18. დას. ანატოლიაში ამ დროს ხმარებამა შავი ქურჭელი (ქუთაურესად), მაგრამ ფრანკფორტი ფიქრობს, რომ რუხი და წითელი კერამიკის საწყისები შავი კერამიკის ტექნიკაშია. მას შესატყვისობაში მოჰყავს ურტკისა და ტროა I-ის ქრონოლოგია (შავი კერამიკის დასაწყისი). ზოგიერთი არ ეთანხმება ამგვარ დასკვნებს და შეხედულებას, რომ ურტკის კულტურის მატარებელი ხალხი კავკასიურ ენაზე მოლაპარაკე ელემენტია (V. Christian..., იხ. Orient Literaturzeitung, № 12, 1933; G. Contenau, იხ. Syria, XIV, 3).

1022. Г. Чайлд, 333, გვ. 294.

1023. H. Frankfort, 367; J. de Morgan, 179, გვ. 55; R. W. Hutchinson, 632.

1024. V. G. Childe, 1015, გვ. 140, სტრ. 23; Г. Чайлд, 273, გვ. 100, 131—132, 135—136, 178—180, 192—194, სტრ. 47; 68—69.

1025. J. Mellaart, 695, გვ. 231, № 349.

1026. E. Gjerstad, 417, I, ტაბ. XCV; C. F. A. Schaeffer, 65, ტაბ. L—LII, სტრ. 195—197; 204.

1027. R. J. Braidwood and L. S. Braidwood, 365, გვ. 73—74, 109, 141, 158, 178, 293, 354, სტრ. 51, 1—3, 5—10; 81, 1—3; 110; 122, 2, ტაბ. 82, 6; 137, 22—24, 233, 2, 4, 5, 11; 272.

1028. Г. Чайлд, 273, გვ. 66, 101.

1029. T. Burton Brown, 120, გვ. 38, 40.

1030. J. Mellaart, 695, გვ. 217, № 95—123.

1031. „მტკვარ-არაქსის“ კერამიკაში: ამირანის-გორაზე ტ. ჩუბინიშვილი, 39, სტრ. 26, 30—34) და უფრო არქაული ქულბაქებიდან (ო. ჯაფარიძე, 41₁, სტრ. 2, 1, 2; 4, 3; 5, 2, ტაბ. IV, 7, VI, 3).

1032. T. Burton Brown, 120, გვ. 40.

1033. Дж. Пендлбери, 490, ფოტო 54, 2; Б. А. Куфтин, 1₂, გვ. 20, სტრ. 10.

1034. W. Lamb, Excavations at Thermy in Lesbos, Cambridge, 1936, ტაბ. XXXIV, 6, XXXI (თერმი ლესბოსზე); S. S. Weinberg, 264, გვ. 178 შემდ., სტრ. 1; 7, a, b, ტაბ. XXXII, C (დას. ანატ.); J. Mellaart, 695, გვ.

- 224, 226, 228, 232 (სერათები) (სამხრ. ანატოლია); V. G. Childe, 691, ტაბ. I, b, c (მხალისი, კარანოვო, ვსელის-ნოვოს კულტურა ზულგარეთში); D. H. French, 270, XI, სერ. 7, 40, 47; 14, 11 (საბერძნეთი, გვიანი ხალკოლითი); V. G. Childe, 284, სერ. 34; Г. Чайлд, 273, გვ. 106, 126 (ადრეულდური ხანა, აგრეთვე მაკედონია და უფრო ჩრდ.).
1035. C. F. A. Schaeffer, 65, სერ. 18, 1—6; 196; 204; ტაბ. LII (კობროსი, ადრე- და შუაბრინჯაო); Г. Чайлд, 273, გვ. 130.
1036. Народен Музей Казаньск. старо искусство, София, 1967, стр. 134, рис. 6.
1037. J. Mellaart, 695, გვ. 218, № 154, გვ. 224, № 235, გვ. 236, № 402 (სამხრ.-დას. ანატოლია); H. H. v. d. Osten, 169, I, სერ. 243—244 და სხვ.; H. Genouillac, 676, II, ტაბ. 22, 10; 23, 11 (ცენტრ. ანატოლია).
1038. G. E. Wright, The Pottery of Palestine from the Earliest Times to the End of the Early Bronze Age, New Haven, 1937, გვ. 26, სერ. 12, a.
1039. W. Lamb, 134, ტაბ. XXXIV, 1. მეორე მხრივ, III ათასწლეულში თერმიდან ცნობილია თავისებური რელიეფურ-სპირალური, ღარღლი და გრავირებული ორნამენტი, „ნახევარსფერული“ ფურები მენისკისებური შენევილობით და დისკოსებური ზღვები (იქვე, სერ. 31, ტაბ. XVII). თითქოს მსგავსი ელემენტები „მტკვარ-არაქსის“ კერამიკისა.
1040. G. E. Wright, 133, სერ. 6, 7d, ტაბ. A, b, c; G, VII, c, d; D, VII, e, VII, d.
1041. J. Marquet-Krause, La deuxième campagne de fouilles de Ay (1934). Syria, XVI, 4, 1935, გვ. 331—336, ტაბ. LV, LVII.
1042. სქ. მუხ. ინკ. 129—68/12—13, 75 (ოზნის ჯამე-ბი და „ფარნები“); Б. А. Купфин, I, ტაბ. XXXVI (ჯამ ოზნიდან); Л. Глопти და სხვ. 132, ტაბ. I, 31 („ფარანი“ ქვატხელადან).
1043. ტ. ჩუბინიშვილი, 39, სერ. 8.
1044. S. Lloyd and J. Mellaart, 693, სერ. 2, № 3 შემდ. (ბეიჯესულთანი, ადრებრინჯაო); An. St., IX, 1959, სერ. ტაბ. IV-ე (პაქილარი, VI ათასწლ.); XII, 1962, სერ. 9, № 3 შემდ. (ჩათალ ჰეილეი, ნეოლითი); G. Childe, 691, ტაბ. 1—C (კარანოვო); H. Schliemann, 210, № 44 შემდ., 252—263, 1130 (ტროა I—IV); Г. Чайлд, 273, გვ. 70, სერ. 17 (თერმი I—II); C. F. A. Schaeffer, 65, სერ. 79; 162—164; 166, 244; 247, 249; 253; 260; ტაბ. LII.
1045. J. Mellaart, 695, გვ. 220—222, 232, №№ 189, 217, 365.
1046. H. H. v. d. Osten, 169, I, სერ. 73, e 1876; 71, e 2.02; 78, e 2.110, 2298, ტაბ. VII.
1047. R. J. Braidwood and L. S. Braidwood, 365, სერ. 111, 15; 130; 228, 1; 280; 305, 4, 5; 309, 4, 5; 314, 9, 10; 336, 6; 345, 3, 5, 6; 361, 7; 362, 10, ტაბ. ტაბ. 24, 34, 39, 47 (ტაბ. 85, 6—ყელ-პირი კერამიკისა).
1048. H. H. v. d. Osten, 169, I, სერ. 62; 74, e 1870, 1871; 79, e 2296.
1049. აღ. ჯაქიაბიშვილი, ლ. დღონტი, 120, ტაბ. XXVIII, 1, XXIX, 3, XXXII, 1; T. C. Passек, 714, სერ. 53, 1, 2, 4; 59, 4; 60, 1.
1050. თ. ჯაფარიძე, 41, ტაბ. X, 1, XI, 1.
1051. E. Herzfeld, 175, გვ. 77, სერ. 146.
1052. H. H. v. d. Osten, 169, I, სერ. 173, № 2306.
1053. H. H. v. d. Osten, 169, I, სერ. 79, № 2296, ტაბ. VII (XIII ხალკოლითური ფენა, III ათასწლ. I ნახევ.); აღ. ჯაქიაბიშვილი, ლ. დღონტი, 120, ტაბ. XXXII, 1; T. C. Passек, 714, სერ. 53, 1, 2.
1054. A. Parrot, Archéologie Mesopotamienne, Paris, 1953, გვ. 41 (V ათასწლ.); B. M. Masson, 382, გვ. 51, 241, (VI ათასწლ. II ნახევ. და V ათასწლ. I ნახევ.).
1055. A. Parrot, 1051, სერ. 13; R. J. Braidwood, S. Lloyd, F. Safar, Tell Hassuna, Journal of Near Eastern Studies, IV, Chicago, 1945, სერ. 5, 1—5.
1056. A. Parrot, 1954, სერ. 18 და 19; R. J. Braidwood, S. Lloyd, F. Safar, 1055, სერ. 4 და სხვ.
1057. N. W. Eliot, the Pottery from Kudish Saghir.; R. Starr, Nuzi, I, L. 1939, გვ. 609, ტაბ. 44, C, I; 46, D.
1058. R. J. Braidwood, S. Lloyd, F. Safar, 1054, გვ. 263—281, სერ. 1—20, ტაბ. XIII—XXI; A. Parrot, 1054, სერ. 13; 16—21. უფრო გვიანდელ ფენებში ჩნდება ხალკოლითური და ობეიდის კერამიკა და ა. შ.
1059. R. J. Braidwood, S. Lloyd, F. Safar, 1055, გვ. 259, 264.
1050. B. M. Masson, 382, გვ. 58, სერ. 10.
1061. С. А. Сардарян. Первобронное общество в Армении, Ереван, 1967 (სომხურ ენაზე), ტაბ. LVII, 4, LXI, 2; აგრეთვე უახლესი ნიმუშები გეოგრაფიკულ-ტერმინული (1965 წ.).
1062. С. А. Сардарян, 1961, ტაბ. LVI, 3, LVII, 4, 6, LXI, 1, 2; E. B. Ханзаян, Энеолитическое поселение близ Кировакана. СА, 1963, № 1, გვ. 156 შემდ., სერ. 5, 1, 2; 7, 1, 2.
1063. H. Genouillac, 676, I, სერ. 76; II, ტაბ. 33, № 16; K. Bittel, 170, ტაბ. VII, 3; H. H. v. d. Osten, 169, I, სერ. 66, 24, 25, 28 (გვარი, სვასტიკა კერამიკაზე, — ქალაქი, ალაშარი); C. F. A. Schaeffer, 65, ტაბ. XLII, c (ოქროს სამკაული, — ალაქა); N. Schliemann, 210, №№ 1826 — 1921 შორის (სვასტიკა თიხის კერამიკაზე).
1064. A. Parrot, 1054, სერ. 39, 6; 47; 59, 8; 50—51 შორის; A. Pore, 631, სერ. 23, ტაბ. 15, D, 2, 3; B. M. Masson, 382, სერ. 25—26; 33; 36; 48, 52—53, 67; 68; 73; 81—82; E. Herzfeld, 176, სერ. 17—28 და სხვა; И. Н. Хлопин, Изображение креста..., КСИИ, 91.
1065. H. Schmidt; W. Dörpfeld, 252, I, გვ. 243—255, სერ. სერ. 118, 119, 120; ტაბ. 36, V, VII; 38, I, IV, V, VI, VII (კერამიკული ორნამენტი), სერ. სერ.

349, 384; H. Shliemann, 210, №№ 36, 100 141, 142 (კერამიკული და სხვა ნივთების წრიული ორნამენტი).

1066. K. Bittel, 170.

1067. A. Götz, 269, გვ. 44.

1068. S. Lloyd and J. Mellaart, 693, გვ. 113, სურ. 5.

1069. A. J. Ewans, The Mycenaean Tree and Pillar Cult and its Mediterranean relations. Journal of Hellenic Studies, XXI, Part 1, L., 1901, გვ. 99, 135—138.

1070. W. Gaerte, Die Bedeutung der kretisch—minoischen Horns of Consecration. Archiv für Religionswissenschaft, Bd. 21, Heft 1, 2, Leipzig-Berlin, 1922, გვ. 72—84 შემდ.

1071. Б. А. Куфтин, 988, გვ. 70 შემდ.

1072. H. R. Hall, 418, გვ. 25 შემდ., სურ. 18.

1073. Б. А. Куфтин, 1, გვ. 20.

1074. H. Frankfort, 901, სურ. 65; G. Contepaui, 347, IV, 1947, სურ. 1216.

1075. Б. А. Рыбаков, Космология и мифология земледельцев энеолита. СА, 1965, № 2, გვ. 24, სურ. 38, 2.

1076. G. Becatti, 554, გვ. 153, ტაბ. XVI, № 51.

1077. უფრო საფიქრებელია, რომ გამოშვებული წვეტები ჩვენს გამოსახულებაში ხარის ყურებს აღნიშნავს, თუმცა შეიძლება ვეფიქრა რომ პირიქითაა: წვეტების სახით ფიგურას აქვს მარტივი რქები, ისე როგორც ზოგიერთი გვიანდელი საკიდი რქიანი და უუროა (G. Becatti, 554, სურ. 366, a), როგორც ბილჩე ზლოტის ფიგურა (იხ. ზემოთ).

1078. F. H. Marshall, 856, ტაბ. IV, №№ 488, 501, 510, 512, 536, 538. ტაბ. VIII, 782, G. Becatti, 554, ტაბ. XXII, №№ 105, a, b; 106; 107, a, b. ამ საკიდებში რქებს ფიგურის დამკერი რგოლი ცვლის. შეიძლება, ამგვარადვე, თრიალეთურ ორნამენტში ფრიზის ზედა ლენტი რქების აღვლს იკავებდეს.

1079. R. Wirthow, Fundstücke aus Grabhügeln bei Urmia. Z f E, 1900, გვ. 609, 611, სურ. 5. აქ მონაპოვარ (შეკრობებულ) მასალებს რ. ვირხოვი ამიერკავკასიურს ამსგავსებს.

1080. ნახვრეტები ასეთ სადგრებს ხის ტოტის ჩასამაგრებლად ჰქონდა განკუთვნილი, რასაც ბ. კუფტინი კრეტა-მიკენურ სამსხვერპლოებზე აღმართული მცენარის (მისი შემცველის, კრეტული „ორმაგი ცულის“) ანალოგიით ხსნის, — როგორც ნაყოფიერების ქალღმერთის განსახიერებას (Б. А. Куфтин, 988, გვ. 71—72).

1081. A. Evans, 1069, გვ. 100—101, 135—137, სურ. 1; Б. А. Куфтин, 988, გვ. 71—74, სურ. 5 და 6.

1082. მიკენურ ხელოვნებაში ცნობილია ეკვივალენტური მნიშვნელობის სიმბოლური ატრიბუტების ურთიერთდაკავშირება—„ორმაგი ცული“, მცენარის, მზისა და მთვარის (A. Evans, 1069, გვ. 107—108).

1083. R. J. Braidwood and L. S. Braidwood 365, გვ. 358—368, 348—403; სურ. 281—284; 304; 306—7; ტაბ. 86; K. Bittel, 170, ტაბ. VI.

1084. Т. С. Пассек, Раннеземледельческие (трипольские) племена Поднестровья. МИА, 81, 1961, სურ. 13, 11, 13; 17, 1, 3, 6, 10, 11; 21, 8.

1085. Т. С. Пассек, 1081, სურ. 31, 1, 4, 5, 10. ამ ხასიათის სხვა ნიმუშები ახსნილია, როგორც „დიდ დედის მკერდი“ (Б. А. Рыбаков, 714, სურ. 10).

1086. Т. Б. Попова, 147, ტაბ. XIV, 2, XV, 1; А. А. Формозов, 147, გვ. 61—73, სურ. სურ. 30, 34, 40, 41.

1087. К. Е. Черныш, К истории энеолитического времени в среднем Поднестровье. МИА, 102, 1962, სურ. 27, 30, 34, 39.

1088. E. Herzfeld, 176, სურ. 84, ტაბ. XII, XIII; გვ. 86, სურ. 171.

1089. Т. С. Пассек, 714, სურ. 6, 4—6; 8, 2; 9, 2; 11, 1 (მესამე სვეტი). 1, 7 (მეოთხე სვ.); 15, 6, 10, 11; 18, 1; 19, 7; 62, 1, 2 (პირველი სვ.); 4 (მეორე სვ.); Б. А. Рыбаков, 714, სურ. 12, 1; Б. А. Рыбаков, 1075, სურ. 36.

1090. Т. С. Пассек, 714, სურ. 3, 5 (მესამე სვ.); 6, 5; 11, 2 (მეორე სვეტი); 62, 18 (მეორე სვ.); 63; Б. А. Рыбаков, 714, სურ. 12, 2.

1091. Б. А. Рыбаков, 1075, სურ. 26—28.

1092. Б. А. Рыбаков, 1075, სურ. 37, 1; Т. С. Пассек, 714, სურ. 83, 6, 7; 98, 4, 7.

1093. Т. С. Пассек, 714, სურ. 100, v; Б. А. Рыбаков, 714, სურ. 19, 8.

1094. Т. С. Пассек, 714, სურ. 4; 8, 3; 26, 1, 5, 6; 63, 5; 65, 10, 11; 75, 2; 77, 3.

1095. Т. С. Пассек, 714, 67, 1 (პირველი სვეტი), 1, 2 (მეორე სვეტი); Б. А. Рыбаков, 714, სურ. 6, 3; 16, 3.

1096. Т. С. Пассек, 714, სურ. 3, 5—7 (მეორე სვეტი); 9, 5, 8—9.

1097. А. А. Формозов, 147, გვ. 76, სურ. 38, 1—4.

1098. Б. А. Куфтин, 1, ტაბ. CXXII, 3.

1099. Т. Б. Попова, 147, გვ. 23—24, 46, სურ. 9.

1100. Г. Чайлд, 273, გვ. 184, სურ. 63, 1, 2.

1101. N. Åberg, 394, სურ. 1—2, 5; G. Child, 284, სურ. 5; Г. Чайлд, 273, გვ. 251, 254, სურ. 88 (დუნაის კულტურის II პერიოდი).

1102. Б. А. Куфтин, 138, II, ტაბ. 63, 4; 68, 2.

1103. J. Ailio, Fragen der russischen Steinzeit. Finsu Forn Foremogens Tidskrift, XXIX, 1922, გვ. 4.

1104. N. Åberg; La civilisation enéol. dans la péninsule Iberique, სურ. 290—ციტატებ. J. Ailio-დან, 1103, გვ. 88.

1105. Г. Чайлд, 273, გვ. 293—306, სურ. 107.

1106. E. Atzeni, The Cave of San Bartolomeo, Sardinia. Antiquity, XXXVI, № 143, 1962, გვ. 184—188, სურ. 1—2, ტაბ. XXIV—XXVI; Г. Чайлд, 273, გვ. 340—348.

1107. Г. Чайлд, 273, გვ. 323—329, სურ. 117.

1108. Г. Чайлд, 273, გვ. 330.

1109. Hoernes-Menghin, 643, გვ. 400 (სტრ.);
 Г. Чайлд, 273, გვ. 332, სტრ. 115.
1110. V. Elisséiff, Asiatic Protohistory. Enci-
 clopedia of World Art, II, New York, Toronto, Lon-
 don, 1960, გვ. 6—7, სტრ. 14 (მარცხ. ცენტრში).
1111. G. Liverani, R. Peroni, Ceramics. En-
 cicl. of World Art, III, გვ. 295, ტაბ. 124.
1112. А. П. Круглов, 141, სტრ. 4, 6—9; Т. Б.
 Попова, 223, სტრ. 16; 27, 4, 5; 36.
1113. В. И. Марковин, 220გ, სტრ. 48, 19—22.
1114. Г. Чайлд, 273, გვ. 216, სტრ. 77, 3, 4; СА,
 1966, 2, სტრ. 3, 3, 4.
1115. საქ. მუზეუმის კოლექცია: 21—61.
1116. Л. Н. Соловьев, 601, გვ. 149—150, 154.
1117. О. А. Кривцова-Гракова, 450, გვ. 36,
 სტრ. 1—2.
1118. О. Кривцова-Гракова, 450, გვ. 33—38.
1119. Т. С. Пассек, 714, გვ. 101, სტრ. 56.
1120. J. Ailio, 1103, გვ. 37.
1121. C. F. A. Schaeffer, 65, ტაბ X, 2, სტრ.
 45, A, B.
1122. R. Heine-Geldern, 845, გვ. 7—16.
1123. F. Hančar, Kaukasus-Luristan. ESA, IX, გვ.
 60 შემდ.
1124. ასეთი სახით (და რამდენადმე სტილიზებული) შეი-
 ძლება წარმოვიდგინოთ თეთრად მოხატული ჭურჭლების
 ფრიზული ორნამენტი ე. წ. ნუზის კერამიკაში (აშური, ტელ
 დიგანი, ტელ ბილა): ირიბად დაშტრიხული ლენტური კუთ-
 ხეებისა და პატარა წრეებიანი ფოთლისებური (სიმბოლური)
 გამოსახულება (შეად. ტაბ. 24, 18), ლენტური კუთხეები
 ფრიზში და მათ შორის მომცრო სამკუთხედები, ორმაგი
 სამკუთხედები და წერტილოვანი წრეები (შეად. ტაბ. 27, 22;
 28, 32, 37; 29, 1) (B. Hroudá, 653, ტაბ. 3, 3; 5, 6, 7).
1125. T. Burton Brown, 20, გვ. 55.
1126. К. X. Кушнарєва, 434, სტრ. 23, 1—4; 24,
 1, 10, 13; 29, 2.
1127. Т. Б. Попова, 223, ტაბ. II.
1128. J. Ailio, 1103, გვ. 102—103.
1129. К. X. Кушнарєва, 434, სტრ. 18, 11; 20, 1;
 23, 56; 28, 4.
1130. R. Peroni, Ceramics, Charact. and developm.
 in Europe and Asia. Encicl. of World Art, III, გვ. 198
 შემდ., სტრ. 197, 3.
1131. გ. მელიქიშვილი, 41, გვ. 193—194.
1132. G. Childs, 10.5, გვ. 144—149.
1133. G. Contreau, 347, I, გვ. 83.
1134. აღ. ჯაფარიძე, ლ. დლონტი, 120, გვ. 23.
1135. თ. ჯაფარიძე, 52, გვ. 70.
1136. К. X. Кушнарєва, 434, გვ. 166—169.
1137. Я. И. Гуммель, 185, გვ. 21—24.
1138. Я. И. Гуммель, 185, I გვ. 24; E. Röss-
 sler, 192.
1139. Я. И. Гуммель, 185, სტრ. 10.
1140. H. Otten, Hethitische Totearituzale, Berlin,
 1958, გვ. 14—17, 132.
1141. ტ. ჩუბინიშვილი, 493, გვ. 43—44; აღ. ბო-
 ხონაძე, აღ. კალანდაძე, კ. ფიცხელაური,
 მცხეთის არქ. ექსპ. 1961 წ. მუშაობის შედეგებისათვის...
 მოხსენებები, თბ., 1961, გვ. 88, 30—31.
1142. თ. ჯაფარიძე, 41, გვ. 141—144; Б. А.
 Куфтин, 22, გვ. 67—70, 79.
1143. თ. ჯაფარიძე, 41, გვ. 120—121.
1141. ს. მაკალათია, 184, გვ. 50 შემდ.
1145. გ. ფხაკაძე, 135, გვ. 18—60; აღ. ჯაფარი-
 შვილი, ლ. დლონტი, 120, გვ. 22—25; ტ. ჩუბინი-
 შვილი, 39, გვ. 42.
1146. ი. გძელიშვილი, 123, გვ. 703 (ხადიკი);
 А. А. Нессен, 611, გვ. 187 (უჩ-თეფე); Я. И. Гум-
 мель, 185, გვ. 21 (სტეფანაკერტი).

შეშოკლებათა სია

საქ. მუზ. ინვ.	— საქართველოს სახელმწიფო მუზეუმის ინვენტარი
საქ. სახ. მუზ. მოამბე	— საქართველოს სახელმწიფო მუზეუმის მოამბე
სსმ მოამბე	— საქართველოს სახელმწიფო მუზეუმის მოამბე
АН	— Академия Наук
ВДИ	— Вестник Древней Истории
Изв. ГАИМК	— Известия Государственной Академии истории материальной культуры
КСИА	— Краткие сообщения Института археологии
КСИМК	— Краткие сообщения Института истории материальной культуры
МАК	— Материалы по археологии Кавказа
МАР	— Материалы по археологии России
МИА	— Материалы и исследования по археологии СССР
ОАК	— Отчет Археологической Комиссии
СА	— Советская археология
Тр. ГИМ	— Труды Государственного исторического музея
AJA	— American Journal of Archaeology
An. St.	— Anatolian Studies
BSA	— Annual of the British School at Athens
ESA	— Eurasia Septentrionalis antiqua
JNES	— Journal of Near Eastern Studies
PZ	— Prähistorische Zeitschrift
TTK	— Türk Tarih Kurumu (Belleten)
ZIE	— Zeitschrift für Ethnologie

- I. 1—IV ყორღანის ქრილი; 2—X ყორღანის ქრილი.
 II. 1—XIX ყორღანის გეგმა და ქრილი; 2—3—XXII ყორღანის გეგმა და ქრილი;
 III. 1—XXIV ყორღანის გეგმა და ქრილი; 2—XXV ყორღანის გეგმა და ქრილი; 3—4—XL ყორღანის დასაქრძალაეი მოედნის გეგმა.
 IV. 1—2—XLVI ყორღანის გეგმა და ქრილი.
 V. IV ყორღანი: 1, 3—11—შავპრიალა კერამიკა (მოზრდილი ქურქლები) გრავირებული (1, 4, 7), დარული (3) და პრიალა (6) ორნამენტით; 2—ვერცხლის ხეია; 12—13—ობსიდიანის რეტეშირებული ლამელები.
 VI. 1—3—X ყორღანი: 1—ფრაგმენტი შავპრიალა დიდი თიხის ქურქლისა პრიალა ორნამენტით; 2—3—ობსიდიანის რეტეშირებული ანატეკეი და ლამელები. 4—16—XI ყორღანი: ფრაგმენტები თიხის მომცრო შავპრიალა ქურქლებისა გრავირებული, ჩაღარულ-ამოზნეკილი და კოპეზიანი ორნამენტით.
 VII. შავპრიალა კერამიკა XI ყორღანიდან: 1, 8—9, 11—ფრაგმენტები მოზრდილი ქურქლებისა გრავირებული (1) და კოპეზიანი (9) ორნამენტით; 2—პატარა ტოლჩა; 3—7, 10—ფრაგმენტები მომცრო ქურქლებისა გრავირებული და ჩაღარულ-ამოზნეკილი ორნამენტით.
 VIII. 1—5—XII ყორღანი: 1, 3—შავი და ღია-ნაცრისფერეკიანი მომცრო შავპრიალა ქურქლები; 2—მოშავოდ და მოყაეისფროდ გაპრიალებული მოზრდილი ქურქელი გრავირებული ორნამენტით; 4—5—ფრაგმენტები შავპრიალა მოზრდილი ქურქლებისა გრავირებული ორნამენტით. 6—9—შავპრიალა კერამიკა გრავირებული და ჩაღარულ-ამოზნეკილი ორნამენტით XIII და XIV ყორღანებიდან: 6, 8—9—მოზრდილი ქურქლები, 7—პატარა ტოლჩა (იხ. შენ. 142, 495).
 IX. 1—7—XIX ყორღანი: 1, 3—შავპრიალა კერამიკა (მოზრდილი ქურქლები) გრავირებული ორნამენტით (1); 2—სპილენძის იარაღის ფრაგმენტი; 4—5—ობსიდიანის ისრისპირები; 6—7—ობსიდიანის ლამელები. 8—12—XXII ყორღანი: 8—ვერცხლის ხეიები; 9—ოქროს საყინძი; 10—შავპრიალა ნაცრისფერეკიანი მომცრო ქურქელი; 11—თეთრი პასტის იოტები; 12—ვერცხლის შემოსაკრავი.
 X. XXIV ყორღანი: 1, 4—7—შავპრიალა კერამიკა—დიდი ტოლჩა (1) და ფრაგმენტები მოზრდილი ქურ-

ქლებისა გრავირებული და ჩაზნეკილი ორნამენტით, 2—3—სპილენძის ოთხწახნაგა ნიეთები.

- XI. 1—4—შავპრიალა კერამიკა XXV ყორღანიდან: 1—დიდი ქურქელი; 2—4—მომცრო ქურქლები ჩაღარულ-ამოზნეკილი, გრავირებული და კოპეზიანი ორნამენტით. 5—11—XXVII ყორღანი: 5—9—ფრაგმენტები მომცრო (5—7) და მოზრდილი (8—9) შავპრიალა ქურქლებისა (5, 7—სასმისები) ქდეულ-პრიალა ორნამენტით (8); 10—წითელეკიანი ხუფის ფრაგმენტი; 11—ობსიდიანის ისრისპირი.
 XII. XL ყორღანი: 1—ფრაგმენტი შავპრიალა მომცრო ქურქლისა მსხვილი ჩაქდეული წერტილებით; 2—კემატისის ლახტისთავი; 3—5—სპილენძის ნიეთები: 3—სატევაი, 4—ხელშეხისპირი, 5—აბჯრის ნაწალები.
 XIII. 1—6—XL ყორღანი: 1—სპილენძის დასაკრავები და მანქვლები; 2—მილაკი ტყაეის თასით (ფრაგმენტი); 3—4—ობსიდიანის რეტეშირებული ანატეკეები; 5—„მშვილდის“ ოქროს თხელფურცლოეანი შემოსაკრავები; 6—ობსიდიანის ისრისპირები. 7—10—შავპრიალა კერამიკა XLVI ყორღანიდან: ფრაგმენტები მოზრდილი ქურქლებისა და მომცრო დისკოსებური ხუფისა გრავირებული ორნამენტით (10).
 XIV. შავპრიალა კერამიკა XLVI ყორღანიდან: 1—2, 4—5—ფრაგმენტები მოზრდილი ქურქლებისა რელიეფური და ჩაღარულ-ამოზნეკილი ორნამენტით; 3—მომცრო ქურქელი ჩაღარულ-ამოზნეკილი და გრავირებული ორნამენტით.
 XV. I ყორღანი: 1—გეგმა და ქრილები; 2—სარდიონისა და ცისფერად მოქიქული პასტის მძიეები; 3, 5, 7, 10—11, 15, 18—21, 23—26—ფრაგმენტები შავპრიალა დიდი ქურქლებისა პრიალა და კოპეზიანი (3, 5, 7, 15, 18, 24—26), ქდეულ-პრიალა (6, 8—9, 12), რელიეფური და გრავირებული (11, 20—21, 23, 25) ორნამენტით; 13—14—შავი და წითელი თიხის ჯამეები; 4, 16—17, 22—მოხატული კერამიკა (დიდი ქურქლები).
 XVI. 1—10—I ყორღანი: 1—8—შავპრიალა კერამიკა (მოზრდილი ქურქლები) ქდეული (6), პრიალა და რელიეფური ორნამენტით; 9—10—მოხატული კერამიკა. 11—15—II ყორღანი: 11—გეგმა და ქრილი; 12—ცისფერი პასტის მძიეები; 13—15—შავპრიალა კერამიკა გრავირებული (13) და კოპეზიანი ორნამენტით. 16—19—III ყორღანი: 16—ქეის წყობა

ყორდანის ყრილში (მოგვიანო?); 17—18—შავპრიალა დიდი ჭურჭლები; 19—შავპრიალა და ნაწილობრივ წითელზედაპირიანი (წითლად შეღებილი) დიდი ჭურჭელი.

XVII. V ყორდანი: 1—თხრილების გეგმა; 2, 6, 16, 38—ვერცხლის ნივთები; 2,6—საკინძები, 16—თასი, 38—ფირფიტა; 3—5, 7—15, 17—18, 22—ოქროს ნივთები; 3—სფერული სეგმენტი, 4—მილაკისებური შემოსაკრავი, 5—ცხოველის ქანდაკება ქვის სადგამით, 7—ფურცლის ნახევები, 8—9, 17—18—მძივები, 10—11, 14, 22—ლილაკები, 12—შემოსაკრავები, 13—აგრაფი, 15—გადასაკრავი (ფრაგმენტი); 19—სპილენძის ქვაბი; 20—სარდიონის მძივები; 21—ციფერი პასტის იოტები; 23—ობსიდიანის დისკოები; 24—ობსიდიანის ისრისპირი; 25, 27—34, 36, 39—41, 43—44—შავპრიალა კერამიკა (დიდი ჭურჭლები) რელიეფური (27) და გრავირებული ორნამენტით; 26, 35, 37, 42—მოხატული კერამიკა (მოზრდილი ჭურჭლები და ფრაგმენტები).

XVIII. VI ყორდანი: 1—დასაკრავი მოედანი (პუნქტირით) და განათხარი ფართობი; 2, 7—10, 12—ოქროს ნივთები; 2,8, 10 — მძივები, 7—დოღური, 9—მილაკი, 12—„ბუნეიკი“; 3, 5, 13— სარდიონის მძივები; 4—პასტის იოტები; 6, 11, 14—17, 19—33—შავპრიალა კერამიკა რელიეფური (27), ღარული (28) და გრავირებული ორნამენტით (6—გრავირებული და ჩაზნექილი); 18 — მოხატული დიდი ჭურჭელი.

XIX. VII ყორდანი: 1—გეგმა და კრილი; 2 ოქროს ფილა; 3—7, 9—19, 21—29—შავპრიალა კერამიკა (მოზრდილი ჭურჭლები) რელიეფური (3, 5, 10, 11) (3—რელიეფური და გრავირებული), გრავირებული (6, 21—22, 28, 29), პრიალა და კოპებიანი (9, 11, 13—14, 16—17, 19, 23—27) და ქდეულ-პრიალა (10, 15, 18) ორნამენტით; 8, 20—მოხატული დიდი ჭურჭლები.

XX. VIII ყორდანი: 1—განათხარი ფართობი და აღმოჩენები (ლითონი, კერამიკა, ცხოველის ძვლები); 2—9, 14—ოქროს ნივთები; 2—ფირფიტოვანი გადასაკრავები, 3—შემოსაკრავები, 4—ფურცლოვანი დასაკრავები, 5—7—სფერული დიდი მძივები, შემკული ფერადი თვლებით (6), გავარსითა და მავთულოვანი აპლიკაციით, 8—9—სფერული მძივები, ამოჭდეულკოპებიანი და სადა, 14—ფუყე (ფურცლოვანი) ხეივები; 10—აქატის კულონი ფერადი თვლებითა და გავარსით შემკული ოქროს ჩარჩოთი; 11—ოქროს გარსაკრავიანი სარდიონის მძივები; 12—სარდიონის საკიდი; 13—სარდიონის მძივები; 15—ციფერი პასტის იოტები; 16—28—შავპრიალა კერამიკა (17—მომცრო ჭურჭელი) ჩაღარული (16, 20, 22, 27), ჩაღარულ-ამოზნექილი (17—19), გრავირებული (21, 23, 25—26, 28) და რელიეფური (24) ორნამენტით.

XXI. 1—11—VIII ყორდანი: 1—7—ოქროს ნივთები—1—ფირფიტა, 2—იოტები, 3—5—წერილი მძივები, 6—7—ფურცლის ნახევები; 8—11—ფრაგმენტები შავპრიალა (8, 10—11) და მონაცრისფრო (9) დიდი

ჭურჭლებისა გრავირებული და რელიეფური ორნამენტით. 12—24—IX ყორდანი: 12—განათხარი ფართობი და აღმოჩენები (ლითონი, კერამიკა); 13, 15—16, 19—ოქროს ნივთები; 13—აგრაფი, 15—16, 19—მძივები; 14—ვერცხლის საკინძი; 17, 21—ციფერი და თეთრი პასტის იოტები; 18—ბროლის მძივი; 20—სარდიონის მძივი; 22—24—შავპრიალა კერამიკა ჩაღარულ-ამოზნექილი (22) და რელიეფური ორნამენტით. 25—36—XIV ყორდანი: 25—26—აქატის საკილები; 27—ამეთვისტოს საკიდი; 28, 33—სარდიონის მძივები; 29—თეთრი პასტის იოტები; 30, 32—ოქროს იოტები და ხეივები; 31—ციფერი პასტის იოტები; 34—ქარვის მძივი; 35—36—შავპრიალა კერამიკა (36—მომცრო ჭურჭელი) გრავირებული და ჩაღარულ-ამოზნექილი ორნამენტით.

XXII. XV ყორდანი: 1—გეგმა და კრილი; 2—4—ოქროს შტანდარტის ნაწილები; 5—6, 9—10, 12—13—სპილენძ-ბრინჯაოს ნივთები; 5—სატევაარი, 6—ოთხფახნავა „სადგისი“, 9—ვაზა, 10—რგოლები, 12—ქვაბი (სპილენძისა), 13—შუბისპირი; 7—ვერცხლის ფილა; 8—ობსიდიანის ისრისპირები; 11—სარდიონისა და ცისფრად მოჭექული პასტის მძივები; 14, 29—მოხატული კერამიკა; 15—17, 19—28, 30—40—შავპრიალა კერამიკა (მოზრდილი ჭურჭლები) პრიალა (20, 25, 33, 36—37, 40), ქდეულ-პრიალა (16, 20, 26, 30, 34—35, 38), გრავირებული (17, 19, 23—24, 28, 32), ღარული (39—ჭურჭლის ძირი) და კოპებიანი ორნამენტით; 18—თიხის სადგრები (სპილენძის ქვაბისათვის).

XXIII. 1—9—შავპრიალა კერამიკა (მოზრდილი ჭურჭლები) XV ყორდანიდან, პრიალა (1—2, 5, 7), ქდეულ-პრიალა (3, 9) გრავირებული (4, 6, 8) და კოპებიანი ორნამენტით. 10—15—XVI ყორდანი: 10—სამარსი ორმოს გეგმა; 11—ოქროს ფოლგა; 12—13—შავპრიალა დიდი ჭურჭლები გრავირებული ორნამენტით; 14—სარდიონის მძივები; 15—ვერცხლის ტოლჩა.

XXIV. XVII ყორდანი: 1—გეგმა და კრილი; 2,5—6, 24—25, 32—33—ოქროს ნივთები; 2—საკინძები (ვერცხლის ღეროთი), 5—თასი, 6—ფირფიტოვანი დისკო, 24—25—ლილაკები, 32—მილაკი, 33—ფირფიტის ფრაგმენტი; 3—4, 7—ვერცხლის ნივთები; 3—სარწყული, 4—სატევაარი, 7—საკინძები; 8—9, 11, 17, 19, 20—შავპრიალა (11,17) და ნათელკეციანი ხელადები; 10, 12, 14—16, 18, 21—22, 27—28, 31—შავპრიალა კერამიკა (დიდი ჭურჭლები) გრავირებული ორნამენტით (21—22, 27—28, 31—ორნამენტის სქემები ნახატზე); 13,23—მოხატული დიდი ჭურჭლები; 26—აქატისა (მოგრო) და სარდიონის მძივები, ცისფერი პასტის, სარდიონისა და ვიშრის იოტები; 29—მოყავისფრო უხეში თიხის ტოლჩა; 30—თეთრი პასტის იოტები.

XXV. 1—18—შავპრიალა კერამიკა (მოზრდილი ჭურჭლები) XVII ყორდანიდან, კოპებიანი და ღარული (1—2, 8—9, 13, 16), გრავირებული (3,7, 10—11, 14, 16), პრიალა და კოპებიანი (4—5), რელიეფური (14, 17)

- და ქდეულ-პრიალა (18) ორნამენტით. 19—32—XVIII ყორღანი: 19—ქვის წყობა და მონაპოვარი (წერტილებით) განათხარ ფართობზე; 20—21—სარღონის მძივები; 22—იასპის მძივი; 23—24, 27, 29—30, 32—შავპრიალა კერამიკა (დიდი ქურქლები) ჩადარულ-ამონეჩილი (23, 30), გრავირებული და კოპებიანი ორნამენტით; 25—26—ოქროს ნახევარმძივი და დისკოსებური გადასაკრავი; 28—ბრინჯაოს მომცრო სატევარი; 31—მოშავო-მოყავისფრო თიხის მომცრო ქურქელი წვეტიანი მომადლო კოპებით.
- XXVI. 1—6—შავპრიალა კერამიკა (დიდი ქურქლები) XXIII ყორღანიდან, რელიეფური (1), ჩაზნეჩილი (4) და გრავირებული (6) ორნამენტით. 8—9—XXVIII ყორღანი: 8—მოშავო-მოყავისფრო უხეში თიხის ქურქელი რელიეფური და გრავირებული ორნამენტით. 9—შავპრიალა მოზრდილი ქურქელი ქდეული ორნამენტით. 7, 10—20—XXIX ყორღანი: 7—გეგმა და ქრილი; 10—შავპრიალა ტოლჩა; 11—ცისფერი პასტის იოტები; 12—გიშრის ცილინდრული, ბრინჯაოს რგოლისებური (ბოლოებგახსნილი) და წითელი პასტის წაყვეთილბიკონუსური იოტები; 13—ოქროს ფუყე და ფირფიტოვანი ხეიბები; 14—ბრინჯაოს სატევარი; 15—ხის ეტლის ნაშთები; 16, 18, 20—დიდი და საშუალო ზომის შავპრიალა ქურქლები; 19—მოშავო-მოყავისფრო უხეში თიხის ქილა; 17—ხის სამფეხა ხონჩა (რესტავირებული).
- XXVII. 1—3—შავპრიალა კერამიკა XXX ყორღანიდან, ღარული ორნამენტით (2—3) (3—მომცრო ქურქელი); 4—6—შავპრიალა კერამიკა XXXI ყორღანიდან (4—გრავირებული ორნამენტით); 7—მოშავო თიხის ქურქელი XXXII ყორღანიდან, დაქდეულზოლებიანი ზედაპირით. 8—12—XXXIII ყორღანი: 8—ოქროს მძივი; 9—12—შავპრიალა კერამიკა (დიდი ქურქლები) ჩადარულ-ამონეჩილი (9, 12) და პრიალა (11) ორნამენტით. 13—23—შავპრიალა კერამიკა (დიდი ქურქლები) XXXIV ყორღანიდან, გრავირებული და კოპებიანი ორნამენტით.
- XXVIII. XXXVI ყორღანი: 1—დასაკრძალავი დარბაზის გეგმა და აღმოჩენები (კერამიკა, ლითონი); 2—6, 8, 10—ოქროს ნივთები; 2—ხის სვეტის თხელფურცლოვანი შემოსაკრავი, 3—6—მძივები, 8—საყინძი (ვერცხლის ღეროთი), 10—ფოლგა; 7—საყინძის ვერცხლის ღერო; 9—ბრინჯაოს რგოლი (ფრაგმ.); 11—ცისფერი პასტის მძივები (შეიძლება მოგვიანო); 12—13—ობსიდიანის ისრისპირები და ფირფიტა; 14—ბრინჯაოს იარაღის ფრაგმენტი (შეიძლება მოგვიანო); 15—37—შავპრიალა კერამიკა (დიდი ქურქლები) დარული (15, 25, 35), რელიეფური (16, 21), გრავირებული (17, 18, 26—33, 36—37) და პრიალა (20, 22—24) ორნამენტით.
- XXIX. კერამიკა (დიდი ქურქლები) XXXVI ყორღანიდან: 1—5, 9, 12—19, 21—33—შავპრიალა კერამიკა გრავირებული (1, 3, 5, 9, 12—19, 21—22, 24, 27, 31, 33) და პრიალა (2, 4) ორნამენტით; 6—8, 10—11—მოხატული კერამიკა (მოზრდილი ქურქლები); 20—მონაცრისფრო-მოყვითალო ქურქელი გრავირებული ორნამენტით.
- XXX. 1—შავპრიალა თიხის მომცრო ქურქელის ფრაგმენტი გრავირებული ორნამენტით XXXIX ყორღანიდან. 2—7—შავპრიალა კერამიკა XLI ყორღანიდან (3—მომცრო ქურქელი), გრავირებული ორნამენტით. 8—9—XLI ყორღანი: 8—მოშავო-მოყავისფრო უხეში თიხის ქილა გრავირებული ორნამენტით; 9—შავპრიალა მომცრო თიხის ქურქელი კანელურებისა და პრიალა ხაზების ორნამენტით. 10—მოზრდილი შავპრიალა ქურქელი გრავირებული ორნამენტით XLIV ყორღანიდან. 11—30—XLV ყორღანი: 11—დასაკრძალავი დარბაზის გეგმა და აღმოჩენები (კერამიკა, ლითონი); 12—ვერცხლის საკეტი; 13—18, 20, 22—23—ოქროს ნივთები; 13—მძივები, 14—შტანდარტის დოღურები, 15, 17, 20—ფირფიტები, 16—მედალიონი, 18—ლილაკისებური მცირე ფირფიტები, 22—გარსაკრავი, 23—ბრტყელი მავთულები და წერილი ფირფიტები კოლოფის ინკრუსტაციისა; 19—ვერცხლის ფირფიტა გრეხილი მავთულებით; 21, 26—30—შავპრიალა კერამიკა (ფრაგმენტები დიდი ქურქლებისა), პრიალა (21, 29), გრავირებული (26, 30), რელიეფური და ჩაზნეჩილი (27—28) ორნამენტით; 24—25—ობსიდიანის ფირფიტები და ისრისპირები.
- XXXI. XLV ყორღანი: 1—9, 11—19—შავპრიალა კერამიკა (დიდი ქურქლები) პრიალა (1—3, 8), დარული (4, 15) და გრავირებული (5, 7, 9, 11—14, 16—19) ორნამენტით; 10—მოხატული ქურქელის ფრაგმენტი.
- XXXII. შავპრიალა კერამიკა (დიდი ქურქლები) გრავირებული ორნამენტით XLV ყორღანიდან.
- XXXIII. 1—თრიალეთი, XL ყორღანი; 2—ჩაგარ ბაზარი (სირია); 3, 4—ოსპრისის ყორღანი; 5—ალიშარ 11; 6—ხოვლეს ყორღანი; 7—თრიალეთი, XL ყორღანი; 8—საჩხერე, ცარცის გორა; 9, 10—ქარაზ-ჰუიუი; 11, 12—ეშერის IV დოღმენი; 13—თეფე გიანი (ირანი); 14—თრიალეთი, XXIX ყორღანი; 15—თრიალეთი, ზურტაკეტის ყორღანი; 16—მევიდო (პალესტინა); 17—თრიალეთი, საბიდ-ახჩას ყორღანი; 18—ბიბლოსი (ლიბანი); 19—თრიალეთი, XVII ყორღანი; 20 იერიხო (პალესტინა).
- XXXIV. XLV ყორღანი: მომცრო (3) და დიდი ქურქლების ყელ-პირის პროფილები.

ОПИСАНИЕ ТАБЛИЦ

- I. 1 — разрез кургана IV; 2 — разрез кургана X.
- II. 1 — план и разрез кургана XIX; 2—3 — план и разрез кургана XXII.
- III. 1 — план и разрез кургана XXIV; 2 — план и разрез кургана XXV; 3—4 — план погребальной площадки кургана XL.
- IV. 1—2 — план и разрез кургана XLVI.
- V. Курган IV: 1, 3—11 — чернолощенная керамика с гравированным (1, 4, 7), желобчатым (3) и лощеным (6) орнаментом; 2 — серебряный завиток; 12—13 — обсидиановые пластины.
- VI. 1—3 — курган X: 1 — фрагмент чернолощенного большого сосуда с лощеным орнаментом; 2—3 — обсидиановый отщеп и пластины. 4—16 — курган XI: чернолощенная керамика (малые сосуды) с гравированным и выпукло-вогнутым орнаментом.
- VII. Чернолощенная керамика из кургана XI: 1, 8—9, 11 — фрагменты больших сосудов с гравированным орнаментом (1) и шишечками (9); 2 — кружка; 3—7, 10 — фрагменты малых сосудов с гравированным и выпукло-вогнутым орнаментом.
- VIII. 1—5 — курган XII: 1, 3 — чернолощенные малые сосуды с черным (1) и светло-серым (3) черепком; 2 — сосуд среднего размера с черной и коричневатой лощеной поверхностью и гравированным орнаментом; 4—5 — фрагменты чернолощенных больших сосудов с гравированным орнаментом. 6—9 — чернолощенная керамика с гравированным и выпукло-вогнутым орнаментом из XIII и XIV курганов: 6, 8—9 — сосуды средних размеров; 7 — глиняная кружечка (см. прим. 142, 495).
- IX. 1—7 — курган XIX: 1, 3 — чернолощенная керамика (большие сосуды) с гравированным орнаментом (1); 2 — фрагмент медного лезвия; 4—5 — обсидиановые наконечники стрел; 6—7 — обсидиановые пластины. 8—12 — курган XXII: 8 — серебряные завитки; 9 — золотая булавка; 10 — чернолощенный малый сероглиняный сосуд; 11 — белопастовый бисер; 12 — серебряная обкладка.
- X. Курган XXIV: 1, 4, 7 — чернолощенная керамика — большая кружка (1) и фрагменты больших сосудов с гравированным (4, 5) и вогнутым (7) орнаментом; 2—3 — медные четырехгранные предметы.
- XI. 1—4 — чернолощенная керамика из кургана XXV: 1 — большой сосуд; 2—4 — малые сосуды с вогнуто-выпуклым, гравированным и шишечным орнаментом. 5—11 курган XXVII: 5—9 — фрагменты чернолощенных малых (5—7) и больших (8—9) сосудов с вдавленно-лощеным орнаментом (8); 10 — фрагмент красноглиняной крышки; 11 — обсидиановый наконечник стрелы.
- XII. Курган XL: 1 — фрагмент чернолощенного малого сосуда с накольноточечным орнаментом; 2 — гематитовый наконечник булавы; 3—5 — медные оружия и выпуклости от «лат».
- XIII. 1—6 — курган XL: 1 — медные накладки и гвоздики; 2 — медная трубочка с ремешком (фрагмент); 3—4 — обсидиановые отщепы; 5 — золотые тонколистные обкладки древка; 6 — обсидиановые наконечники стрел. 7—10 — чернолощенная керамика из кургана XLVI: фрагменты больших сосудов и крышка малого сосуда с гравированным орнаментом (10).
- XIV. Чернолощенная керамика из кургана XLVI: 1—2, 4—5 — фрагменты больших сосудов с рельефным и выпукло-вогнутым орнаментом; 3 — малый сосуд с выпукло-вогнутым и гравированным орнаментом.
- XV. Курган I: 1 — план и разрезы; 2 — сердоликовые и голубые глазурованные пастовые бусы; 3, 5, 7, 10, 11, 15, 18—21, 23—26 — фрагменты чернолощенных больших сосудов с лощеным и шишечным (3, 5, 7, 15, 18, 24—26), вдавленно-лощеным (6, 8—9, 12), рельефным и гравированным (11, 20—21, 23, 25) орнаментом; 13—14 — черно- и красноглиняные миски; 4, 16—17, 22 — расписная керамика (большие сосуды).
- XVI. 1—10 — курган I: 1—8 — чернолощенная керамика (большие сосуды) с вдавленным (6), лощеным и рельефным орнаментом; 9—10 — расписная керамика. 11—15 — курган II: 11 — план и разрез; 12 — бусы из голубой пасты; 13—15 — чернолощенная керамика с гравированным (13) и шишечным орнаментом. 16—19 — курган III: 16 — каменная кладка в насыпи кургана (поздняя ?); 17—18 — чернолощенные большие сосуды; 19 — большой сосуд с чернолощенной и частично краснообожженной (красноокрашенной) поверхностью.
- XVII. Курган V: 1 — план раскопки; 2, 6, 16, 38 — серебряные предметы; 2, 6 — булавы, 16 — кубок.

- 38 — пластина; 3—5, 7—15, 17—18, 22 — золотые предметы: 3 — сферический сегмент, 4 — трубчатая обкладка, 5 — скульптура животного с каменной подставкой, 7 — листовые фрагменты, 8—9, 17—18 — бусы, 10—11, 14, 22 — пуговики, 12 — обкладки, 13 — аграф, 15 — нашивка (фрагм.); 19 — медный котел; 20 — сердоликовые бусы бисер пастовый, голубой; 23 — обсидиановые диски; 24 — обсидиановый накопечник стрелы; 25, 27—34, 36, 39—41, 43—44 — чернолощенная керамика (большие сосуды) с рельефным и гравированным орнаментом; 26, 35, 37, 42 — расписная керамика (большие сосуды и фрагменты).
- XVIII. Курган VI: 1 — погребальная площадка (пунктиром) и раскопанная площадь; 2, 7—10, 12 — золотые предметы; 2, 8, 10 — бусы, 7 — барабанчик, 9 — трубочка, 12 — «навершие»; 3, 5, 13 — сердоликовые бусы; 4 — бисер пастовый; 6, 11, 14—17, 19—33 — чернолощенная керамика с рельефным (27), желобчатым (28) и гравированным орнаментом (6 — с круглыми вдавлениями); 18 — расписной большой сосуд.
- XIX. Курган VII: 1 — план и разрез; 2 — золотая чаша; 3—7, 9—19, 21—29 — чернолощенная керамика (большие сосуды) с гравированным и рельефным (3), рельефным (4, 5, 10, 11), гравированным (6, 21—22, 28, 29), лощеным и шишечным (9, 11, 13—14, 16—17, 19, 23—27) и вдавленно-лощенным (10, 15, 18) орнаментом; 8, 20 — расписные большие сосуды.
- XX. Курган VIII: 1 — раскопанная площадь и находки (металл, керамика, кости животных), 2—9, 14 — золотые предметы: 2 — пластинчатые накладки, 3 — обкладки, 4 — листовые нашивки, 5—7 — сферические большие бусы, украшенные цветными камнями (6), зерню и проволочной аппликацией, 8—9 — сферические бусы, простые и с пунсоном; 14 — полые завитки; 10 агатовый кулон в золотой оправе, украшенной цветными камнями и зерню; 11 — сердоликовые бусы в золотой оболочке; 12 — сердоликовая подвеска; 13 — сердоликовые бусы; 15 — бисер пастовый, голубой; 16—28 — чернолощенная керамика (17 — малый сосуд) с вогнутым (16, 20, 22, 27), выпукло-вогнутым (17—19), гравированным (21, 23, 25—26, 28) и рельефным (24) орнаментом.
- XXI. 1—11 — курган VIII: 1—7 — золотые предметы — 1 — пластина, 2 — бисер, 3—5 — мелкие бусы, 6—7 — обрывки листа; 8—11 — фрагменты чернолощенных (8, 10—11) и сероглиняного (9) больших сосудов с гравированным и рельефным орнаментом. 12—24 — курган IX: 12 — раскопанная площадь и находки (металл, керамика); 13, 15—16, 19 — золотые предметы — 13 — аграф, 15—16, 19 — бусы; 14 — серебряная булава; 17, 21 — бисер пастовый, голубой и белый; 18 — хрустальная буса; 20 — сердоликовая буса; 22—24 — чернолощенная керамика с выпукло-вогнутым (22) и рельефным орнаментом. 25—36 — курган XIV: 25—26 — агатовые подвески; 27 — аметистовая подвеска; 28, 33 — сердоликовые бусы; 29 — бисер пастовый, белый; 30, 32 — бисер золотой и золотые завитки; 31 — бисер пастовый, голубой; 34 — буса юпитарная; 35—36 — чернолощенная керамика с гравированным и выпукло-вогнутым орнаментом.
- XXII. Курган XV: 1 — план и разрез; 2—4 — части золотого штандарта; 5—6, 9—10, 12—13 — медно-бронзовые предметы: 5 — кинжал, 6 — четырехгранное «шило», 9 — ваза, 10 — кольца, 12 — котел (медный), 13 — копьё, 7 — серебряная чарка, 8 — обсидиановые наконечники стрел; 11 — сердоликовые и пастовые (глазурированные голубые) бусы; 14, 29 — расписная керамика; 15—17, 19—28, 30—40 — чернолощенная керамика (большие сосуды) с лощеным (20, 25, 33, 36—37, 40), вдавленно-лощенным (16, 20, 26, 30, 34—35, 38), гравированным (17, 19, 23—24, 28, 32), желобчатым (39, — дно сосуда) и шишечным орнаментом; 18 — глиняные подставки (для котла).
- XXIII. 1—9 — чернолощенная керамика (большие сосуды) из кургана XV с лощеным (1—2, 5, 7), вдавленно-лощенным (3, 9), гравированным (4, 6, 8) и шишечным орнаментом. 10—15 — курган XVI: 10 — план погребальной ямы; 11 — золотая фольга; 12—13 — чернолощенные большие сосуды с гравированным орнаментом; 14 — сердоликовые бусы; 15 — серебряная кружка.
- XXIV. Курган XVII: 1 — план и разрез; 2, 5—6, 24—25, 32—33 — золотые предметы: 2 — булавки (с серебряным стержнем), 5 — кубок, 6 — диск пластинчатый, 24—25 — пуговики, 32 — трубочка, 33 — фрагмент пластины; 3—4, 7 — серебряные предметы: 3 — ведро, 4 — кинжал, 7 — булава; 8—9, 11, 17, 19, 20 — чернолощенные (11, 17) и светло-глиняные кувшины; 10, 12, 14—16, 18, 21—22, 27—28, 31 — чернолощенная керамика (большие сосуды) с гравированным орнаментом (21—22, 27—28, 31 — схемы орнамента на рисунках); 13, 23 — расписные большие сосуды; 26 — агатовая (длинная) и сердоликовая бусы, бисер пастовый голубой, сердоликовый и агатовый; 29 — кружка из коричневатой груболепленной глины; 30 — бисер пастовый белый.
- XXV. 1—18 — чернолощенная керамика (большие сосуды) из кургана XVII, с шишечным и желобчатым (1—2, 8—9, 13, 16), гравированным (3, 7, 10—11, 14, 16), лощеным и шишечным (4—5), рельефным (14, 17) и вдавленно-лощенным (18) орнаментом. 19—32 — курган XVIII: 19 — каменная кладка и

- находки (точками) на раскопанной площади; 20—21 — сердоликовые бусы; 22 — яшмовая буса; 23—24, 27, 29—30, 32 — чернолощенная керамика (большие сосуды) с выпукло-вогнутым (23, 30), гравированным и шишечным орнаментом; 25—26 — половина бусины и дисковидная накладка; 28 — бронзовый кинжалчик; 31 — коричнево-бурый сосуд с высокими острыми шишками.
- XXVI. 1—6 — чернолощенная керамика (большие сосуды) из кургана XXIII, с рельефным (1), вогнутым (4) и гравированным (6) орнаментом. 8—9 — курган XXVIII: 8 — коричнево-бурый груболепленный сосуд с рельефным и гравированным орнаментом; 9 — чернолощенный большой сосуд с вдавленным орнаментом. 7, 10—20 — курган XXIX: план и разрез; 10 — чернолощенная кружка; 11 — бисер пастовый, голубой; 12 — бисер: гагатовый, цилиндрический; бронзовый, кольцевидный; и пастовый, красный, усеченнобиконический; 13 — полые и пластичатый золотые завитки; 14 — бронзовый кинжал; 15 — остатки деревянной колесницы; 16, 18, 20 — большие и средние чернолощенные сосуды; 19 — коричнево-бурый грубый сосуд; 17 — деревянное блюдо (реставр.).
- XXVII. 1—3 — чернолощенная керамика из кургана XXX, с желобчатым орнаментом (2—3) (3 — малый сосуд). 4—6 — чернолощенная керамика из кургана XXXI (4 — с гравированным орнаментом). 7 — черноватый сосуд со штампованной бороздчатой поверхностью из XXXII кургана. 8—12 — курган XXXIII: 8 — золотая буса; 9—12 — чернолощенная керамика (большие сосуды) с выпукло-вогнутым (9, 12) и лощеным (11) орнаментом. 13—23 чернолощенная керамика (большие сосуды) из кургана XXXIV с гравированным и шишечным орнаментом.
- XXVIII. Курган XXXVI: 1 — план погребального зала и находки (керамика, металл); 2—6, 8, 10 — золотые предметы: 2 — тонколистная обкладка деревянного столбика, 3—6 — бусы, 8 — булавка (с серебр. стержнем), 10 — фольга; 7 — серебряный стержень булавки; 9 — бронзовое кольцо (фрагм.); 11 — бусы пастовые, голубые (возможно поздние); 12—13 — обсидиановые наконечники стрел и пластина; 14 — фрагмент бронзового клинка (возможно поздний); 15—37 — чернолощенная керамика (большие сосуды) с желобчатым (15, 25, 35), рельефным (16, 21), гравированным (17, 18, 26 — 33, 36—37) и лощеным (20, 22—24) орнаментом.
- XXIX. Керамика (большие сосуды) из кургана XXXVI: 1—5, 9, 12—19, 21—33 — чернолощенная керамика с гравированным (1, 3, 5, 9, 12—19, 21—22, 24, 27, 31, 33) и лощеным (2, 4) орнаментом; 6—8, 10—11 — расписная керамика (большие сосуды); 20 — фрагменты серовато-желтого большого сосуда с гравированным орнаментом.
- XXX. 1 — фрагмент чернолощенного малого сосуда с гравированным орнаментом из кургана XXXIX. 2—7 — чернолощенная керамика (3 — малый сосуд) с гравированным орнаментом из кургана XLI. 8—9 — курган XLII: 8 — коричнево-бурый груболепленный сосуд с гравированным орнаментом; 9 — чернолощенный сосуд с канцелярным и лощеным линейным орнаментом. 10 — большой чернолощенный сосуд с гравированным орнаментом из кургана XLIV. 11—30 — курган XLV: 11 — план погребального зала и находки (керамика, металл); 12 — серебряный затвор; 13—18, 20, 22—23 — золотые предметы: 13 бусы, 14 — барабанчики от штандарта, 15, 17, 20 — пластины, 16 — медальон. 18 — пуговковидные маленькие пластинки, 22 — обкладка, 23 — уплощенные проволоочки и миниатюрные пластины для инкрустации шкатулки; 19 — серебряная пластинка с филигранными проволоками; 21, 26 — 30 — чернолощенная керамика (фрагменты больших сосудов) с лощеным (21, 29), гравированным (26, 30), рельефным и вогнутым (27—28) орнаментом; 24—25 — обсидиановые пластины и наконечники стрел.
- XXXI. Курган XLV: чернолощенная и расписная керамика (большие сосуды) с лощеным (1—3, 8), желобчатым (4, 15), гравированным (5, 7, 9, 11—14, 16—19) и расписным (10) орнаментом.
- XXXII. Чернолощенная керамика (большие сосуды) с гравированным орнаментом из кургана XLV.
- XXXIII. 1 — Триалети, курган XL; 2 — Чагар Базар (Сирия); 3, 4 — Осприсский курган; 5—Алишар II; 6—курган в Ховле; 7 — Триалети, курган XL; 8 — Сачхере, Царце Гора; 9—10—Караз; 11—12 — Эшери, дольмен IV; 13—Тепе Гиян (Иран); 14 — Триалети, курган XXIX; 15 — Триалети, Зуртакетский курган; 16 — Мегиддо (Палестина); 17 — Триалети, курган Сабид-Ахча; 18 — Библос (Ливан); 19 — Триалети, курган XVII; 20—Иерихо (Палестина).
- XXXIV. Курган XLV. Профили венчиков малого (3) и больших сосудов.

0 2 2 2 2 2 2

IV ყობიანი

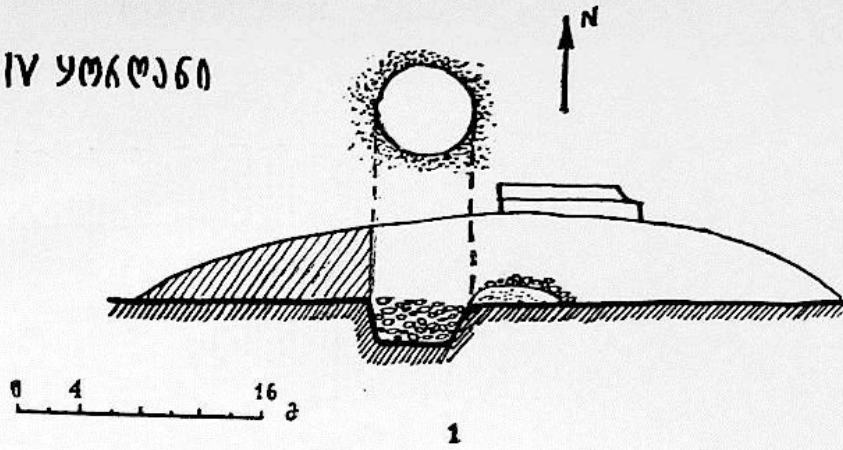

1

X ყობიანი

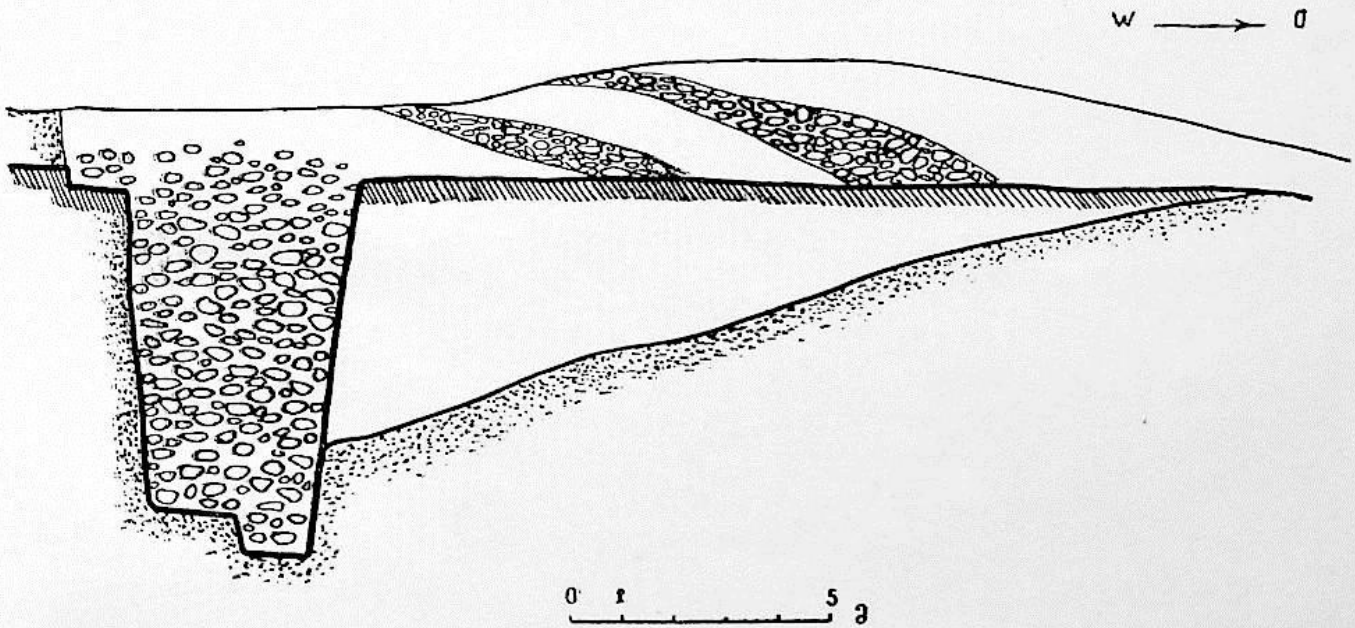

2

XIX უბრუნე

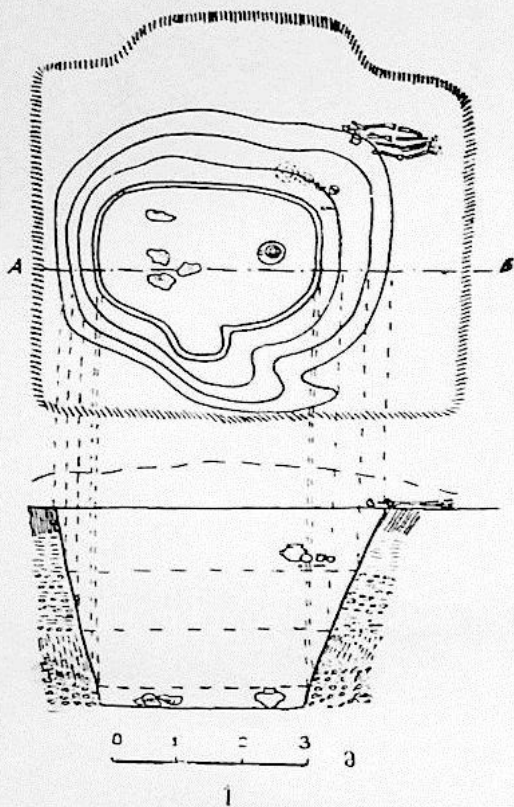

1

XXII უბრუნე

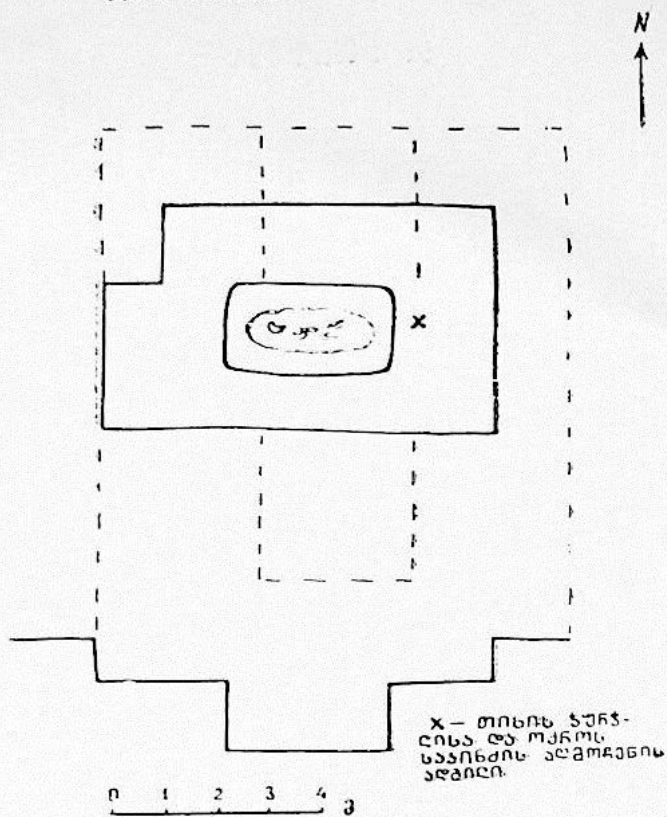

X - თონის ხაზის
ქვეშა და მასთან
საპირის დასაწყისის
შედეგი.

2

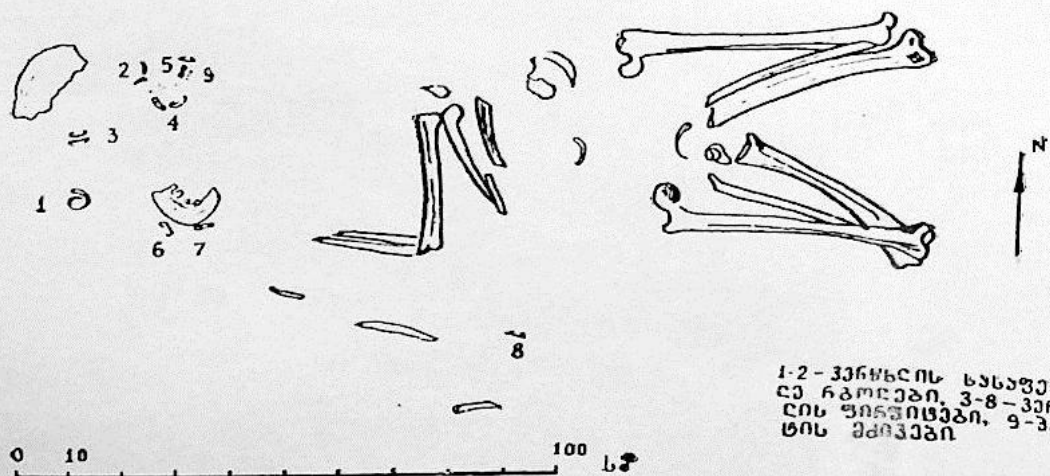

1-2 - პირის დასაწყისის
დასაწყისი, 3-8 - პირის
დასაწყისის დასაწყისი, 9 - პირის
დასაწყისი.

3

XXIV ყოჩანე

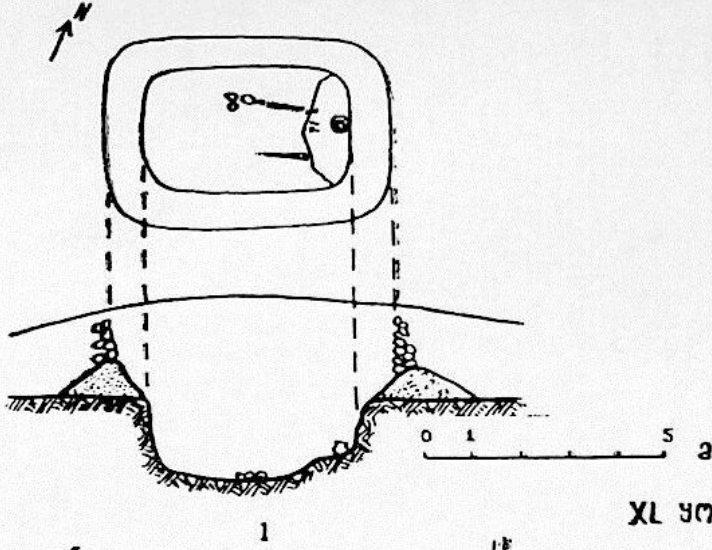

XXV ყოჩანე

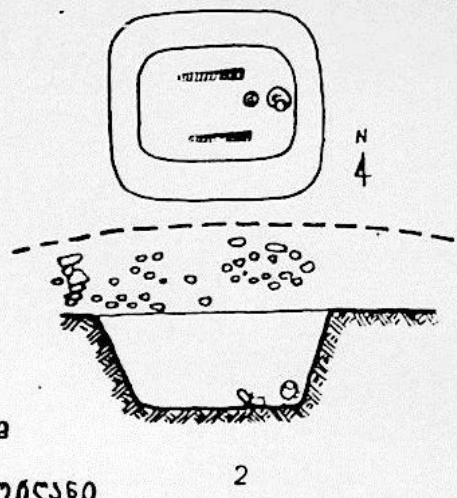

XL ყოჩანე

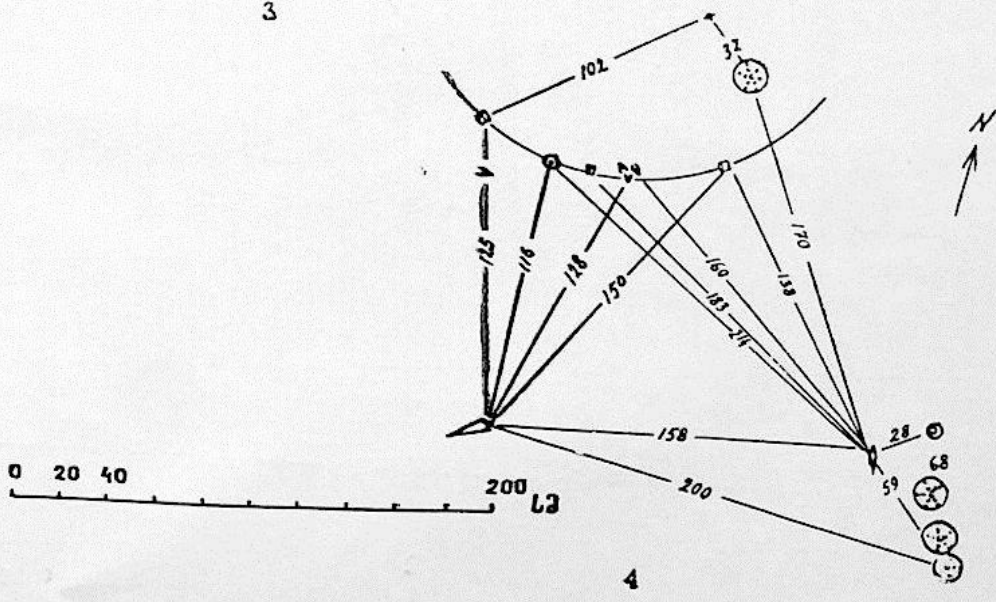
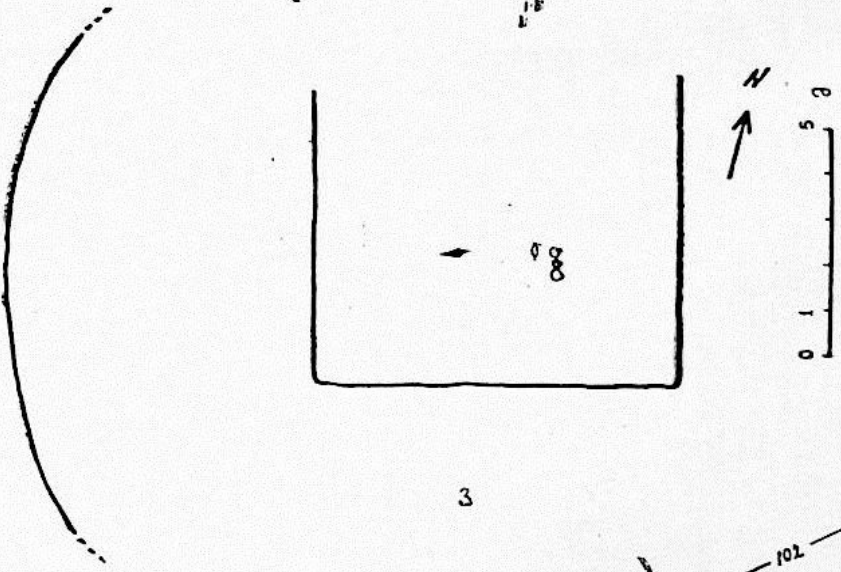

XLVI ყოჩაღანი

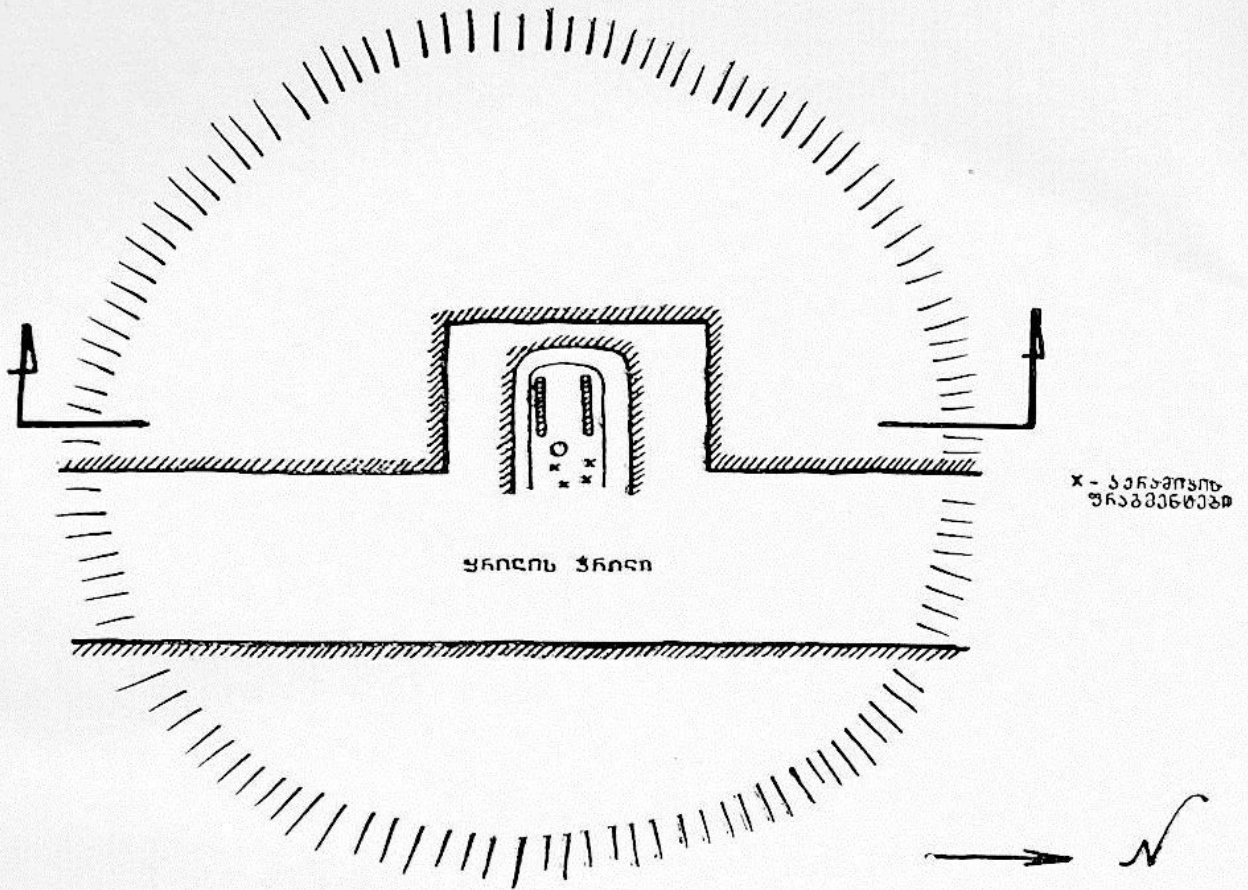

1

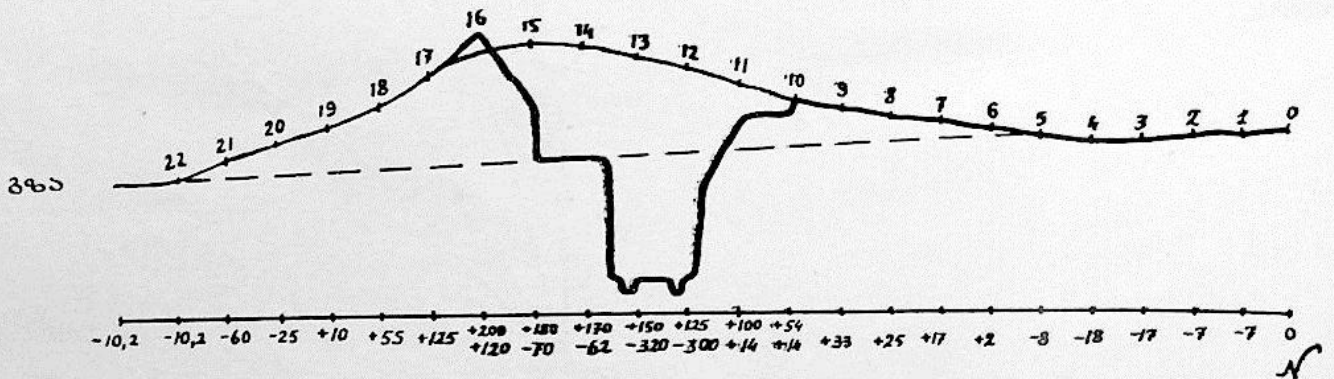

S ————— 46,0 მ ————— N

2

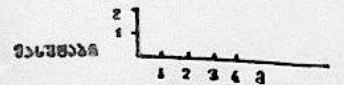

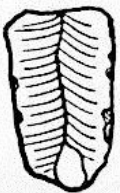
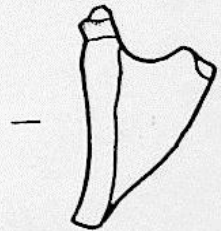
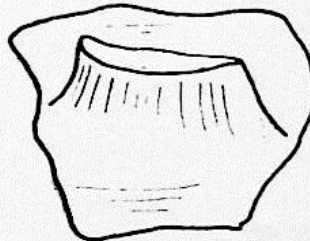
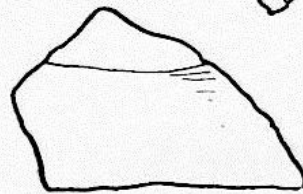
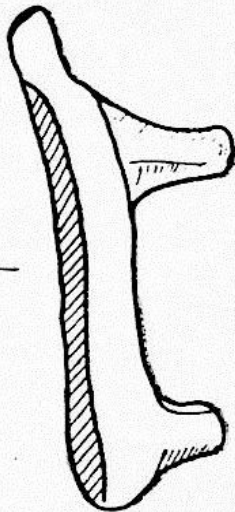
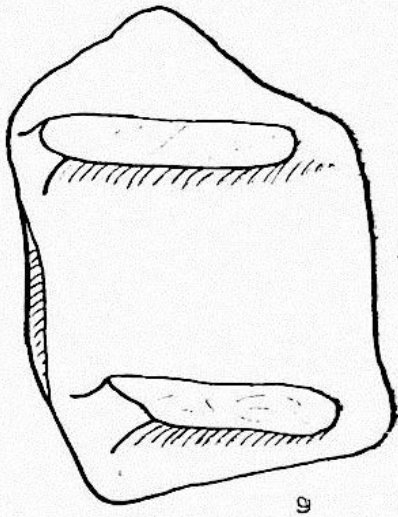
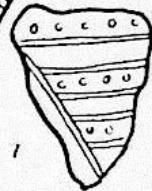
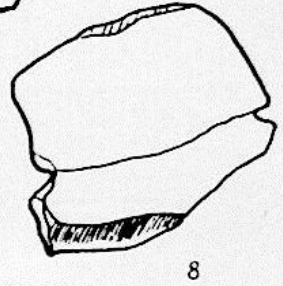
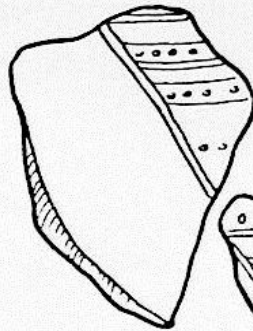
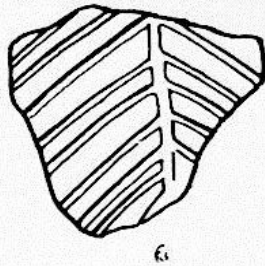
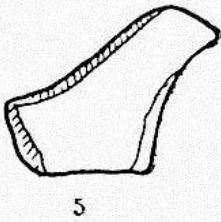
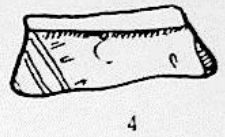
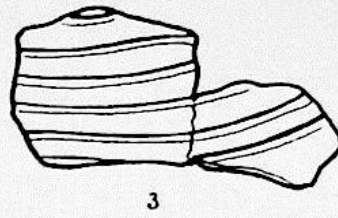
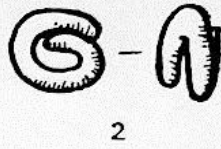
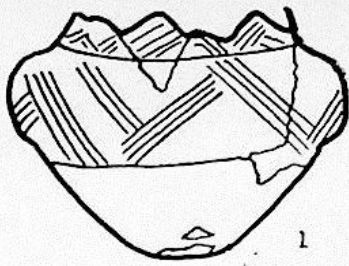

12



13

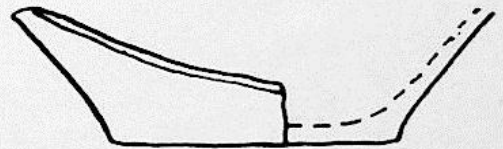

11

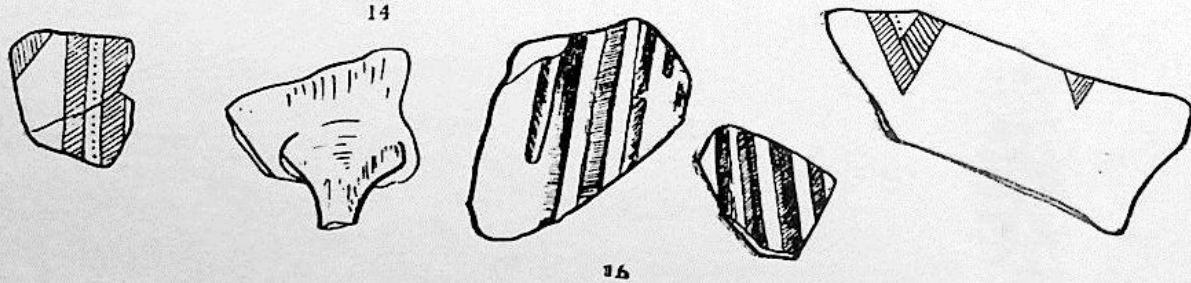
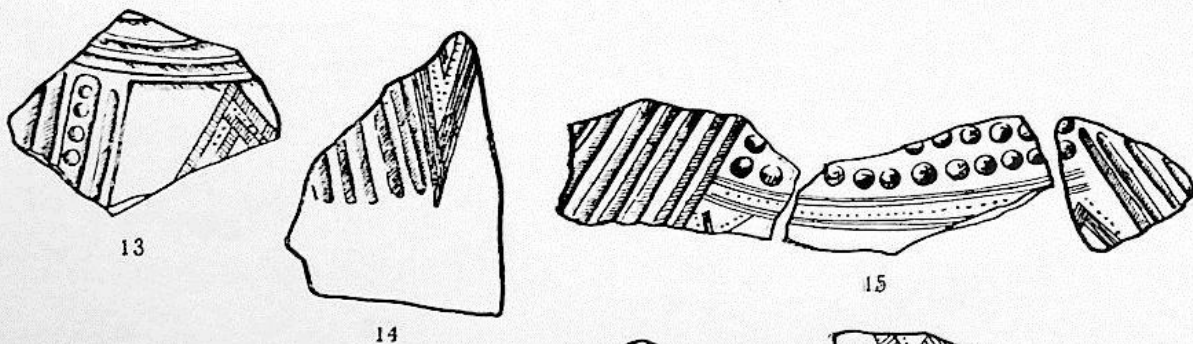
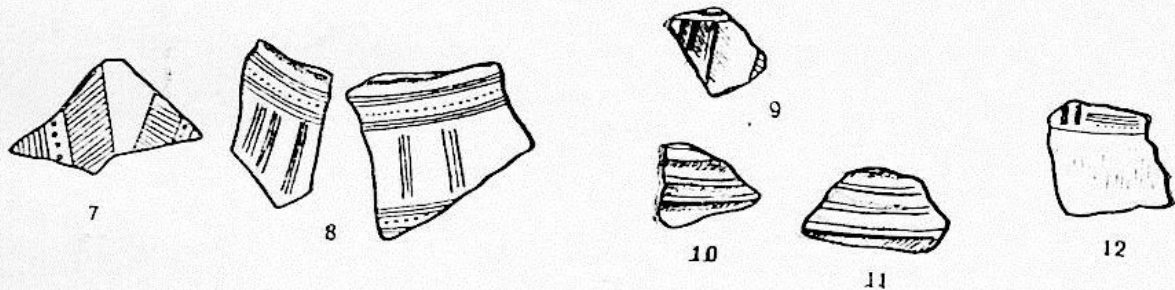
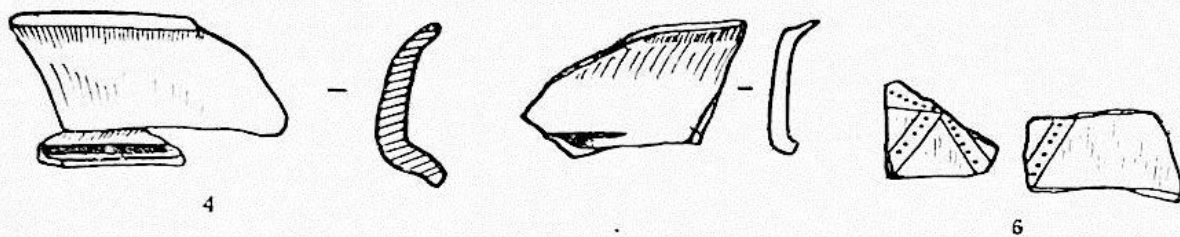
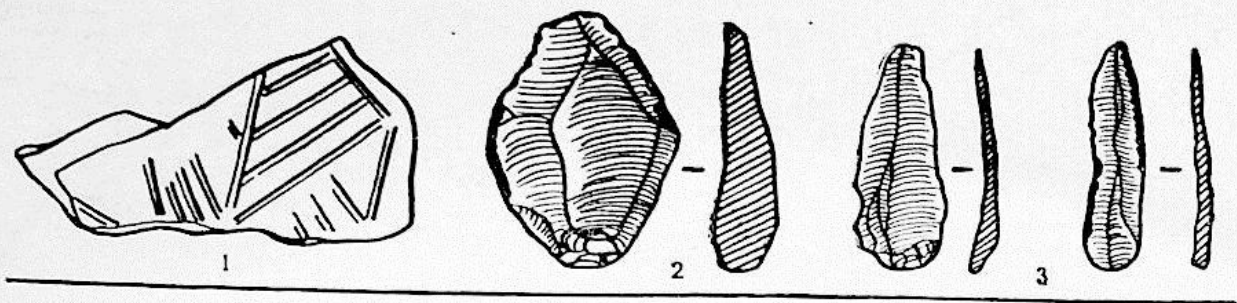

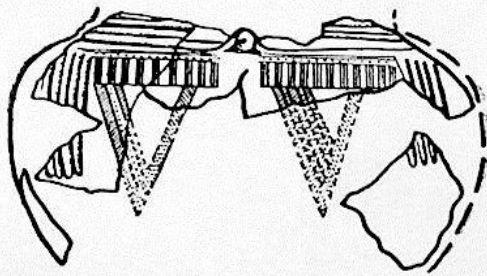
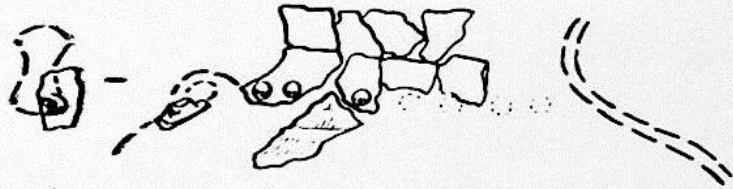
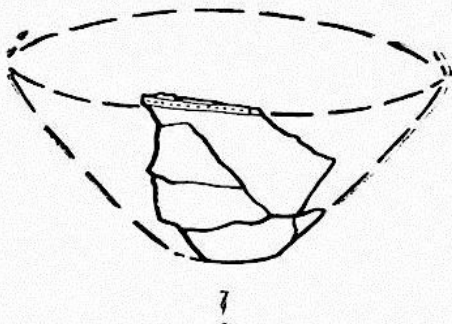
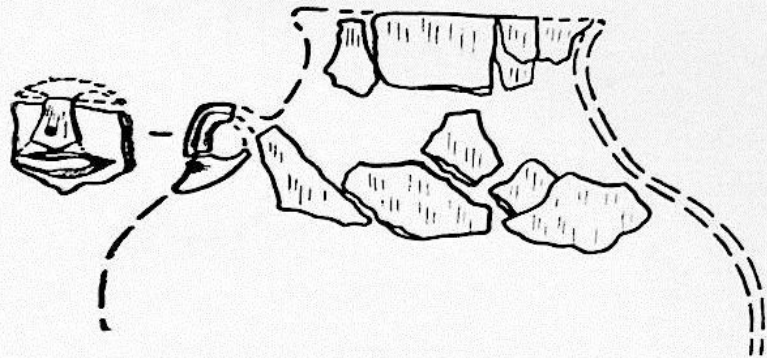
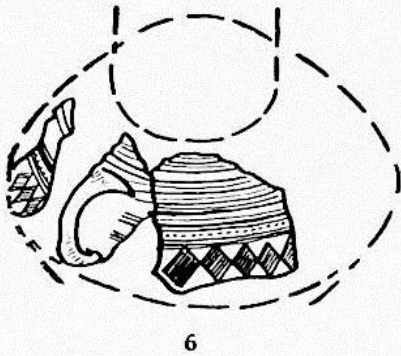
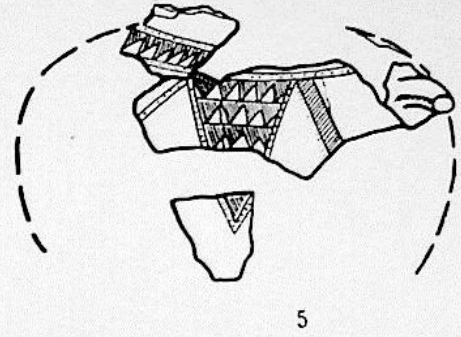
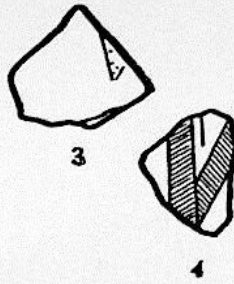
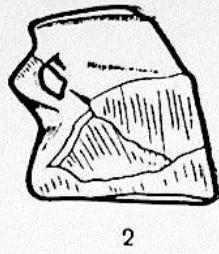
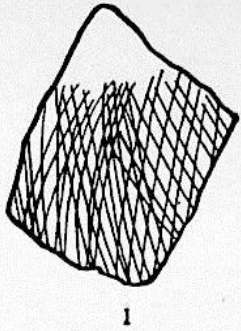

10

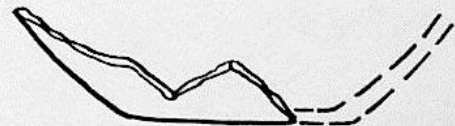

11

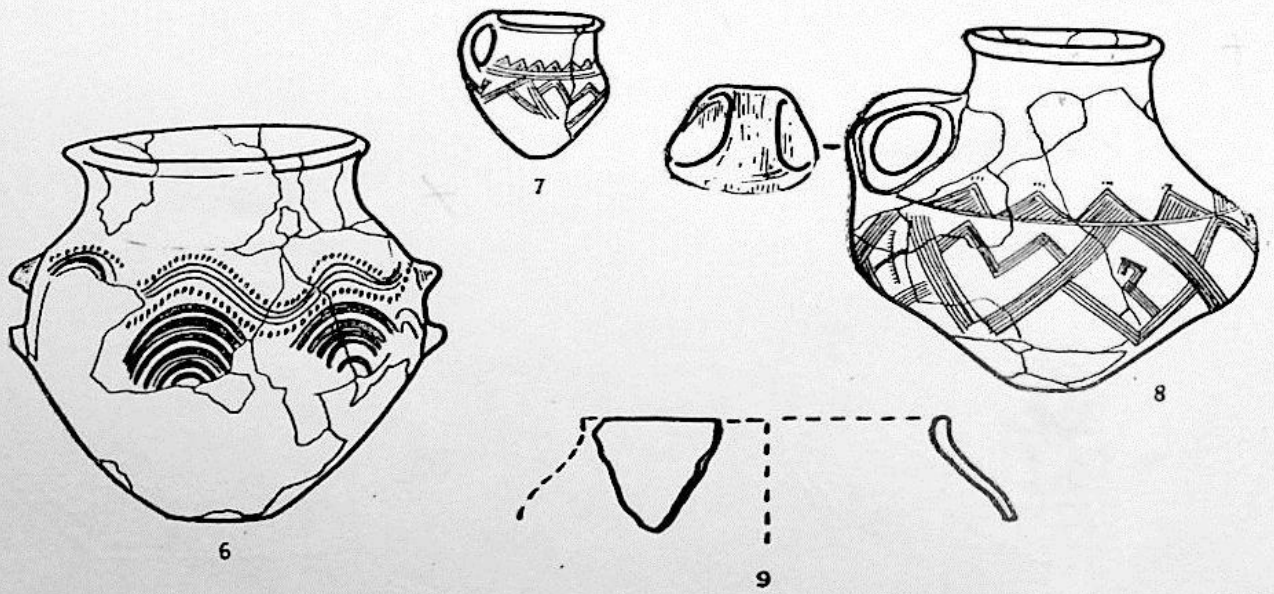
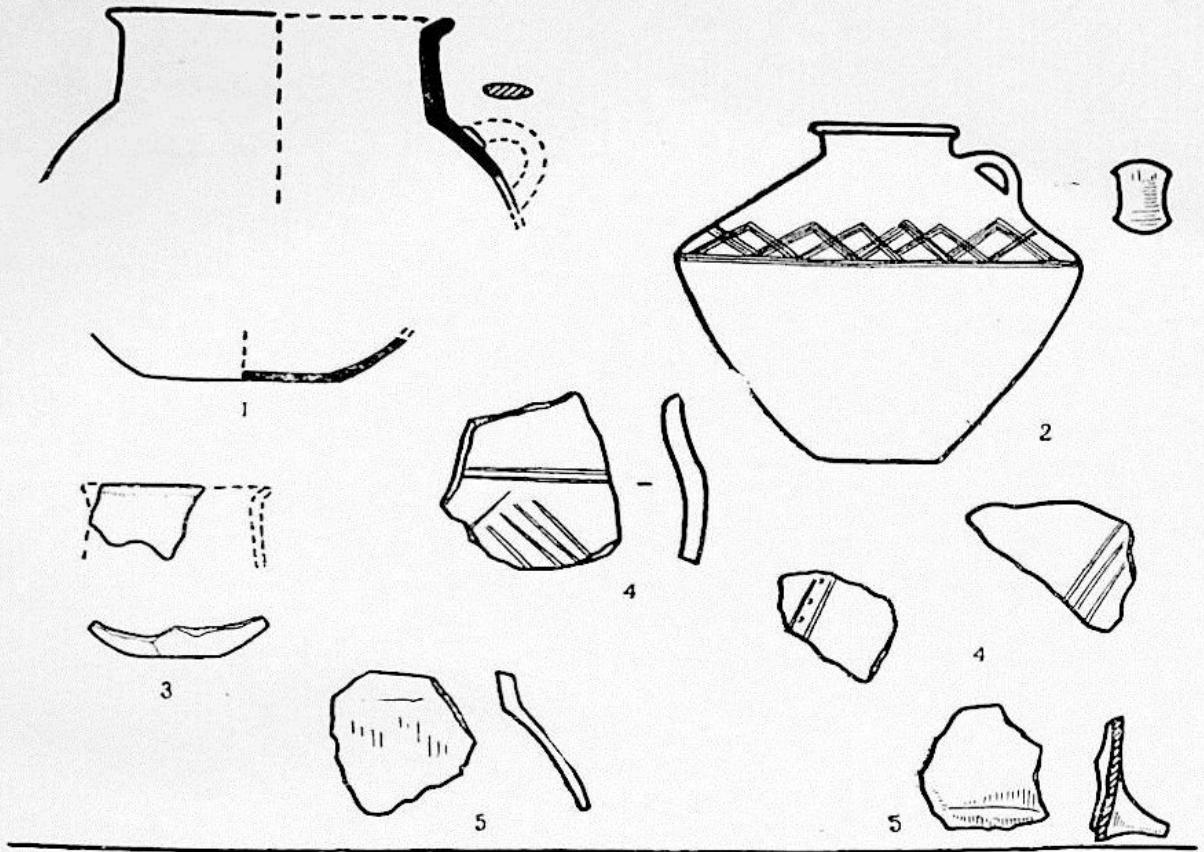

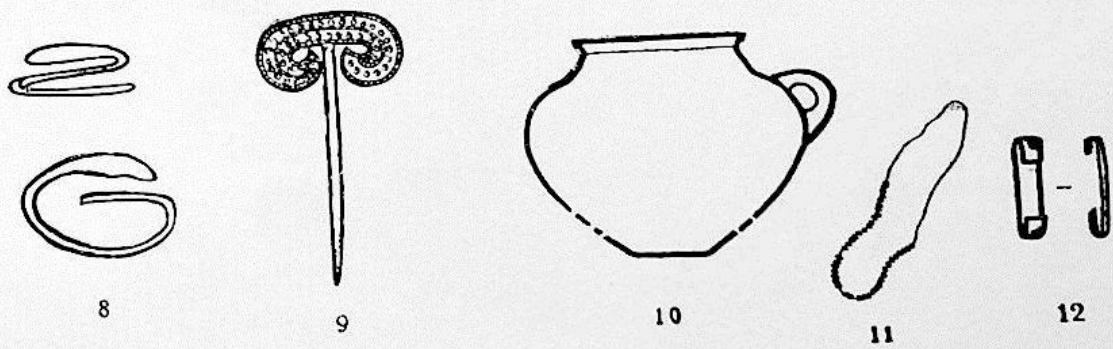
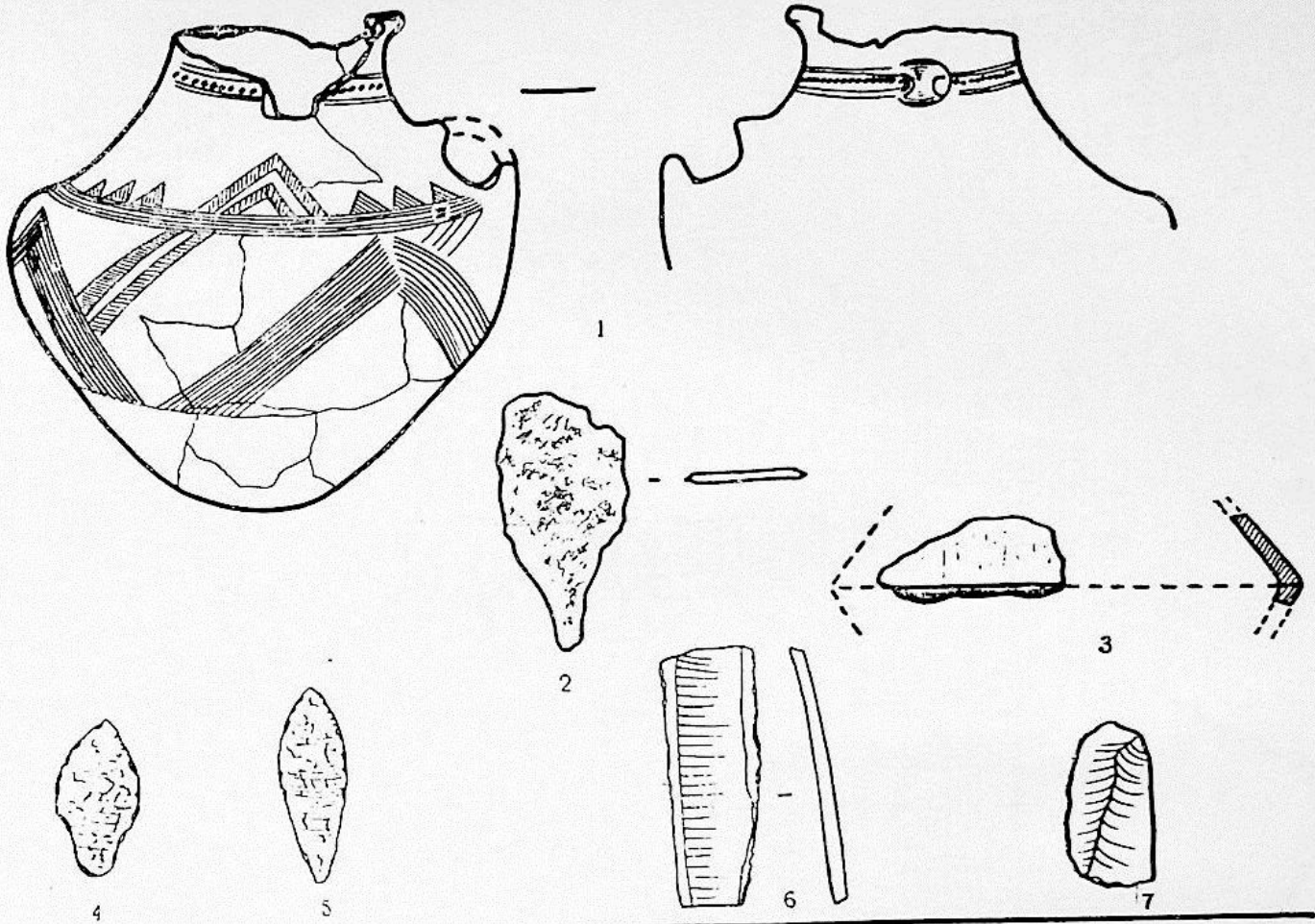

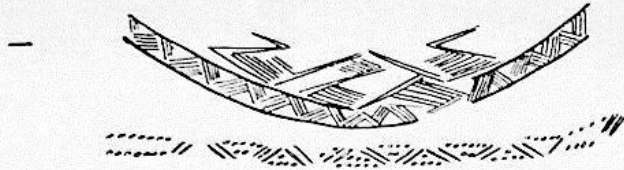
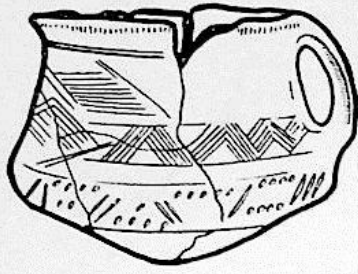

1

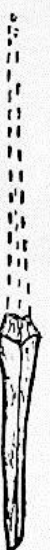

3



2

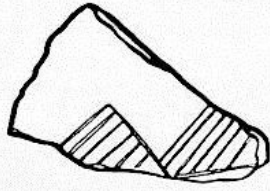

5

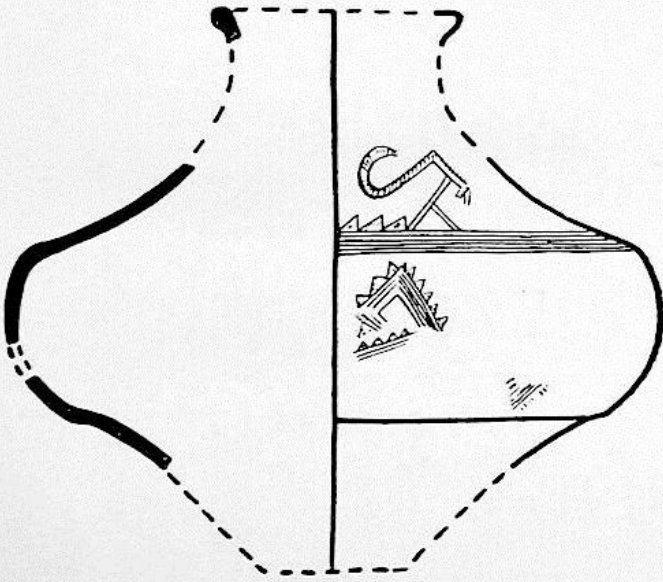
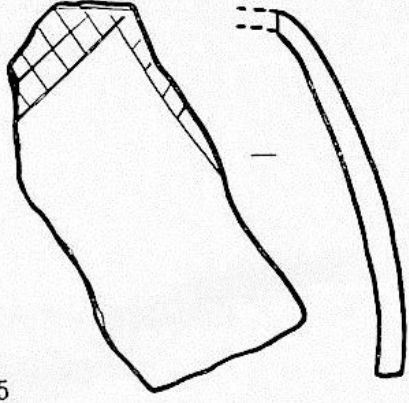

4

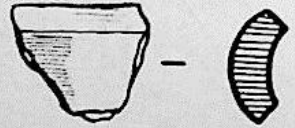

6



7

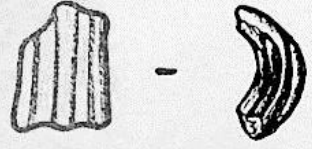

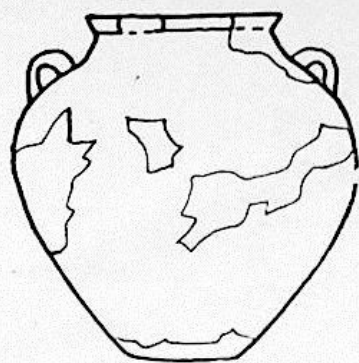

1



2

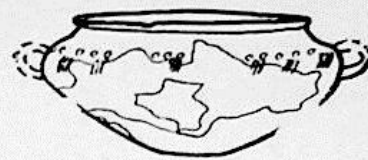

3

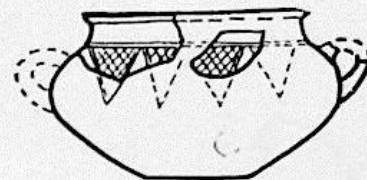

4



5

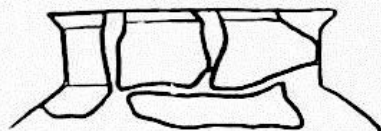

6



7

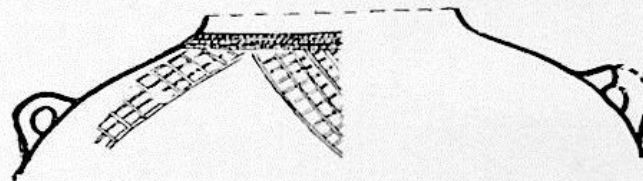

8

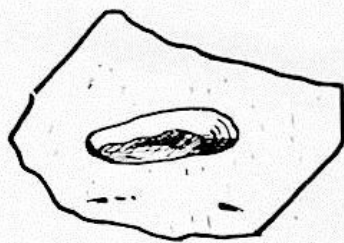

9

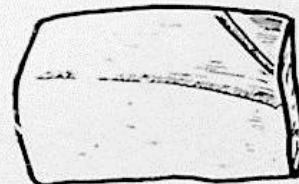

10

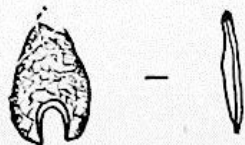

11

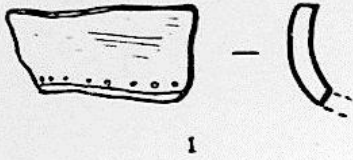

1

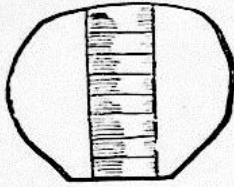

2



3



4

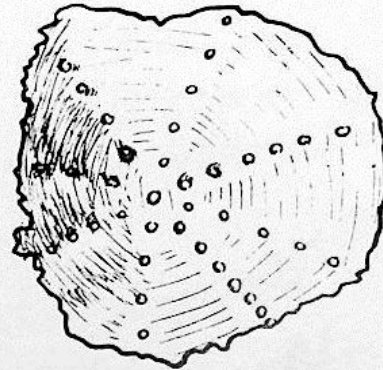
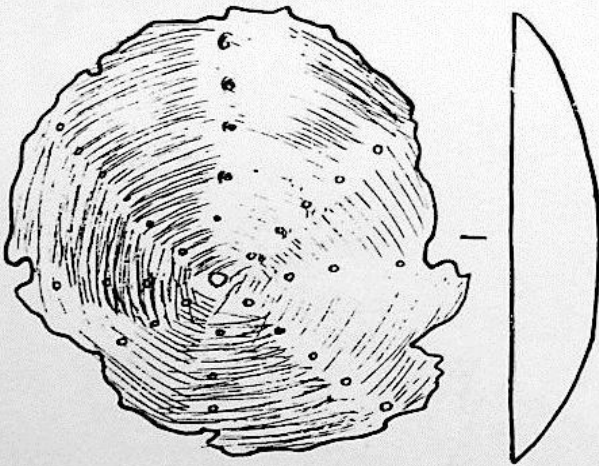

5

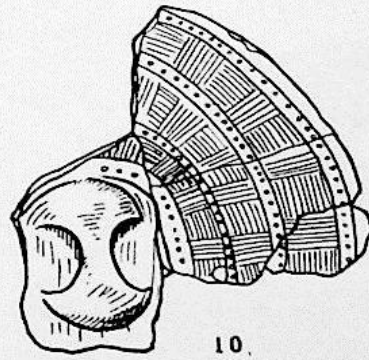
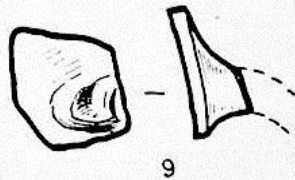
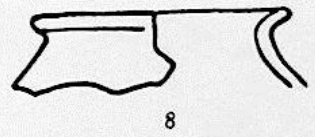
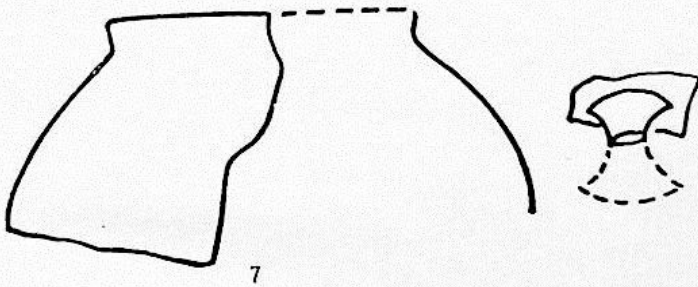
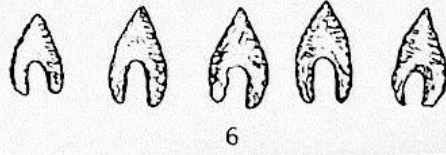
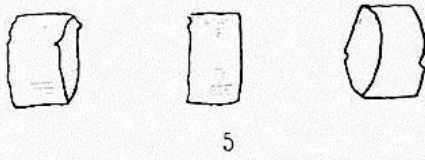
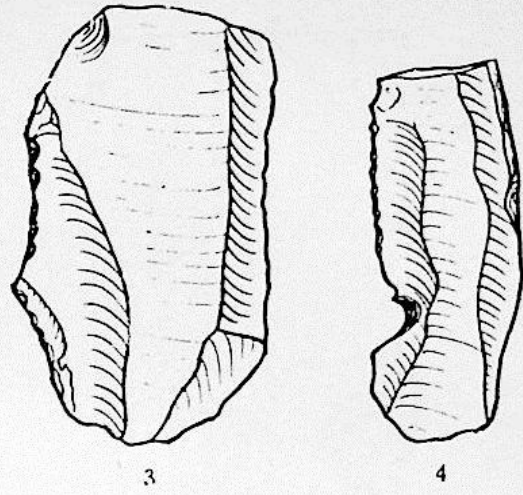
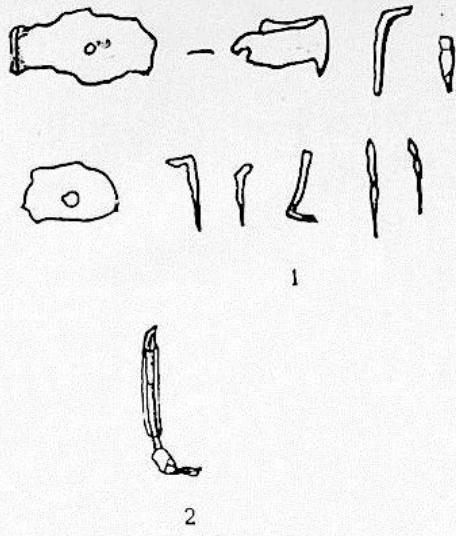



1

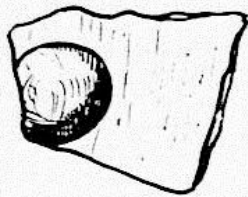

2

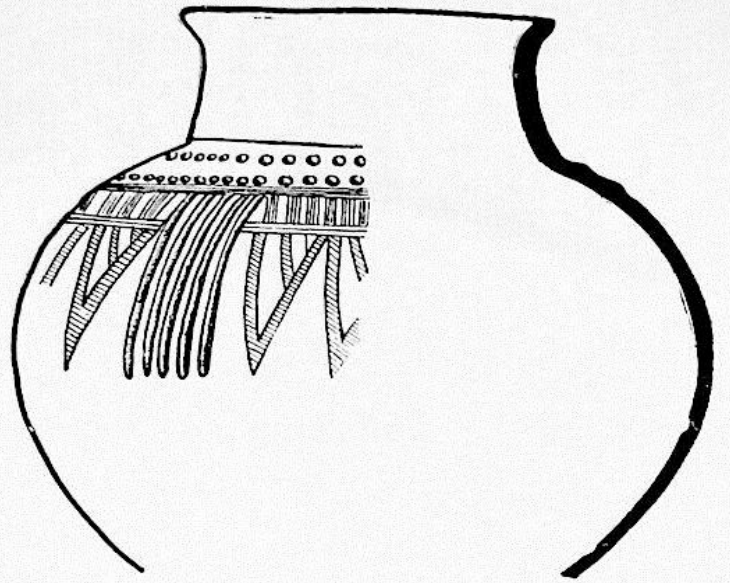

3

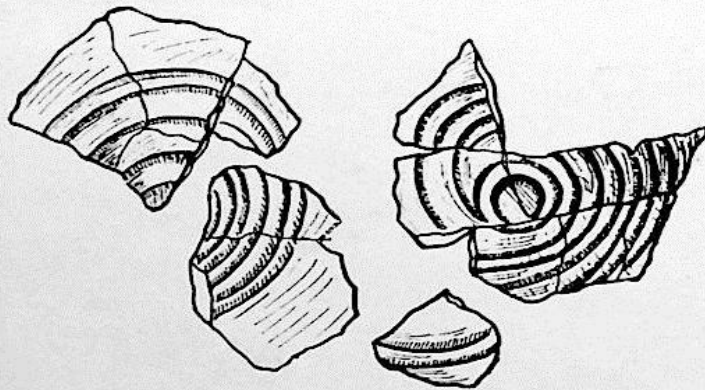
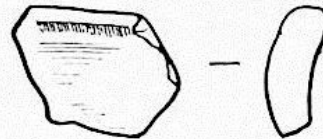
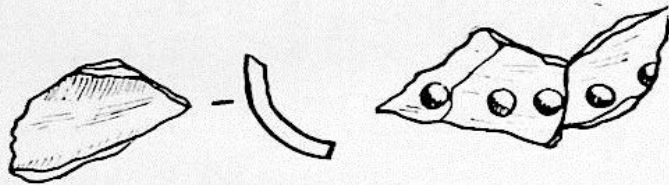

4

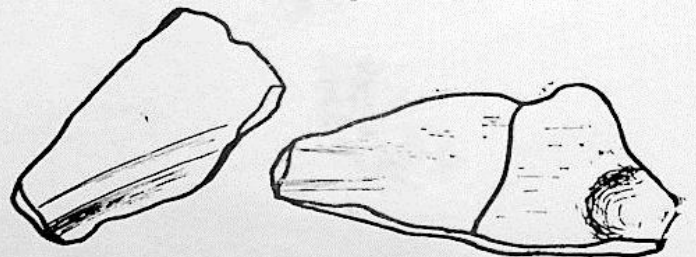
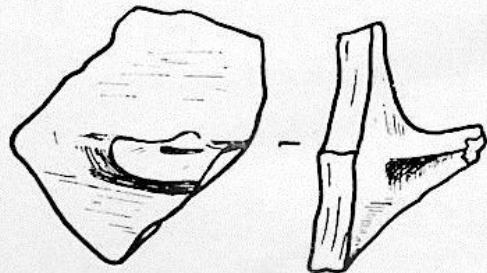

5

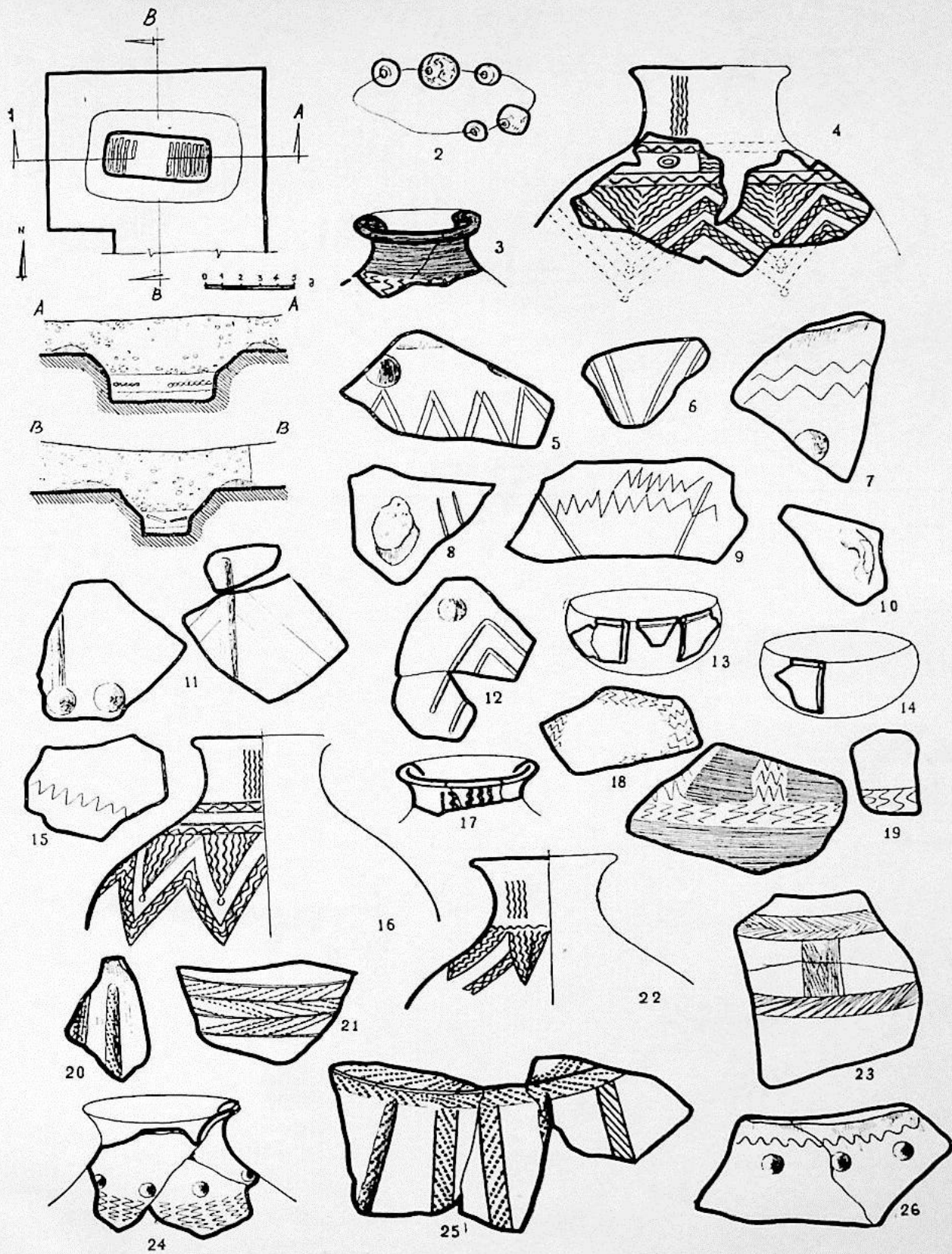

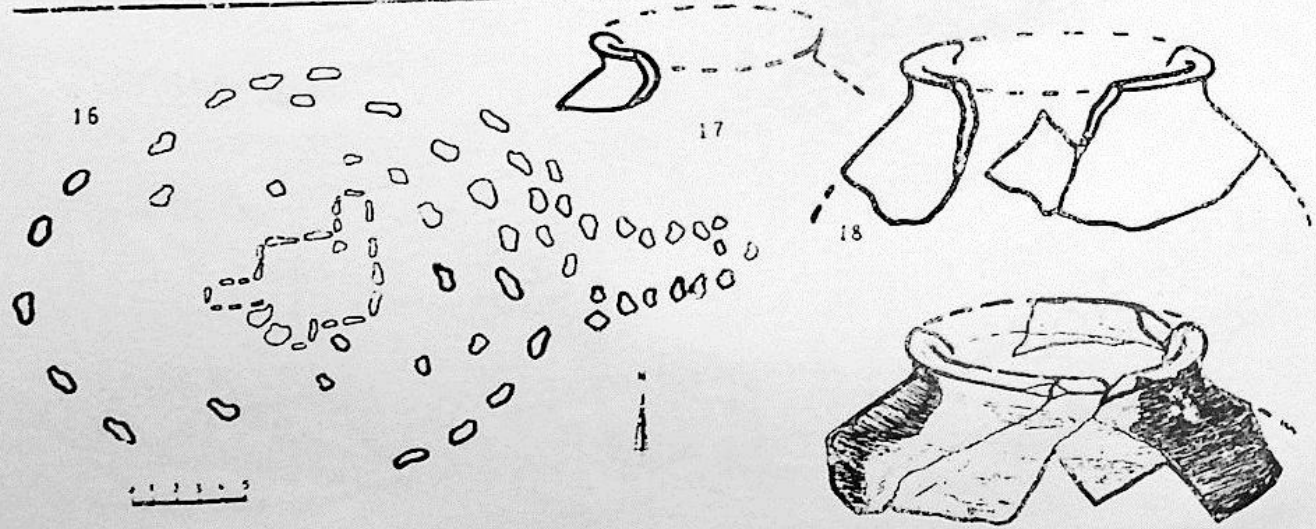
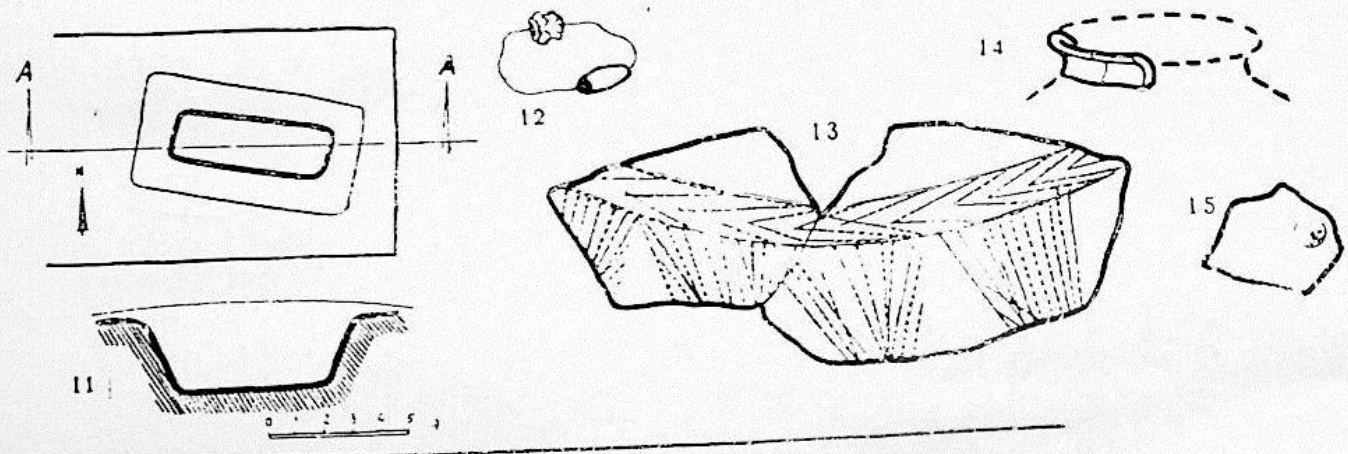
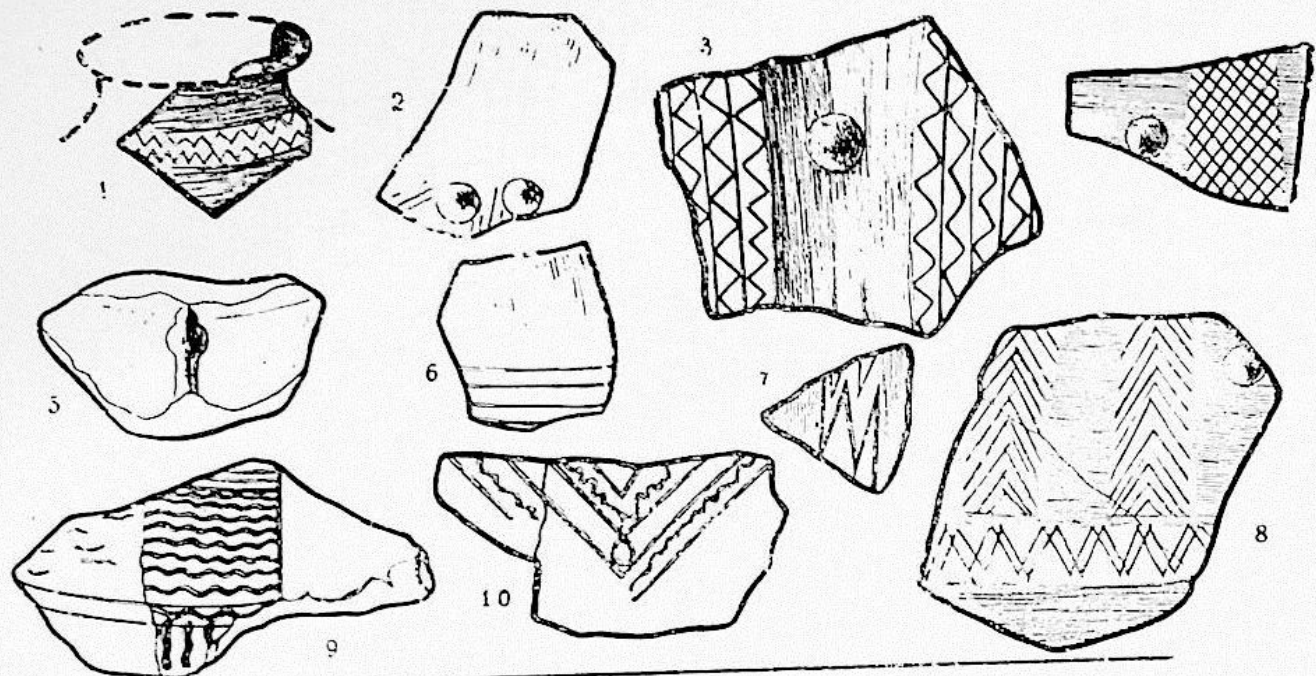

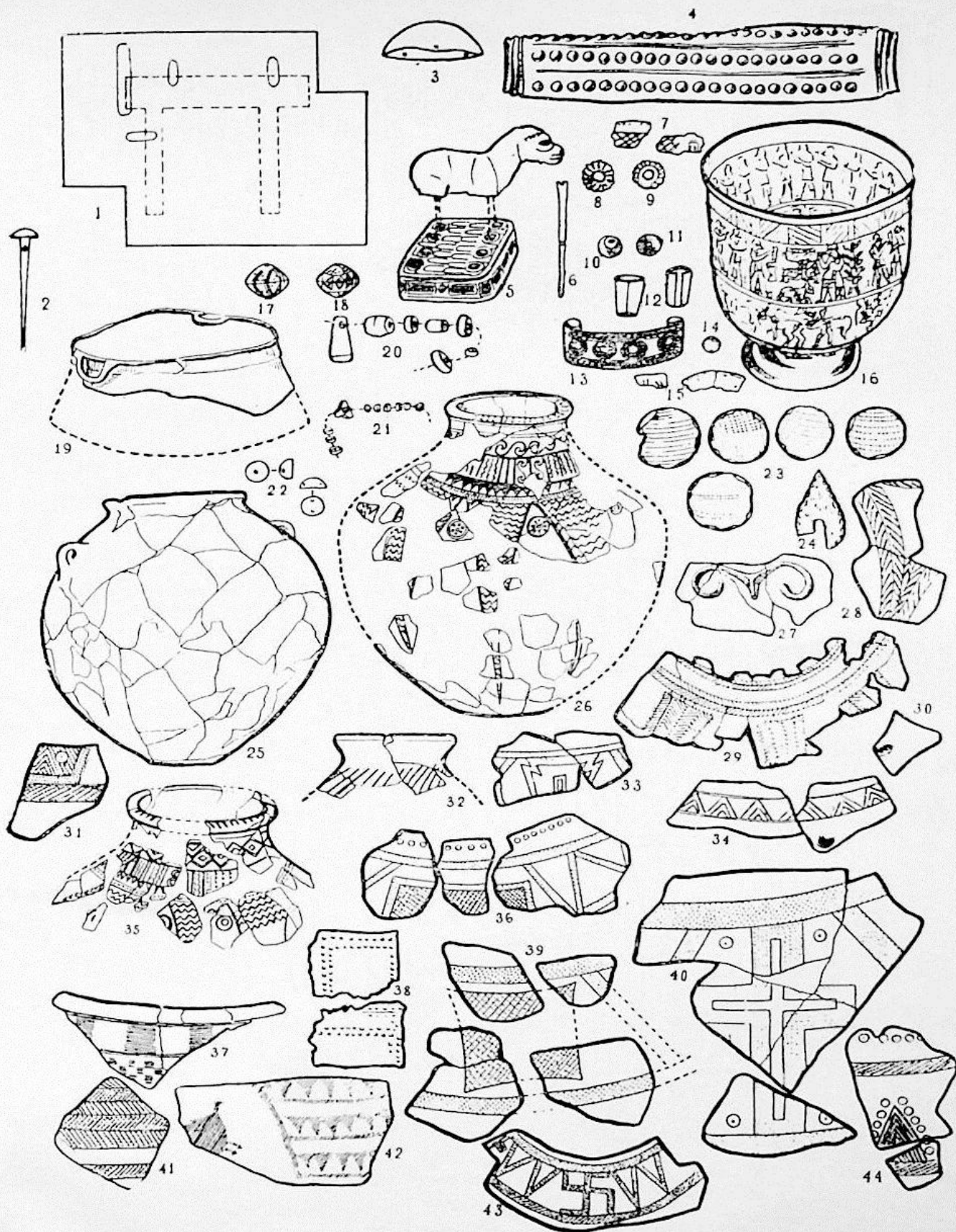

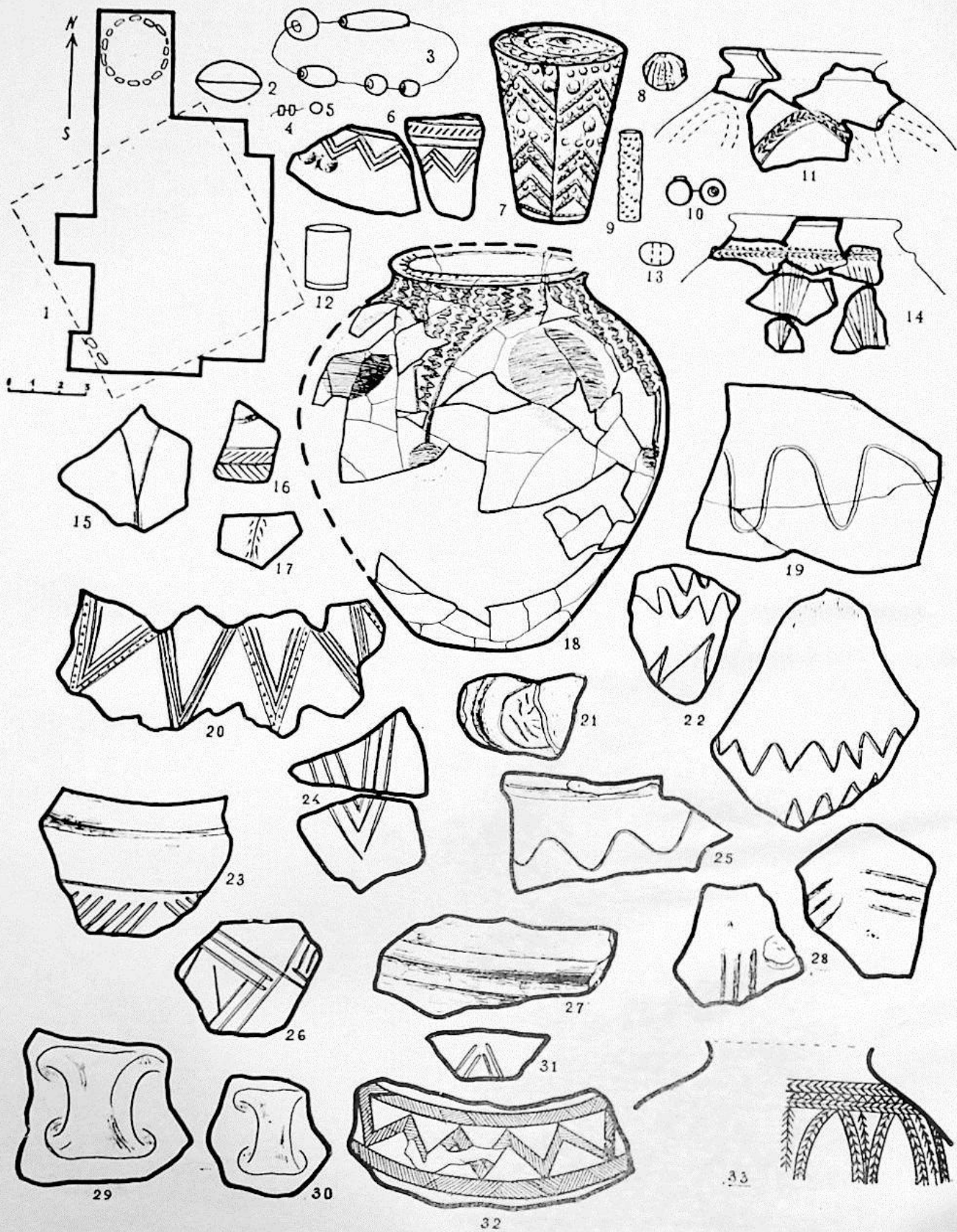

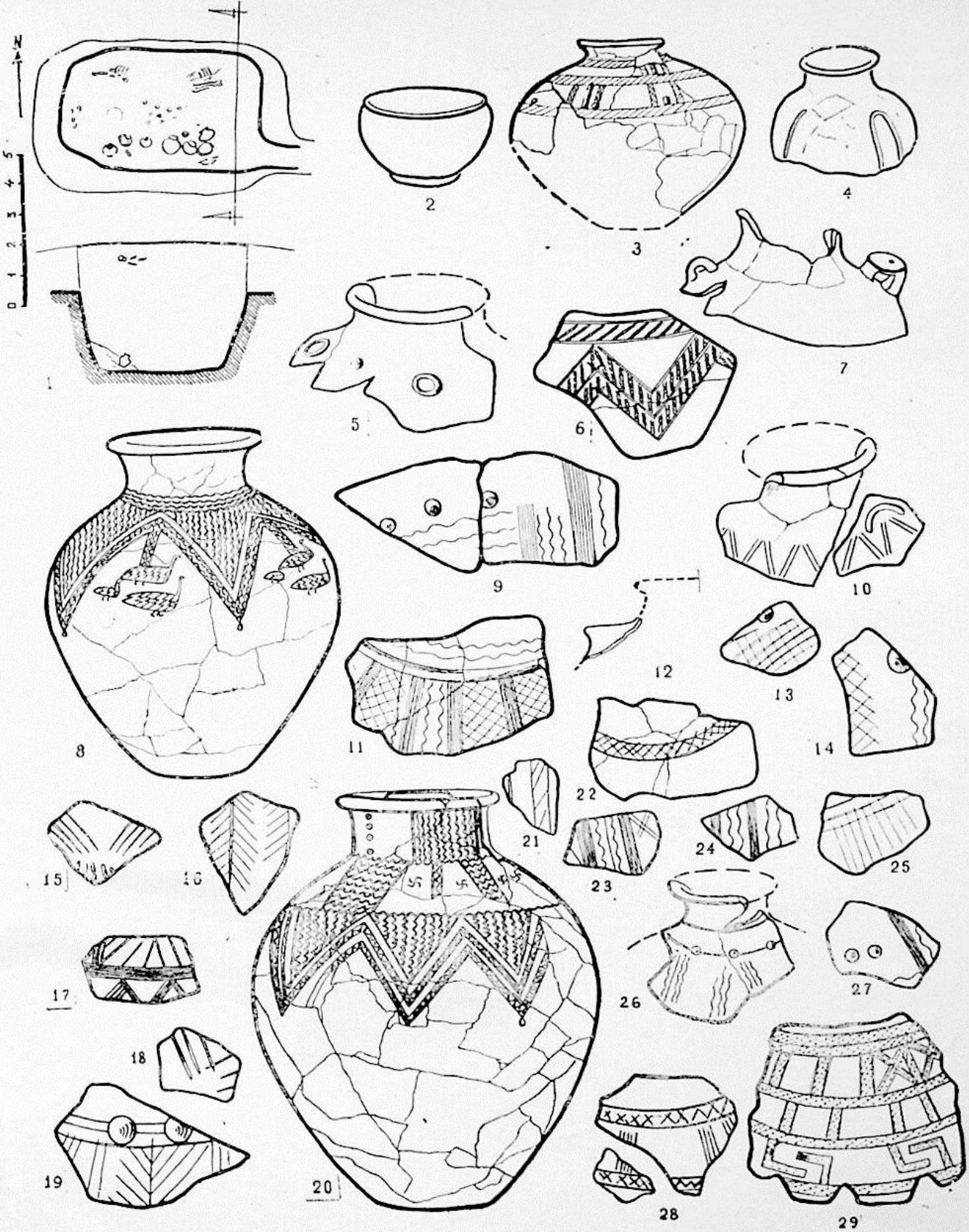



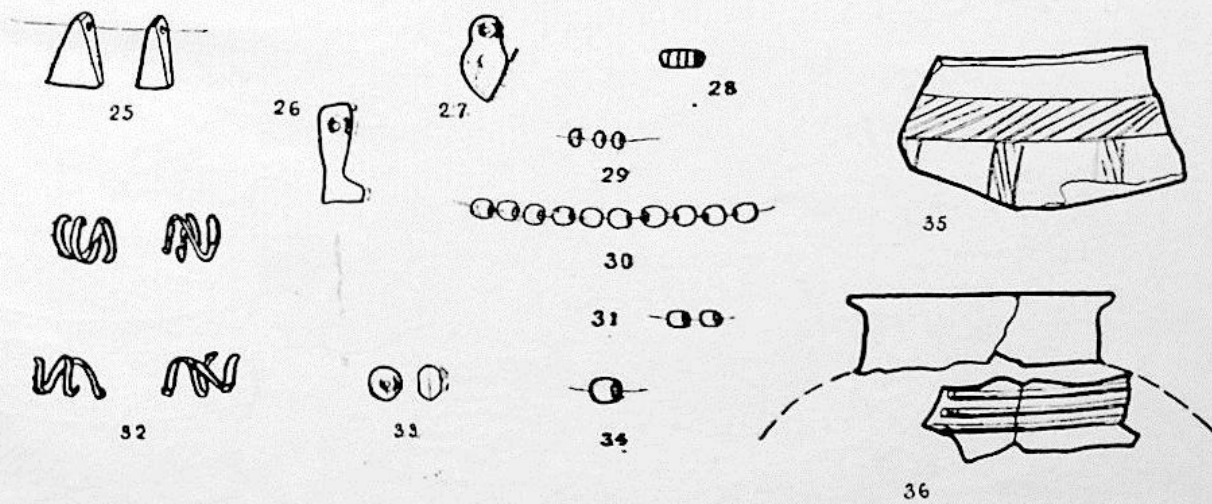
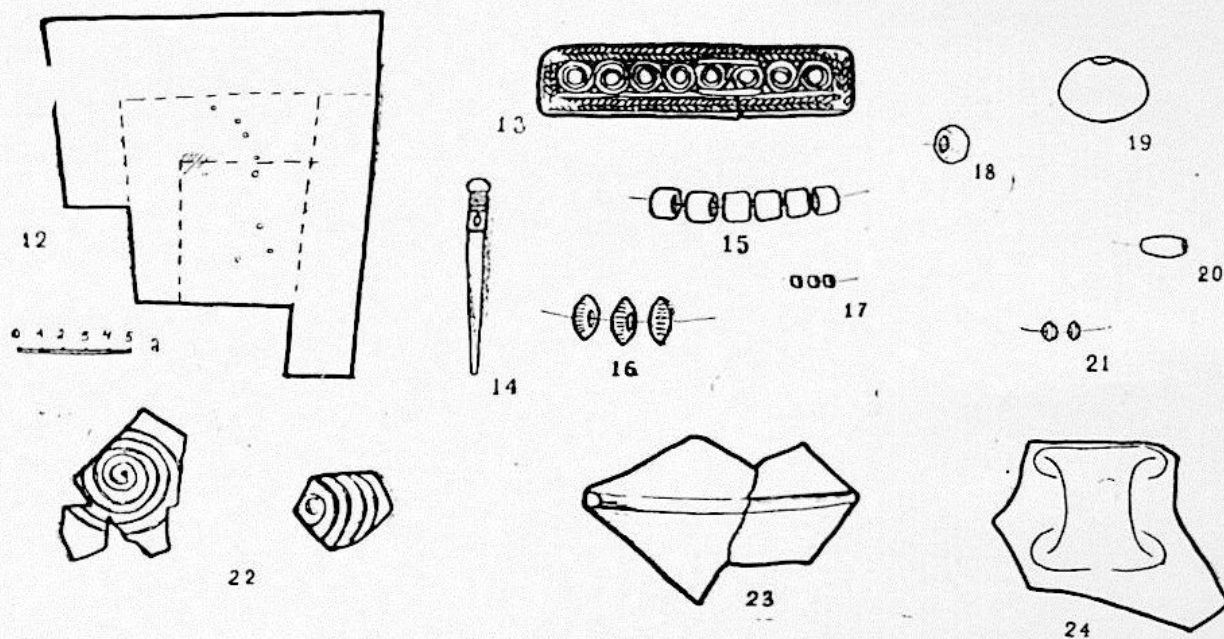
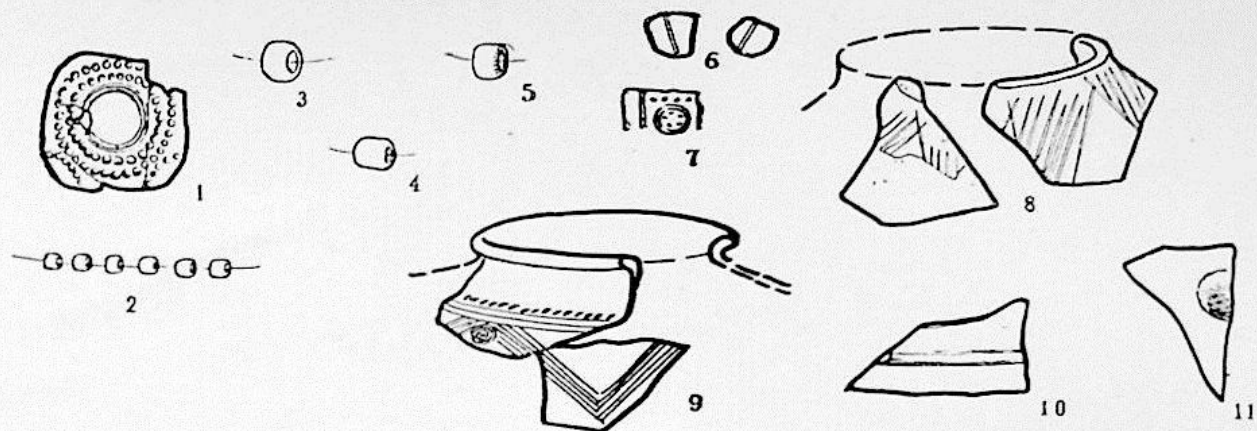

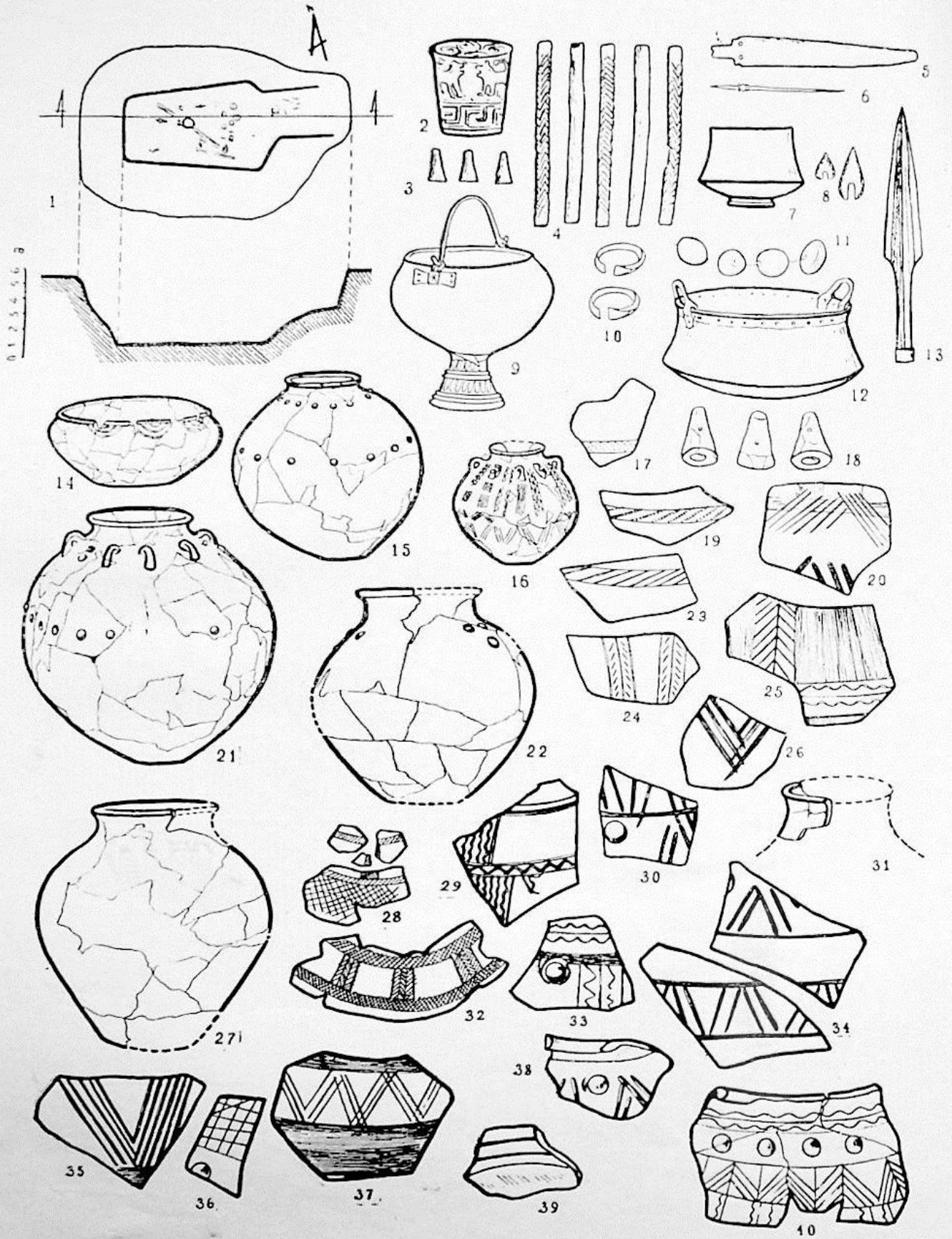

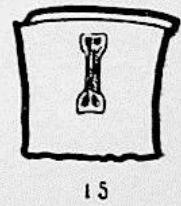
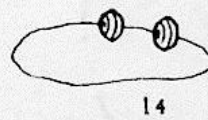
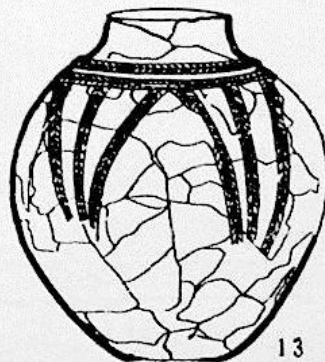
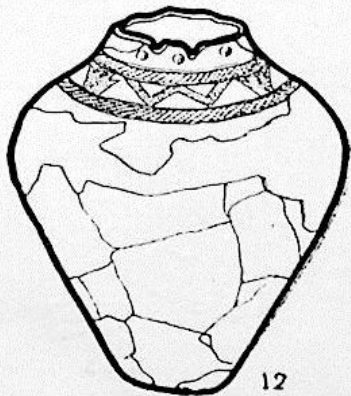
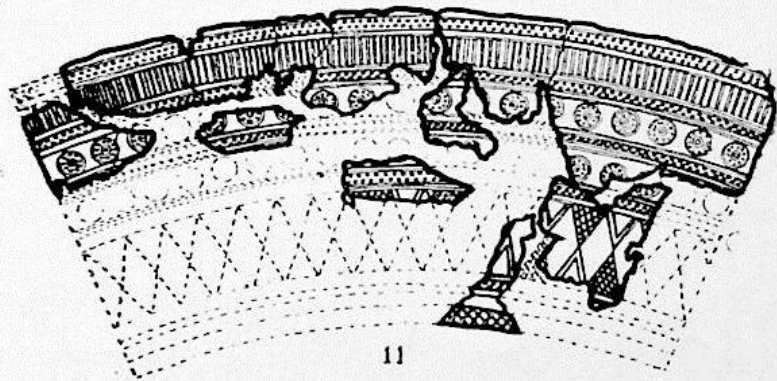
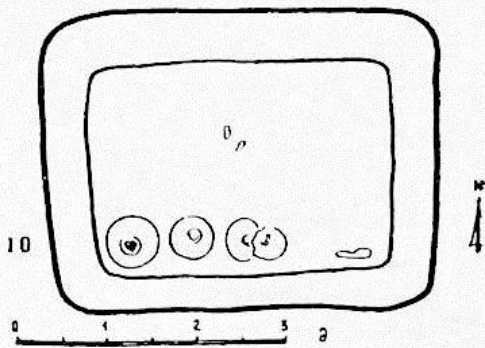
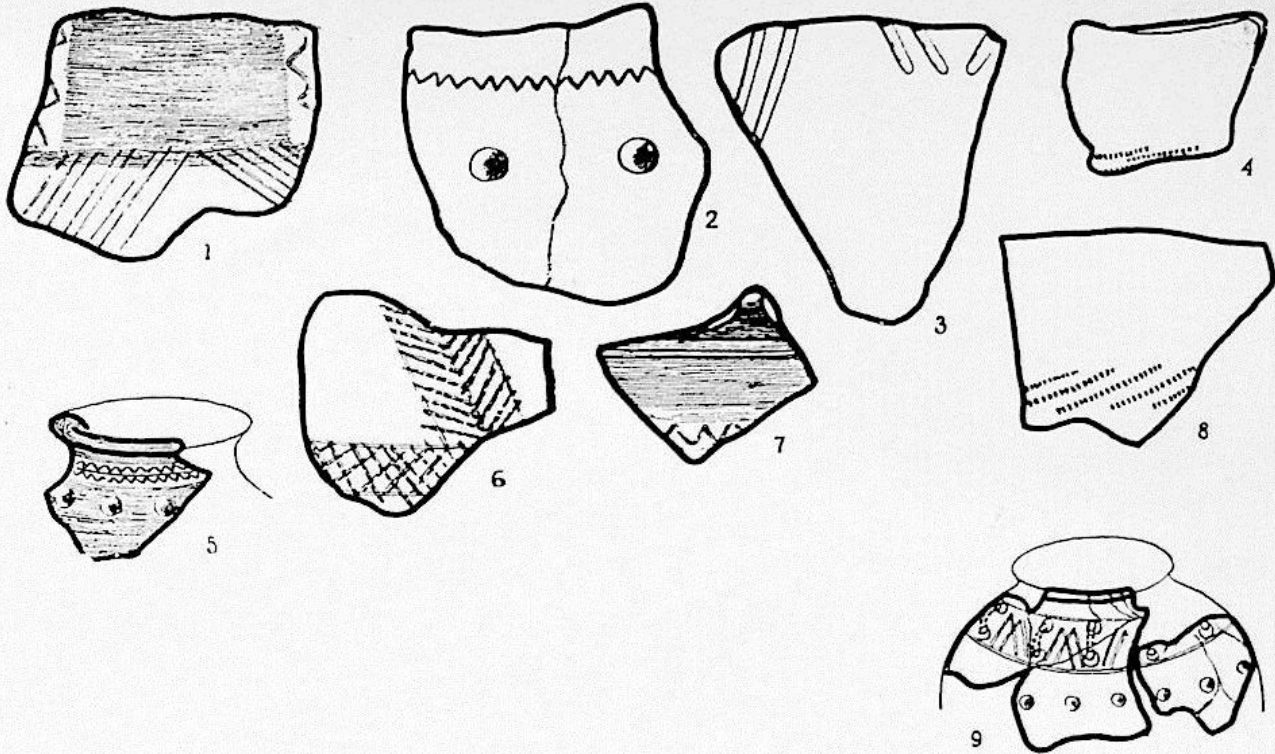

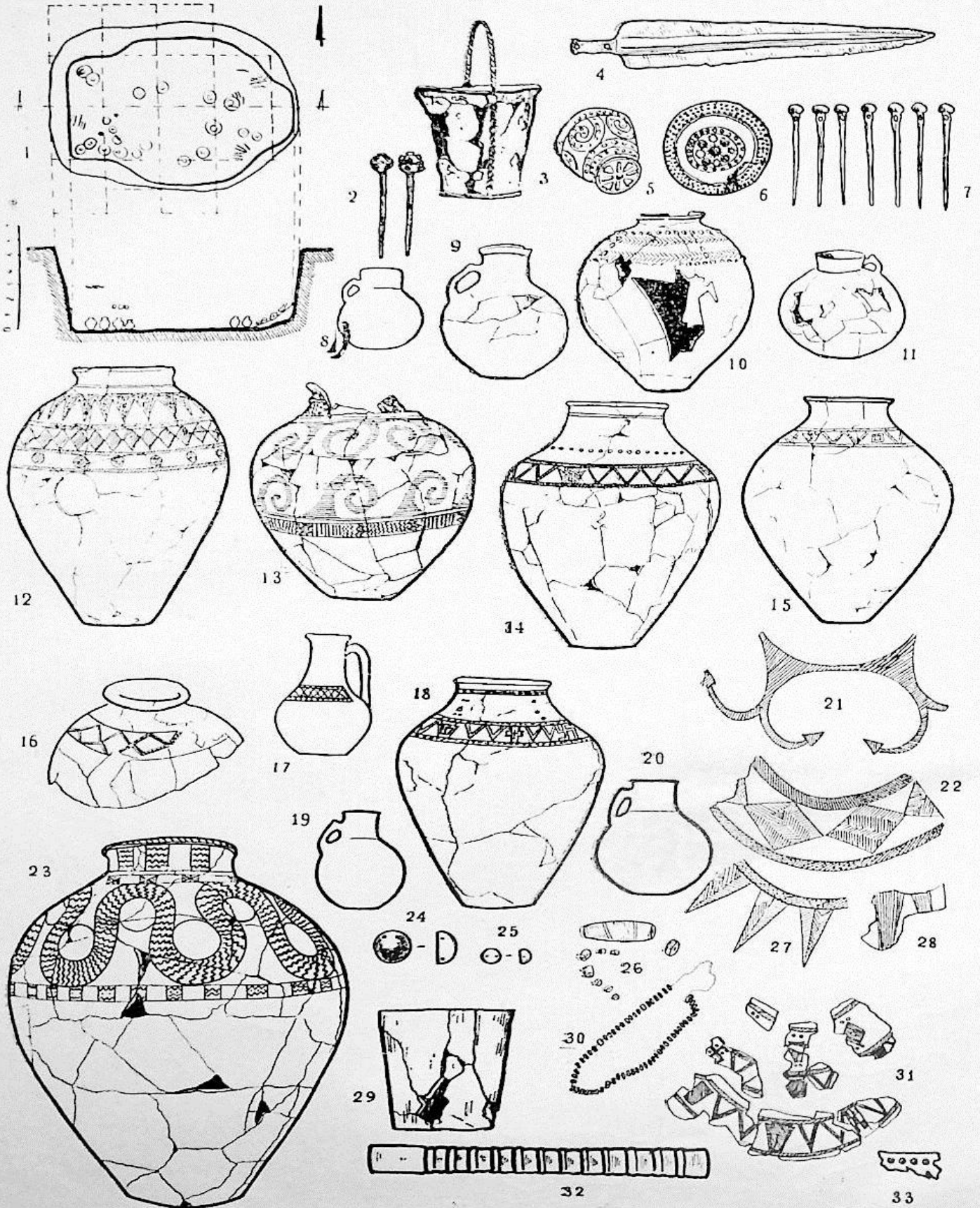

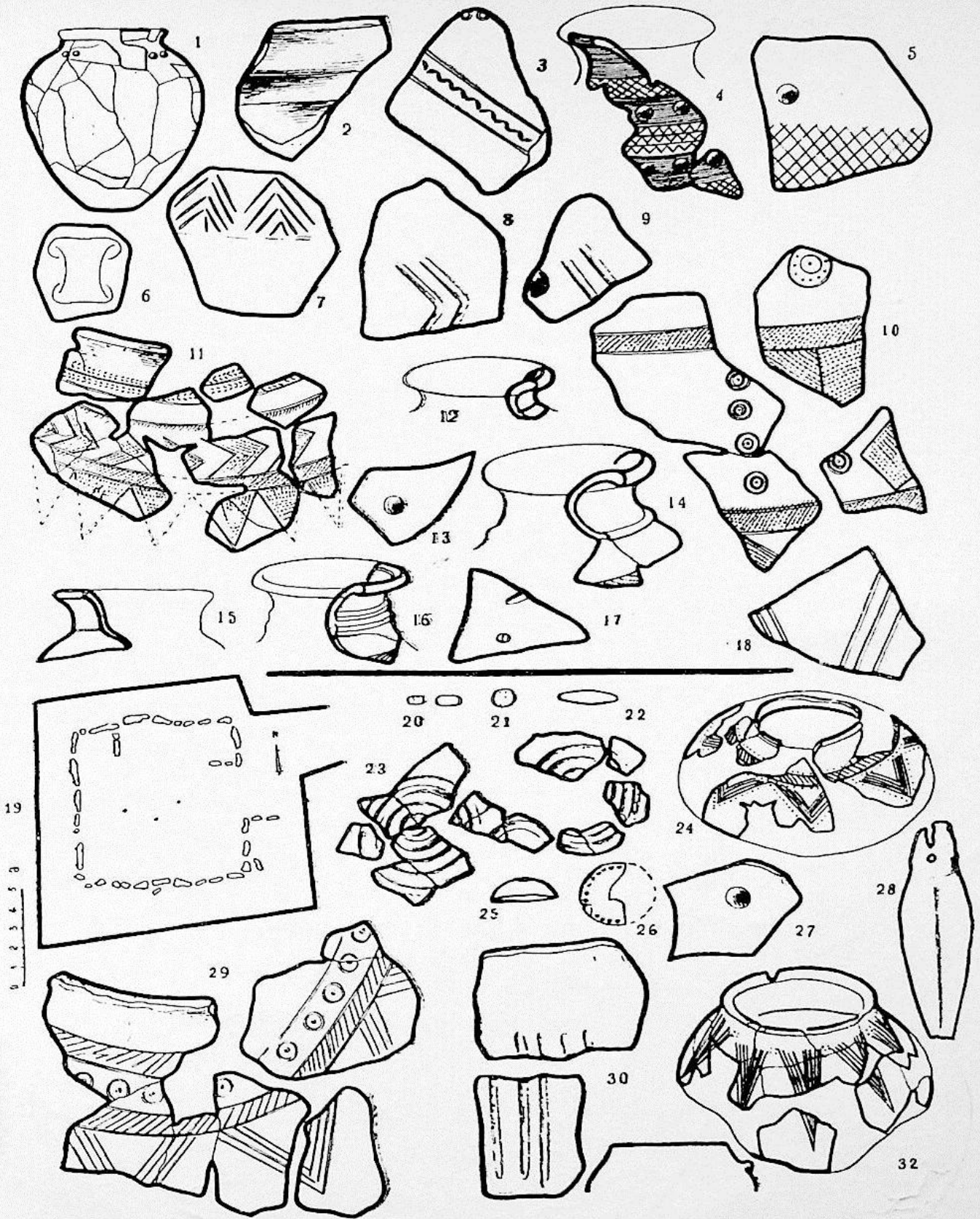

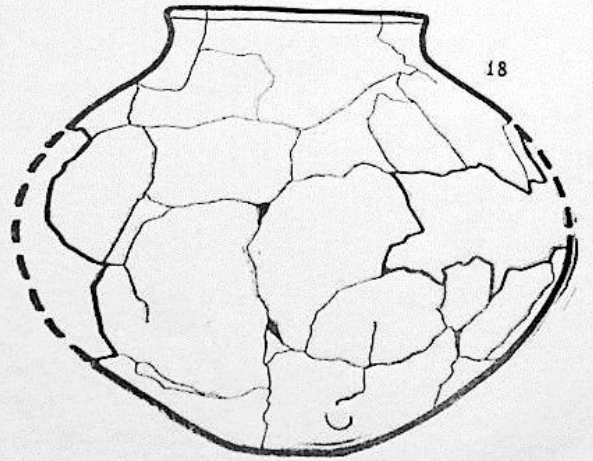
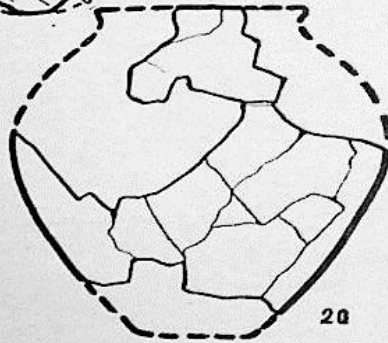
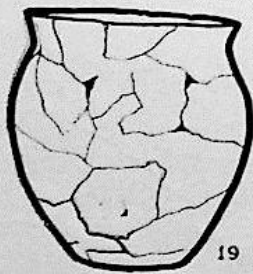
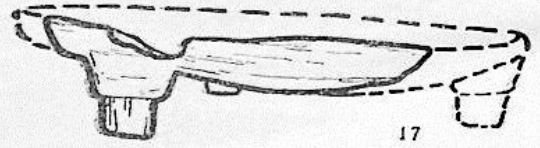
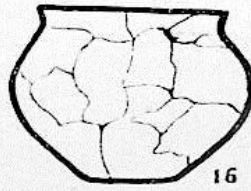
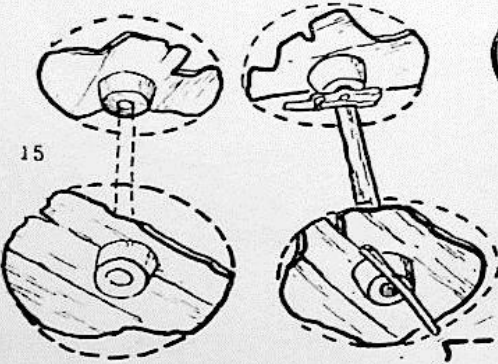
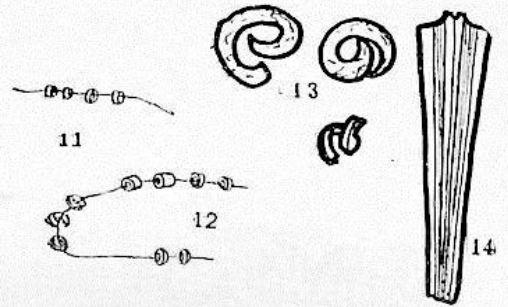
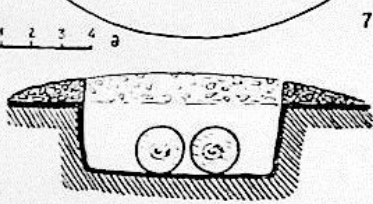
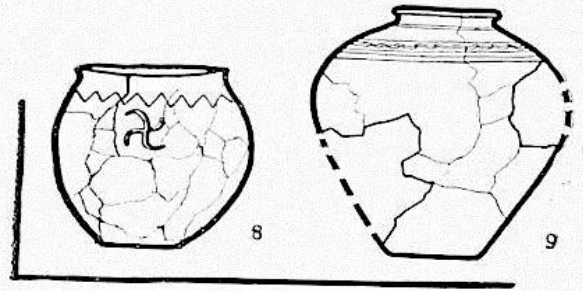
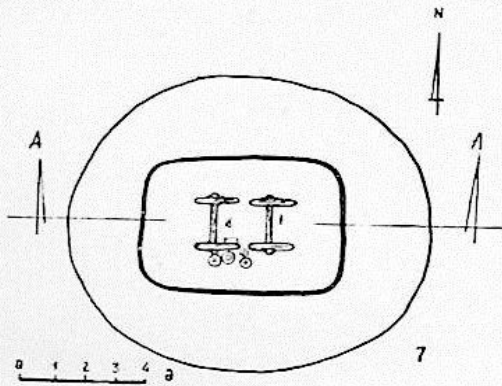
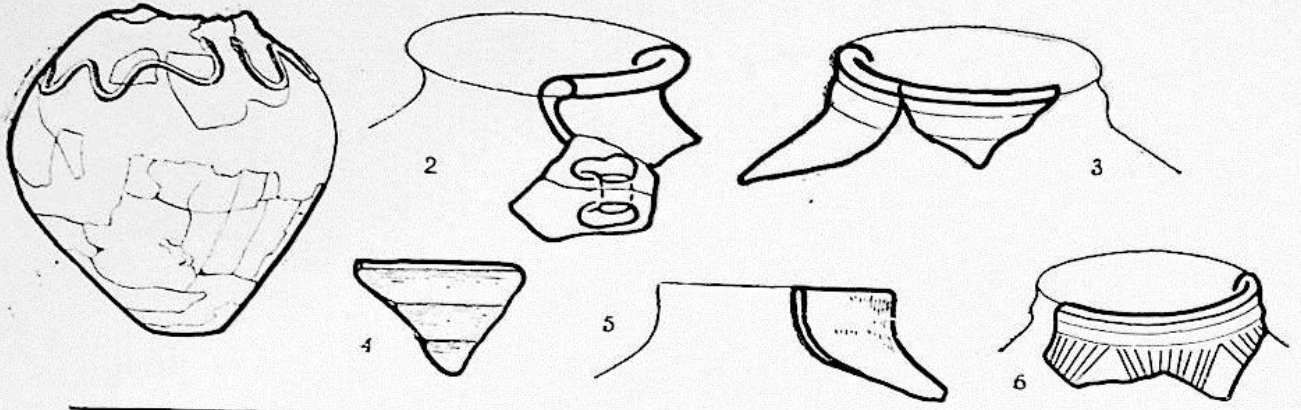

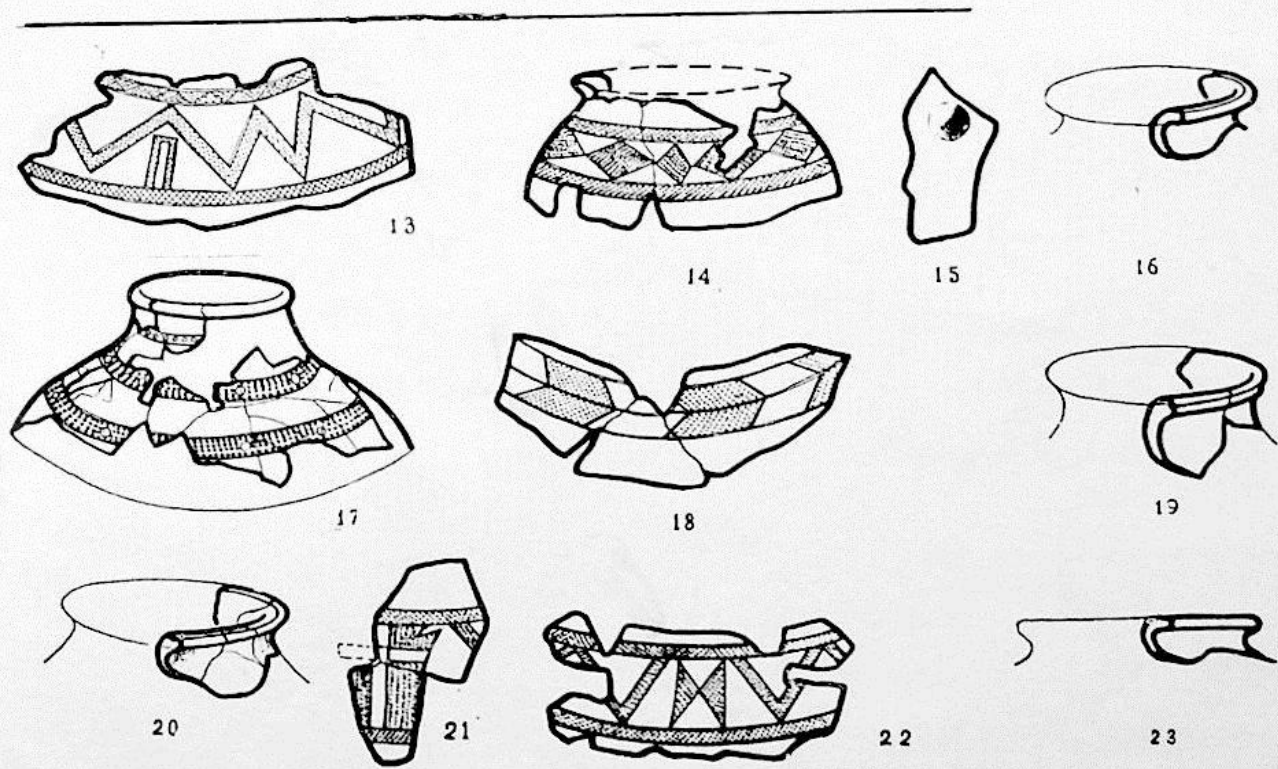
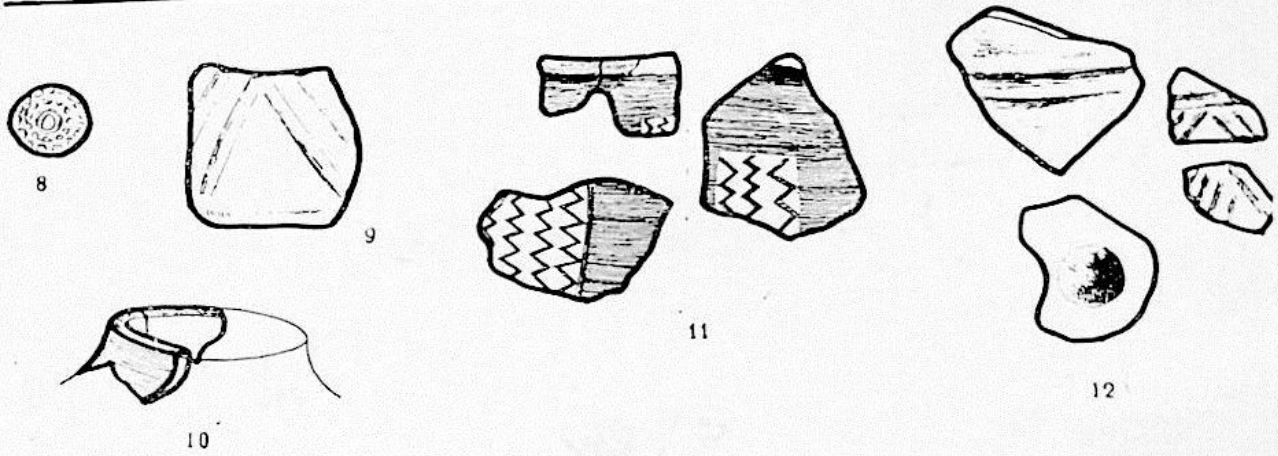
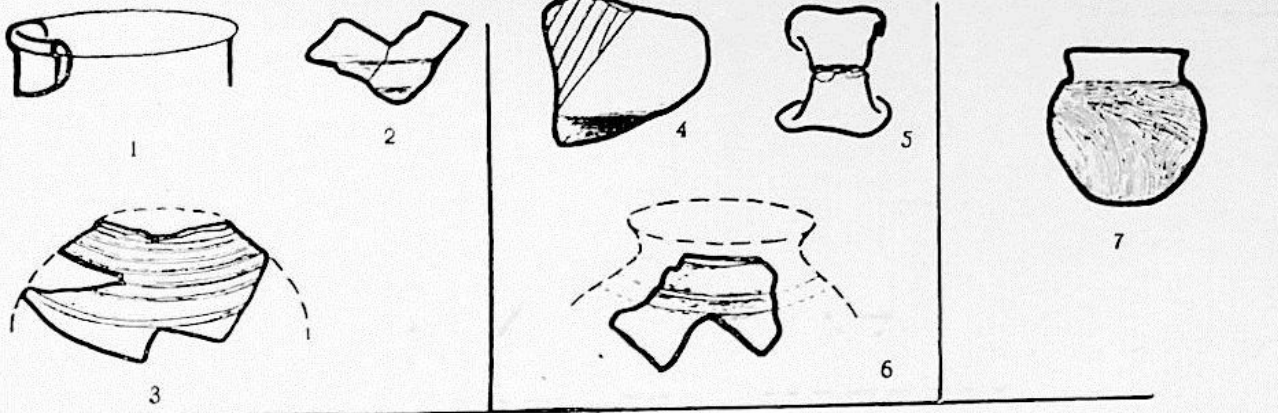

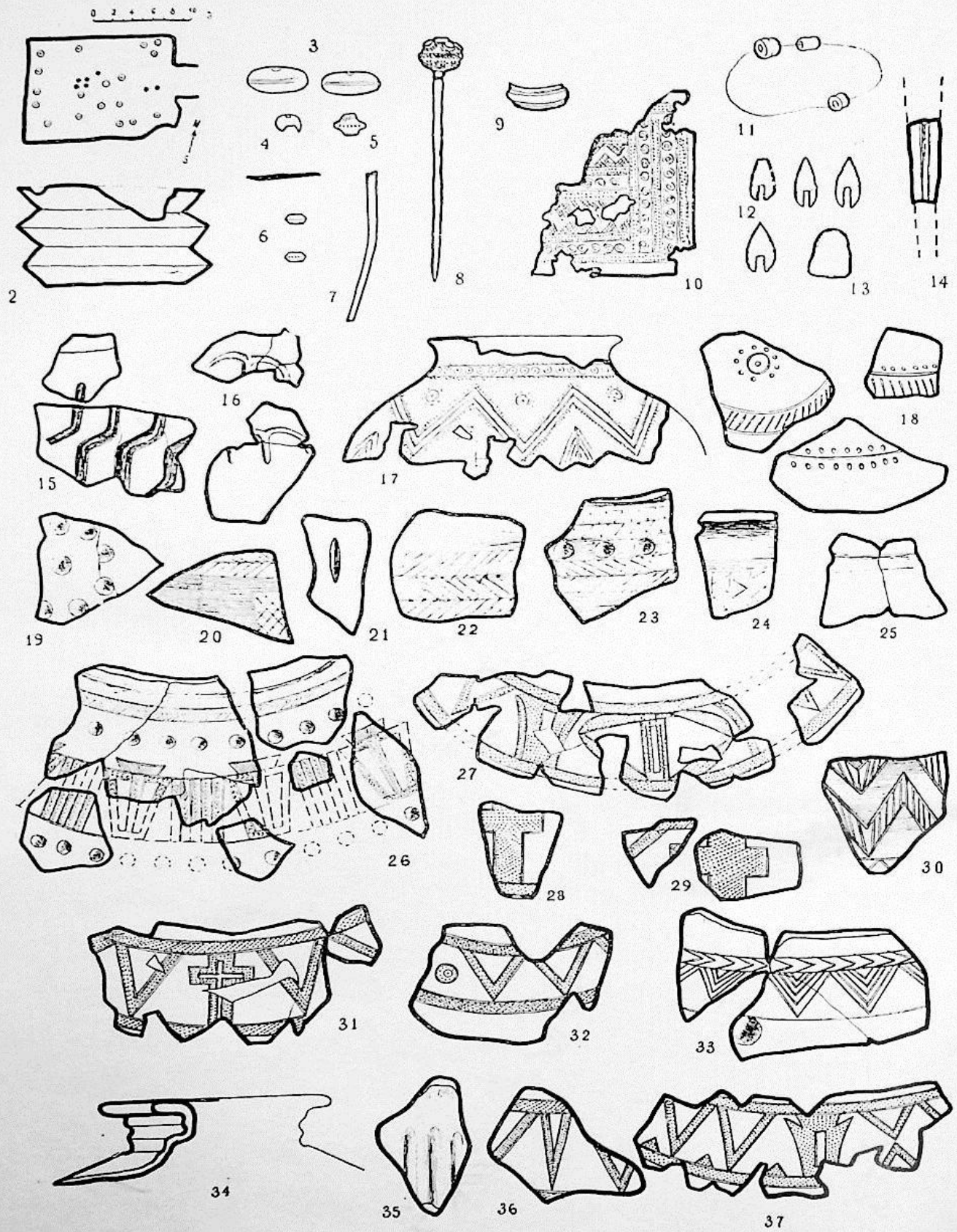

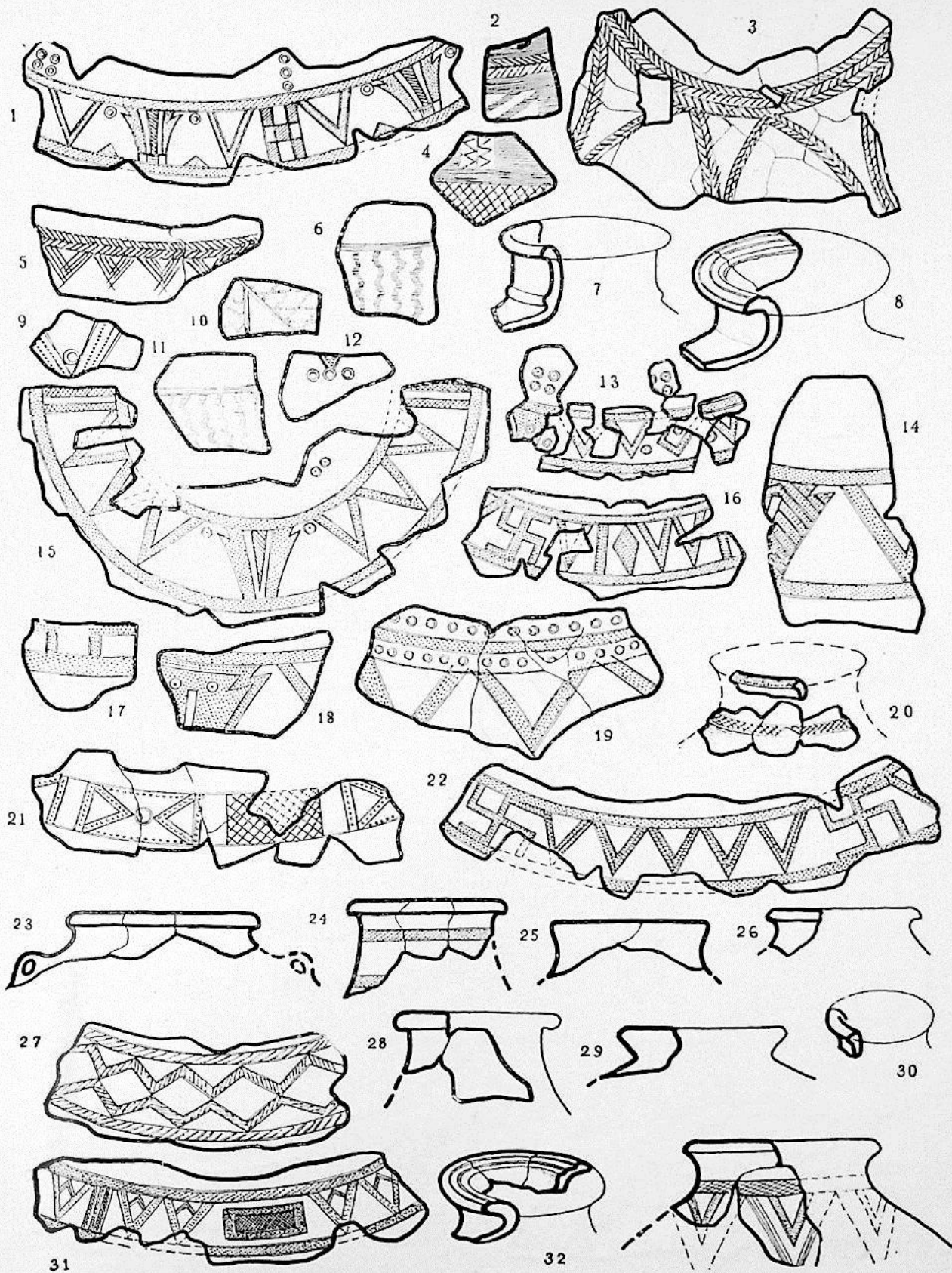

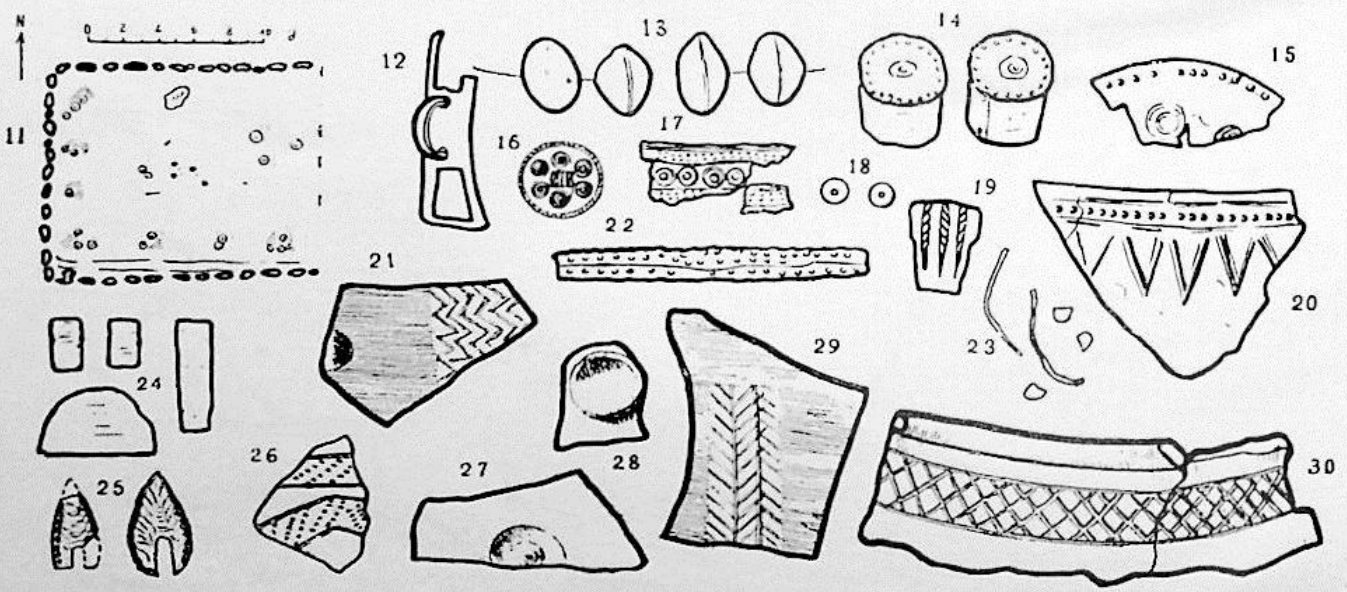
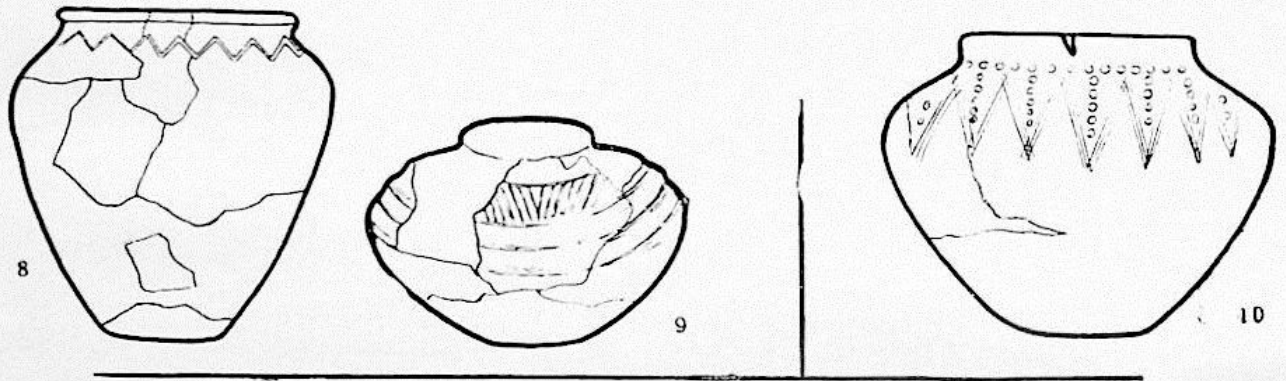
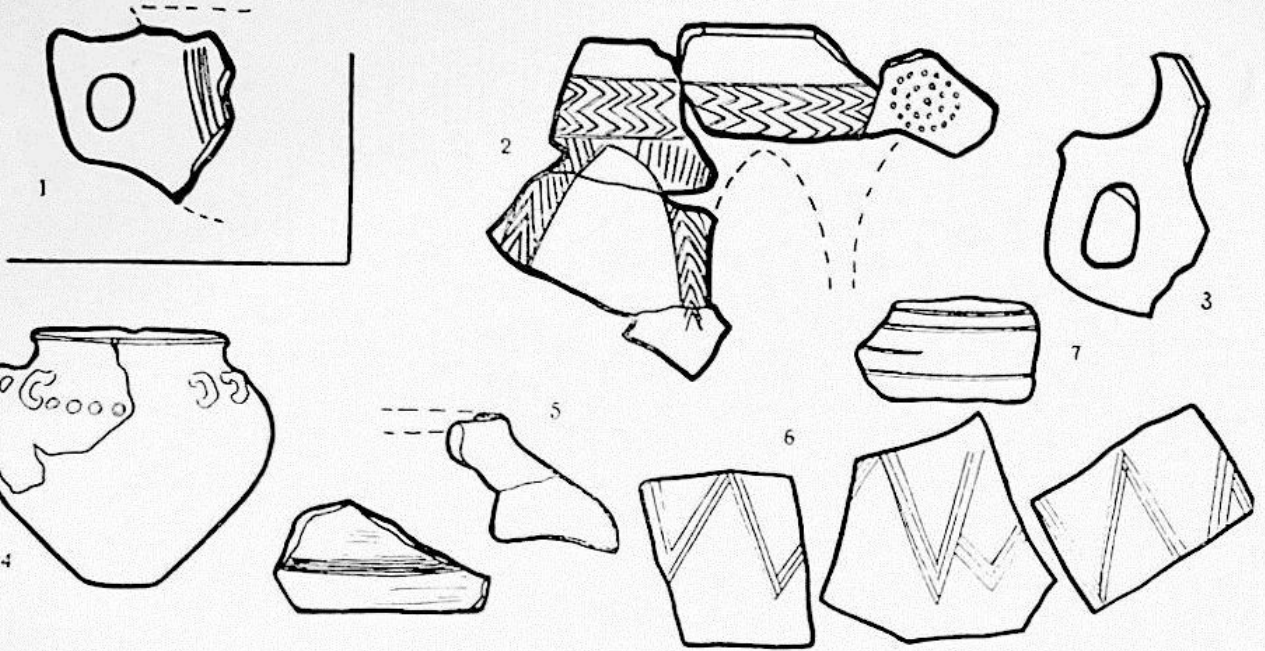

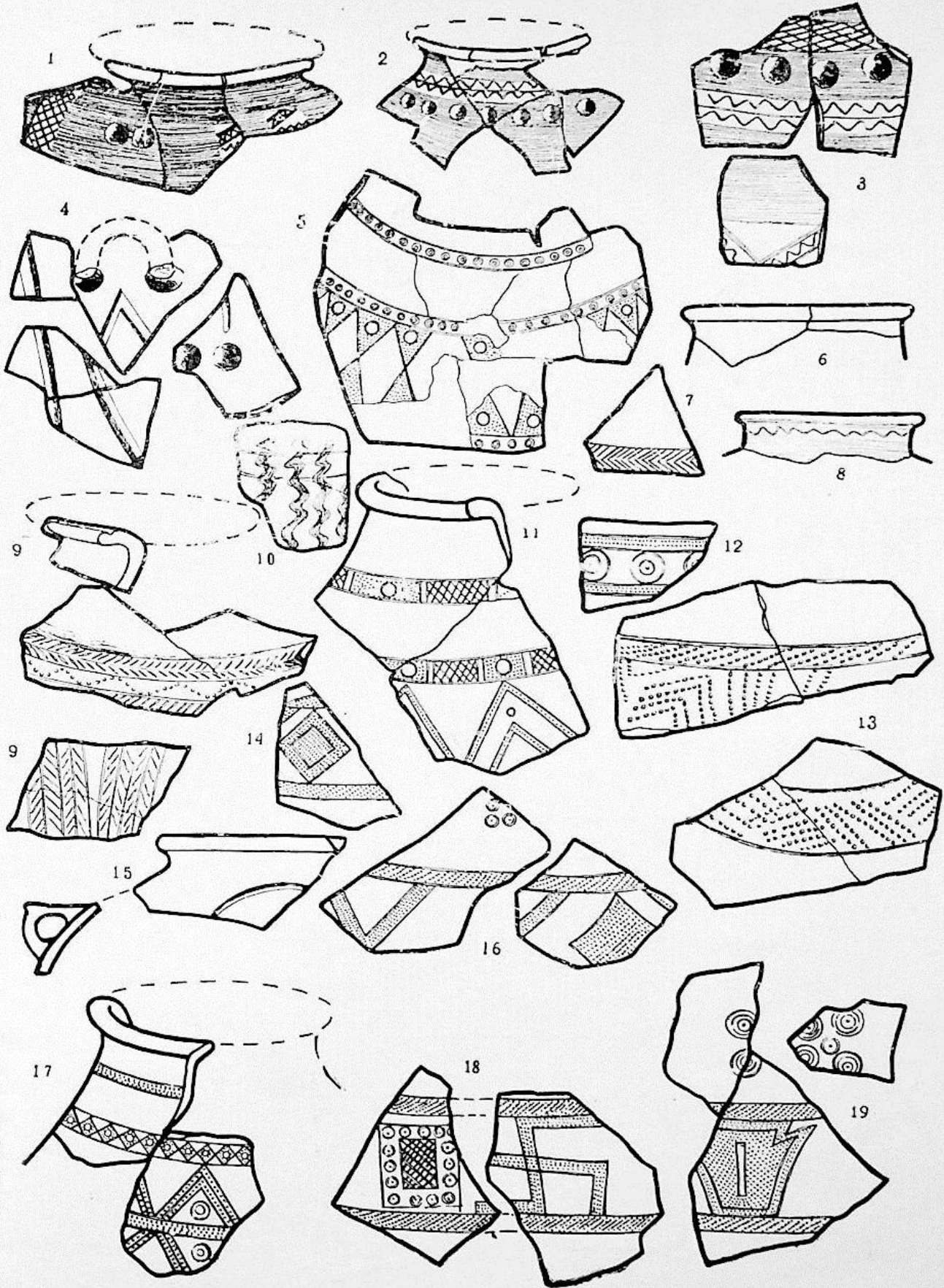

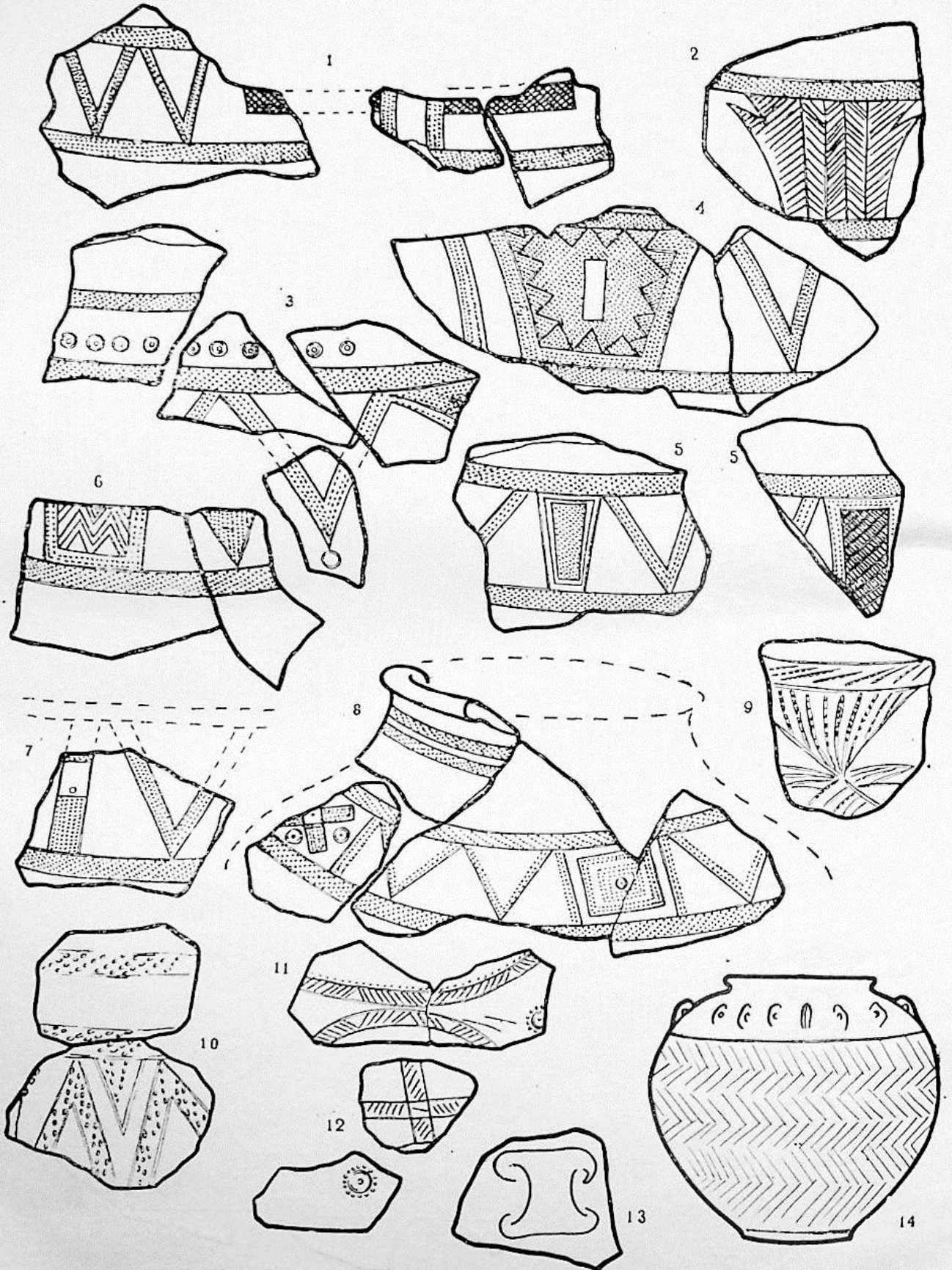

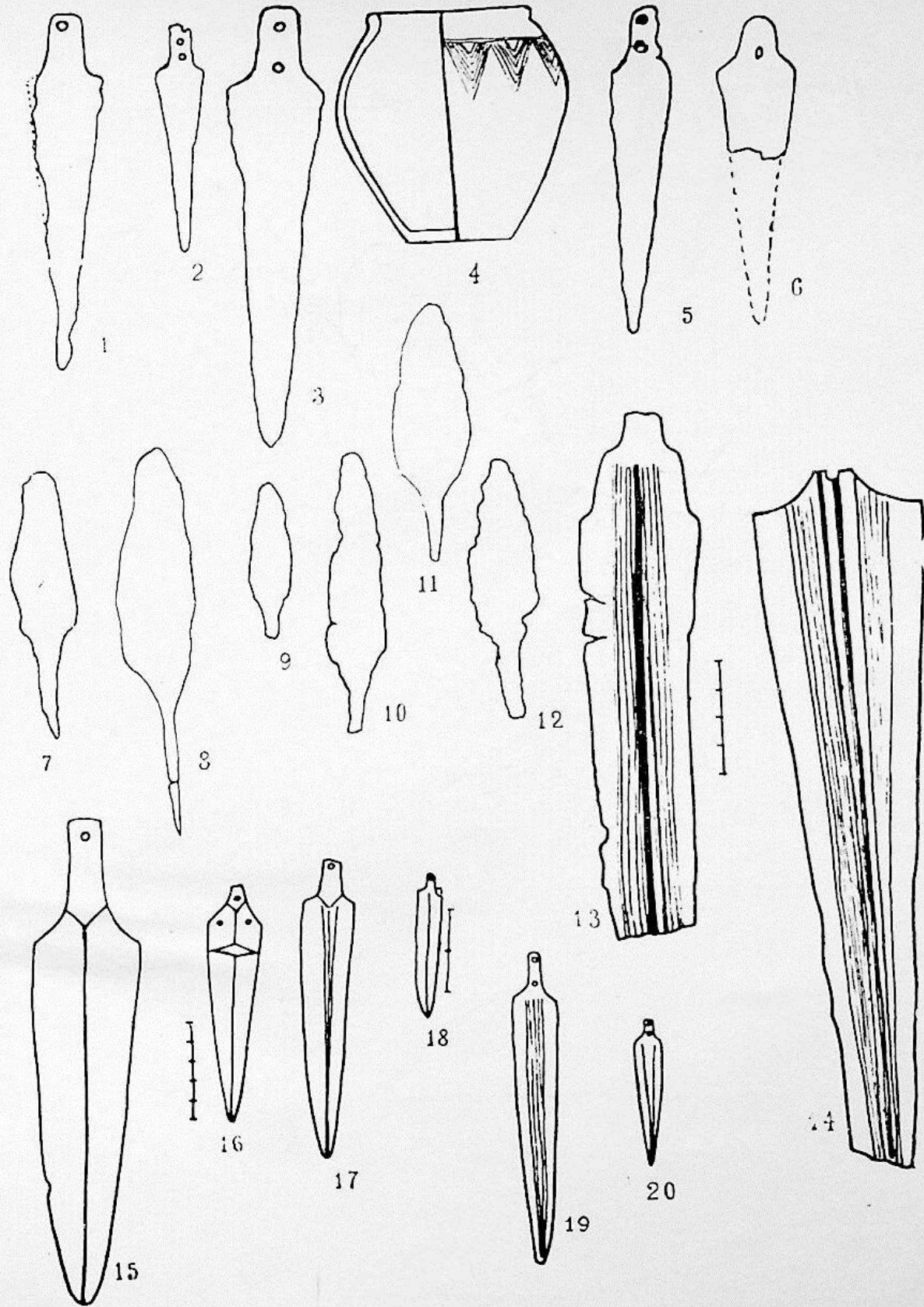

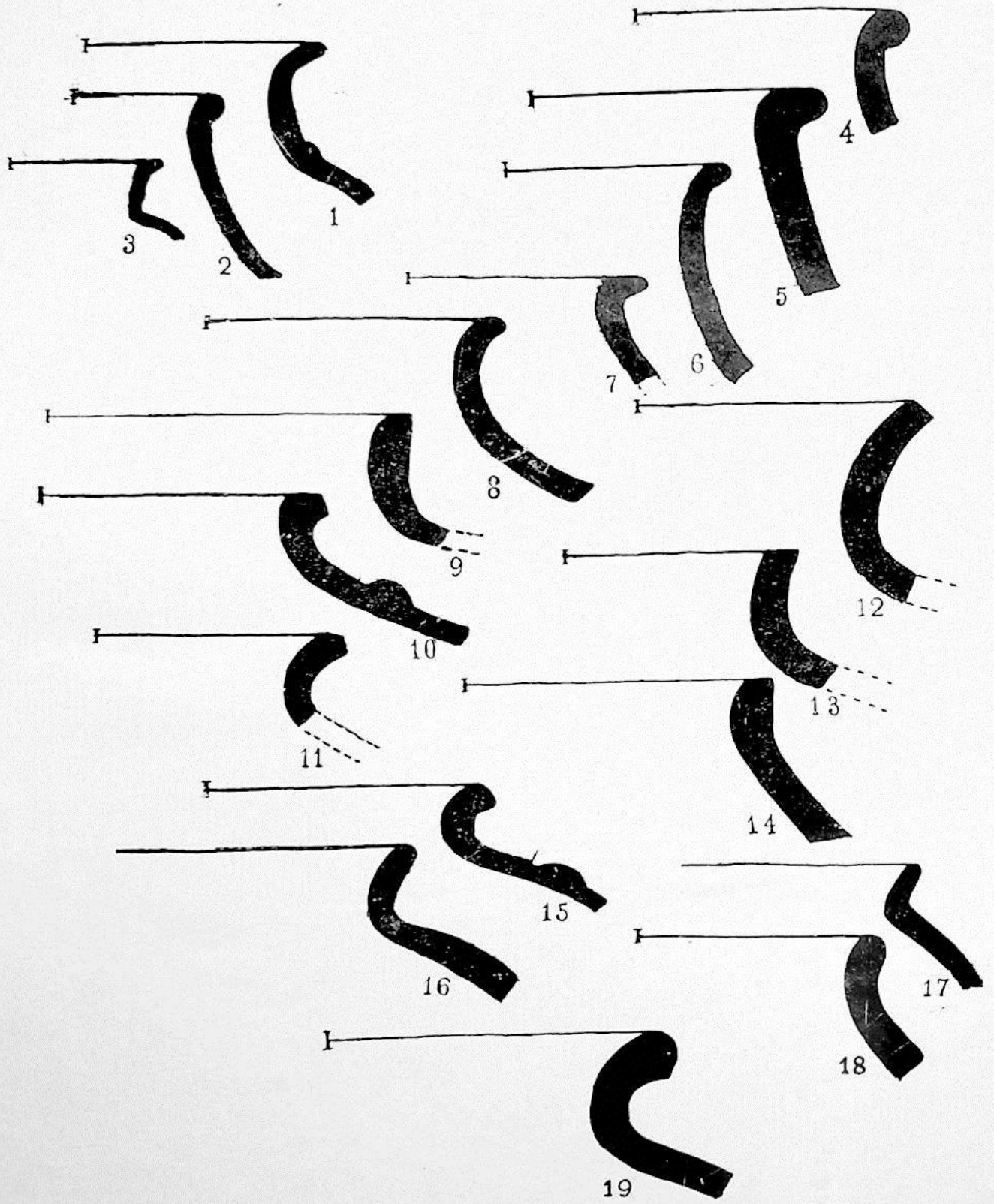

შ ი ნ ა ა რ ს ი

	გვ.
შესავალი	3
პირველი თავი	5
საქიბის ისტორია	5
მეორე თავი	15
ადრებრინჯაოს ხანის ყორღანები. შედარებითი და აბსოლუტური ქრონოლოგია	15
მესამე თავი	38
შუაბრინჯაოს ხანის ყორღანები. პერიოდიზაცია	38
1. ძირითადი კერამიკული ჯგუფები	39
2. XIV ყორღანის კომპლექსი	44
3. თრიალეთის ახლად შესწავლილი ყორღანები და თრიალეთური ტიპის მახლობელი ძეგლები	47
4. პარალელური ძეგლები და მასალები	49
5. მოხატული კერამიკა	55
6. ბრინჯაოს ნაქეთობები	61
7. ოქრომჭედლური ნაწარმი	69
მეოთხე თავი	79
თრიალეთის ყორღანული კულტურის გენეზისისა და საგარეო ურთიერთობების შესახებ, დასკვნები	79
ქრონოლოგიური სქემა	95
Периодизация и генезис курганной культуры Триалети. Резюме	96
ლიტერატურა და შენიშვნები	112
შემოკლებათა სია	141
ტაბულების აღწერილობა	142
Описание таблиц	145
ტაბულები	149

დაიბეჭდა საქართველოს სსრ მეცნიერებათა აკადემიის
სარედაქციო-საგამომცემლო საბჭოს დადგენილებით

*

რედაქტორი ალ. ჯავახიშვილი
გამომც. რედაქტორი ელ. ქაჯაია
მხატვარი ვ. ჩაგუნაევა
გარეკანის მხატვარი გ. ნადირაძე
ტექნორედაქტორი ნ. ბოკერია
კორექტორი ი. დონაძე

გადაეცა წარმოებას 14.4.71 ხელმოწერილია დასაბეჭდად 20.4.72;
ქაღალდის ზომა 60×90¹/₈; ნაბეჭდი თაბახი 19.53; საალრიცხვო-საგამომცემლო
თაბახი 19.98; უგ 01008; ტირაჟი 1400; შეკვეთა 846
ფასი 2 მან. 25 კაპ.

გამომცემლობა „მეცნიერება“, თბილისი, 380060, კუტუზოვის ქ., 19
Издательство «Мецниереба», Тбилиси, 380060, ул. Кутузова, 19

საქ. სსრ მეცნ. აკადემიის სტამბა, თბილისი, 380060, კუტუზოვის ქ., 19
Типография АН Груз. ССР, Тбилиси, 380060, ул. Кутузова, 19

Служба Материя Топані

ІНСТРУКЦІЯ ПРЯКОМУ ІНТЕРЕСУ КРАМЛЯЦІВ І ПРАКТИК

ბაბოძციფლოგა „მცნრეკვაპ“ გაროსცა უმბლეგი წიგნებრ:

1. მ. ხუციშვილი, საქართველოს საეგზარქოსოს რეაქციული დონის-ძიებანი რევოლუციური მოძრაობის განვითარების პერიოდში, ფასი 36 კაპ.
2. საქართველოს სახელმწიფო მუზეუმის მოამბე, ტ. XXIX—B, ფასი 1 მან. 77 კაპ.
3. ავტორთა კოლექტივი, საქართველოში ლენინური კოოპერა-ციული გეგმის განხორციელების ისტორიისათვის, ფასი 1 მან. 23 კაპ.